

Österreichische Zeitschrift für Volkskunde

Herausgegeben vom Verein für Volkskunde

Geleitet von

Klaus Beitzl

und

Franz Grieshofer

Redaktion

**Margot Schindler (Abhandlungen, Mitteilungen und
Chronik der Volkskunde)**

Herbert Nikitsch (Literatur der Volkskunde)

Unter ständiger Mitarbeit von

Leopold Kretzenbacher (Lebring/München),

Franz Lipp (Linz), Oskar Moser (Klagenfurt/Graz)

Neue Serie

Band XLVI

Gesamtserie

Band 95

150 N: 90

21. DEZ. 1992

WIEN 1992

IM SEBSTVERLAG DES VEREINS FÜR VOLKSKUNDE

**Gedruckt
mit Unterstützung
des
Bundesministeriums für Wissenschaft und Forschung
der
Burgenländischen Landesregierung
der
Kärntner Landesregierung
der
Niederösterreichischen Landesregierung
der
Oberösterreichischen Landesregierung
der
Salzburger Landesregierung
der
Steiermärkischen Landesregierung
der
Tiroler Landesregierung
der
Vorarlberger Landesregierung
des
Magistrates der Stadt Wien**

Eigentümer, Herausgeber und Verleger: Verein für Volkskunde. Verantwortliche
Schriftleiter: Hon.-Prof. HR Dr. Klaus Beitzl und Oberrat Dr. Franz Grieshofer;
Redaktion: Oberrat Dr. Margot Schindler und Mag. Herbert Nikitsch; alle: A-1080
Wien, Laudongasse 15 - 19. - Satz: Ch. Weismayer, A-1080 Wien, Skodagasse 9;
Druck: Novographic, A-1238 Wien, Maurer Langegasse 64. - AU ISSN 0029-9668

Leopold Kretzenbacher zum 80. Geburtstag

Helge Gerndt, Leopold Kretzenbacher 80 Jahre, Zueignung	429
Helge Gerndt und Elfriede Grabner, Vergleichende Volkskunde. Bibliographie Leopold Kretzenbacher III	433

Abhandlungen

Ingo Schneider, Geschichten über AIDS. Zum Verhältnis von Sage und Wirklichkeit	1
Burkhard Pöttler, „Wohnkultur aus dem Computer“. Die Analyse von Verlassenschaftsinventaren mittels datenbankorientierter Verfahren . . .	28
Leopold Kretzenbacher, Zur Dreifaltigkeits-Darstellung im steiri- schen Paradeissspiel	149
János Szulovszky, Die Opfer „Schorneinfeger-Madonna“. Zu den italienischen Beziehungen der ungarischen Marienverehrung	169
Gustav Otruba, Die Bedeutung „heiliger Längen“ im Rahmen der Kul- turgeschichte insbesondere des österreichischen Raumes	181
Utz Jeggle, Zur Dialektik von Anständig und Unanständig im Zivilisa- tionsprozeß	293
Konrad Köstlin, Totengedenken am Straßenrand – Projektstrategie und Forschungsdesign	305
Gottfried Korff, Namenswechsel – Volkskundliche Anmerkungen zur „Politik“ der Straßenumbenennungen in der ehemaligen DDR	321
Dieter Kramer, Innovationen im Kulturprozeß – Aktuelle Überlegungen zu einem alten Thema	339
Ute Mohrman, Wegmüssen: Entsiedlung im Kohlerevier – Versuch einer Wahrnehmung laufender Ereignisse	355
Nachbemerkung zu den Abhandlungen dieses Heftes	368
Elfriede Grabner, Sankt Franciscus Xaverius, ein „Schutzhhaber in der Aderlaß“. Zur Entstehung und Verbreitung eines seltenen ikonographi- schen Motivs in der Andachtsgraphik des 18. Jahrhunderts	435
Leopold Kretzenbacher, Besitz-Streit um den Leib des „Heiligen“	461
Oskar Moser, Die fünfzehn geheimen Leiden Christi. Nach einer münd- lichen Überlieferung aus Kärnten	483
Walter Puchner, „Hündisches“ aus griechischer Tradition	495

Mitteilungen

Gertraud Liesenfeld, Fünf Jahre Lehre am Wiener Volkskunde-Institut – ein Bericht	51
--	----

Gustav Wendelberger, Ethnobotanik. Versuch eines Konzepts	60
Vera Mayer, Ein Leben für die Glocken. Die Glockengießerinnen aus Mähren. Eine volkskundliche Reportage	201
Jasna Paličková, Verzeichnis der Volkskundemuseen und der Museen mit volkskundlichen Sammlungen in der Slowakei, ČSFR	210
Johannes Moser, Die Bürde der Würde. Zu Roland Girtlers Beitrag <i>Die Würde des Radfahrens</i>	369
„Maria Steinwurf“ in Ungarn. Ein kritischer Nachtrag zu János Szulovsky: Die Ofner „Schornsteinfeger-Madonna“. Zu den italienischen Beziehun- gen der ungarischen Marienverehrung (Klaus Beitzl)	374

Chronik der Volkskunde

Volkskunde und Völkerkunde auf den österreichischen Historikertagen 1976 - 1990. Oder: Der Umgang der Volkskunde und der Völkerkunde hierzulande miteinander (Klaus Beitzl)	67
EURETHNO '93. Perspektiven einer zukünftigen Zusammenarbeit der eu- ropäischen Volkskundemuseen (Klaus Beitzl)	72
28. Deutscher Volkskunde-Kongreß in Hagen/Nordrhein-Westfalen „Der industrialisierte Mensch“ vom 7. bis 11. Oktober 1991 (Herbert Nikitsch)	75
Bericht über die Arbeitstagung „Toleranz und Intoleranz in den Großstädten Mitteleuropas“, in Bratislava, vom 10.10.1991 bis 11.10.1991 (Vera Mayer)	80
Bericht über die Tagung „Privatisierung der Triebe? Sexualität in der Frühen Neuzeit“ in Wien, vom 28. bis 30. November 1991 (Markus Reisenleitner)	86
Bericht vom Convegno Internazionale der Societã Filologica Friulana über Musei Etnografici in Udine vom 13. bis 14. Dezember 1991 (Reinhard Johler)	89
Bericht über das Seminario permanente di etnografia alpina des Museo degli Usi e Costumi della Gente Trentina in San Michele all'Adige am 21. Dezember 1991 (Reinhard Johler)	91
Ein ethnologisches Filmdokument „I Cimbri“ von Peter Schreiner (Klaus Beitzl)	92
Max Lüthi (11.3.1909 - 20.6.1991) (Leander Petzoldt)	93
In memoriam Milovan Gavazzi (18.3.1895 - 20.1.1992) (Leopold Kretzen- bacher)	96
Museumspraktikum am Österreichischen Museum für Volkskunde für Ab- solventen des Textilrestauratorenlehrganges (Nora Czapka)	213
Bericht über die Sonderausstellung „Volksmusikinstrumente der Kroaten“ aus der Sammlung Krešimir Galin, Zagreb, im Ethnographischen Mu- seum Schloß Kittsee vom 25. November 1991 bis 1. März 1992 (Barbara Mersich)	215

„Volkskunst hinter Gittern – Kismartonban/Sopronban Kiszült“. Sonderausstellung im Ethnographischen Museum Schloß Kittsee vom März bis August 1992 (Imre Gráfik)	218
„Traditionelle Kultur des ungarischen Volkes“. Bericht über die neue ständige Ausstellung des Ethnographischen Museums in Budapest (Klára K. Csilléry)	220
Tagung der Internationalen Gesellschaft für Rechtliche Volkskunde am 3. – 5. Mai 1991 in Freiburg/Staufen i.Br. (Herbert Schempf)	224
Eindrücke einer volkskundlichen Studienreise nach Rußland vom 28.10. bis 3.11.1991 (Wolfgang Gürtler)	226
Europäische wissenschaftliche Konferenz: „Nation and State – Small Nations and Ethnic Minorities in the Emerging Europe“, Maribor, 3. – 5. Februar 1992 (Werner G. Holzer)	229
Zmaga Kumer und Jenő Barabás, Herderpreisträger 1992 (Walter Weiss) .	375
Laudatio für emer. o. HProf. Walter Deutsch zur Überreichung der Haberlandt-Medaille am 25.6.1992 im Österreichischen Museum für Volkskunde in Wien (Gerlinde Haid)	377
Worte des Dankes (Walter Deutsch)	380
Josef Schitter † 1911 – 1991 (Michael Martischnig)	383
In memoriam Oldřich Sirovátka 8.9.1925 – 31.7.1992 (Margot Schindler) .	385
Verein und Österreichisches Museum für Volkskunde 1991 (Klaus Beitzl, Franz Grieshofer, Hermann Lein)	511
Im Spannungsfeld des Lebens. Vierzig Jahre Kärntner Freilichtmuseum (Oskar Moser)	519
Bericht über den 19. Österreichischen Historikertag vom 18. bis 22. Mai 1992 in Graz (Franz Grieshofer)	522
Folk Narrative and World View. 10. Kongreß der International Society for Folk Narrative Research (ISFNR) vom 4. bis 11. Juli 1992 in Innsbruck (Siegfried Neumann)	524
Bericht über die „Sommerakademie Volkskultur“ vom 22. August bis 4. September 1992 in Altmünster/Oberösterreich (Reinhard Johler)	527
Bericht über den 4. Österreichischen Museumstag in Innsbruck vom 2. bis 5. September 1992 (Margot Schindler)	528
Bericht vom 25. Internationalen Hafnerei-Symposium des Arbeitskreises für Keramikforschung vom 5. bis 10. Oktober 1992 in Lienz/Osttirol (Werner Endres)	531
Folklore in the Identification Process of the Society. Tagung des Instituts für Ethnographie der Slowakischen Akademie der Wissenschaften (Národopisny ústav – Slovenská akadémia vied) Kočovce, 19. bis 22. Oktober 1992 (Bernhard Tschofen)	535
Nachruf auf Václav Frolec † (Josef Vařeka)	537

Literatur der Volkskunde

Erika Hubatschek, Bauernwerk in den Bergen. Arbeit und Leben der Bergbauern in Bilddokumenten aus einem halben Jahrhundert (Ingo Schneider)	100
Helmut Stampfer (Hg.), Bauernhöfe in Südtirol - Bestandsaufnahme 1940 - 1943 (Oskar Moser)	102
Rudolf Lückmann, Vennhäuser (Oskar Moser)	105
Maria Kundegraber, Razvoj kočevske noše (Angelos Baš)	107
Leander Petzoldt (Hg.), Märchen aus Österreich (Oskar Moser)	109
Maria Gremel, Vom Land zur Stadt (Nora Czapka)	110
Thomas Scholze, Im Lichte der Großstadt. Volkskundliche Erforschung metropolitaner Lebensformen (Ingo Schneider)	112
Ulli Fuchs, Wolfgang Slapansky, Trümmer und Träume. Alltag in Favoriten 1945 - 1955 (Maria Present)	113
Heidrun Alzheimer, Volkskunde in Bayern (Herbert Nikitsch)	115
Wörterbuch der bairischen Mundarten in Österreich (Oskar Moser)	118
Marcello Meli, Alamannia runica (Robert Nedoma)	119
Eingelangte Literatur: Winter 1991/92 (Magdalena Schwenter)	123
Klaus Beitzl, Eva Kausel (Hg.), Internationale und nationale Volkskundliche Bibliographien; Österreichische Volkskundliche Bibliographie, Verzeichnis der Neuerscheinungen für die Jahre 1984 bis 1986 mit Nachträgen aus den vorangegangenen Jahren (Oskar Moser)	233
Internationale volkskundliche Bibliographie - International Folklore Bibliography - Bibliographie Internationale d'Ethnologie für die Jahre 1985 und 1986 mit Nachträgen für die vorausgehenden Jahre (Eva Kausel)	236
Dolf Lindner, Aberglaube; Carl-Herman Tillhagen, Vardags-skrock (Oskar Moser)	238
Helmut Eberhart, Edith Hörandner, Burkhard Pöttler (Hg.), Volksfrömmigkeit (Oliva Wiebel-Fanderl)	240
Walter Haug, Burghart Wachinger (Hg.), Exempel und Exempelsammlungen (Gottfried Kompatscher)	243
Geheimnisse des Wassers. Märchen und Geschichten (Walter Scherf)	246
Georgische Märchen (Felix Karlinger)	248
Claude Lecouteux, Petit Dictionnaire de Mythologie allemande (Felix Karlinger)	249
Arne Berg, Nørske tømmerhus frå mellomalderen (Oskar Moser)	250
Luděk Štěpán, Josef Vařeka, Klíč od domova. Lidivé stavby východních Čech (Soňa Švecová)	252
Peter Salner a kolektív, Taká bola Bratislava (Barbara Mersich)	256

Rastislav Stoličná, Jedlá a nápoje našich predkov (Speisen und Getränke unserer Vorfahren) (Barbara Mersich)	257
Gudrun Hempel, Lampen. Leuchter. Licht (II) (Oskar Moser)	258
Hannelore Fielhauer, Nun schlägt die Glocke 13 (Helga Maria Wolf)	259
Klaus Beitzl (Hg.), Atlas der deutschen Volkskunde - Kleine Geschichten eines großen Forschungsunternehmens (Herbert Schempf)	260
Nora Wattek, Alltag ohne Wiederkehr. Bergbauernleben vor einem halben Jahrhundert (Nora Czapka)	261
Ralph Andraschek-Holzer, Erich Rabl (Hg.), Höbarthmuseum und Stadt Horn. Beiträge zu Museum und Stadtgeschichte (Nora Czapka)	263
Hermann Bausinger, Klaus Beyrer, Gottfried Korff (Hg.), Reisekultur. Von der Pilgerfahrt zum modernen Tourismus (Helga Maria Wolf)	265
Festschrift til Ottar Grønvik på 75-årsdagen den 21. oktober 1991 (Robert Nedoma)	266
Eingelangte Literatur: Frühjahr 1992 (Magdalena Schwenter)	270
Ulrike Höflein, Vom Umgang mit ländlicher Tracht (Margot Schindler)	393
Karl Gruber, Südtiroler Heiligenhimmel. Namenspatrone in der heimischen Kunst (Gottfried Kompatscher)	395
Marie-Elisabeth Rehn, Heider gottseider. Kleinstadtleben unter dem Hakenkreuz: Eine Biographie (Christian Stadelmann)	399
Károly Gaál (Hg.), Heimat Sallingberg. Familie, Vereine, Gemeinde als heimatbildende Kräfte (Elisabeth Bockhorn)	400
A. Barbarić, A. Stojanović, Stj. Janjić, T. Stepanić, Dj. Palošija, Ž. Španiček, A. Stojanović, M. Černelić, Seljacke obiteljske zadruge (Bäuerliche Familien-Genossenschaften) (Leopold Kretzenbacher)	403
Gorazd Makarovič, Votivi. Zbirka Slovenskega etnografskega muzeja (Votivgaben. Die Sammlung des Slowenischen ethnographischen Museums) (Leopold Kretzenbacher)	405
Othmar Pruckner, Mit der Eisenbahn durch Österreich. Museumsbahnen und Luxuszüge. Ausflüge, Radtouren und Städtereisen vom Seewinkel zum Bregenzer Wald (Wolfgang Slapansky)	407
Eingelangte Literatur: Sommer 1992 (Magdalena Schwenter)	409
Reimund Kvideland, Tradition and Modernisation. Plenary Papers read at the 4th International Congress of the Société Internationale d'Ethnologie et de Folklore (Bernhard Tschofen)	539
Ernst Ziegler, Die Milizen der Stadt St. Gallen (Bernhard Tschofen)	541
Ein Koch- und Arznei-Buch (Bernhard Tschofen)	542
Kriemhild Kapeller, Tourismus und Volkskultur. Folklorismus - zur Warenästhetik der Volkskultur (Christian Stadelmann)	544

Günter Wiegelmann, Theoretische Konzepte der europäischen Ethnologie (Gottfried Kompatscher)	546
Louis Carlen (Hg.), Forschungen zur Rechtsarchäologie und Rechtlichen Volkskunde, Band 13 (Herbert Schempf)	548
Franz Koschier, Trachtenbeiträge: Gailtal, Rosental, Lavanttal Franz Koschier, Beiträge zur Kärntner Volkstracht (Oskar Moser) . . .	550
Reinhard Farkas, Grüne Wurzeln (Herbert Nikitsch)	551
Ulrike Kindl, Märchen aus den Dolomiten (Felix Karlinger)	554
Wolfgang Eschker, Serbische Märchen (Felix Karlinger)	555
C. Detlef, G. Müller, Märchen aus Äthiopien (Felix Karlinger)	556
Viktor Herbert Pöttler, Der „Hanslerhof“ aus Alpbach im Österreichischen Freilichtmuseum in Stübing Sebastian Hölzl, Die Hofgeschichte (Oskar Moser)	558
Walter Hartinger, Religion und Brauch (Helga Maria Wolf)	559
Ingo Nebehay, Robert Wagner, Bibliographie Altösterreichischer Ansicht- tenwerke aus Fünf Jahrhunderten (Michael Martischnig)	560
Leopold Kretzenbacher, Wortlose Bilder- und Zeichen-Litaneien im Volks- barock (Walter Puchner)	562
Vangelis G. Avdikos, Πρέβδζα (Walter Puchner)	565
Eingelungte Literatur: Herbst 1992 (Magdalena Schwenter)	569

Geschichten über AIDS Zum Verhältnis von Sage und Wirklichkeit

Von Ingo Schneider

Zu dem Sterben der Meere und Seen und Wälder, dem ungehinderten Bevölkerungswachstum in den armen Gegenden der Welt, Atomunfällen wie Tschernobyl, der Durchlöcherung und Abtragung der Ozonschicht, der ständigen Gefahr eines atomaren Schlagabtausches zwischen den Supermächten oder eines atomaren Überfalls durch einen der Einzelgängerstaaten, die nicht der Kontrolle einer Supermacht unterstehen – zu all dem kommt nun Aids hinzu.¹

Gut zehn Jahre sind seit dem Bekanntwerden der ersten Aids-Fälle in den USA vergangen. In einer Zeit, in der man glaubte, die großen, lebensbedrohenden Infektionskrankheiten (Pest, Cholera, Syphilis) entgültig überwunden zu haben, breitete sich eine neue, todbringende, epidemische Krankheit innerhalb nur eines Jahrzehnts über den ganzen Erdball aus. Aids kann längst nicht mehr als Krankheit bestimmter Risikogruppen (Homosexuelle, Drogenabhängige) bezeichnet werden, auch wenn dieses Bild in der Öffentlichkeit noch immer vorherrscht. Aids bedroht prinzipiell jede(r)mann(-frau) und betrifft letzten Endes direkt oder indirekt uns alle. In Susan Sontags apokalyptischem Szenario liegt denn auch keine essayistische Übertreibung. Es ist nicht die Horrorvision einer pessimistischen Intellektuellen, sondern eine maßvolle Einschätzung der Realität. Aids ist eine globale Gefahrenquelle, die, sollte in absehbarer Zeit nicht ein wirksames Medikament gefunden werden, wohl zurecht mit den Folgeschäden atomarer Störfälle oder des Ozonlochs verglichen werden kann. Die Bedeutung des Phänomens Aids zeigt sich unter anderem in der großen Aufmerksamkeit, die die Medien allen Facetten der neuen

¹ Susan Sontag, Aids und seine Metaphern. Aus dem Amerikanischen von Holger Fliessbach. München, Wien 1989, S. 91.

Krankheit widmen.² Aids wurde im letzten Jahrzehnt zu einem wichtigen Thema des öffentlichen, aber auch privaten Diskurses. Die Furcht vor einer Infektion, die Unwissenheit über Entstehung und Übertragung und vieles andere mehr ließen Aids zu einem Bestandteil des alltäglichen Erzählens werden. Der Aids-Virus erreichte somit auch die Erzählforschung.

In dem allgemeinen Klima von Unsicherheit und Angst kursieren zunächst die unterschiedlichsten Gerüchte über Ursachen, Entstehung und Verbreitung der neuen Krankheit.³ Ebenso rasch tauchen einschlägige Witze und Cartoons auf, die ihre Komik aus dem zynischen Umgang mit realistischen Situationen (Bordellbesuch) und Requisiten (Aids-Test, Kondome) des Sexuallebens im Zeitalter von Aids beziehen und immer um das Thema der Infektion kreisen. Um die Ansteckung mit Aids geht es auch in einer Reihe von Erzählungen, deren bekannteste mittlerweile wohl in weiten Teilen der Welt verbreitet sind. Diese Aids-Geschichten sind der in den letzten Jahren in der Erzählforschung häufig behandelten Gattung der *contemporary legends* zuzuordnen.⁴ Mit diesem Sagentypus möchte sich diese Arbeit näher auseinandersetzen.⁵

2 Vgl. dazu Wolfgang Dür u.a. (Hg.), *Aids - Analyse einer gesellschaftlichen Herausforderung*. Zur Komplexität eines diskursiv und thematisch gespaltenen Phänomens. Endbericht. 2 Bde. (Wien) 1988; besonders: Kapitel Aids in den Medien, S. 223 - 400. Das Zeitungs-Archiv des Instituts für Gegenwartsvolkunde in Mattersburg verwahrt über 300 Zeitungsbelege zu Aids (Stand Sommer 1991). Der *Spiegel* widmete dem Thema Aids bisher bereits über 100 Artikel, zuletzt im Heft 49, 45. Jg. (1991).

3 Siehe dazu die Ausführungen in Kapitel 2.2. dieses Aufsatzes.

4 Sowohl im Englischen als auch im Deutschen werden derzeit verschiedene Begriffe für diese neue Sagenkategorie verwendet. Die Bezeichnung *contemporary legend* scheint dem Verfasser bisher die treffendste zu sein. Ihr wurde deshalb der Vorzug gegenüber den in der deutschsprachigen Forschung vorgeschlagenen Begriffen gegeben. So benützt R. W. Brednich den Terminus „Sagenhafte Geschichten von heute, H. Fischer „Sagen der Gegenwart“ und die deutsche Übersetzung der schwedischen Sammlung of Klintbergs „Moderne Sagen und Großstadtmythen“. Vgl. R. W. Brednich, *Die Spinne in der Yucca-Palme*. München 1990; Ders., *Die Maus im Jumbo-Jet*. München 1991, H. Fischer, *Der Rattenhund*. Köln 1991; B. of Klintberg, *Die Ratte in der Pizza*. Kiel 1990.

5 Die Aktualität des Themas zeigt sich nicht zuletzt darin, daß in den USA und in Großbritannien bereits mehrere einschlägige Arbeiten erschienen sind. Vgl. Gary Alan Fine, *Welcome to the World of Aids: Fantasies of Female Revenge*. In: *Western Folklore* 46, 1987, S. 192 - 197; P. Smith: „Aids: Don't Die of Ignoran-

Nun könnte freilich eingewandt werden, ein Kulturwissenschaftler handle angesichts der Komplexität des Themas Aids nicht sehr problembewußt, wenn er sich „nur“ mit einigen mehr oder weniger glaubwürdigen Geschichten befaßt. Ich meine, diesen Einwand in zweifacher Weise entkräften zu können, und werde im folgenden versuchen aufzuzeigen, wie die Beschäftigung mit Sagen über Aids bzw. mit *contemporary legends* überhaupt sowohl auf einer externen, allgemein gesellschaftlichen, als auch einer internen, auf die Erzählforschung bezogenen Ebene zu neuen Erkenntnissen führen kann. Für den externen Bereich gilt es zunächst festzustellen: Sagen müssen grundsätzlich immer als Indikatoren für vergangene oder gegenwärtige gesellschaftliche Realitäten gesehen und analysiert werden. Dies unterstrich jüngst auch H. Gerndt: „Übergreifende Leitfrage unserer Überlegungen soll sein, was Sagenforschung im heutigen Zeitalter der Massenkommunikation zur Erkenntnis unseres Lebens beizutragen vermag. [...] die Sagen (als Erzähltexte oder als Erzählgattung) sind nicht unser Erkenntnisziel, sondern unser Erkenntnismittel. Wir betrachten sie als Indikatoren für spezifische Probleme der Lebensführung und Lebensbewältigung.“⁶ Die Geschichten über Aids bieten Gelegenheit, diesen theoretischen Anspruch an einem konkreten Beispiel zu erproben. Dabei gelangen wir unausweichlich auch auf die oben genannte interne Ebene, zu grundsätzlichen Fragen der Gattung *contemporary legend* bzw. heutiger Erzählforschung überhaupt.

1. Geschichten über Aids

1.1. Willkommen im Aids-Club

Zentrales Thema der zu behandelnden Geschichten, ist wie bereits erwähnt, der Versuch eines HIV-Positiven, einen Mitmenschen mit Aids zu infizieren. Ich möchte mit einem Beispiel aus der lokalen Tradition beginnen. Am 27.6.1989 erschien in einer Tiroler Tageszei-

ce': Exploring the Cultural Complex. In: Gillian Bennett, Paul Smith (eds.), *A Nest of Vipers*. Sheffield 1990. (Perspectives on Contemporary Legend. V); S. 113 - 141. Ein weiterer Aufsatz wird in Bälde erscheinen: Janet Langlois, 'Hold the mayo': purity and danger in an Aids legend. In: *Contemporary Legend* 1 (1991) (im Druck).

6 Helge Gerndt, Gedanken zur heutigen Sagenforschung. In: *Bayerisches Jahrbuch für Volkskunde* 1991, S. 137 - 145, hier S. 138.

tung ein Artikel, der unter der Überschrift „Tiroler Ärzte warnen eindringlich vor dem Sex-Tourismus und seinen Folgen“ und der in übergroßen Lettern gesetzten Schlagzeile „Tote Ratte brachte das Grauen: Ich habe Aids“ folgendes berichtete:

Diese grausige Geschichte ist leider nicht erfunden sondern durch Gewährspersonen, darunter einen Tiroler Arzt, der aus verständlichen Gründen nicht genannt sein will, belegt: Ein 19jähriges Mädchen, das im Vorjahr seinen ersten ‚Traumurlaub‘ auf einer griechischen Insel verlebte, lernte dort einen jungen, charmanten Griechen kennen – und lieben. Beim Abschied drückte ihr der junge Mann ein Päckchen mit einer rosa Schleife in die Hand: Mein Abschiedsgeschenk. Du darfst es aber erst öffnen, wenn du zu Hause bist“, radebrechte er auf englisch. Die junge Griechenland-Urlauberin öffnete zu Hause sofort das Paket – und fiel aus dem Liebeshimmel in die Hölle. Das Päckchen enthielt eine tote Ratte – und die lapidare Mitteilung: ‚Welcome to the Aids-Club.‘ Mehr nicht. Zwei anonyme Aids-Tests, denen sich das Mädchen sofort unterzog, waren vorerst negativ, erst der dritte, einige Wochen später durchgeführt, brachte die niederschmetternde Gewißheit: Ihr Griechenland-Abenteuer hat dem behüteten Mädchen eine Aids-Infektion mit vermutlich lebenslangem Siechtum eingetragen. [...]⁷

Zwischen Schlagzeile und Text ist eine große Abbildung eines exotischen Palmenstrandes montiert – das trügerisch harmlose Szenario tödlicher Infektion – links daneben ein kleines Photo der Innsbrucker Stadtphysika, die im Anschluß an die oben zitierte Geschichte mit einigen allgemeinen Statements zur Verbreitung von Aids in Tirol zitiert wird. Am Ende des Artikels steht die eindringliche Warnung der Ärztin und ihrer Kollegen am „Beginn der Reisezeit vor ‚Sexferien‘ in Mittelmeerländern, in Afrika oder Ostasien, besonders in Thailand.“ Der Aufhänger des Artikels ist aber zweifellos die Geschichte vom Urlaubsabenteuer mit daraus resultierender Aids-Infektion. Der Rest (Photos, Statement der Amtsärztin) ist Beiwerk, ganz offensichtlich in der Absicht dazugefügt, die Seriosität der „Willkommen im Aids-Club“-Geschichte zu steigern. Dies dürfte im allgemeinen wohl auch geglückt sein. Vor allem durch die Aussagen der Amtsärztin erhielt das Ganze noch einen moralisierenden, warnenden Anstrich.

Die Geschichte selbst ist allerdings alles andere als neu oder einzigartig. Sie tauchte in den letzten Jahren in Europa und Amerika

⁷ *Kurier*, Ausgabe Tirol vom 27.6.1989, S. 15.

auf und zählt mittlerweile zu den am weitesten verbreiteten *contemporary legends* überhaupt. Grundsätzlich tritt die Sage in zwei Varianten auf. In der ersten infiziert ein HIV-positiver Mann eine Frau, so in dem oben zitierten Text. In der zweiten sind die Rollen vertauscht, die Frau ist HIV-positiv, der Mann das Opfer. Die hier zweitgenannte Variante ist offensichtlich etwas älter. Sie kursierte in den USA bereits Mitte der 80er Jahre.⁸ Die erste Variante scheint dagegen erst im Sommer 1989 aufgekommen zu sein. H. Fischer hat sie Ende Juni/Anfang Juli gleich zweimal innerhalb einer Woche mündlich aufgezeichnet; zuerst in Essen, dann in Gelsenkirchen.⁹ Auch die Sammlung Brednichts enthält eine Variante, die im August 1989 mündlich in Köln aufgenommen wurde.¹⁰ Die Tiroler Geschichte war kurz zuvor Ende Juni 1991 in der Zeitschrift aufgetaucht. Der Handlungsverlauf ist bis auf kleine Details und Ortsangaben immer derselbe. Zum Vergleich sei eine bei H. Fischer abgedruckte Fassung wiedergegeben.

Meine Arbeitskollegin hat mir folgende Geschichte erzählt: Ein Mädchen, achtzehn, neunzehn Jahre, hat von ihren Eltern zum Abitur eine Reise nach Rhodos geschenkt bekommen und hat das dann natürlich auch gemacht, klar. Fliegt also nach Rhodos, lernt einen jungen Griechen kennen, verliebt sich tierisch und hat herrliche vierzehn Tage. Als dann der Rückflug ... als der Tag des Rückfluges kam, bringt der Grieche sie zum Flughafen und überreicht ihr noch dazu ein wunderbar verpacktes Päckchen und sagte aber, sie möchte das doch erst wieder in Deutschland öffnen. Und das Mädchen war ganz aufgeregt, und hat es während des Flugs das Päckchen geöffnet und wurde ganz blaß, weil in dem Päckchen eine strangulierte Ratte lag mit einem Zettel, auf dem stand: „Herzlichen Glückwunsch! Du bist aufgenommen im Club der Aids-Kranken“. Und als sie dann zu Hause angekommen ist, mußte sie die Geschichte ja dann ihrer Mutter erzählen, und beide sind voller Panik zum Arzt gegangen. Und es stellte sich tatsächlich heraus, daß sie aidskrank ist.¹¹

In allen Varianten spielt das Liebesabenteuer in einem südlichen Urlaubsland und die sozusagen tödliche Nachricht ist immer in ein

8 Siehe dazu Gary Alan Fine, *Welcome to the World of Aids*: (wie Anm. 5).

9 Freundliche Mitteilung von Helmut Fischer, der mir auch Kopien der beiden Erzählungen zusandte.

10 Brednich, Spinne (wie Anm. 4), Nr. 33b. Dem Kommentar Brednichts ist zu entnehmen, daß die gleiche Geschichte am 5.6.1989 bereits in einer Zeitschrift abgedruckt war.

11 H. Fischer, *Rattenhund*, Nr. 58., erzählt von einer 23jährigen Industriekauffrau in Gelsenkirchen 1989.

Päckchen verpackt, das neben der auf einen Zettel geschriebenen Botschaft „Willkommen im Aids-Club“ eine tote Ratte enthält. Im Dezember 1990 berichtet die österreichische Zeitung *Volksstimme* unter der Rubrik „Nachgefragt“ noch einmal über einen derartigen Vorfall, diesmal in Form eines Interviews, das einige interessante Aspekte für die spätere Kontextanalyse enthält.

Wie bist du über deine Infektion informiert worden?

Karin: Durch ein Packerl.

Wie bitte?

Karin: Ich war im Frühjahr in den USA. Da habe ich einen netten Mann kennengelernt, und er brachte mir zum Flugzeug ein Packerl als Abschiedsgeschenk. Ich dürfte es erst im Flugzeug aufmachen. Als ich es dann öffnete, war ein Törtchen drinnen mit der Aufschrift „Welcome In The Aids-Club.“ In Wien habe ich mich sofort untersuchen lassen. Tatsächlich, ich war HIV-positiv.

Das war ein schlechter Scherz, den ich irgendwann schon einmal in der Zeitung gelesen habe.

Karin: Der leider wahr ist. In den USA entwickelt sich ein regelrechter Aids-Terrorismus. Indem die Infizierten bewußt Gesunde anstecken, wollen sie die Öffentlichkeit auf ihre schlimme Lage aufmerksam machen.

In Österreich gibt es das aber nicht?

Karin: Mir ist auch nichts bekannt. Hier gab es bisher die hervorragende Beratungs- und Betreuungsarbeit der Aids-Hilfe.

Die geht in Konkurs.

Karin: Ja, leider. Vielleicht gelingt es einer von uns, den Gesundheitsminister zu verführen, damit er mehr Verständnis für unsere Probleme entwickelt. Wir sind ja alle psychisch total fertig, da kann leicht wer einmal durchdrehen.

Wie kann man dir helfen?

Karin: Indem man uns vor allem nicht ausgrenzt und isoliert, sich die Freunde nicht von uns abwenden. Die zunehmende Einsamkeit, die ich erlebe, macht mich fertig. Übrigens – möchtest du mich nicht heute abend besuchen?¹²

An sich wird hier abermals die gleiche Geschichte erzählt, nur daß sie diesmal in den USA spielt und das Päckchen anstelle der toten Ratte ein Törtchen, was freilich nicht weniger makaber ist, enthält. Die HIV-infizierte Karin spricht, dies sei hier in Hinblick auf die Analyse der Hintergründe dieser Geschichten nur kurz hervorgeho-

12 *Volksstimme* 2./3.12.1990.

ben, von einem „regelrechten Aids-Terrorismus“ in den USA, durch den Infizierte die Öffentlichkeit auf ihre Lage, mangelndes Verständnis der Umwelt und soziale Ausgrenzung, aufmerksam machen wollen.

Einige Jahre früher kursierte, wie schon erwähnt, die umgekehrte Variante dieser – ich nenne es einmal – Aids-Sage, in der eine Frau einen Mann infiziert. In Österreich tauchte die Geschichte Ende 1986/Anfang 1987 auf, zunächst in der mündlichen Erzählkultur, dann aber auch im Fernsehen und in einer großen österreichischen Monatszeitschrift. In der abendlichen Diskussionssendung „Club 2“ im 2. Österreichischen Fernsehprogramm, einer Sendung die auch in den Nachbarstaaten gern gesehen wird, erzählte eine 20jährige Studentin am 8. Jänner folgende „wahre Begebenheit“, die sie in einem namentlich genannten Wiener Innenstadtheis von einem Mann aus ihrem weiteren Bekanntenkreis aufgeschnappt hatte.

Er [der Bekannte, I. S.] habe in einer New Yorker Bar ein Mädchen kennengelernt, erzählte der. Wer wen abgscleppt habe, könne er nicht mehr sicher sagen. Die Nacht hätten sie jedenfalls in einem Stundenhotel verbracht. Sie wäre schon weg gewesen, als er am Morgen danach aufwachte. Er sei ins Badezimmer gegangen und habe am Spiegel dann die Nachricht vorgefunden, die sie ihm mit Lippenstift dort hinterlassen hätte. „Welcome to Aids Member-Club“. Er sei verärgert, ein klein wenig beunruhigt, aber nicht geschockt gewesen, wie nach einem bösen Scherz. Erst Wochen später habe er sich in Wien auf Anraten eines Freundes dem Antikörpertest unterzogen. Mit positivem Ergebnis.¹³

Wenn man bedenkt, daß die Sendung „Club 2“ im Schnitt von ca. 250.000 Zusehern gesehen wird, ist wohl mit einem beachtlichen Multiplikatoreffekt, einem Rücklauf in das mündliche Erzählen zu rechnen. Hinzu kommt, daß, wie oben erwähnt, die Zeitschrift *Wiener* kurze Zeit darauf einen groß aufgemachten Artikel mit dem Titel „Aids-Terrorismus“ mit derselben Geschichte einleitete und noch einen weiteren Fall anführte, der sich auch in New York, diesmal allerdings in einer Diskothek, zugetragen haben soll. Das Opfer sei der Sohn eines oberösterreichischen Mittelunternehmers gewesen. Beide Betroffenen wollten allerdings der Zeitschrift gegenüber die Vorfälle nicht bestätigen. Eigene Nachforschungen im erweiterten Freundeskreis und unter Studierenden im Laufe des Jahres 1990

13 Zitiert aus *Wiener*, Heft 82, Feber 1987, S. 26.

bestätigten den großen Bekanntheitsgrad beider Varianten der Aids-Sage in Österreich. Unter den von mir Befragten (Altersgruppe 20 - 40 Jahre) war kaum jemand, der die Geschichte nicht irgendetwas einmal gehört oder gelesen hatte. Nach der Glaubwürdigkeit bzw. der subjektiven Interpretation gefragt, erhielt ich von den Gewährsleuten meist die Antwort: sie selbst hätten immer Zweifel gehabt, aber derjenige, der ihnen die Geschichte erzählt habe, war felsenfest davon überzeugt, teilweise sei der Vorfall einem Bekannten des Erzählers passiert. Hier werden wesentliche Merkmale der Überlieferung deutlich: der Wahrheitsanspruch wird durch Verlagerung in den Bekanntenkreis bestärkt.¹⁴ Die Geschichte des „One-Night-Stands“, dessen trauriges Ergebnis am nächsten Morgen mit Lippenstift am Badezimmer abzulesen war, findet sich, das sei hier nur der Vollständigkeit halber erwähnt, natürlich auch bei Brednich¹⁵, Fischer¹⁶ und in der finnischen Sammlung L. Virtanens¹⁷.

1.2. *Der Aids-Stecher*

Abgesehen von der Übertragung durch homo- oder heterosexuelle Kontakte besteht das größte Infektionsrisiko wohl in der Szene der intravenös Drogenabhängigen durch die gemeinsame, mehrmalige Verwendung von Injektionsnadeln (needle sharing). Ursache dafür ist der Mangel an Einwegspritzen, bzw. die Schwierigkeiten für Suchtkranke zu Spritzen zu kommen. Der Aids-Virus ist bekanntlich nicht nur durch Sexualsekrete, sondern ebenso durch Blut übertragbar. Seit dem Frühjahr 1991 erschienen in der Wiener Bezirkszeitung *Hallo Nachbarn* wiederholt Artikel über Fälle versuchter Aids-Infektion mittels einer gebrauchten Injektionsnadel. Ein Aids-Kranker oder HIV-positiver Drogenabhängiger soll in der Wiener U-Bahn willkürlich mehrere Passanten in der Absicht, sie mit Aids zu infizieren, mit einer alten Spritze gestochen haben. Die Ankündigung dieser „Exklusivberichte“ nahm jeweils die Titelseiten des kleinformatigen Blattes fast bzw. zur Gänze ein. Die erste Schlagzeile lautete „Aids nach

14 Zu den Merkmalen gegenwärtiger Geschichten vgl. z.B. Dorota Simonides, *Moderne Sagenbildung im polnischen Großstadtmilieu*. In: *Fabula* 28 (1987), S. 269 - 278, hier S. 276.

15 Brednich, *Spinne* (wie Anm. 4), Nr. 33a.

16 Fischer, *Rattenhund* (wie Anm. 4), Nr. 57.

17 Lea Virtanen, *Varastetta isoäiti*. Helsinki 1987, Nr. 45.

U-Bahnfahrt“ (21.3.1991), ein knappes Monat darauf „Immer mehr Opfer“ (18.4.1991) und ein halbes Jahr später „Nach Stichattentat in Favoriten. Beschreibung des Täters“ (10.10.1991). Der erste Fall wurde folgendermaßen geschildert.

Ende Oktober vergangenen Jahres erwischte es die 27jährige Manuela Ruttner* aus der Donaustadt. Die junge Frau spürte nächst der U-Bahnstation Kaisermühlen einen leichten Stich im Oberarm, maß dem aber keine Bedeutung bei. Zwei Tage später bemerkte sie an dieser Stelle des Oberarmes, an dem sie den Stich verspürt hatte, einen runden, im Durchmesser etwa drei Zentimeter großen, roten Fleck. Der Hausarzt fand keine Erklärung für diesen „Ausschlag“ und überwies die 27jährige zum Hautarzt, der unter anderen Tests auch einen nach HIV-Positiv verordnete. Das traurige Untersuchungsergebnis: Aids-infiziert.¹⁸

* Name geändert.

In derselben Ausgabe der Zeitung wurde noch ein weiterer, fast gleich verlaufender Fall angeführt. Und vier Wochen später hatte die Redakteurin bereits sechs weitere „Spritzen-Attentate“ ermittelt. Tatort war immer die Wiener U-Bahn. Auch der Hergang wurde jeweils in derselben Weise beschrieben. Einmal habe ein Opfer den „Aids-Stecher“ sogar zur Rede gestellt und die Antwort erhalten: „Ha, jetzt bist a verseicht!“¹⁹ Bei der Lektüre der Zeitungsberichte drängt sich unweigerlich der Verdacht auf, hier werde die neueste Variante einer Aids-Sage, das logische Pendant zum „Sexual-Attentat“ kolportiert. In der Tat sind „Spritzen-Attentate“ der modernen Erzählforschung nicht neu. In der schwedischen Sammlung B. of Klintbergs findet sich eine Sage „Die Spritze in der U-Bahn“, die unter den über die Stockholmer U-Bahn erzählten Geschichten die am weitesten verbreitete sei.²⁰ Der Stich erfolgt in dieser Sage während der U-Bahnfahrt, das Opfer ist daraufhin benommen. Die Spritze enthält Rauschgift. Das Tatmotiv ist die Erzeugung von Drogenabhängigkeit. Angst vor Drogen und Dealern drückt sich auch in einem anderen weit verbreiteten Typus einer *contemporary legend*, der „LSD-auf-Abziehbildchen“ – Geschichte aus.²¹ Die Geschichte mit der Spritze ist

18 *Hallo Nachbarn*, Nr. 4, 21.3.1991.

19 *Hallo Nachbarn*, Nr. 8, 18.4.1991.

20 af Klintberg, Ratte (wie Anm. 4), Nr. 16.

21 Vgl. dazu Jan H. Brunvand, *The Choking Doberman*, New York, London 1984, „Mickey Mouse Acid“, S. 162 - 169. Über Verbreitung und Kontext der „LSD auf Abziehbildchen“-Geschichte in Österreich hat der Verfasser bei seinem Vortrag im Mai 1990 im Österr. Museum für Volkskunde bereits ausführlich

nach Klintberg auch in anderen Teilen Schwedens bekannt. Sie tauchte in den 30er Jahren bereits in Paris auf. Tatort sei die Pariser Metro gewesen. Es ging damals um die Verschleppung von Frauen in Bordelle. In den USA spielt eine ähnliche Geschichte in den Toiletten größerer Einkaufszentren.²² Junge Mädchen werden dort mit Chloroform betäubt, um entführt und zur Prostitution gezwungen zu werden. Dieselbe Geschichte kursierte vor einigen Jahren schon in Australien.²³ Aber auch die Verbindung von Spritzenattentat und Aids ist bereits mehrmals aufgetaucht. Janet Langlois teilte eine 1987 gehörte Geschichte mit, in der eine Gruppe von Freunden in Deutschland in einer Diskothek von einer Jugendbande angegriffen worden sein soll; als Waffen dienten Nadeln mit kontaminiertem Blut.²⁴ In diesem Bericht wird zwar nicht ausdrücklich gesagt, womit das Blut kontaminiert war. Es ist aber anzunehmen, daß mit Aids-Viren verseuchtes Blut gemeint ist. Und in der Sammlung H. Fischers findet sich eine Aids-Sage über ein Spritzenattentat in Amerika, bei der allerdings nicht so sehr die bewußte Infizierung mit Aids als vielmehr Rassenkonflikte zwischen schwarzen und weißen US-Bürgern im Vordergrund stehen:

Die Geschichte ist in Washington passiert. Dazu muß man sagen, daß in Washington die höchste Kriminalitätsrate in Amerika ist und daß sehr viele Schwarze in Washington wohnen. Und folgendes ist passiert: In einer Bar, in einer Seitenstraße, saß ein junges Mädchen, weißhäutig und blond, hat sich allein an einen Tisch gesetzt. Ein Schwarzer kam rein, setzte sich spontan an den Tisch. Die beiden haben sich nett unterhalten, haben Alkohol getrunken, und das nicht wenig. Und der Schwarze hat versucht, das weiße Mädchen zu überreden, direkteren Kontakt durchzuführen. Und da sie das aber nicht wollte, und den Neger auch stark beschimpft hat mit den üblichen Schimpfwörtern wie „Nigger“ und so weiter und vor allen Dingen „Ihr habt ja sowieso alle Aids“, ist er dann wutentbrannt rausgegangen, hat noch ihr nachgerufen: „Dir wird noch was passieren!“ Zwei Tage später ist dieses Mädchen dann auf der Straße aufgefunden worden, überfallen, nicht vergewaltigt, überhaupt keine

berichtet. Eine schriftliche Arbeit ist in Vorbereitung.

22 Brunvand, Dobermann (wie Anm. 21), Restroom Legends: The Attempted Abduction, S. 78 - 81.

23 Sie wurde dem Verfasser im Sommer 1990 beim Kaffee im Institut von einer Mitarbeiterin, die längere Zeit in Australien gelebt hatte, als wahre Begebenheit, die der besten Freundin ihrer Nichte selbst passiert sei, erzählt (Archiv des Verfassers).

24 Zit. nach P. Smith, Aids: Dont Die of Ignorance (wie Anm. 5), S. 120.

äußeren Verletzungen. Aber nach einer gewissen Zeit haben die Beamten eine Injektionsnadel im Oberarm festgestellt und nach weiterer Untersuchung in der Jackentasche einen Zettel: „Auch Weiße haben jetzt Aids!“²⁵

Bei den Berichten über den Aids-Stecher in der Wiener U-Bahn bildet die versuchte Ansteckung mit Aids dagegen eindeutig das Hauptmotiv. Der Vergleich mit anderen Geschichten über Spritzenattentate und ähnliche Vorkommnisse in Sammlungen gegenwärtiger Sagen in Schweden, Deutschland und den USA läßt auch den Fall des „Aids-Stechers von Favoriten“ in die Nähe der *contemporary legends* rücken, obwohl oder gerade weil die Redakteurin jener Wiener Bezirkszeitung, in der über den Aids-Stecher berichtet wurde, keinen Zweifel an der Realität der geschilderten Vorfälle aufkommen lassen möchte. Die Wiener Kulturzeitschrift *Der Falter* ist den Berichten des Gratisblattes *Hallo Nachbarn* nachgegangen und hat verschiedene Angaben aus den Meldungen nachgeprüft und widerlegt²⁶. So ließen sich unter anderem die in der Bezirkszeitung angeführten polizeilichen Ermittlungen nicht bestätigen. *Der Falter* bezeichnete die Geschichte als „modernen Mythos“, zog die Berichte des Angst und Unsicherheit verbreitenden Blättchens ins Lächerliche, wollte aber auch aufklären und entwarnen. Da der Leserkreis der beiden Zeitschriften wohl nur in geringem Maße übereinstimmt, dürfte die Entwarnung auf diesem Wege nicht sehr erfolgreich gewesen sein. *Der Falter* berichtet allerdings auch, und dies ist für uns von besonderem Interesse, „daß die Fama vom Wahnsinnigen, der harmlose Passanten infiziert, sich beim Pausentratsch in diversen Büros wie eine ansteckende Krankheit verbreitet“, daß die Zahl derjenigen, die jemanden kennen, der jemanden kennt, der in der U-Bahn „verseucht“ wurde, ständig steige. Solche Gerüchte hielten dann allerdings einer Überprüfung nie stand.

Die Geschichte vom Aids-Stecher scheint auch unter Schulkindern umgegangen zu sein. Im September 1991 erhielt ich einen Anruf des „Kinder- und Jugendamtes“ in Wien, dem ich offenbar als Fachmann in Sachen Aids-Gerüchten empfohlen worden war. Aufgrund von Anfragen besorgter Mütter wollte man wissen, ob an den Geschichten vom Aids-Stecher etwas Wahres sei. Bereits im April 1991, erfuhr ich

25 Fischer, Rattenhund, Nr. 59.

26 *Der Falter* 19, 1991, S. 11. Für den Hinweis auf den Artikel im *Falter* danke ich meinem Kollegen Reinhard Johler.

auf diese Weise, hatte eine große österreichische Zeitung unter der Schlagzeile „Aids-Kranker infiziert Schulkinder“ über folgendes an zahlreichen Wiener Schulen verbreitete Gerücht berichtet. „Auf dem Wiener Karlsplatz [bekannt als Treffpunkt der Drogenszene; I. S.] läuft ein Aids-Kranker umher, überfällt Kinder und spritzt ihnen mit einer Injektionsnadel das tödliche Virus. Zahlreiche Opfer sind bereits erkrankt!“²⁷ Unter anderen habe eine 10jährige Schülerin die Geschichte in ihrer Klasse erzählt, um sich wichtig zu machen, und damit einige Panik verursacht. Kinder seien, so heißt es weiter, derart verunsichert gewesen, daß sie sich nicht mehr alleine nach Hause getraut hätten. Der Artikel dementiert das Gerücht letztlich eindeutig. Das ist der Schlagzeile allerdings nicht zu entnehmen. Dazu muß man den Text genauer lesen. Jedenfalls stellt die Meldung ein Indiz für die Lebendigkeit des Gerüchts dar und mag wohl auch zu dessen weiterer Verbreitung beigetragen haben.

2. Kontext

2.1. Wahr, wirklich, realistisch, glaubwürdig, möglich

Schon die Brüder Grimm bescheinigten bekanntlich der Sage gegenüber dem Märchen größere Realitätsnähe²⁸ und eine bereits vor den Grimms für die Sage gebräuchliche Bezeichnung lautete „alte Wahrheiten“.²⁹ So ist es auch eines der unbestrittenen Merkmale der *contemporary legends*, daß sie in der mündlichen und teilweise auch schriftlichen Tradition als wahre Begebenheiten erzählt bzw. wiedergegeben werden. „It’s true, it happened to a friend“ oder „die Geschichte ist leider nicht erfunden, sondern wahr“ sind immer wiederkehrende Eingangsfloskeln moderner Sagen, durchaus vergleichbar mit dem „Es war einmal“ des Märchens. Für eine Analyse des Kontexts moderner Sagen wäre es freilich zu kurz gegriffen, würde man lediglich nachprüfen, ob die erzählten Geschichten wahr oder erfunden sind. Hier gilt es, sehr viel differenzierter vorzugehen. Sicher wird man, soweit möglich, die Faktizität des Mitgeteilten klären. Dies

27 *Kronzeitung*, 17.4.1991, S. 10.

28 Jakob und Wilhelm Grimm, *Deutsche Sagen*. 5. Aufl. München 1981 (Reprint der 3. Aufl. 1891), S. 7.

29 Vgl. R. W. Brednich, *Spinne* (wie Anm. 4), S. 6.

weniger, um Gewißheit zu erlangen, ob eine Geschichte tatsächlich irgendwo irgendwann einmal passiert ist, als vielmehr um Einsichten in die Entstehungszusammenhänge einzelner moderner Sagen zu gewinnen. Im weiteren wird man aber fragen, inwieweit die jeweiligen Erzählinhalte realistisch, glaubwürdig oder prinzipiell möglich sind. Daraus ergeben sich Realitätsgehalt bzw. -nähe einer Geschichte, erklärt sich aber auch ihre Faszination, ihre Anziehungs- und Aussagekraft, Faktoren, die letztlich wesentlich für den Tradierungsprozeß sind.

Kehren wir zu den Geschichten über Aids zurück und versuchen wir, diesen Fragen nachzugehen. Konkret heißt das: Haben sich Fälle versuchter Infizierung mit Aids in der in den Sagen geschilderten Weise tatsächlich ereignet? Und im weiteren: Sind solche Terrorakte realistisch, oder auch nur vorstellbar? In der Praxis ist der theoretische Anspruch der Überprüfung der Faktizität nur selten einzulösen. Im Bereich der mündlichen Überlieferung kommt man im allgemeinen nicht weit. Genauere Nachforschungen enden im allgemeinen nach kurzer Zeit in einer Sackgasse. Auch ich habe versucht, den in diesem Aufsatz zitierten Berichten nachzugehen, zunächst einmal der als erstes wiedergegebenen Geschichte vom Traumurlaub des 19jährigen Tiroler Mädchens auf einer griechischen Insel, der mit dem makabren Abschiedspäckchen mit toter Ratte und positivem Aids-Test endete. Meine Nachforschungen verliefen nicht uninteressant aber, dies gleich vorweg, letztlich erfolglos. Zunächst wollte mir die Verfasserin des Zeitungsartikels nicht ihren Informanten, den Tiroler Arzt, dessen Patientin das Mißgeschick passiert sein sollte, nennen. Der Mediziner sei zwar ein guter Bekannter der Journalistin, wolle aber unbedingt anonym bleiben. Auch mehrmalige Telefonate und Briefe brachten keine weiteren Erkenntnisse. Die Journalistin selbst blieb fest davon überzeugt, daß sich der von ihr berichtete Vorfall tatsächlich ereignet hatte. Ferner nahm ich mit der zweiten in dem Artikel, diesmal namentlich genannten Tiroler Ärztin, der Innsbrucker Stadtphysika, Kontakt auf. Die Ärztin wußte über die eigentlich im Zentrum des Artikels stehende „Willkommen im Aids-Club“-Geschichte selbst nichts und gab an, lediglich allgemein zur Aids-Problematik in Tirol Stellung genommen zu haben. Dies wird auch bei genauerer Lektüre des Berichts klar. Sie bezweifelte aber, daß es sich hier lediglich um eine *contemporary legend* handeln sollte, und meinte sinngemäß, selbst wenn dem so sei, könne ein solcher Artikel doch dazu beitragen, das Aids-Infektionsrisiko zu senken, und das könne ihr als Ärztin nur recht sein.

Einen anderen Verlauf nahmen dagegen die Nachforschungen zu den angeblichen Spritzenattentaten in der Wiener U-Bahn. Von der Journalistin, die die Berichte darüber verfaßt hatte, erfuhr ich folgendes.³⁰ Die Redakteurin hatte erstmals im Januar 1991 von einem derartigen Vorfall gehört, der der Freundin eines Arbeitskollegen bereits im Oktober 1990 zugestoßen sei. Die Frau habe mittlerweile einen Aids-Test machen lassen, das Ergebnis sei positiv gewesen und sie habe polizeiliche Anzeige erstattet. Dabei habe man ihr mitgeteilt, es gebe bereits andere gleichartige Anzeigen. Nach einem Interview mit der Frau schrieb die Journalistin im Feber 1991 einen ersten Artikel über den Vorfall. Daraufhin meldeten sich an die 200 (!) Personen in der Zeitungsredaktion, die sich alle von einem Aids-Terroristen gestochen fühlten! Mit ca. 50 Personen bzw. deren Geschichten befaßte sich die Journalistin näher. Die Aussagen der übrigen schienen bereits in einem ersten kurzen Telefonat zu unglaubwürdig, um weiter verfolgt zu werden. Aus diesen 50 Gewährspersonen wählte die Journalistin acht aus, deren Angaben stichhaltig und glaubwürdig waren, und berichtete in weiteren zwei Artikeln über deren Schicksal. Diese Personen hatten alle Anzeige erstattet, hatten sich alle frühestens nach acht Wochen einem Aids-Test unterzogen, waren alle HIV-positiv. Natürlich kann, dies räumte die Journalistin richtigerweise ein, in keinem Fall eindeutig bewiesen werden, auf welche Weise die Infektion tatsächlich erfolgte. Das ist ja bei Aids nie mit letzter Sicherheit festzustellen. Die Namen dieser acht Opfer konnte die Journalistin allerdings nicht nennen. Sie wies aber ferner darauf hin, daß Fälle von Aids-Attentaten mittels Spritzen auch in Paris und Neapel bekannt geworden seien. Die Vorkommnisse in Neapel habe sie selbst vor Ort überprüft. Die neapolitanische Sicherheitspolizei habe ihr persönlich die Vorfälle bestätigt. Dort gebe es mehrere auf diese Weise infizierte Opfer und bereits Verurteilungen von „Spritzenattentätern“. Es ist klar, daß dies zunächst unwissenschaftliche Aussagen sind. Eine weitere Überprüfung konnte von meiner Seite nicht durchgeführt werden. Die Angaben der Journalistin sind aber dennoch wissenschaftlich in mehrfacher Weise wertvoll: Die an die 200 Anrufe nach dem ersten Aids-Stecher-Artikel stellen ein wichtiges Indiz für die große Rolle der Printmedien bei der Verbreitung, eventuell auch schon der Entstehung eines Gerüchtes dar, das offen-

30 Die nachfolgenden Ausführungen beziehen sich auf Briefverkehr und Telefonate des Verfassers mit der Journalistin.

bar auch in anderen Großstädten umgeht. Grundsätzlich muß man sich aber doch fragen: Verbreitet sich hier lediglich ein Gerücht, bzw. eine *contemporary legend* oder ursprünglich doch eine neue Form von Terrorismus?

Im Juni 1990 las ich in der größten Tiroler Tageszeitung eine Notiz über gleichartige Spritzenattentate in Frankfurt. „Die Frankfurter Staatsanwaltschaft“, so hieß es in der Pressemeldung, „hat Anklage wegen gefährlicher Körperverletzung gegen einen drogenabhängigen Aidskranken erhoben, der im Dezember [1990, I. S.] in der Frankfurter Innenstadt Passanten mit einer Spritze attackiert hatte.“³¹ Der 23jährige Mann sei kurz vor seiner Tat darüber informiert worden, daß er HIV-positiv sei und habe dann vorwiegend an U-Bahn-Stationen auf seine Opfer eingestochen. Der Hinweis auf ein öffentliches Amt, die Frankfurter Staatsanwaltschaft, ermöglichte diesmal eine exakte Überprüfung der Zeitungsmeldung. Mehrere Telefonate mit zuständigen Pressesprechern der Frankfurter Staatsanwaltschaft führten zu folgendem Ergebnis: Der in der Pressemeldung genannte Fall ereignete sich in Frankfurt tatsächlich. Ich erfuhr den Namen des Täters, eines 24jährigen HIV-positiven Suchtkranken, Aktenzahl und Termin der Gerichtsverhandlung. Der Mann versuchte vom 2. - 4.12.1990 insgesamt acht Personen im Bereich von U-Bahnstationen mit einer Einwegspritze, an der sich Blutreste des HIV-Positiven befanden, zu stechen. In sieben Fällen gelang ihm sein Vorhaben, ein Passant entging dem Stich. Die in der Folge durchgeführten Aids-Tests waren bisher negativ. Der Täter konnte aufgrund von Beschreibungen der Opfer durch polizeiliche Ermittlungen ausgeforscht werden. Am 24.5.1991 wurde Anklage wegen gefährlicher Körperverletzung bei der großen Strafkammer erhoben. Einer der Staatsanwälte teilte mir ferner mit, sich an zwei oder drei weitere Fälle von Aids-Stechern in den letzten eineinhalb Jahren zu erinnern, die durch die Frankfurter Medien gegangen seien. Da der oder die Täter(innen) in diesen Fällen nicht ausgeforscht werden konnten, sei es nicht zu einer Anklage gekommen.

Aufs ganze gesehen, lassen diese Erkundungen über den Kontext der Spritzenattentate, besonders jene über den aktenkundigen Fall in Frankfurt, jedenfalls die Zeitungsmeldungen (bzw. Gerüchte) in Wien in einem anderen Licht erscheinen, zumal der Handlungsablauf jeweils praktisch identisch ist. Zweierlei ist daraus zu folgern: 1. Die

³¹ *Tiroler Tageszeitung*, Nr. 137, 15./16.6.1991.

Wahrscheinlichkeit, daß es auch in Wien tatsächlich Fälle von Spritzenattentaten durch HIV-Positive gegeben hat, ist gestiegen. 2. In jedem Fall ist in Wien ein Gerücht bzw. eine *contemporary legend* über derartige Vorfälle entstanden, und es spricht einiges dafür, daß die Printmedien daran maßgeblichen Anteil hatten. Dabei spielt ganz sicher die reißerische Art der Berichterstattung eine Rolle. Schlagzeilen wie „Aids nach U-Bahnfahrt“³², „Immer mehr Opfer“³³ oder „Aids-Kranker infiziert Schulkinder“³⁴ und gestellte Photos, auf denen gerade ein Opfer gestochen wird³⁵ und ähnliches, sind dazu angetan, Angst und Verunsicherung zu erzeugen bzw. vorhandene Ängste vor Aids und Vorurteile gegenüber Drogenabhängigen und Aids-Infizierten und -Kranken zu schüren. Dies alles bildet einen geradezu idealen Nährboden für die Entstehung eines Gerüchts bzw. einer *contemporary legend*³⁶, und der „Aids-Stecker von Favoriten“ nahm ganz offensichtlich beide Formen an, gelangte also in das aktuelle, alltägliche Erzählgut. Dabei ist die Frage der Faktizität (dann doch wieder) nur von sekundärer Bedeutung. Der erste Bericht in „Hallo Nachbarn“ könnte den Ausgangspunkt zur Verbreitung einer Erzählung gebildet haben, die dann durch mündliche Weitergabe und wiederholtes Aufgreifen in Printmedien „durch die interpretierende Erfassung oder Ausdeutung und durch das Weitererzählen“³⁷ zur modernen Sage wurde. Auf der anderen Seite brachten uns die obigen Recherchen plötzlich doch sehr nahe an die Realität von Aids und Aids-Infektion, und es ist notwendig, sich nun noch etwas genauer damit zu befassen.

32 *Hallo Nachbarn*, Nr. 4, 21.3.1991.

33 *Hallo Nachbarn*, Nr. 8, 18.4.1991.

34 *Kronenzeitung*, 17.4.1991.

35 *Hallo Nachbarn*, Nr. 8, 18.4.1991.

36 Es ist hier nicht der Ort, um auf die Unterschiede dieser beiden Gattungen einzugehen. Vielfach gibt es hier fließende Übergänge. Im Inhalt besteht ohnehin kein Unterschied, das Gerücht ist allgemeiner und kürzer, kommt mit wenigen Sätzen aus, die *contemporary legend* spezieller, personen-, orts- und zeitbezogen und ausführlicher. Vgl. dazu auch Art. „Gerücht“ von G. A. Fine und J. S. Severance. In: *Enzyklopädie des Märchens*, Bd. 5, 1987, Sp. 1102 - 1109.

37 Hermann Bausinger, *Formen der Volkspoesie*. 2. Aufl. Berlin 1980, S. 182.

2.2. Die alltägliche Infektion – Zur Realität des Aids-Terrorismus

Wenn man sich auch nur ein bißchen die Realität von Aids, vor allem die psychische Situation von HIV-Positiven vor Augen hält, wird klar, daß die bewußte, also mit Wissen des Infizierten erfolgende Übertragung ganz alltäglich ist. Tageszeitungen und Zeitschriften bieten auch dafür wichtiges Quellenmaterial. Da wird z.B. wiederholt über Gerichtsverhandlungen berichtet, die zur Verurteilung aidsinfizierter Männer und Frauen führten, die sexuelle Kontakte hatten, ohne ihre Partner über ihre Infektion aufzuklären oder Schutzmaßnahmen zu treffen. Das Zeitschriftenarchiv des Instituts für Gegenwartsvolkswunde in Mattersburg verwahrt Belege über vier derartige Fälle allein innerhalb eines Jahres; zwei davon betrafen österreichische Gerichte. Im Sommer 1988 wurde in Linz eine Prostituierte zu einem Jahr unbedingte verurteilt, da sie trotz Aids-Infektion ihren Beruf ausübte.³⁸ In Eisenstadt kam eine HIV-positive Frau, die ihrem Freund ihre Infektion verschwiegen hatte mit einer bedingten Strafe davon.³⁹ Systematische Nachforschungen in den Gerichten würden ohne Zweifel weiteres Belegmaterial erbringen. Diese Arbeit konnte im Rahmen dieser kleinen Studie nicht geleistet werden, schien aber in diesem Zusammenhang auch nicht erforderlich.⁴⁰ Im Feber 1987 brachte die Zeitschrift *Wiener* unter dem Titel „Die Aids-Terroristen“ eine ausführliche Reportage über das Thema der bewußten Ansteckung. Der Artikel ging von der bereits behandelten „Willkommen im Aids-Club“ Geschichte aus und endete mit Interviews dreier Aids-Infizierter aus unterschiedlichen Milieus; einer 34jährigen heterosexuellen Frau, einem 22jährigen homosexuellen Mann und einer 28jährigen drogenabhängigen Prostituierten. Alle drei setzen, teilweise zwar eingeschränkt, ihr Sexualeben weiter fort, ohne ihre wechselnden Partner über ihre Infektion aufzuklären. Die Gespräche mit ihnen gewähren einen Einblick in die Hintergründe und Motive der alltäglichen Aids-Infektion. Bei der heterosexuellen Frau und dem homosexuellen Mann sind es auf der einen Seite die Unmöglichkeit des Triebverzichts und die Angst, keinen Sexualpartner mehr zu bekommen, wenn man seine Infektion offen eingestünde. Dazu kommt noch

³⁸ Wiener Zeitung, 8.7.1988.

³⁹ *Kurier*, 21.12.1988.

⁴⁰ Zur geltenden Rechtslage in Österreich siehe Christian Kopetzki, Rechtliche Aspekte von Aids. In W. Dür u.a. (Hg.) (wie Anm. 2), S. 433 – 466.

eine aus der Todesangst rührende tiefe Verzweiflung, die Angst vor der Einsamkeit und bei der Frau eine in der Ausweglosigkeit der Situation begründete Gleichgültigkeit. – „Was kümmert mich, was den anderen passiert.“⁴¹ – Gleichgültigkeit gegenüber dem eigenen Leben und dem ihrer Freier bestimmen auch das Handeln der drogenabhängigen Prostituierten, die nur auf den Strich geht, „wenn ich einfach dringend Geld brauch’ halt“. Auf die Frage des Reporters, ob sie sich nicht überlegt habe, daß sie Ihre Freier anstecken könnte, erwidert sie: „Überlegt schon. Aber ich sag’ dir ehrlich: es ist mir wurscht.“ Und auf die Perspektive einer grundsätzlichen Änderung ihres Lebens angesprochen, kommt die Antwort: „Und was soll ich tun? Entzug. Und dann? Mich beim Billa [Lebensmitteldiskontkette, I. S.] vorstellen, ob sie nicht eine Aids-verseuchte Fixerin, die auf den Strich gegangen ist, für die Kassa brauchen. No Chance. Dazu hab’ ich nicht mehr die Power.“ Die Antworten der Fixerin führen nicht nur die Fatalität ihrer speziellen Situation vor Augen, sondern verweisen auf die Lage von Aids-Infizierten in unserer Gesellschaft überhaupt. Die anhand der Interviews kurz angedeuteten Schicksale sind keine Einzelfälle. Es ist vielmehr davon auszugehen, daß dies durchaus normal, daß dies Durchschnitt ist. Man muß nur bedenken, daß für Drogenabhängige, bei denen die Durchseuchungsrate besonders hoch ist, die Geheimprostitution neben der Beschaffungskriminalität häufig die einzige Möglichkeit zur Besorgung der erforderlichen Geldmittel bildet. In der bereits zitierten Aids-Studie wurden für 1988 bei geschätzten 4.000 bis 6.000 intravenös Drogenabhängigen in Österreich 2.000 HIV-Positive ermittelt. Davon sind ca. ein Drittel, also 700, Frauen, von denen wiederum 100 der Geheimprostitution nachgehen. Über den Anteil HIV-Positiver an den männlichen Prostituierten enthält die Studie keine Angaben.⁴² Die Zeitschrift *Wiener* berichtet aber auch über Fälle, in denen Gruppen HIV-Positiver gezielt gemeinsam agieren, um möglichst viele Mitmenschen mit Aids zu infizieren. Im November 86 sei in London eine Gruppe von 18 HIV-positiven Strichjungen zwischen 15 und 19 Jahren aufgedeckt worden, die genau dieses Ziel, möglichst viele Freier mit in den Tod zu nehmen, verfolgten.⁴³ Bereits ein Jahr zuvor erschien in einer deutschen Zeitschrift ein Interview mit der Sprecherin einer Gruppe

41 *Wiener*, Feber 1987, S. 28.

42 W. Dür u.a. (Hg.) (wie Anm. 2), S. 127 – 129.

43 *Wiener*, Feber 1987, S. 26.

von Aids-Infizierten, die ihre Aktivitäten folgendermaßen begründen. Die Frau mit dem makabren Decknamen *Marie Plague* gab an, sie und ihre Freunde hätten sexuelle Kontakte zu höchsten Kreisen der Gesellschaft gesucht, in der Absicht, der wachsenden Diskriminierung von Aids-Kranken entgegenzuwirken. „Verstehen sie, es kommt nicht darauf an, das Problem einzugrenzen, sondern es auszuweiten, [...]“⁴⁴, so die Philosophie von Marie Plague. Gegen die gesellschaftliche Ausgrenzung und Isolation verfolge diese Gruppe „eine aggressive Politik des Betroffenen-Machens“⁴⁵, in dem eben möglichst viele Menschen mit dem tödlichen Virus infiziert werden. Rache und der verzweifelte Versuch, die Aids-Problematik von einigen ohnehin bereits stigmatisierten Randgruppen in eine möglichst breite Öffentlichkeit hineinzutragen, durch sexuelle Terroraktionen der sozialen Isolation zu entkommen, sind also die handlungsleitenden Motive dieser Leidensgemeinschaften. Ähnliche Gedanken äußert ja auch die Frau in dem eingangs zitierten Artikel in der österreichischen Zeitung *Volksstimme*: „Vielleicht gelingt es einer von uns, den Gesundheitsminister zu verführen, damit er mehr Verständnis für unsere Probleme entwickelt. Wir sind ja alle psychisch total fertig, da kann leicht wer einmal durchdrehen.“⁴⁶ Auch Paul Smith berichtet ausführlich über Gerüchte, Geschichten und Zeitungsmeldungen über absichtliche Ansteckung mit Aids im Homosexuellen – Milieu in Großbritannien und daraus erwachsende Forderungen nach Zwangsseparierung und -kennzeichnung solcher potentieller Massenmörder.⁴⁷

2.3. Aids-Ängste und gesellschaftlicher Umgang mit Aids

Soweit einige bruchstückhafte Angaben zu den speziellen Hintergründen gegenwärtig verbreiteter Geschichten über Aids, genauer gesagt zur darin thematisierten absichtlichen Infektion mit dem tödlichen Virus. Auf den allgemeinen sozialen und medizinischen Kontext von Aids, der sicher auch zum Verständnis dieser *contemporary legend* wichtig ist, kann in dieser Studie nicht mehr näher eingegangen werden. Einige Andeutungen müssen hier genügen. Es gibt eine ganze Reihe von Gründen, die Aids als die bis heute jüngste epidemi-

44 Sonderheft „Aids“ der Zeitschrift *konkret*, hier zit. aus *Wiener*, Feber 1987, S. 26. 45 Ebda.

46 *Volksstimme*, 2./3. Dez. 1990).

47 P. Smith, Aids: Don't Die of Ignorance (wie Anm. 5), S. 116ff.

sche Krankheit zu einem ganz besonderen Problem werden ließen. „Mehr als Krebs, aber ähnlich wie die Syphilis“, meint Susan Sontag, „scheint Aids das verhängnisvolle Hirngespinnst einer Krankheit zu fördern, die individuelle wie soziale Anfälligkeiten markiert. Der Virus dringt in den Körper ein; die Krankheit (oder in der neuen Version: die Furcht vor der Krankheit) wird als Invasion der ganzen Gesellschaft beschrieben.“⁴⁸

Die Angst vor Aids hat viele Ursachen. Zunächst einmal ist die ungeklärte Herkunft der Seuche auslösendes Moment vieler Ängste. Zwar gelang 1983 der Nachweis, daß Aids eine Viruserkrankung ist. Über die Herkunft des Erregers und damit die Entstehung des *Acquired Immune Deficiency Syndrome* existieren bisher lediglich verschiedene, nicht verifizierte Hypothesen, die in popularisierter, mitunter entstellter Form immer wieder als Gerüchte kursierten. Im Wesentlichen sind zwei große Bereiche von Erklärungsansätzen zu unterscheiden. Nach dem ersten soll der Erreger aus Afrika stammen, wo er sich entweder von einem tierpathogenen Affenvirus zu einem menschenpathogenen Virus entwickelt habe, oder von einer ursprünglich auf ein abgelegenes Dorf beschränkten Krankheit (Village disease) ausgehend durch Fernlastfahrer oder Massentourismus verbreitete. In anderen Erklärungsversuchen wird die Herkunft des Virus auf Versuche in amerikanischen Forschungslabors zurückgeführt, wobei hier vor allem jene Hypothese der Entstehung in amerikanischen Labors der US-Armee im Zuge der Entwicklung chemischer Kampfstoffe viel Aufsehen erregte.⁴⁹ Angst und Verunsicherung werden ferner dadurch geschürt, daß trotz intensiver Forschung bei wachsender Infektionsrate noch immer kein wirksames Medikament und kein Impfstoff gefunden werden konnten, und daß längere Zeit selbst in Fachkreisen keine Klarheit über die Übertragungswege bestand. Auch nachdem 1987 die Infektionswege durch Sexualsekrete und Blut als gesichert galten, tauchten immer wieder verwirrende, widersprüchliche Meldungen in den Medien auf, denen zufolge Aids durch Insekten, Zungenküsse, Katzen, Tränen, Kontaktlinsen, Friseurbesteck und anderes übertragen werden könne. Ein österreichischer Arzt

⁴⁸ Susan Sontag (wie Anm. 1), S. 70.

⁴⁹ Zu den Entstehungshypothesen von Aids siehe W. Dür u.a. (Hg.) (wie Anm. 2), S. 43 - 47. Zur Genese in Labors der US-Armee siehe Kuno Kruse, Aids. Erreger aus dem Genlabor. Die Diskussion der rätselhaften Herkunft einer Krankheit, die die Welt bedroht. Berlin 1987.

vertrat sogar die Meinung, Aids werde über KFZ-Katalysatoren verbreitet.⁵⁰ In manchen Ländern, so auch in Österreich, trugen schließlich halbherzig durchgeführte Aufklärungs- und Präventivmaßnahmen, wie Informationskampagnen zur Verwendung von Kondomen und die unkomplizierte Abgabe von Einwegspritzen für intravenös Drogenabhängige, die nie im gesamten Bundesgebiet gelang, nicht nur zur weiteren Ausbreitung der Epidemie selbst, sondern auch der Furcht davor bei.

Eine herausragende Rolle für den öffentlichen Diskurs über Aids spielen zweifellos die Printmedien.⁵¹ In den Jahren seit dem Bekanntwerden der ersten Aids-Fälle in den USA wurden die Informationen in Zeitungen und Zeitschriften immer vielfältiger, durch teilweise widersprüchliche Meldungen und das ständige Vermischen unterschiedlicher Begriffe auch immer verwirrender.⁵² So beziehen sich Zahlenangaben einmal auf Aids-Infizierte, eine anderes Mal auf Aids-Kranke. Selbst für einen interessierten Leser ist die Fülle an Informationen längst nicht mehr überschaubar. Dies alles sind Faktoren, die Verunsicherung begünstigen und die Furcht vor Aids zu einem eigenen, neben der Krankheit selbst zu beachtenden Problem werden ließen. Die auch in Österreich geführte Diskussion über eine Zwangskennzeichnung und -registrierung, über Tätowierung und Internierung HIV-Positiver sind als direkte Auswirkungen der Aids-Angst zu betrachten. Selbst wenn es zu derartigen Maßnahmen letztlich nicht kam, sind aidsinfizierte und aidskranke Menschen in unserer Gesellschaft radikaler Ausgrenzung ausgesetzt, müssen neben dem Schicksal der tödlichen Infektion noch mit Isolation und menschenunwürdiger Behandlung fertig werden. Die hinlänglich bekannten, da durch alle Medien gegangenen Beispiele von Kindern, denen der Zutritt zu Kindergärten und Schulen verwehrt wurde und ähnliche Fälle, bilden hier freilich nur die Spitze des Eisberges.

Auf einen Aspekt, der wohl ganz entscheidenden Anteil an der diffamierenden Sonderstellung Aids-Kranker bzw. HIV-Positiver hat,

50 W. Dür u.a. (Hg.) (wie Anm. 2), S. 223 ff.

51 Vgl. das Kapitel Aids in den Medien in der Studie von W. Dür u.a. (Hg.) (wie Anm. 2), S. 223 - 400.

52 Zwischen März 1983 und März 1987 erschienen allein in den Wiener Tageszeitungen 1387 Artikel über Aids. Auf diesem Sample beruht die in Anmerkung 48 zitierte Untersuchung über Aids in den Medien. Die Zeitschrift *Spiegel* widmete dem Thema Aids bisher bereits mehr als 100 Artikel, das ist z.B. mehr als über Krebs im selben Zeitraum berichtet wurde. Siehe *Spiegel*, Nr. 49, 45. Jg. 1991, S. 3.

ist schließlich noch besonders hinzuweisen. Im Gegensatz zu Krebs wird Aids wegen der sexuellen Übertragbarkeit und aufgrund des Umstandes, daß sich die Seuche zunächst vorwiegend in homo-sexuellen Kreisen und unter intravenös Drogenabhängigen ausbreitete, von vielen „als Suppe betrachtet, die man sich selber einbrockt“.⁵³ Ungeachtet der steigenden Infektionsrate durch heterosexuelle Kontakte, der wachsenden Zahl aidsinfizierter Frauen und Kinder wird Aids im Gegensatz zur ebenfalls auf sexuellen Wege übertragenen Syphilis vielfach als „krankmachende Folge nicht nur des sexuellen Exzesses, sondern der Perversion“⁵⁴ gesehen. Es fehlte folglich auch nicht an Versuchen verschiedener Kreise, die Furcht vor Aids in diesem Sinne zu instrumentalisieren. So gab es mehrfach Wortmeldungen, auch von Vertretern der katholischen Kirche wie vom Bischof von Brasilia und vom Kardinal von Rio de Janeiro⁵⁵, in denen Aids als Strafe Gottes für sittlichen Verfall apostrophiert wurde. Im großen und ganzen hat sich die Amtskirche allerdings klar von der „Strafe Gottes“-Sichtweise distanziert. Mehrfache Aids-Fälle in den eigenen Reihen – bereits 1981 war eine kanadische Nonne, die in Haiti tätig gewesen war, an Aids gestorben,⁵⁶ – dürften hierbei wenn überhaupt nur eine untergeordnete Rolle gespielt haben. Nicht weniger verwerflich ist die politische Funktionalisierung von Aids, wie sie z.B. Jean Marie Le Pen in Frankreich zur Verbreitung seiner rassistischen, fremdenfeindlichen Ideologie versuchte.⁵⁷

3. Interpretation

Ein tieferes Verständnis der Geschichten über Aids erfordert die Kenntnis und die Berücksichtigung des gesamten in den vorangegangenen Abschnitten skizzierten Kontexts. Der Deutungsansatz von G.A. Fine erscheint deshalb aus heutiger Sicht doch zu einseitig. „I wish to suggest that the underlying meaning of these legends may not be about Aids so much as it is about rape.“⁵⁸ Fine kannte zum Zeitpunkt seiner Untersuchung lediglich jene Variante von Aids-Sa-

53 Susan Sontag (wie Anm. 1), S. 28.

54 Ebda., S. 66.

55 Ebda.

56 W. Dür u.a. (Hg.) (wie Anm. 2), S. 299.

57 Susan Sontag (wie Anm. 1), S. 66.

58 Gary Alan Fine (wie Anm. 7), S. 196.

gen, in der eine Frau einen Mann infiziert. Unter dieser Voraussetzung wird seine These, es gehe im Grunde nicht so sehr um Aids als um Vergewaltigung, d.h. genauer um die subtile Rache von Frauen für die ihnen angetane Schmach der sexuellen Nötigung, verständlich. Die Frau wird bei Fine zu einem modernen Succubus, der dem Mann durch die Aids-Infektion letztlich die Möglichkeit sexueller Befriedigung nimmt. Das Motiv der Rache reicht aber zum Verständnis und zur Erklärung der Geschichten über Aids allein sicher nicht aus. Diese Ansicht vertritt auch P. Smith, der bei seiner Interpretation aus den Geschichten über Aids zunächst einen weiteren speziellen Aspekt herausliest, der auf soziale Verantwortlichkeit bzw. verdiente Bestrafung für unverantwortliches Handeln abhebt. „In this reading, the individual, whether male or female, becomes a victim because s/he was irresponsible enough to engage in casual sex. In this reading, the message is that the ‚victim‘ is actually a ‚transgressor‘ and therefore deserves the punishment.“⁵⁹ Auch dies ist aber lediglich ein möglicher Bedeutungsaspekt und nicht die zentrale Aussage der Geschichten. Wie die Bordunseiten einer Sitar immer mitschwingen, ohne eigens angeschlagen zu werden, und ganz entscheidend den Klang dieses Instruments mitbestimmen, schwimmt auch der gesamte Hintergrund von Aids latent unter der Oberfläche dieser Sagen mit und ist entscheidend für ihre Aussage. Hinter den Geschichten über Aids steht also die gesamte soziale Realität, stehen all jene Ängste, Befürchtungen und Vorurteile gegenüber dieser Krankheit und den davon Befallenen genauso wie der daraus resultierende menschenunwürdige Umgang mit diesen Menschen. Die Tatsache, daß diese Geschichten zu den gegenwärtig wohl bekanntesten *contemporary legends* zählen, verweist darauf, daß hier eines der großen Probleme unserer Zeit thematisiert wird, ein Problem, das eben sehr viele Menschen bewegt, anrührt oder betrifft. Die Aids-Sagen sind deshalb zuallererst erzählerischer Ausdruck dieser Betroffenheit, narrative Auseinandersetzung mit dem Angstfaktor Aids. Sie sind aber auch ganz allgemein als eine Metapher für Zustände in unserer modernen Gesellschaft zu sehen, einer Gesellschaft, die von wachsender Anonymität, Brutalität und Rücksichtslosigkeit gekennzeichnet ist. Diesen weit gefaßten Interpretationsansatz vertritt letztlich auch P. Smith, wenn er unter Bezugnahme auf eine bekannte amerikanische Fernsehserie über den deprimierenden Polizeialltag in den USA mit dem Titel „Hill

⁵⁹ P. Smith (wie Anm. 5), S. 136.

Street Blues“ in den *contemporary legends* über Aids eine populäre Manifestation des von ihm so benannten „Hill Street Blues syndrome“ sieht.⁶⁰ Erst in der Folge ist für die weite Verbreitung in Rechnung zu stellen, daß es sich um eine sehr griffige, auch vom Erzähltechnischen sehr gute Geschichte handelt. Die Frage der Faktizität ist dabei, wie bereits festgestellt, nur von sekundärer Bedeutung. Die Sage hat immer ihre eigene Wahrheit. Sekundär ist schließlich auch die gerade in den Medien immer wieder vorgenommene Funktionalisierung als Warn- und Schrecksage⁶¹ mit Botschaften wie: Vorsicht vor Liebesabenteuern in fernen Ländern! und „One-Night-Stands“! oder: Haltet euch von Homosexuellen und Fixern in der U-Bahn fern! Diese Art der Vereinnahmung erleben wir bei der Behandlung moderner Erzählstoffe in den Medien immer wieder.⁶²

4. Rückschau, Ausblick, Grundsätzliches

Die hier vorgestellten Geschichten sind teilweise nicht neu. Aids-Sagen sind in mehreren Sammlungen von *contemporary legends* enthalten.⁶³ Die Präsentation dieser Geschichten in den neuen Sammlungen verweist aber auf ein grundsätzliches Problem nicht nur der neuen (Sagen-)Sammelbegeisterung, ein Problem, das sich gegenüber den Erzählensammlungen des 19. Jahrhunderts nicht wirklich verändert hat und für welches keine adäquate Lösung in Sicht ist. Die Herauslösung von Geschichten aus ihrem kommunikativen Zusammenhang und ihre Aneinanderreihung in den Sammlungen, in Gruppen zusammengefaßt, jeweils mit einem prägnanten Titel und mehr oder weniger ausführlichem Kommentar versehen, bedeutet immer eine für die Erzählung an sich unzulässige Verfremdung. „Ähnlich

60 Ebda.

61 Auch bei H. Fischer ist die Geschichte eine Warnsage, die vor sittlicher Freizügigkeit warnt; *Der Rattenhund*, S. 60.

62 So wurde z.B. auch das in Amerika und Europa weit verbreitete Gerücht über die Abgabe von in LSD-getränkten Abziehbildchen in diesem Sinne verwendet. Der Verfasser arbeitet an einer kleinen Studie über die Verbreitung und Hintergründe dieser *contemporary legend* in Österreich.

63 Vgl. R. W. Brednich, *Spinne*, Nr. 33a, b; H. Fischer, *Rattenhund*, Nr. 57 - 60; beide (wie Anm. 4.); Jan Harold Brunvand, *Curses! Broiled Again. The hottest Urban Legends Going*. New York. London 1989, S. 195 - 202.

wie die europäischen Volkssagen in den Sammlungen des 19. Jahrhunderts werden sie [die *contemporary legends*, I. S.] zu Kuriositäten für die Gebildeten, zu isolierten Texten, [...].⁶⁴ Ihre Lektüre wird zu einem oberflächlichen Vergnügen, das, wie die Betrachtung der Tiere in einem Zoo kaum mehr auf den ursprünglichen Lebens- bzw. Erzählforschung Zusammenhang schließen läßt. Inwieweit, im Falle der Geschichten wie der Tiere, dabei ein Bedürfnis befriedigt oder erst geweckt wurde und wird, kann an dieser Stelle nicht mehr erörtert werden. Für die Erzählforschung bilden die neuen Sagensammlungen zwar ein wichtiges Hilfsmittel zur raschen Information über Typen und Motive gegenwärtiger Sagen. Eine „stimmige Interpretation unseres modernen Alltags“ vermögen sie aber, wie H. Gerndt zurecht feststellt, „kaum befördern, da sie selbst noch zu sehr ein Reflex der traditionellen Sagenforschung und damit vergangener Erkenntnisinteressen sind“.⁶⁵ Für eine tiefer gehende Analyse der Erzählungen in ihrem soziokulturellen Umfeld, ihren Funktions- und Bedeutungszusammenhängen scheint dagegen die monographische Studie, wie sie hier am Beispiel der Aids-Geschichten versucht wurde, besser geeignet zu sein. Die Sagen selbst sind bei diesem Ansatz nur Ausgangspunkt zur Analyse dahinter liegender Lebenswirklichkeit. Sie sind, um noch einmal H. Gerndt zu zitieren, „nicht unser Erkenntnisziel, sondern unser Erkenntnismittel“⁶⁶.

Auf die aus diesem Ansatz gewonnenen Erkenntnisse und die Einordnung der Aids-Geschichten in die soziale Realität braucht hier nicht noch einmal eingegangen werden. Einige mehr ins Grundsätzliche gehende Überlegungen seien dagegen noch angestellt. Wie bei vielen anderen *contemporary legends*⁶⁷ handelt es sich auch bei den Geschichten über Aids nicht wirklich um einen neuen Erzähltypus. P. Smith hat in seiner Studie vorwiegend anhand literarischer Quellen ausführlich über historische Vorläufer gehandelt.⁶⁸ Krankheiten und besonders Epidemien fanden aber auch in den Volkserzählungen früherer Jahrhunderte reichlich Niederschlag. Auch die Sagen über Pest und Cholera sind Ausdruck unbewältigter Ängste angesichts

64 Leander Petzoldt, *Phantom-Lore oder: Vom Glück des Sammlers beim Finden.*

In *Österr. Zeitschr. f. Volkskunde* N.S. XLIII (1989), S. 24 – 32; hier S. 30/31.

65 H. Gerndt, *Gedanken zur heutigen Sagenforschung* (wie Anm. 5), S. 144.

66 H. Gerndt, *Gedanken zur heutigen Sagenforschung* (wie Anm. 5), S. 138.

67 Vgl. z.B. Gillian Bennett, *What's 'Modern' about the modern legend?.* In: *Fabula* 26 (1985), S. 219 – 229.

68 Vgl. P. Smith (wie Anm. 5), S. 127ff.

einer bedrohlichen Seuche und versuchen Erklärungen über deren Entstehung und Übertragung zu geben.⁶⁹ Während in der älteren Volkserzählung der Krankheitserreger bzw. -überträger dämonisiert wird (Pestfrau, -männlein, die „Cholera“), erscheint in unserer Zeit an dieser Stelle ein Mensch.

Entstehung und Verbreitung der Aids-Sagen konnten in dieser Arbeit nur ansatzweise geklärt werden. Auch bei anderen modernen Sagen zeigte sich, daß die Erhellung dieser Zusammenhänge große Schwierigkeiten bereitet und daß die Möglichkeiten hier wohl überschätzt werden. Was die Frage der Verbreitung betrifft, scheinen jedenfalls die Medien, allen voran die Printmedien aber auch die audiovisuellen Medien und sicher auch andere Datenübermittlungsmedien (Telephon, Telefax) eine sehr bedeutende Rolle zu spielen. Dafür konnten im Falle der Aids-Geschichten eine Reihe von Belegen beigebracht werden. In dieser Richtung gilt es aber die Forschung zu intensivieren.

Dies führt zu der für die gesamte Erzählforschung eminent wichtigen Frage des Verhältnisses von Mündlichkeit und Schriftlichkeit, wobei für die Sagen der Gegenwart noch die modernen Medien als weitere Dimension der Tradierung hinzukommen. In den Sammlungen von R. W. Brednich und H. Fischer erfüllen, wenn ich das richtig sehe, alle wiedergegebenen Texte das Kriterium der Mündlichkeit. Hinweise auf die schriftliche Tradierung werden, fast möchte man sagen, in den Kommentar gedrängt.⁷⁰ Dadurch entsteht ein Ungleichgewicht, das weder der Realität alter noch der neuer Sagen entspricht. Mündlichkeit ist ja auch weder ein Kriterium für Authentizität noch für Repräsentativität. Die Verbreitung von *contemporary legends* vollzieht sich in einem ständigen Wechsel von mündlicher, schriftlicher und elektronischer Tradierung. Dem sollten die neuen Sagen-sammlungen in Hinkunft noch stärker Rechnung tragen.

Und schließlich noch eine Bemerkung zu den Quellen und Methoden dieser Arbeit bzw. moderner Erzählforschung überhaupt: In dieser Untersuchung wurde bewußt ein besonderes Augenmerk auf schriftliche Quellen, das sind Meldungen und Artikel in Zeitungen und Zeitschriften, gelegt. Ein systematisches Arbeiten ist dabei für

69 Vgl. z.B. Leander Petzoldt, *Deutsche Volkssagen*. München 1978, Nr. 483 - 492. Lutz Röhrich, *Krankheitsdämonen*, In: *Der Schlern* 24 (1950), S. 395 - 397.

70 Vgl. R. W. Brednich, *Yuccapalme, Jumbojet* (wie Anm. 4); H. Fischer, *Rattenhund* (wie Anm. 4).

den Einzelnen nur schwer möglich. Man ist immer auch auf Hinweise von Kollegen und Bekannten angewiesen. Der Zufall spielt eine Rolle und die Gefahr, daß man etwas übersieht, ist groß. Die Erforschung der Hintergründe der *contemporary legends* erfolgt vor allem durch Schriftverkehr und Telephonate mit Journalisten, Ärzten, Polizeistellen, Staatsanwälten und verschiedenen anderen amtlichen Stellen. Der Wissenschaftler schlüpft dabei selbst in die Rolle des recherchierenden Journalisten. Es ist klar, daß dieses Vorgehen immer selektiv und subjektiv, dadurch auch angreifbar sein wird und durchaus verbesserungsfähig und -bedürftig ist. Unwissenschaftlich ist es deshalb aber nicht. Subjektivität ist ein unvermeid- wie unverzichtbarer Bestandteil im Forschungsprozeß.

Moderne Erzählforschung erfordert quellen- und literaturbetontes Arbeiten genauso wie Feldforschung, die Schnell- und Kurzlebigkeit der Erzählungen verlangt ein rasches Reagieren des Forschers, das Auffinden und Überprüfen weit verstreuter Belege in Zeitungen, Zeitschriften und vor allem eine intensive Erforschung des Kontexts. Die Rolle des Erzählforschers im Prozeß der Sagenbildung⁷¹ ist ebenso zu berücksichtigen wie es die Begriffsdiskussion (modern, urban, contemporary legend, moderne Sagen, Sagen der Gegenwart, sagenhafte Geschichten von heute, etc.) fortzuführen gilt. Zu all dem bedarf es einer ständigen Verfeinerung und Erweiterung der Untersuchungsmethoden, was wohl am besten anhand konkreter Forschungsarbeit gelingen kann. Dazu hoffe ich, mit dieser Studie einen kleinen Beitrag geleistet zu haben.

71 Vgl. L. Petzoldt, Phantom-Lore (wie Anm. 59), S. 29/30.

**„Wohnkultur aus dem Computer“
Die Analyse von Verlassenschaftsinventaren mittels datenbank-
orientierter Verfahren¹**

Von Burkhard Pöttler

Die Verwendung „der EDV“ in den Geisteswissenschaften im allgemeinen und in der Volkskunde im besonderen hat durch die Einführung des Personal Computers in den achtziger Jahren sprunghaft an Bedeutung gewonnen.² Die zunehmende Leistungsfähigkeit dieser Geräte hat auch dazu geführt, daß Untersuchungen, die vor wenigen Jahren noch auf einem Großrechner durchgeführt werden mußten, heute in vielen Fällen auf einem PC realisierbar sind, wenn auch für gewisse Anwendungen nach wie vor der Großrechner oder eine Workstation die bessere Wahl ist. Dennoch liegt der Schwerpunkt der EDV-Anwendungen in den Geisteswissenschaften nicht im wissenschaftlichen Bereich im engeren Sinn, sondern bei der Verwendung des Rechners als „verbesserte Schreibmaschine“, als Hilfsmittel bei der Publikationstätigkeit oder – im Bereich der Museen – als Medium zur Verwaltung mehr oder weniger großer Sammlungsbestände.³ Ich möchte daher eine Art Werkstattbericht über eine Lehrveranstaltung vorlegen, die im Studienjahr 1990/91 am Institut für Volkskunde in Graz unter dem Titel „Historische Alltagskultur am Beispiel Wohnen“ gehalten wurde. Zeitlich wurde dabei das 17./18. Jahrhundert behandelt, regional wurden einige Herrschafts- und

1 Überarbeitete Fassung eines Vortrages, der am 17.10.1991 im Österreichischen Museum für Volkskunde in Wien gehalten wurde und Einblick in die Arbeit des Verfassers am Institut für Volkskunde der Universität Graz geben sollte.

2 Siehe dazu Klaus Roth: Volkskunde und Personalcomputer. In: ÖZV 93, 1990, S. 174 – 188; siehe dazu auch Manfred Thaller: Entzauberungen. Die Entwicklung einer fachspezifischen historischen Datenverarbeitung in der Bundesrepublik. In: Wolfgang Prinz und Peter Weingart (Hg.): Die sog. Geisteswissenschaften: Innenansichten. Frankfurt a.M. 1990, S. 138 – 158.

3 Vgl. dazu z.B. EDV-Tage Theuern 1990. Kolloquiumsbericht. o.O. 1991; Helmut Mocker, Ute Mocker und Matthias Werner: Computergestützte Arbeitstechniken für Geistes- und Sozialwissenschaftler. Bonn/München etc. 1989; Klaus Roth: Volkskunde und Personal Computer. Ergebnisse einer Umfrage unter volkskundlichen Institutionen. In: dgv-Informationen 4/98, 1989, S. 10 – 15.

Marktarchive der Steiermark ausgewählt, die einen brauchbaren Bestand an Inventaren boten und zu denen die meisten der Teilnehmer persönliche Beziehungen hatten: Stift Admont, Aussee, Deutschlandsberg, Donnersbach, Eppenstein, Stift Göß und Stift Stainz.⁴ Ziel der Lehrveranstaltung war es, Kenntnisse vorwiegend in folgenden Punkten zu vermitteln:

1. Lesen und Transkribieren von archivalischen Quellen,
2. rechnergestützte formale Verfahren, im speziellen die Umsetzung einer Quelle in eine Datenbasis,
3. Analyse und Interpretation der mit Hilfe datenbankorientierter Verfahren aufbereiteten Quelle,
4. Umgang mit verwendeter Hard- und Software, soweit für die Lehrveranstaltung notwendig.⁵

4 Da bei der Lehrveranstaltung nicht die inhaltlichen Ergebnisse, sondern die methodischen Überlegungen und das Erlernen von Arbeitstechniken im Vordergrund standen, wurde eine so vielfältige Quellenbasis gewählt. Für eine stärker inhaltlich orientierte Lehrveranstaltung ist zweifellos eine geschlosseneren Quellenbasis besser geeignet.

5 Als Einführung in das Thema diente ein Überblick über die historisch-volkskundliche Wohnforschung. Intensiver wurde die Problematik der Verlassenschaftsinventare besprochen. Hier waren sowohl die Geschichte der Forschung als auch quellenkritische Überlegungen zu behandeln. Schließlich mußte eine kurze Einführung in die Paläographie des 17./18. Jahrhunderts sowie in die zeitgenössischen Maß-, Gewichts- und Geldsysteme gegeben werden, da die Studierenden noch kaum Kenntnisse auf diesem Gebiet hatten. Die Behandlung verschiedener Datenbankkonzepte sowie ihrer Möglichkeiten und Grenzen leitete dann zum konzeptionellen Entwurf eines Datenmodells über. Ab diesem Zeitpunkt konnte die Erfassung der Daten erfolgen, wobei als Richtwert die Eingabe von ca. 10 Inventaren pro Person festgesetzt wurde.

Das 2. Semester diente zunächst dem Abschluß der Datenerfassung und der Erstellung der Systemdateien. Im Anschluß daran wurden einfache Retrieval-Operationen (Abfragen) durchgeführt, um die Studierenden mit der Systemlogik und der Befehlssyntax des verwendeten Datenbanksystems vertraut zu machen. Schließlich wurden Klassifizierungen und komplexere Abfragen sowie einfache numerische Auswertungen durchgeführt.

Die kombinierte Arbeit an den Archivalien und am Rechner war für die meisten Teilnehmer zwar besonders reizvoll, bereitete gleichzeitig aber auch Probleme, da das parallele Erlernen paläographischer Kenntnisse, datentechnischer Konzepte (wenn auch im wesentlichen nur aus Anwendersicht) und technischer Fähigkeiten im Umgang mit dem Computer doch recht hohe Anforderungen stellte. Zu teilweise ähnlichen Problemen vgl. Ingo H. Kropač: Ideal und Realität. Fachspezifischer Einsatz formaler Verfahren im akademischen Lehrbetrieb. In: Gerhard Dienes, Gerhard Jaritz und Ingo H. Kropač (Hg.): *Ut populus ad historiam trahatur*. FS Herwig Ebner. Graz 1988, S. 135 - 150.

Quellenmäßige Grundlage für diese Lehrveranstaltung waren Verlassenschaftsinventare, jene Massenquellen, die seit der frühen Neuzeit mit der zunehmenden Bürokratisierung der Verwaltung in immer größer werdender Anzahl entstanden sind. Anlaß ihrer Erstellung waren vorwiegend Todesfälle, aber auch bei Verschuldungen, Hofübergaben und Vormundschaftsfällen wurden ähnliche Verzeichnisse angelegt.⁶ Trotz großer regionaler Unterschiede waren im Todesfall die geregelte Verteilung des Erbes und die Sicherung der Abgaben die wichtigsten Gründe für die Errichtung. Daneben spielte, besonders im ländlichen Bereich, wohl auch die Wahrung des Bestandes der Untertanengüter eine entscheidende Rolle.

Die Verwendung von Verlassenschaftsinventaren als Quelle für die Volkskunde, besonders für die Sachvolkskunde, wurde von Viktor Geramb bereits 1929 in einem programmatischen Aufsatz behandelt, der grundsätzliche Bemerkungen zu diesem Thema enthielt und zugleich die Forderung erhob, diese Quelle in größerem Maße für systematische Untersuchungen heranzuziehen.⁷ Nachdem schon zu Beginn des Jahrhunderts erste Versuche einer Auswertung solcher Archivalien unternommen wurden,⁸ sollte diese Quellengruppe in der Folge für die historische Sachvolkskunde von großer Bedeutung sein.⁹ Möglichkeiten zur systematischen Bearbeitung größerer Mengen von Inventaren eröffneten sich einerseits mit dem Einsatz der

6 Vgl. dazu Peter Löffler: Inventare. Historische Entwicklung und rechtliche Grundlagen. In: Rhein.-westf. Zeitschrift für Volkskunde 23, 1977, S. 120 - 131; die Literatur zum Thema Verlassenschaftsinventare bis etwa 1980 ist erfaßt bei Hildegard Mannheims und Klaus Roth: Nachlaßverzeichnisse. Internationale Bibliographie. Probate Inventories. International Bibliography (= Beiträge zur Volkskultur in Nordwestdeutschland 39). Münster 1984; zur neueren Literatur siehe Ruth-E. Mohrmann: Alltagswelt im Land Braunschweig. Städtische und ländliche Wohnkultur vom 16. bis zum frühen 20. Jahrhundert (= Beiträge zur Volkskultur in Nordwestdeutschland 56). Münster 1990, S. 763 - 784, Thomas Grotum und Thomas Werner: Sämtlich Hab und Gut ... Die Analyse von Besitzstandslisten (= Halbgraue Reihe zur Historischen Fachinformatik A 2). St. Katharinen 1989, S. 103 - 108.

7 Viktor Geramb: Untertanen-Inventare als Quelle für die Volkskunde der Sachen nebst einem steirischen Beispiel aus Stift Seckau um 1720. In: Niederdeutsche Zeitschrift für Volkskunde 7, 1929, S. 209 - 218.

8 Vgl. z.B. Josef Blau: Drei Inventarien aus dem Ende des 17. Jahrhunderts. In: Zeitschrift für österreichische Volkskunde 6, 1900, S. 248 - 252 und ders.: Der Nachlass einer Inwohnerin. In: ebda. 8, 1902, S. 194 - 195.

9 Die Entwicklung der volkskundlichen Sachforschung anhand von Inventaren bei R.-E. Mohrmann (wie Anm. 6), S. 2 - 6.

elektronischen Datenverarbeitung seit den sechziger Jahren, andererseits durch einen methodischen Paradigmenwechsel in der Forschung, indem an die Stelle der hermeneutischen Interpretation einzelner oder nur weniger Inventare die quantifizierende Analyse großer kodierter Quellenbestände trat. Mit dieser Entwicklung stieg auch das Interesse der Geschichte und besonders der Wirtschafts- und Sozialgeschichte an der Auswertung von Nachlaßverzeichnissen.¹⁰ Schon bei den frühen Tagungen, die sich mit der – vorwiegend rechnergestützten – Bearbeitung von Inventaren in größerem Umfang befaßten, wie 1980 in Wageningen/NL, standen methodische und quellenkritische Überlegungen im Mittelpunkt des Interesses.¹¹ Aber auch bei jüngeren Publikationen, wie dem 1988 herausgegebenen Band „Inventaires après-décès et vente de meubles“ spielen diese Aspekte eine entscheidende Rolle.¹² Zum Thema Wohnen hat Ruth-E. Mohrmann in ihrer Habilitationsschrift 1986 eine umfangreiche Untersuchung anhand von Inventaren vorgelegt. Diese Untersuchung entstand im Rahmen des Projekts „Diffusion städtisch-bürgerlicher Kultur vom 17. bis zum 20. Jahrhundert“ innerhalb des Sonderforschungsbereiches 164, „Vergleichende geschichtliche Städteforschung“ in Münster¹³ und erschien 1990 in überarbeiteter Form im Druck.¹⁴

10 Vgl. dazu Th. Grotum u. Th. Werner (wie Anm. 6), S. 17 – 23, Klaus Roth: Zur Auswertung von Nachlaßinventaren. In: A. Van der Woude und A. Schuurman (wie Anm. 11) S. 43 – 51, bes. S. 43 – 46.

11 Ad Van der Woude und Anton Schuurman: Probate Inventories. A new source for the historical study of wealth, material culture and agricultural development. Papers presented at the Leeuwenborch Conference (Wageningen, 5 – 7 May 1980) (= Hes Studia Historica 3). Utrecht 1980.

12 Micheline Baulant, Anton J. Schuurman und Paul Servais (Hg.): Inventaires après-décès et ventes de meubles. Apports à une histoire de la vie économique et quotidienne (XIV^e-XIX^e siècle). Actes du séminaire tenu dans le cadre du 9^{ème} Congrès International d'Histoire Economique de Berne (1986). Louvain-la-Neuve 1988.

13 Zum SFB 164 vgl. Uwe Meiners, Ruth-E. Mohrmann und Klaus Roth: Inventare als Quellen im Projekt ‚Diffusion städtisch-bürgerlicher Kultur vom 17. bis zum 20. Jahrhundert‘. In: A. Van der Woude und A. Schuurman (wie Anm. 11), S. 97 – 114. Klaus Roth: Westfälische Archivalien im Forschungsprojekt „Diffusion städtisch-bürgerlicher Kultur im 17. bis 20. Jahrhundert“ an der Universität Münster. In: Rhein.-westf. Zeitschrift für Volkskunde 23, 1977, S. 306 – 308.

14 R.-E. Mohrmann (wie Anm. 6); siehe dort auch die weiteren direkt oder indirekt aus diesem Sonderforschungsbereich hervorgegangenen Arbeiten.

Die Quelle

Die Gliederung der untersuchten Inventare ist der Grundstruktur nach relativ einheitlich: Auf eine Präambel mit den Angaben zum Verstorbenen oder Übergeber, zur Herrschaft und zu den Aufnahmebedingungen (Amts- und Schätzleute) folgen in der Regel Angaben zu den Erben und – in unterschiedlicher Reihenfolge und Gruppierung – Angaben zu den Liegenschaften, den Fahrnissen, den Außenständen und den Schulden, wobei jede Gruppe weiter untergliedert sein kann. Das Gesamtvermögen und das Restvermögen des Erblassers sowie die Art der Aufteilung unter die vorhandenen Erben, gefolgt von einem stark formalisierten Schlußteil, beenden das Inventar im allgemeinen.

Probleme bei der Bearbeitung stellen vor allem die verschiedenen Gruppierungen der Fahrnisse dar, die meist nach Sach- bzw. Materialgruppen erfolgten. Diese Gruppierungen wie auch weitere Untergruppen sind im Rahmen einer möglichst quellennahen Datenverarbeitung bei der Datenmodellierung zu berücksichtigen.

Nur selten sind im untersuchten Bestand Angaben zu den Räumen zu finden. Wenn auch – z.B. in bürgerlichen Ausseer Inventaren – teilweise Untergruppen wie „in der heruntern Stubn“ oder „in der Püerstubn“ zu finden sind, so war die generelle Gruppierung der Fahrnisse nach den Räumen und deren explizite Kennzeichnung in unserem Gebiet offenbar nicht weit verbreitet, was gerade für Untersuchungen zum Wohnen einen gravierenden Nachteil bedeutet. Eine implizite Gliederung nach Räumen innerhalb einzelner Sachgruppen ist zwar teilweise erkennbar, kann jedoch nicht genau definiert werden.¹⁵ Auch die Beschreibung der Einzelobjekte ist von sehr unterschiedlicher Ausführlichkeit: Angaben wie „1 Druchen mit weißn beschlächt“, „1 beschlagnes schwarzes raiß Drühl“ oder „1 großer Kasten mit 4 Türen“ sind eher selten, es überwiegen schlichte Angaben wie „1 Truchen“ oder „1 Traid-Truchen“. Eine gewisse Hilfe bei der Klassifizierung von Objekten stellen die Wertangaben dar, die bei

¹⁵ Vgl. dazu das Abstract zu einem Referat über die auf Inventaren basierende Computer-Simulation von Wohnungsausstattungen (vorwiegend von Adeligen) im Portugal des 18. Jahrhunderts: Nuno Luis Madureira: Simulation Using Artificial Intelligence Strategies: An Application with Probate Inventories. In: Programme for the AHC '91. Odense, August 28 – 30, S. 44.

steirischen Inventaren durchgehend vorhanden zu sein scheinen – im Gegensatz zu manchen anderen Gebieten, wie z.B. Franken.¹⁶ Wenn man die angegebenen Werte auch nicht absolut setzen oder als Marktwert verstehen kann, so können sie im zeitlichen und regionalen Kontext doch Hinweise auf Ausführung und/oder Erhaltungszustand etwa eines Möbelstücks geben.

Quellenkritisch muß man anmerken, daß nicht in jedem Fall der gesamte Hausrat erfaßt wurde: Wenn keine Gütergemeinschaft herrschte, wurde beim Tod des Mannes das Gut der Frau nicht erfaßt, es gehörte aber sehr wohl zur Wohnumwelt, war also für Ausstattung und Wohnverhalten zumindest mitentscheidend.¹⁷ Gewisse Teile, wie etwa die Kleidung, wurden oft generell vernachlässigt, was beim Thema Wohnen nicht so sehr ins Gewicht fällt, bei einer Beurteilung der Gesamtsituation aber doch eher schmerzlich zu vermerken ist.¹⁸ Können schon die Angaben zu den Realien nicht als komplett betrachtet werden, so gilt dies noch stärker für die Zahl der im Haushalt lebenden Personen. Zwar werden die Erben meist mit Namen genannt und teilweise finden sich Angaben über das Alter, eine Verheiratung bzw. eine andere Wohnadresse, jedoch bleibt die Zahl der im Haus Lebenden unbestimmt: weder werden Geschwister des Erblassers oder seiner nachgelassenen Witwe noch Dienstboten erwähnt, da sie ja nicht erberechtigt waren. Angaben zu diesem Personenkreis finden sich höchstens bei den Schulden, wenn etwa eine Magd noch ihren Lohn für geleistete Arbeit zu bekommen hat. Aber auch hier sind den Inventaren keine exakten Angaben zu entnehmen.

Diesen wenigen direkt aus dem Einzelinventar ersichtlichen Problemen sollen auch noch einige Hinweise auf Probleme bei größeren Mengen von Inventaren folgen, die sich sowohl bei der qualifizierenden Interpretation, besonders aber bei einer quantifizierenden Analyse ergeben.

Da ist zunächst einmal das Problem der Repräsentativität: Wie sehen die rechtlichen Grundlagen und vor allem ihre Umsetzung in

16 Vgl. dazu Konrad Bedal: Bäuerliche und bürgerliche Wohnkultur Nordostbayerns in Inventaren des 16. und 17. Jahrhunderts. In: Günter Wiegelmann (Hg.): Kulturelle Stadt-Land-Beziehungen in der Neuzeit (= Beiträge zur Volkskultur in Nordwestdeutschland 9). Münster i. W. 1978, S. 175 – 248.

17 Hinweise auf zusätzlich vorhandene Ausstattung sind teilweise in den Heiratsbriefen, die in der Auflistung der Dokumente oft inhaltlich wiedergegeben werden, enthalten.

18 Vgl. dazu auch R.-E. Mohrmann (wie Anm. 6), bes. S. 11 – 17.

die Realität aus, wie viele Inventare wurden tatsächlich erstellt. Sind – und wenn ja, in welchem Ausmaß – soziale Verschiebungen festzustellen? Solche Verschiebungen ergeben sich z.B. aus der Tatsache, daß nicht alle Bevölkerungsschichten gleich intensiv erfaßt wurden, sondern eine eindeutige Verschiebung hin zu den sozioökonomisch begünstigten Schichten vorhanden ist. Bei der Quellenauswahl für ein größeres Projekt ist diese Problematik entsprechend zu berücksichtigen, etwa durch die Erstellung eines geschichteten Samples.¹⁹ Eine weitere Verschiebung tritt bezüglich des Alters des Erblässers ein: Der Großteil der Inventare wurde beim Tod des Besitzers angelegt. Wenn auch das Alter des Verstorbenen in der Regel leider nicht angegeben wird, so ist doch mit einer Retardierung hinsichtlich der genannten Realien zu rechnen: Innovationen werden erst mit einer gewissen Verspätung sichtbar, sonst bereits aus dem Gebrauch gekommene Objekte werden noch stärker vertreten sein als beim Durchschnitt der Bevölkerung in vergleichbaren Verhältnissen. Auch verheiratete Personen sind in den Inventaren überrepräsentiert, da ein wesentlicher Grund für die Errichtung die Sicherung der Erbfolge war.

Trotz aller Vorbehalte und Mängel, die in diesen kurzen quellenkritischen Anmerkungen – keineswegs vollständig – genannt wurden, bieten die Inventare doch einen – neben den Realien – wesentlichen Zugang zum Bereich des Wohnens in dieser Zeit. Zusätzliche Informationen kann die Einbindung weiterer Quellen bieten: z.B. Quellen mit demographischen Angaben oder Angaben über Steuerleistungen, Handwerkerrechnungen, Baupläne, Bildquellen und Katasterpläne.²⁰

Die Bearbeitung der Inventare

Die konventionelle Bearbeitung großer Mengen von Inventaren mit Hilfe eines Zettelkastens, wie sie teilweise mit großer Akribie und großem Erfolg betrieben wurde und wird,²¹ birgt einige Nachteile: Ein

¹⁹ Vgl. z.B. K. Roth (wie Anm. 10), S. 44 – 46, R.-E. Mohrmann (wie Anm. 6), S. 18. Mit dem Problem der Repräsentativität und Möglichkeiten, „biases“ auszugleichen, beschäftigt sich vor allem die amerikanische wirtschaftsgeschichtliche Forschung zur Entwicklung von Reichtum und Lebensstandard; siehe dazu besonders die bei Th. Grotum u. Th. Werner (wie Anm. 6) angegebene Literatur.

²⁰ Vgl. dazu auch R.-E. Mohrmann (wie Anm. 6), S. 18.

sehr wesentlicher Nachteil ist der Verlust des Kontextes eines Eintrages, d.h. Zusammenhänge zwischen den einzelnen Objekten gehen verloren, wenn man davon ausgeht, daß nacheinander genannte Objekte auch einen räumlichen Bezug zueinander haben. Der Verlust des Kontextes ist aber gerade für die Untersuchung der Wohnausstattung wenig wünschenswert. Außerdem sind die Klassifizierung der Realien und vor allem die Korrektur einer solchen Klassifizierung nur sehr schwer durchzuführen.

Die frühen rechnergestützten Untersuchungen, die teilweise große Datenmengen verarbeitet haben – z.B. im oben erwähnten Sonderforschungsbereich in Münster – mußten aufgrund der damals zur Verfügung stehenden Hardware- und Software-Beschränkungen das Material kodiert aufnehmen, was die Fehleranfälligkeit bei der Dateneingabe erhöht und den Bezug der Bearbeiter zur Quelle und damit auch zum Untersuchungsgegenstand verringert. Angaben wie „@001TEL#MZ#2#A#0002#01“ für „2 alte zinnen Teller ... 2s“²² fördern weder die Eingabegeschwindigkeit noch sind sie für eine möglichst fehlerarme Eingabe günstig, sie waren aber beim damaligen Stand der Technik notwendig. Durch die Kodierung ist außerdem oft ein gewisser Informationsverlust in Kauf zu nehmen, da nicht für jede individuelle Ausprägung ein eigener Kode verwendet werden kann.²³ Schließlich sorgt eine durch die Kodierung bedingte Kategorienbildung bei der Dateneingabe dafür, daß diese Kategorien meist auch dann beibehalten werden müssen, wenn sie als fehlerhaft erkannt oder durch zusätzliches Quellenmaterial unbrauchbar werden.

Besser geeignet erscheint daher eine möglichst quellennahe Umsetzung der Quelle in einen Datensatz. In den Inventaren vorgegebene Strukturen sollen möglichst erhalten bleiben: sowohl die Einteilung in Gruppen als auch die Reihenfolge der Items innerhalb der Gruppen werden übernommen und können jederzeit abgefragt werden.²⁴ Auch

21 Als Beispiel sei mein akademischer Lehrer Oskar Moser genannt, dem ich auch den Zugang zu dieser Quellengruppe verdanke. Vgl. z.B. Oskar Moser: Zur frühen Verwendung der „Getreidewinde“ in Steiermark und Kärnten. In: Zeitschrift des Historischen Vereins für Steiermark 72, 1981, S. 55 – 107.

22 U. Meiners u.a. (wie Anm. 13), S. 108.

23 R.-E. Mohrmann (wie Anm. 6), S. 22. Zum Problem der Kodierung siehe z.B. Micheline Baulant: Die Kodierung von Nachlaßinventaren. In: Franz Irsigler (Hg.): Quantitative Methoden in der Wirtschafts- und Sozialgeschichte der Vorneuzeit (= Historisch-Sozialwissenschaftliche Forschungen 4) Stuttgart 1978, S. 101 – 126 und Th. Grotum u. Th. Werner (wie Anm. 6), S. 26 f.

die Orthographie wird beibehalten. Dies bietet eine nicht unwesentliche Hilfe zur Quellenkritik: Besonderheiten in der Auflistung – durch Kanzleivorschriften der Herrschaft oder durch die Schätzer und Schreiber bedingt – können so eruiert werden, um eventuelle Verschiebungen oder Verfälschungen durch Schreib(er)gewohnheiten aufzuzeigen.

Diese Kontrollen könnten teilweise natürlich auch am Quellenbestand selbst durchgeführt werden, der zeitliche Aufwand wäre jedoch wesentlich größer. Schließlich sprechen auch arbeitsökonomische und oft finanzielle Gründe für eine möglichst originalgetreue Eingabe: während kodiert eingegebene Daten im allgemeinen nur für das spezielle Projekt verwendbar sind, können quellennahe Datensätze für Sekundäruntersuchungen sowie für Editionen (im Druck oder mittels elektronischer Medien) genützt werden.

Das maschinenlesbare Äquivalent eines Quellenbestandes – also die als Datenbasis aufbereitete Transkription – bietet darüber hinaus bereits in dieser 1. Phase den Vorteil, alphabetische Register anlegen und erste numerische Auszählungen vornehmen zu können. Diese Stufe wäre in etwa als „elektronischer Zettelkasten“ zu bezeichnen, zwar nützlich, aber mit nur geringen Vorteilen gegenüber der konventionellen Bearbeitung.

Anforderungen an ein Datenbanksystem

Der Einsatz des Rechners wird also erst sinnvoll, wenn entscheidende Vorteile gegenüber der Bearbeitung ohne Rechner zu verzeichnen sind. Dazu gehört, daß neben den Daten selbst auch zusätzliches Wissen über die und zu den Daten verwaltet werden kann. In unserem Fall heißt dies: Es müssen z.B. Angaben über Währungen, Maße, Gewichte verwaltet werden, es müssen Klassifizierungsschemata verwaltet werden und es müssen Möglichkeiten geschaffen werden, die sehr heterogene Schreibweise zu vereinheitlichen, um eine effizientere Bearbeitung zu ermöglichen. Schließlich ist auch die Forderung nach Beibehaltung der in der Quelle vorgegebenen Reihenfolge der Einträge in der Datenbasis ein wichtiges Kriterium, das kaum von einem kommerziellen Datenbankprogramm erfüllt wird.

24 In der Lehrveranstaltung wurden die Inventare vollständig, d. h. auch mit Präambel und Schlußteil, aufgenommen. Vgl. im Gegensatz dazu z.B. Th. Grotum u. Th. Werner (wie Anm. 6), S. 26 f.

Diese Bedingungen stellen große und teilweise sehr spezielle Anforderungen an ein Datenbanksystem, weshalb am Max-Planck-Institut für Geschichte in Göttingen, wo in den siebziger Jahren mehrere Großprojekte mit ähnlichen methodischen Ansprüchen liefen, ab 1978 von Manfred Thaller ein Programm mit dem Namen CLIO entwickelt wurde, das diesen Anforderungen genügen sollte, ohne – wie damals noch durchaus üblich – für jedes Projekt eine eigene Software zu entwickeln; das Programm war allerdings nur auf einem bestimmten Großrechner typ lauffähig. Die Nachfolgeversion, erstmals 1987 unter dem Namen κλειω (KLEIO) veröffentlicht, ist sowohl auf verschiedenen Großrechnern als auch auf PCs lauffähig, sodaß inzwischen die Verfügbarkeit wesentlich verbessert wurde.²⁵

Von der Quelle zum Datensatz:

Ziel einer quellennahen Datenbankanwendung ist es also, die Inventare als den uns hier interessierenden Teil der Realität möglichst originalgetreu in eine Datenbasis umzusetzen.²⁶ Zu diesem Zweck ist

²⁵ Einen Überblick über das Datenbankprogramm κλειω und verschiedene Anwendungsmöglichkeiten bietet Jürgen Nemitz: Das Datenbankprogramm κλειω. In: *Volkskunde in Niedersachsen* 8, 1991, S. 4 – 17. Zur dahinterstehenden Konzeption vgl. z.B. Manfred Thaller: Ungefähre Exaktheit. Theoretische Grundlagen und praktische Möglichkeiten einer Formulierung historischer Quellen als Produkte ‚unscharfer‘ Systeme. In: Herta Nagl-Docekal und Franz Wimmer (Hg.): *Neue Ansätze in der Geschichtswissenschaft* (= *Conceptus-Studien* 1). Wien 1984, S. 77 – 100; ders.: Gibt es eine fachspezifische Datenverarbeitung in den historischen Wissenschaften? In: Karl Heinrich Kaufhold und Jürgen Schneider (Hg.): *Geschichtswissenschaft und elektronische Datenverarbeitung* (= *Beiträge zur Wirtschafts- und Sozialgeschichte* 36). Stuttgart 1988, S. 45 – 83 (= Thaller 1988) und ders.: Warum brauchen die Geschichtswissenschaften fachspezifische datentechnische Lösungen? Das Beispiel kontextsensitiver Datenbanken. In: Manfred Thaller und Albert Müller (Hg.): *Computer in den Geisteswissenschaften. Konzepte und Berichte* (= *Studien zur Historischen Sozialwissenschaft* 7). Frankfurt a.M./New York 1989, S. 237 – 264 (= Thaller 1989a). Als Systembeschreibung siehe Manfred Thaller: κλειω 3.1.1. Ein Datenbanksystem (= *Halbgraue Reihe zur Historischen Fachinformatik B* 1). St. Katharinen 1989 (= Thaller 1989b).

²⁶ Vgl. dazu z.B. Michael Bastian: *Datenbanksysteme*. Königstein/Ts. 1982, bes. S. 15 – 17; Carl August Zehnder: *Informationssysteme und Datenbanken*. 5., durchges. Aufl. (= *Leitfäden der angewandten Informatik*). Stuttgart 1989, bes. S. 29 – 31. Allgemein zu Datenbanken und Informationssystemen siehe ebd., S. 1 ff.; zu ihrer Anwendung in der Geschichte Ingo H. Kropač: *Informationssysteme in der Geschichtswissenschaft. Konzeption und Anwendung am Bei-*

es nötig, die Quelle möglichst gut zu kennen und danach die Struktur der Datenbasis im Rahmen eines konzeptionellen Schemas festzulegen. Das erstellte Datenmodell muß so aufgebaut sein, daß es alle individuellen Ausprägungen der zu untersuchenden Quelle erfassen kann. Für die Untersuchung von Inventaren einer kleinen regionalen Einheit und einer kurzen Zeitspanne wird der Aufbau des Datenmodells meist sehr nahe an der Gliederung der Inventare bleiben können, wenn die Unterschiede im Aufbau der Inventare gering sind. Sind jedoch Inventare zu verarbeiten, die aus verschiedenen Regionen und Zeiträumen stammen und vielleicht auch sehr unterschiedliche sozio-ökonomische Bedingungen erfassen, so ist das Datenmodell auf einer höheren Abstraktionsebene zu erstellen, um alle individuellen Ausprägungen von Inventaren damit erfassen zu können.²⁷ Kleio arbeitet auf der Basis von semantischen Netzen,²⁸ das heißt, die hierarchischen Grundstrukturen sind durch nichthierarchische Beziehungen erweitert, außerdem ist neben den syntaktischen Zugriffsmöglichkeiten über die zugrundeliegende Struktur auch ein semantischer Zugriff möglich. So können z.B. – bei entsprechender Definition – alle Erblasser und Erben zugleich als „Person“ angesprochen werden.

Der Aufbau des Datenmodells:

Grundsätzlich besteht die Datenbasis aus „identischen“ Bestandteilen, den sog. Dokumenten. Jedes Inventar entspricht einem Dokument. Jedes Dokument besteht aus einzelnen Entitäten oder Informationsgruppen. So eine Informationsgruppe kann z.B. einem Erben, der Bezeichnung einer Sachgruppe oder einer Fahrnisnennung entspre-

spiel der Prosopographischen Datenbank zur Geschichte der südöstlichen Reichsgebiete bis 1250 (PDB). Graz 1988.

27 Zur Erstellung eines sehr quellennahen Datenmodells für die Bearbeitung von Inventaren mit κλειω siehe Th. Grotum u. Th. Werner (wie Anm. 6), bes. S. 25 – 45. Eine Weiterentwicklung dieses Modells in Richtung auf eine höhere Abstraktion bei Thomas Werner: Probate inventories. In: Daniel Greenstein (Hg.): Modelling Historical Data: Towards a Standard for Encoding and Exchanging Machine-Readable Texts (= Halbgraue Reihe zur Historischen Fachinformatik A 11). St. Katharinen 1991, S. 163 – 168.

28 Allgemein zu semantischen Datenmodellen siehe z.B. Gottfried Vossen: Datenmodelle, Datenbanksprachen und Datenbankmanagement-Systeme. Bonn etc. 1987, S. 160 – 172.



Abb. 1: Das konzeptionelle Schema des Datenmodells.

chen. Die Entitäten bestehen ihrerseits aus Attributen oder Elementarinformationen, wie z.B. Anzahl, Bezeichnung, Wert, Name etc.

Elementarinformationen sind also die kleinsten Einheiten, die am unteren Ende der Hierarchie stehen, während von den Informationsgruppen sowohl Elementarinformationen als auch weitere Informationsgruppen abhängen können.²⁹

Jedes Inventar (inv) ist bestimmt durch die Attribute Datum (dat) und Archivsignatur (sig) und eindeutig einem Erblasser (el) zugeordnet (s. Abb. 1). Dieser Erblasser hat einerseits eine Gruppe von Erben (erbe), die sowohl einzelne Erben (e) als auch eine weitere Gruppe von Erben (ee) enthalten kann. Diese (Unter-)Gruppe kann ihrerseits eine weitere (Unter-)Gruppe (eee) als auch einzelne Erben (e) enthalten.³⁰ Sowohl der Erblasser als auch jeder Erbe sind Subtypen³¹ des Konstrukts Person, das eine Aggregation der Attribute Name, Vorname (vn), Geschlecht und Familienstand (sexfam), Bezug zum Erblasser, Adresse, Beruf und Alter ist. Alle Erblasser und Erben sind also im System außer als solche zugleich über den Alias-Namen „person“ ansprechbar.

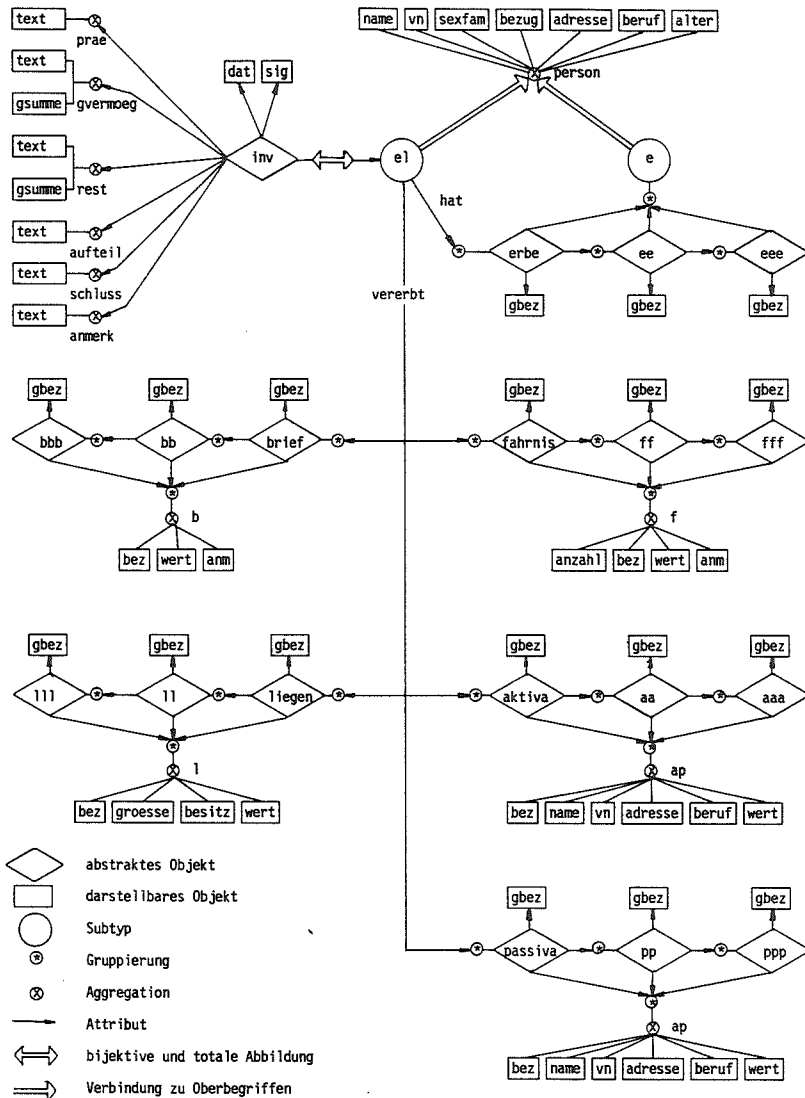
Auf der anderen Seite vererbt der Erblasser seinen Besitz, der in fünf Typen von Sachgruppen zusammengefaßt wurde: Dokumente (brief), Liegenschaften (liegen), Guthaben und Geldwerte (aktiva), Schulden (passiva) und die Fahrhabe (fahrnis). Jede Gruppe stellt, wie die Gruppe der Erben, ein rekursiv aufgebautes Konstrukt dar. Die (Unter-)Gruppen sind stets gleich aufgebaut wie die sie enthaltende Gruppe. Aus Gründen der Eingabekonventionen von κλειω müssen die (Unter-)Gruppen jedoch anders benannt sein. Exemplarisch soll die Struktur an den Fahrnissen gezeigt werden. Eine Gruppierung von Fahrnissen (fahrnis), die durch eine Gruppenbezeichnung (gbez) gekennzeichnet ist, kann sowohl einzelne Fahrnis-Items (f)³² als auch eine weitere Gruppierung (ff) enthalten, diese wiederum einzelne

29 Siehe dazu M. Thaller 1989b (wie Anm. 25), S. II: 4 - 1 bis II: 4 - 16.

30 Theoretisch könnte man diese Konstruktion weiter fortsetzen, in der Praxis hat sich jedoch die Untergliederung in drei Ebenen als ausreichend erwiesen, da auch die Inventare nicht tiefer gegliedert sind.

31 Zur hier verwendeten Terminologie und Darstellungsweise im semantischen Datenmodell siehe G. Vossen (wie Anm. 28), S. 160 - 172.

32 Obwohl in der Quelle nicht immer einzelne Fahrnisse genannt, sondern mehrere (gleiche oder ungleiche) mit einem gemeinsamen Schätzwert in ein Item zusammengefaßt werden, können sie in der Datenbank auch separat abgefragt werden; ein Problem stellt dabei allerdings der auf alle Dinge dieses Items bezogene Wert dar.

Fahrnis-Items und/oder eine Gruppierung (fff), diese nur mehr einzelne Items. Ein einzelnes Fahrnis-Item stellt eine Aggregation der Anzahl der Fahrnisse (anzahl), der Bezeichnung (bez) und des Wertes (wert) dar. Zusätzlich können Anmerkungen in der Quelle (anm) in die Datenbasis aufgenommen werden.³³ Neben den Entitäten, die dem Erblasser zugeordnet sind, gibt es einige, die vom Inventar selbst abhängen. Dazu gehören die Präambel (prae), das Gesamtvermögen (gvermoeg), das Restvermögen nach Abzug der Schulden (rest), die Bestimmungen über die Aufteilung des Restvermögens (aufteil) und die Schlußbestimmungen (schluss). Schließlich können auch Anmerkungen zum Inventar als ganzem gespeichert werden. Vor allem die Entität „aufteil“ könnte weiter strukturiert werden, wodurch es möglich wäre, mit Hilfe des Datentyps relatio als nichthierarchischem Feature von κλειω, jedem Erben sein Erbteil explizit zuzuordnen. Das gleiche könnte auch mit Fahrnissen geschehen, die nicht in die Schätzung aufgenommen, sondern ungeschätzt an einen Erben übergeben werden.

Ein wesentlicher Punkt dieses semantischen Netzwerkdatenmodells ist also, daß neben der hierarchischen Grundstruktur beliebige nichthierarchische Verbindungen zwischen einzelnen Entitäten herstellbar sind. Zusätzlich kann das Datenmodell so definiert werden, daß durch die Verwendung unterschiedlicher „Betrachtungsweisen“ die bestehenden Strukturen abgeändert werden können, um etwa die Zusammenfassung der Items in einzelne Gruppen bei bestimmten Untersuchungen aufzuheben.

Die im Datenmodell vorhandenen hierarchischen Abhängigkeiten sind in Abb. 2 zu sehen (siehe nächste Seite).

³³ Außerdem ist es möglich, bei jeder Gruppe die im Inventar verzeichnete Summe der Schätzwerte zu übernehmen, um die Vollständigkeit der Transkription zu gewährleisten. Aus Gründen der Übersichtlichkeit wurde dies jedoch nicht in die Darstellung aufgenommen.



Abb. 2: Die im Datenmodell vorhandenen hierarchischen Abhängigkeiten.³⁴

³⁴ Vgl. dazu auch Th. Grotum u. Th. Werner (wie Anm. 6), bes. S. 31 – 37.

Die Struktur des Datenmodells muß nun mittels der Kommando-sprache von κλειω für das System verständlich beschrieben werden; hier sollen nur der Beginn und das Ende dieser Strukturvereinbarung gezeigt werden:

```

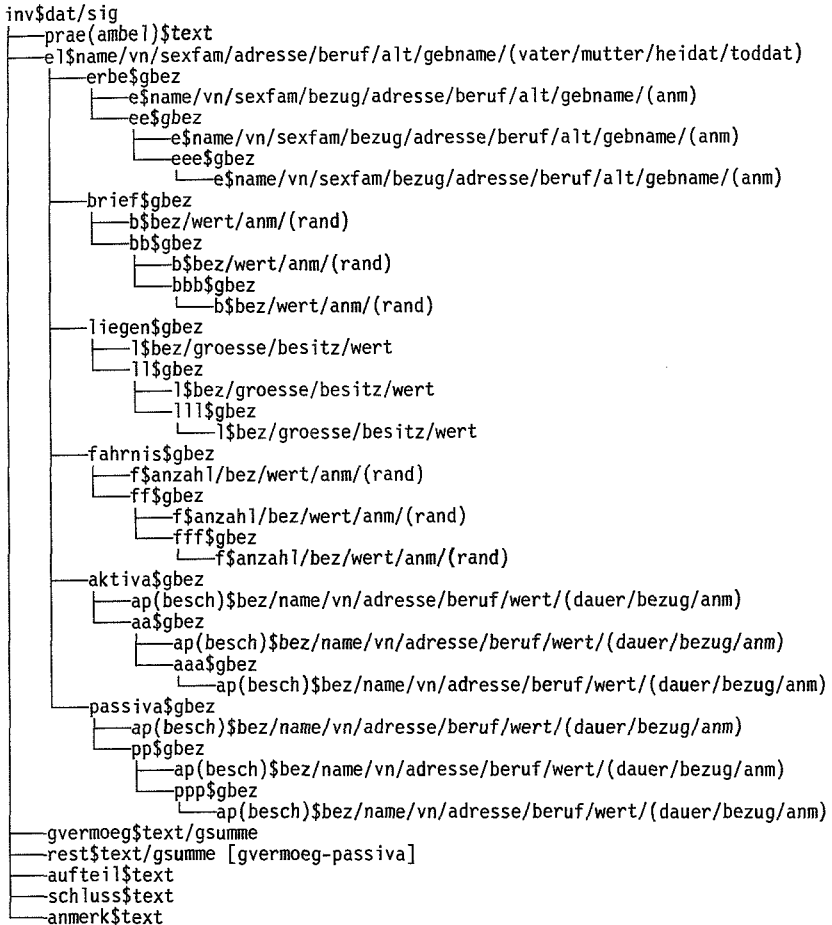
nolino nomen=inventar;primum=inv;
terminus nomen=groesse,bez,beruf;ordo=multplex;
terminus nomen=wert,summe,gsumme;ordo=multplex;modus=numerus;numerus=geld;
terminus nomen=dat;post=sic;modus=tempora;
terminus nomen=sexfam;modus=condicio;condicio=sexfam;
terminus nomen=anzahl;ordo=multplex;modus=numerus;numerus=anzahl;

pars nomen=inv;
  locus=dat,sig;
  pars=prae,el,gvermoeg,rest,aufteil,schluss,anmerk;
  repe=prae,el,gvermoeg,rest,aufteil,schluss,anmerk;
  semper=prae,el,gvermoeg
pars nomen=prae,aufteil,schluss,anmerk;
  locus=text
pars nomen=el;
  alias=person;
  locus=name,vn,sexfam,adresse,beruf,alt,gebname;
  ceteri=vater,mutter,heidat,toddat;
  pars=erbe,brief,liegen,fahrnis,aktiva,passiva;
  repe=erbe,brief,liegen,fahrnis,aktiva,passiva;
  semper=erbe,fahrnis,passiva;
pars nomen=erbe;
  locus=gbez;
  pars=e,ee;
pars nomen=ee;
  locus=gbez;
  pars=e,eee;
pars nomen=eee;
  locus=gbez;
  pars=e;
pars nomen=e;
  alias=person;
  locus=name,vn,sexfam,bezug,adresse,beruf,alt,gebname;
  ceteri=anm;

....
exitus nomen=inventar

```

Zusätzlich zur Datenstruktur selbst kann bei der Definition des Datenmodells bereits Wissen über die Daten eingegeben werden: so z.B. Regeln zur maschinellen Umrechnung von Währungs-, Gewichts- und Maßangaben auf einheitliche Werte, da es wenig effizient und außerdem fehleranfällig wäre, diese Umrechnung von Hand vorzunehmen. Das für die Umrechnung nötige Wissen wird getrennt von den Daten in sogenannten logischen Objekten gespeichert, die

jederzeit erweitert und geändert werden können, ohne die Änderungen in den gesamten Daten vornehmen zu müssen. Zur Zeit ist es jedoch noch nicht möglich, die Definition von Maßeinheiten und ähnlichem kontextsensitiv, d.h. mit einer vom System selbständig getätigten Auswahl des richtigen Umrechnungsschlüssels für einen bestimmten Ort und eine bestimmte Zeit, durchzuführen.³⁵ Nach der Erstellung der Strukturvereinbarung erfolgt mit Hilfe des Programms die Systemfilegenerierung, also die Errichtung einer noch leeren Datenbasis, in die die Daten, die transkribierten und dem Datenmodell entsprechend eingegebenen Inventare, eingelesen werden.

Diese Eingabe der Daten erfolgt in strukturierter Form, d. h., der Text wird unter weitestgehender Beibehaltung der originalen Schreibweise und der Gliederung im Original durch das Einfügen κλειω-spezifischer Sonderzeichen in die vorhin konzeptuell erstellten Einheiten zerlegt.³⁶ Da diese Einheiten ohnedies sehr quellennah entwickelt wurden, bereitet dies in der Regel keine Schwierigkeiten.³⁷ Die dem Datenmodell entsprechend erfaßten Daten sehen wie folgt aus:

```
fahrnis$Allerhand Fahrnussen
...
f$2/Spinnräder/30x
f$3/Lainstüel/15x
f$1;1/Rührkübel;Ofen: Schüssel/8x
f$1;1/Mall Väßl;Kästl/36x
f$1;1/Mad: Sengsen;Rechen/10x
f$1/Beth: Spanden/30x
f$1/Kasten/3f 30x
f$1/Speiß: Kasten/30x
f$1/Laschen: Press/1f 30x
f$2/Sicheln/8x
f$1/Beth: Spanden/30x
f$1/Hackh: Barthen/15x
f$1/Eisernes Lain: Brett/2f
```

35 Zum Problem der Kontextsensitivität vgl. z.B. M. Thaller 1988 (wie Anm. 25) und M. Thaller 1989a (wie Anm. 25).

36 Wo sich die originalgetreue Eingabe ungünstig auswirkt (z.B. bei Mengenangaben) wurde eine normalisierte Form verwendet und die Originalschreibung in einem sog. „Originaltextfeld“ gespeichert. Siehe dazu M. Thaller 1989b (wie Anm. 25), S. II: 4 – 8.

37 Eine Alternative zur strukturierten Eingabe stellt die sog. präedierte Eingabe dar. Bei ihr wird der Text zunächst als ganzes eingegeben und (nachträglich) durch Auszeichnungen im Text gegliedert. Aus dieser Gliederung im Text kann z.B. das Programm-Modul StanFEP (Standard Format Exchange Program), das ab der nächsten Version von κλειω verfügbar sein wird, eine strukturierte Eingabe erstellen. Der Gewinn dieser Technik dürfte bei listenförmigen Quellen, wie es Inventare sind, allerdings nicht allzu groß sein.

Eine einfache Abfrage könnte nun z.B. ein alphabetisches Verzeichnis aller Nennungen von Bezeichnungen liefern, das folgendermaßen aussieht:³⁸

5.45	Blachen a 12Xr	Wert:	84.00	in 5.8.1754
2.00	bloch Röder	Wert:	69.00	in 2.11.1784
1.00	Böth	Wert:	150.00	in 2.6.1772
1.00	Böth	Wert:	180.00	in 2.6.1772
1.00	Böth	Wert:	30.00	in 2.6.1772
1.00	Böth	Wert:	90.00	in 24.2.1772
2.00	Böther	Wert:	300.00	in 24.2.1772
3.00	Böther	Wert:	450.00	in 2.6.1772
2.00	böther	Wert:	75.00	in 1.8.1750 ³⁷

Auch eine einfache Auszählung wäre hier bereits möglich:

Körb	erscheint 9 mal.
Körbeln	erscheint 1 mal.
Körbl	erscheint 3 mal.
Körb a 6X	erscheint 1 mal.
Körb,	erscheint 1 mal.
Körzen	erscheint 1 mal.
KörzenTrettl	erscheint 1 mal.
Körzen a 9Xr	erscheint 1 mal.
Körzen leichter	erscheint 6 mal.
KösBerl	erscheint 1 mal.
KösBl	erscheint 2 mal.
KösBlschwing	erscheint 2 mal.
Kötten	erscheint 5 mal.
KöBl	erscheint 2 mal.
KöBl Reit Stangen	erscheint 1 mal.

Wie schon aus diesen kurzen Beispielen zu sehen ist, gibt es durch die Übernahme der Originalschreibung eine Vielzahl von ähnlichen Bezeichnungen, die offenbar den gleichen Begriff wiedergeben, aber orthographisch oder durch verschiedene Zusätze doch Unterschiede aufweisen. Um die weitere Bearbeitung zu erleichtern, ist es nun möglich, mit Hilfe der Substitution von Zeichenkombinationen Schreibungsvarianten auszugleichen, und zwar frei definiert nach den Notwendigkeiten der jeweiligen Quelle. Dabei ist es auch möglich, Zyklen zu bilden, also mehrfache Ersetzungen einer schon geänderten Zeichenkette durchzuführen.

³⁸ Die unterschiedlichen Werte z.B. bei den Wertangaben werden von κλειω auf einen einheitlichen Fuß umgerechnet. Als Kompromiß zwischen zu großen und zu kleinen Werten wurde hier die Ausgabe in Kreuzern gewählt.

Auch die im 17./18. Jahrhundert üblichen Konsonantenhäufungen, die in vielen Fällen beliebige Verwendung von C und K und ähnliche Usancen können auf diese Weise für die weitere Bearbeitung effizient ausgeglichen werden. Viele Floskeln, die für die Suche eher störend sind – wie abermals, ferner, item –, und Attribute, die wenig aussagekräftig sind, können für die Suche eliminiert werden. Dabei ist jedoch nur die Eliminierung häufiger vorkommender Attribute sinnvoll, die Ausfilterung von Einzelnennungen bringt keine wesentlichen Vorteile. Die durch diese Substitution erzeugten Einträge werden zusätzlich zum Original gespeichert, sodaß für Suche und Ausgabe beide Formen zur Verfügung stehen. Ein Ausschnitt aus der Definition eines logischen Objektes zur Normalisierung der Schreibung könnte wie folgt aussehen:

```

substitutio antiquum="ay";novum="ei"
substitutio antiquum="ey";novum="ei"
substitutio antiquum="ai";novum="ei"
substitutio antiquum="eü";novum="eu"
substitutio antiquum="ß";novum="ss"
substitutio antiquum="vn";novum="un"
substitutio antiquum="cla";novum="kla"
substitutio antiquum="clä";novum="klä"
substitutio antiquum="cle";novum="kle"
substitutio antiquum="cli";novum="kli"
substitutio antiquum="clo";novum="klo"
substitutio antiquum="clö";novum="klö"
substitutio antiquum="clu";novum="klu"
substitutio antiquum="clü";novum="klü"
substitutio antiquum="cra";novum="kra"
substitutio antiquum="crä";novum="krä"
substitutio antiquum="cre";novum="kre"
substitutio antiquum="cri";novum="kri"
substitutio antiquum="cro";novum="kro"
substitutio antiquum="crö";novum="krö"
substitutio antiquum="cru";novum="kru"
substitutio antiquum="crü";novum="krü"

```

Eine derart normalisierte Fassung ist für die weitere Bearbeitung bereits wesentlich einfacher handzuhaben. Das folgende Teilergebnis der Suche nach verschiedenen Nennungen von „kasten“ zeigt den Unterschied zwischen der normalisierten Ausgabe (links) und der Ausgabe in Originalschreibung (rechts):

faniertes neuer le	Ferer Anderer Faniertes Neuer LeibsCasten mit ge	14.3.1734
gewandt kasten	Gewandt: Kasten	6.6.1774
gewandt kasten	neuer Gewandt Kasten	6.7.1779
gewandt kasten	gewandt Casten	8.11.1757
handtücher	Tisch,;Handtücher,;Kasten	18.02.1768
in welsser zimber	Ferer in Weißer Zimber Kastn	14.3.1734
kasten	großer Kasten	4.12.1786
kasten	Kasten	17.2.1759a
kasten	Kasten	17.5.1733
kasten	Kasten	18.10.1776
kasten	Kasten	1.8.1750

Diese Ausgabe ist zwar schon brauchbarer als die erste, für eine effiziente Bearbeitung ist jedoch eine Klassifizierung der Einträge im Rahmen einer Systematik unumgänglich. Diese Klassifizierung wird nicht direkt in den Daten vorgenommen, sondern mit Hilfe eines Thesaurus, einer Art Übersetzungstabelle, realisiert. Das hat den Vorteil, daß die Kodierung jederzeit ohne allzu großen Aufwand geändert werden kann. So können auch Veränderungen in den Daten, die durch die Erweiterung der Datenbasis entstehen, berücksichtigt werden, was im Falle einer kodierten Eingabe unmöglich wäre. Durch die Verwendung der normalisierten anstelle der originalen Einträge für die Kodierung läßt sich auch der Arbeitsaufwand für die Thesaurienbildung deutlich reduzieren.

Für die Lehrveranstaltung wurde anhand des Quellenbestandes ein einfaches Kodierungsschema entwickelt, das den Bereich „Wohnen“ genauer aufschlüsselt, während Geräte, Nahrungsmittel, Vieh und Kleidung nur pauschal klassifiziert werden. Dabei wurde mit einem dreistelligen Codesystem das Auslangen gefunden. Die Zuweisung der Kodezahlen an die normalisierten Einträge könnte folgendermaßen aussehen:

forma lingua="lange stüell	"; numerus=141
forma lingua="lange tafel	"; numerus=150
forma lingua="langen leichter	"; numerus=310
forma lingua="langer leinstuell	"; numerus=142
forma lingua="langer reibstein	"; numerus=930
forma lingua="langer stuell	"; numerus=141
forma lingua="langer stuhl	"; numerus=141
forma lingua="laschen press	"; numerus=930
forma lingua="latern daselbst	"; numerus=310
forma lingua="lattern	"; numerus=310
forma lingua="lavor	"; numerus=515
forma lingua="ledener polster	"; numerus=300
forma lingua="lefferl	"; numerus=434
forma lingua="leibel	"; numerus=610
forma lingua="leibs truchen	"; numerus=111
forma lingua="leichter	"; numerus=310

Für eine größere Untersuchung würde sich als Grundlage die Verwendung einer schon bestehenden und erprobten Systematik empfehlen, z.B. der von Walter Trachsler entwickelten.³⁹ Diese müßte dann nach den jeweiligen Gegebenheiten modifiziert werden. Die Kodezahlen können nun bei weiteren Abfragen verwendet werden, um alle mit einem bestimmten Wert kodierten oder innerhalb eines Wertebereichs liegenden Nennungen von Fahrnissen ausgeben zu lassen. Durch die numerische Ordnung der Kodezahlen erhält man dabei eine – wenn erwünscht vollständige – systematische Ausgabe, die um weitere Angaben erweitert werden kann. Als Beispiel soll ein Ausschnitt mit nicht näher bestimmten (110), dem Wohnbereich (111) bzw. dem Wirtschaftsbereich (112) zuzuordnenden Trüchen dienen:

110	1.000000	weisse truchen vnbeschlagen	22.5	Admont Xx-	13.2.1615
110	1.000000	[trichl]	10.0	Eppenstein	5.8.175
111		Die Leibs Truchen	75.0	Eppenstein	1.8.1750
111	999.000000	Gewandt Trüchen	120.0	Stift Göß	8.9.1783
112	1.000000	alte haaber Schreinn	7.5	Eppenstein	1.8.1750
112	2.000000	alte Traydt Trüchen	15.0	Eppenstein	1.8.1750
112	1.000000	ansath? Trichl	6.0	Eppenstein	5.8.1754
112	2.000000	Getraidt Trüchen	840.0	Stift Göß	8.9.1783
112	1.000000	Getrayd: Schrein	120.0	Deutschlan	11.7.1774
112	1.000000	Getrayd: Schrein	120.0	Deutschlan	28.11.1776
112	1.000000	Getrayd: Schrein	180.0	Deutschlan	6.7.1779
112	1.000000	grosse haaber Schrein	24.0	Eppenstein	5.8.1754
112	1.000000	großer Getraidschrein	240.0	Deutschlan	4.12.1786
112	1.000000	Mee! Schrein	60.0	Eppenstein	2.6.1772
112	2.000000	Mehltrichl	15.0	Donnersbac	16.02.1741
112	1.000000	Mehl truchen	37.5	Donnersbac	12.10.1744
112	3.000000	mell Trüchel	22.0	Eppenstein	5.8.1754

Ebenso ist natürlich die Ausgabe nach anderen Kriterien möglich, sodaß etwa alle zur Wohnumgebung gehörigen Fahrnisnennungen eines bestimmten Haushaltes – aus dem Gesamtbestand herausgefiltert – ausgegeben werden können. Die in den Inventaren meist vorhandene, für die Interpretation in manchen Fällen eher ungünstige Vermischung von Wohnausstattung und Geräteausstattung kann so sehr effizient beseitigt werden.

³⁹ Walter Trachsler: Systematik kulturhistorischer Sachgüter. Eine Klassifikation nach Funktionsgruppen zum Gebrauch in Museen und Sammlungen. Bern/Stuttgart 1981.

Aussee-351	1707.12.01	110	1.000000	grüne Druchen	60.0
-----	-----	110	2.000000	Khlienerer Drühl Zusamben	24.0
-----	-----	118	1.000000	beschlagnes schworzes raiß Drühl	30.0
-----	-----	150	1.000000	schworz Staines Dischl	60.0
-----	-----	155	1.000000	schreibpuld	60.0
Deutschlan	1774.06.06	112	1.000000	Speiß: Truchen	45.0
-----	-----	120	1.000000	altes Kästl	12.0
-----	-----	121	1.000000	Gewand: Kasten	90.0
-----	-----	122	1.000000	Speiß: Kasten	30.0

Derartige nach frei gewählten Kriterien sortierte Listen sind also eine gute Unterlage für die hermeneutische Interpretation. Die Funktionen der Datenverwaltung und des data retrieval ermöglichen es, Zusatzinformationen auszugeben, wie z.B. Besitzernamen, Ortsangaben, Gesamtvermögen, Zahl der Erben oder ähnliches. Auch die in der Datenbank vor und nach dem ausgewählten Item stehenden Items können mit ausgegeben werden, um den Kontext genauer zu bestimmen.

Abschließend noch ein Beispiel für die Ausgabe eines Teils der Beleuchtungsgegenstände, wobei der Name des Erblassers mit ausgegeben wird:

310	2.800300	Inßlet ip 24d	30.0	Admont Xx-52	Wilhelben	13.2.1615
310	3.360360	Kärzen	60.0	Eppenstein-3-18	Kappler	2.6.1772
310	2.000000	Kerzenleichter	4.0	Stift G68 160-2	Pater	16.10.1797
310	11.201200	Kerzen a pr 11Xr	220.0	Donnersbach 45	Hochpeer	12.10.1744
310	8.960960	Kerzen a 10x	160.0	Deutschlandsber	Paarfussin	28.11.1776
310	5.600600	Kerzen a 9Xr	90.0	Donnersbach 45	Myrspacher	30.01.1749
310	3.000000	Kerzen leichter	10.0	Donnersbach 45	Ißbinger	06.04.1747
310	2.000000	Kerzen leichter	10.0	Donnersbach 45	Myrspacher	30.01.1749
310	5.000000	Kerzen leichter	30.0	Donnersbach 45	Pacher	16.02.1741

Bei einer weitergehenden Bearbeitung ist – wie bereits oben erwähnt – die Einbindung zusätzlicher Quellen unbedingt notwendig, die in getrennten Datenbanken gespeichert werden. Durch das sog. Nominative Record Linkage kann dann die Verbindung zwischen gleichen Einträgen in verschiedenen Datenbanken hergestellt werden.⁴⁰ Ein methodischer Ansatz, der in einer umfangreicheren Unter-

40 Vgl. dazu und auch zu Problemen mit diesem Verfahren: M. Thaller 1989b (wie Anm. 25), S. II: 10 – 1 bis II: 10 – 10; Carola Lipp: Symbolic Dimensions of Serial Sources. Hermeneutical Problems of Reconstructing Political Biographies

suchung ebenfalls unumgänglich ist, ist die Quantifizierung.⁴¹ Sind bei einer kodierten Eingabe der Daten fast nur statistische Auswertungen möglich, so erlaubt die quellennahe Eingabe neben den bisher genannten, qualifizierenden Anwendungen eine Weitergabe der Daten in kodierter Form – über Thesauren – an ein Statistikpaket. Auch Methoden der automatischen Klassifizierung, wie die Clusteranalyse, sind auf diesem Wege einsetzbar.⁴²

In der Lehrveranstaltung, um abschließend wieder an den Ausgangspunkt der Darstellung zurückzukommen, wurden von den Teilnehmern jeweils die Inventare zweier Orte verglichen. Die relativ geringe Zahl der Inventare entspricht hierbei freilich eher einer Interpretation von Einzelinventaren als einer repräsentativen Auswertung. Durch die formale Aufbereitung ist jedoch eine wesentlich intensivere Interpretation möglich als bei einer Interpretation der als Text vorliegenden Inventare. So ließen sich in Einzelaspekten sowohl die oben erwähnten Probleme der Repräsentativität und Vollständigkeit innerhalb der einzelnen Inventare darlegen als auch Fakten und Theorien durch den Befund der Inventare erhärten. Auch die Zeichenfunktion der Objekte, wie etwa des Bettes und allgemein der Wäsche, von Zinn usw. werden sehr gut erkennbar.

Der Ansatz in der Lehrveranstaltung ist also insgesamt als sehr erfolgversprechend zu bezeichnen, zeitliche Engpässe werden schwinden, wenn ab einer der nächsten Studentengenerationen der Umgang mit dem Rechner bereits zu Studienbeginn eine Selbstverständlichkeit ist.

Based on Computerized Record Linkage. In: Historical Social Research/Historische Sozialforschung 1/15, 1990, S. 30 – 40.

41 Vgl. z.B. Klaus Roth: Historische Volkskunde und Quantifizierung. In: Zeitschrift für Volkskunde 76, 1980, S. 37 – 57.

42 Siehe dazu z.B. Manfred Thaller: Zur Formalisierbarkeit hermeneutischen Verstehens in der Historie. In: Mentalitäten und Lebensverhältnisse: Beispiele aus der Sozialgeschichte der Neuzeit. FS Rudolf Vierhaus. Göttingen 1982, S. 439 – 454; Klaus Roth: Zur Raumnutzung in münsterländischen Bauernhäusern im 18. Jahrhundert. In: Rhein.-westf. Zeitschrift für Volkskunde 29, 1984, S. 65 – 87.

Mitteilungen

Fünf Jahre Lehre am Wiener Volkskunde-Institut – ein Bericht

Von Gertraud Liesenfeld

Im Rahmen des Vortragsprogrammes des Vereins für Volkskunde sollten im Jahre 1991 – in einer Art institutionellem Brückenschlag – die volkskundlichen Hochschulinstitute unseres Landes einer interessierten Öffentlichkeit und vor allem den Mitgliedern des Vereins vorgestellt werden. Die nicht habilitierten Vertreter des universitären Mittelbaues der drei österreichischen Lehr- und Forschungsstätten wurden ersucht, „aus der Schule zu plaudern“ und darüber zu referieren, was dort geschieht, wie dort Volkskunde betrieben und wie derzeit ihre eigenen Lehr- und Forschungsschwerpunkte aussehen. Da es sich im folgenden nicht so sehr um einen Aufsatz als vielmehr um einen Bericht handelt, in dem bewußt auf Literaturverweise verzichtet wurde, erschien mir die Plazierung der schriftlichen Fassung meines Referates innerhalb der Rubrik „Mitteilungen“ dieser Zeitschrift passender als im Aufsatzteil.

Bevor ich in medias res gehe, einige Worte zu meiner Person: Vor Beginn des Studiums der Volkskunde 1975 (ich schloß es 1982 ab) übte ich zehn Jahre lang den Beruf einer radiologisch-technischen Assistentin aus; ein Beruf, der – retrospektiv betrachtet – sich als gar keine schlechte Vor- und Einschulung in „die Volkskunde“ erwies. Denn wenn mir auch meine damalige Tätigkeit zuweilen recht eintönig und manchmal mehr oder weniger auf's rein Technische reduziert erschien (und darum habe ich mich ja schließlich zum Berufswechsel entschlossen) – als Röntgenassistentin hat man es doch immer auch und gerade mit Menschen und konkreten Menschenschicksalen zu tun, und für mich zumindest waren neben den medizinischen Befunden stets auch die individuellen Lebenszusammenhänge der Patienten interessant, die da wegen eines Unfalles oder etwa einer plötzlich notwendig gewordenen Operation aus ihren Gewohnheiten, ihrem vertrauten Alltag herausgerissen wurden. So waren mir, zwar in mehr oder weniger unreflektierter und unsystematischer Weise, Probleme oder Problemstellungen vertraut, die ich dann später durch die Volkskunde als einem Fach, dessen zentrales Erkenntnisinteresse der Mensch in all seinen Lebensäußerungen ist, in weiteren Zusammenhängen und präziserer Artikulation sehen und begreifen lernte. Dabei trugen die Anstellung als Studienassistentin

während meiner Ausbildung am Wiener Institut und die sich anschließende Mitarbeit am Institut für Gegenwartsvolkskunde zum Verständnis dieser Disziplin, die den Umgang mit Menschen auf das Niveau wissenschaftlicher Fragestellungen hebt, entscheidend bei. Und nach meiner Rückkehr an die Universität bin ich nun wieder mit einer weiteren, ganz anderen Facette sozialer Begegnung konfrontiert: mit studentischem Leben, studentischen Fragen, studentischen Problemen, aber auch mit den mehr oder weniger artikulierten Schwierigkeiten und Eigenheiten der noch oder nicht mehr im Berufsleben stehenden Senioren-Studenten. Ich habe es also wieder mit Menschen in deren unterschiedlichsten Sozial-, Alters- und Bedürfniswelten zu tun.

Für die Tätigkeit in der Lehre, die ich seit dem WS 1985/86 ausübe, bedeutet dies das eigene Auseinandersetzen und Überlegen, wie Interesse und Problembewußtsein für die volkskundlichen Stoffgebiete den Studierenden nahe gebracht werden können, wie und was an Wissen vermittelt werden soll und was davon, entsprechend der jeweiligen Semesterhöhe, überhaupt in Übungen möglich ist, wie Prüfungen transparent und gerecht sein können – wobei gerade die Gerechtigkeit eine nicht immer ganz einfache Sache ist in einem doch eher kleinen Institut, in dem bald schon jeder jeden kennt und sich auch zu dem einen oder anderen private Kontakte entwickeln. Darüber hinaus gilt es, ein offenes Ohr für die realen Nöte der studierenden Kollegen zu haben (und ich möchte „Kollegen“/„Studenten“/„Studierende“ im folgenden geschlechtsneutral verstanden wissen). Ich denke, daß alles zusammen für ein motiviertes und aktives Studieren relevant ist, und ich in meinem universitären Unterrichts- und Arbeitsalltag so – wenn ich das Falkensteiner Postulat der „Problemlösungen“ als konstitutives Kriterium unseres Faches einmal in der bescheidenen Konkretheit auch des privaten Handelns verstehen darf – als Rädchen im großen Gesellschaftsgetriebe zur Humanisierung der Wirklichkeit, die ja auch eine der Forderungen zeitgemäßer Volkskunde ist, ein wenig beizutragen vermag.

Nun gilt es heute aber nicht im Autobiographischen zu verharren, sondern ich bin gebeten, Ihnen über meine Arbeit als Lehrende zu berichten. Meine bisherige Tätigkeit ist im 1. Studienabschnitt angesiedelt. Vier Jahre leitete ich die Pflichtlehrveranstaltungen für Studienanfänger, also die dreistündigen Proseminare I und II, seit dem letzten Jahr die der Dritt- und Viertsemestrigen. Ebenso bin ich seit Anbeginn mit der Durchführung von Übungen mit Exkursionen zur regionalen Volkskunde Österreichs befaßt.

Vorangestellt seien noch einige Worte zu Inhalt und Vermittlungsform der Proseminare des 1. Studienjahres, weil mir bzw. uns Lehrenden diese ersten Einführungsveranstaltungen besonders wichtig erscheinen und wir ihnen ebenso große Bedeutung sowie – das möchte ich auch sagen – Mühe und Vorbereitungszeit zumessen wie den für höhere Semester verpflichtenden Seminaren. Gilt es doch, die erst am Beginn ihres Studiums stehenden

Kollegen in das Fach mit seinen vielfältigen Problemen einzuführen und sie so mit einem Terrain bekanntzumachen, das sich wohl oft erheblich von ihren ursprünglichen Vorstellungen unterscheidet: Ein Block ist der Geschichte der Volkskunde, ihren „Theorien und Methoden“, wie auch der Titel dieser Proseminare lautet, gewidmet. Die Aufarbeitung erfolgt in Vortragsform, durchsetzt mit ausgewählten Themenreferaten aus der volkskundlichen Grundlagenliteratur, die von den Studierenden zu halten und zu diskutieren sind. Im 1. Semester verläuft dies entlang der fachgeschichtlichen Schiene, im 2. Semester stehen die volkskundlichen Arbeitsbereiche und Forschungsfelder in ihrer historischen Tiefe, räumlichen Weite und thematischen Fächerung im Blickpunkt. Beide Lehrveranstaltungen sind auch der Rahmen, den Studierenden fachspezifische Begriffe, unterschiedliche Betrachtungsweisen und aktuelle Problemstellungen näherzubringen sowie theoretische Konzepte, Forschungstechniken und Methoden wenigstens anzureißen. In einem weiteren Block geht es um das Einüben des wissenschaftlichen Arbeitens, also das Erlernen des volkskundlichen Handwerkszeuges: Die Studierenden werden mit den verschiedenen für die Volkskunde relevanten Quellengruppen, mit der Technik des Materialerhebens und -aufarbeitens, mit den Regeln des Bibliographierens bzw. Zitierens und mit den Usancen des Aufbaues einer wissenschaftlichen Arbeit vertraut gemacht. Einen weiteren Schwerpunkt bildet das Kennenlernen der volkskundlichen Fachinstitutionen und -zeitschriften.

Aus dieser Aufzählung über den Inhalt des Lehrbetriebes möchte ich einen Punkt herausheben, der mir besonders wichtig scheint: Aktives Zuhören, selbständiges Referieren, miteinander Diskutieren sind für die Studenten die einen, ihren Studienalltag bestimmenden Arbeitsformen. Lesen, Exzerpieren – bzw. heutzutage eher: Kopieren – und Schreiben die anderen: trägt doch auch die schriftliche Formulierung von Gedanken entscheidend zur Qualität des Wissenschaftlers bei. Daher galt auch bereits im 1. Studienjahr der Abfassung einer schriftlichen Arbeit besonderes Augenmerk. Vor allem in diesem Punkt sieht man sich als Lehrender der Grundproseminare mit dem Problem einer „guten“ Themenwahl konfrontiert, wobei ich „gut“ als für Studienanfänger „thematisch geeignet“, „interessant“ und, im Hinblick auf die Stofferhebung und -aufarbeitung, „bewältigbar“ verstanden wissen möchte. Dabei spielte auch immer eine weitere Überlegung eine Rolle: Die Materialien für die schriftliche Arbeit des Proseminar I sollten die Studierenden möglichst in unserer doch sehr umfangreichen Institutsbibliothek suchen, um mit deren Beständen vertraut zu werden. Für die Zweitsemestrigen intendierte ich in diesem Zusammenhang die Notwendigkeit des „Ausschwärmens“ in die Buch- und Zeitschriftenregale anderer volkskundlicher bzw. fachnaher Institutionen, aber auch in jene Stellagen nicht so auf der Hand liegender Einrichtungen – gleichsam um ein Fingerpitzengefühl, ein „G’spür“, für das Auffinden verborgener Schätze zu

entwickeln. Auf diese Weise möchte ich den Kollegen bereits relativ früh die oft mit Unsicherheiten gepaarten Mühen einer Recherche, aber auch das, bei entsprechender Zähigkeit, positive Ergebnis und Erlebnis vor Augen führen.

Die vorhin angesprochene „gute“ Themenwahl für die schriftlichen Arbeiten ist aber nicht bloß von didaktischen Überlegungen, sondern auch von der Anzahl der Teilnehmer determiniert. So konnte ich mich etwa, um ein Beispiel zu geben, bei der Auswahl der Einzelthemen zum Problemfeld „Nahrungsversorgung in der Großstadt Wien“ – ich hatte 49 Teilnehmer – nicht allein auf die verschiedenen Zweige der Distribution als der eigentlichen Thematik beschränken, sondern mußte die unterschiedlichen Formen der Konsumption miteinbeziehen. In einem solchen Fall wird ein vertieftes Eingehen auf die Einzelthemen beider Bereiche zu Beginn und ein intensiveres begleitendes Betreuen der entstehenden Arbeiten während des Semesters sehr erschwert bzw. kaum möglich, ganz abgesehen vom Lesen, Korrigieren und Besprechen der Endfassungen. Und Letzteres mache ich immer sehr detailliert: Oft „strotzen“ die Arbeiten, die ich den Studenten zum Anschauen noch einmal zurückgebe, von meinen formalen, inhaltlichen und sprachlichen Korrekturen und Verbesserungsvorschlägen, denn nur mit einem solchen „feed-back“ erscheinen mir die Benotungen sinnvoll.

Das Auffinden des „guten Themas“ wird aber auch entscheidend vom vorhandenen Literaturstand, auf den sich ja die schriftlichen Arbeiten des 1. und 2. Semesters hauptsächlich stützen, bestimmt. So war es ein Leichtes, das Rahmenthema „Städtisches Handwerk“ auf 33 Spezialberufe, analog der Studentenzahl, aufzusplittern und anhand der Literatur kulturhistorisch bearbeiten zu lassen, wobei den ersten feldforschenden Schritten mancher Kollegen in Richtung Gegenwart durchaus auch Raum gegeben wurde.

Als zukünftiger Volkskundler/Kulturwissenschaftler sollte man auch schon in frühen Studienjahren auf den entsprechenden, also „richtigen“ Umgang mit für die Volkskunde relevanten Quellenwerken bzw. spezifischer Literatur hingewiesen worden sein. Dies intendierte ich z.B. bei der Spezialthemenvergabe zum Komplex der aufklärerischen und frühromantischen Reiseliteratur. Die Studierenden mußten je ein Werk eines Reiseschriftstellers auf seinen volkskundlichen Gehalt lesen, diesen herausarbeiten und an der historischen Wirklichkeit messen. Dies setzte zum einen die Beschäftigung mit dem jeweiligen Autor in seinem geistesgeschichtlichen und sozialen Umfeld voraus und zog zum anderen, unter Zuhilfenahme der Sekundärliteratur, den Versuch einer quellenanalytischen Betrachtung nach sich.

Dem Aspekt des kritischen Umgehens mit volkskundlich relevanten Quellen galt auch die Bearbeitung der einzelnen Themen aus dem Bereich des Jahresbrauchtums. Dabei stand mir, parallel zur Beschäftigung mit der Fachgeschichte, die Sensibilisierung der Studenten für das Erkennen veralteter bzw. harmonisierender oder ideologisch und politisch aufgeladener

Texte als Lehrziel vor Augen. In einer späteren Lehrveranstaltung dieser Art weitete ich dieses auf „Öffentliche Festkultur in Österreich“ aus, wobei die festlichen Manifestationen politischer Vereinigungen ebenso wie jene sozialer Gruppierungen bearbeitet wurden.

Die Proseminare des ersten Studienjahres inkludieren aber auch die Möglichkeit, ja sogar vielleicht die Notwendigkeit, für die studentische Auseinandersetzung mit neueren volkskundlichen Forschungsfeldern und deren Zugängen. So hatte ich beispielsweise bei der Themenvergabe zum „Frauenleben“ den geschlechtsspezifischen Ansatz im Visier. Vor dem Hintergrund der auch in der Volkskunde seit längerem etablierten Frauenforschung beabsichtigte ich diesmal, als einen ersten Schritt in Richtung feministische Wissenschaft, die Beschäftigung mit den – fachhistorisch besehen – unterschiedlichen Wahrnehmungen und Thematisierungen von Weiblichkeit innerhalb unserer Disziplin. (Stichwort: Frauenbild bei Riehl; Konnotationen der Weiblichkeitsrolle in der Sitte- und Brauchforschung sowie in der Sachkulturforschung). Außerdem ging es um den Komplex Frauenbild und Realität (Stichwort: Nationalsozialismus, Mütterlichkeit), um die verschiedenen, die spätere Frauenrolle bestimmenden Enkulturationsformen und -institutionen (Stichwort: Familie, Kindergarten, Schule) und schließlich um die Auseinandersetzung mit weiblicher Lebenswelt und weiblichem Lebenszusammenhang (Stichwort: Familie, Berufe, Öffentlichkeit, Krisenzeiten).

Auch die Autobiographienforschung ist ein in der Volkskunde noch „jüngeres Kind“, weshalb ich sie ebenfalls zum Thema machte. Anhand von anonymisierten Autobiographien – jeder Student erhielt eine zur Bearbeitung – wurden Art und Aussagewert dieser Originalquellen erörtert bzw. über den Vergleich mit anderen, bereits publizierten Lebenserinnerungen und entsprechender Sekundärliteratur das Besondere und das Verallgemeinerbare der jeweiligen Autobiographie herausgefiltert. Die Konkretheit der Originalaufzeichnungen ließ einige Teilnehmer auch in ihrem eigenen Umfeld initiativ werden und Befragungen durchführen, was ich als besonders erfreulich, da nicht gefordert, anmerken möchte.

In meinem letzten Einführungsproseminar wandte ich mich der Fachgeschichte – diese ist auch einer meiner eigenen, jüngeren Forschungsschwerpunkte – zu. Analog zum Aufbau der in der Lehrveranstaltung referierten und diskutierten Grundlagenliteratur, dem von Rolf W. Brednich herausgegebenen „Grundriß der Volkskunde“, einer Einführung in die Forschungsfelder, in der – jedoch mehr von der Warte der deutschen Volkskunde aus – sowohl die Kanonthemen als auch jüngere Problembereiche einer thematischen, historischen, methodischen und quellenkundlichen Aufarbeitung unterzogen wurden, versuchten wir nun, dies für die österreichische Volkskunde zu tun. Es ging also u.a. um die österreichische Geschichte der Geräte- oder Brauchforschung, aber auch um die der Arbeiterkultur- und Familien-

forschung, der interethnischen Forschung usw. Ich selbst referierte, um einen Leitfaden zu geben, die Entwicklung der österreichischen Nahrungsvolkskunde. Sieht man von dem für alle Proseminare des ersten Studienjahres grundlegenden Lehrziel ab, nämlich der Schulung der Geläufigkeit auf der Klaviatur des formalen wissenschaftlichen Arbeitens (Stichwort: Materialerhebung und -ordnung, Gliederung, Bibliographieren, Zitieren), so ging es mir darüber hinaus in dieser Lehrveranstaltung speziell um die vertiefte Kenntnis zumindest *eines* volkskundlichen Forschungsfeldes, dessen gewandelte Fragestellungen, methodische Zugänge und wichtigste österreichische Vertreter. Denn – und ich möchte dies auf die bei den Studenten so ungeliebte Fachgeschichte ebenso wie auf die von ihnen sehr häufig als „alte Hüte“ abgetanen Kanonfelder bezogen wissen – erst über die Aneignung eines Faktenwissens, so meine ich, werden ernstzunehmende, weitereausgreifende und nicht im Nebulösen herumschweifende Gedanken sinnvoll.

Der praktischen Umsetzung der methodischen Erörterungen aus dem 1. Studienjahr gelten die Proseminare des 3. und 4. Semesters. Üblicherweise steht nunmehr die Anwendung und Auswertung einer der verschiedenen Erhebungsmöglichkeiten „im Feld“ auf dem Lehrprogramm. Über die Vorgabe eines geeignet erscheinenden Problembereiches wird in diesen Lehrveranstaltungen auch, da sie mit anderen Inhalten nicht so überfrachtet sind, stärker themen- und methodenzentriert gearbeitet. Sie bieten darüber hinaus erstmals auch die Möglichkeit, Projekte anzugehen, die noch keine oder kaum eine volkskundliche Durchdringung erfahren haben. So ging es mir in meinem 1. Proseminar dieser Art beispielsweise um die Frage, welches Bild von Volkskultur bzw., „darübergelegt“, von Volkskunde die Volkskulturabteilungen des ORF vermitteln. Anhand der mir vom ORF explizit als von diesen produziert genannten Sendungen wählte ich 12 mit jeweils 3 bis 5 Folgesendungen aus, die nicht bloß von Volksmusik oder volkstümlicher Musik beherrscht werden, und zwar sowohl des Rundfunks als auch des Fernsehens (Rundfunk: „Treffpunkt Radio NÖ“, „Bgl. Leben“, „Punschkräpferl“, Sendungen zu Feiertagen; Fernsehen: „Brauchbares“, „Jahreslauf“, „Mei liebste Weis“, „Klingendes Österreich“ und die diversen Adventsendungen). Über die in der Lehrveranstaltung gemeinsame Entwicklung eines Sendungsanalyseblattes (Schema), das die Teilnehmer für jede „ihrer“ Sendungen auszufüllen hatten, und der Erstellung eines halbstandardisierten Fragebogens, der von den insgesamt 15 Proseminaristen an jeweils 6 Zuhörer/Zuseher pro Sendung zu richten war, schlossen sich Überlegungen für einige Fragen an die Sendungsverantwortlichen an. Als didaktisch günstig erwies sich die Teilung der Studierenden in eine Rundfunk- und eine Fernsehgruppe, wobei letztere sich mit mir jeweils im privaten Kreis vor dem Fernsehschirm traf und solcherart die Verfeinerung der methodischen Schritte direkt vor Ort erfolgte (ganz abgesehen von der doch weitaus günstigeren Lernatmosphäre in einer Privatwohnung, verglichen mit jener

nüchternen, manchmal leicht das Blut in den Adern stocken lassenden des Hörsaales – so jedenfalls habe ich dies während meiner Studienzeit bisweilen empfunden und, überdenke ich die Arbeitsintensität heute hier und dort, so scheint meine studentische subjektive Erfahrung gar nicht so subjektiv gewesen zu sein). Als Ergebnis bestätigte sich unsere zu Beginn der Lehrveranstaltung gestellte Hypothese: Über die Sendungen der Volkskulturabteilungen des ORF wird ein oberflächliches und überkommenes, der Bauern- und Heimattümelei verhaftetes Postkartenklischee einer heilen Welt vermittelt. Dieses spiegelt sich auch im Vokabular wider. Die Sendungsverantwortlichen scheinen sich dessen teils bewußt zu sein, schieben jedoch Sachzwänge und Publikumszufriedenheit vor, um die Kritik gegenstandslos werden lassen zu können. Die ton- oder bildhafte Umsetzung des derzeitigen volkskundlichen Forschungsstandes hat betrüblicherweise zum größten Teil nicht in den Volkskulturabteilungen, sondern in den anderen Referaten des ORF ihre „Heimstatt“.

Einen ganz anderen methodischen Zugang „ins Feld“ zu einem ganz anderen Thema hatten die Studenten des letzten Sommersemesters zu bewältigen. In diesem ging es, analog zu dem Seminar von Olaf Bockhorn, um die Suche nach auffindbaren Resten jüdischer Kultur im Burgenland. Während seine Hörer in den ehemals zehn jüdischen Gemeinden Erinnerungsgespräche auf der christlichen und der mosaischen Seite führten und nach noch vorhandenen dinglichen und archivalischen Zeugnissen dieser nicht mehr existenten Bevölkerungsgruppe fahndeten, wählte ich den Weg einer erhofften Spurenfindung über die Sichtung der wichtigsten bis 1938 bzw. vereinzelt bis 1945 erschienenen Lokal- und Regionalzeitungen. Die Studenten hatten ein großes Arbeitspensum zu bewältigen: An die 2500 Seiten pro Mann und Nase mußten durchgesehen, die wichtig erscheinenden Artikel, Lokalnachrichten, Inserate etc. exzerpiert, abgeschrieben oder kopiert werden, auf kleinste Hinweise unter Berücksichtigung der jeweiligen zeitpolitischen Umstände und der Blattlinie hin gelesen und schließlich, wo dies möglich war, in den größeren lokalen Kontext eingebunden werden. Meine methodischen Anweisungen konnten bei diesem Projekt, da ja die Zeitungen von Inhalt und Aufbau verschieden sind, nicht besonders konkret ausfallen, ich versuchte allerdings anhand der Durchsicht eines Jahrganges der „Oberwarther Sonntagszeitung“ zu verdeutlichen, worauf, an welchen Stellen, wo zwischen den Zeilen besonders acht zu geben sei. Das Ergebnis steht, da die meisten Arbeiten noch nicht abgegeben wurden, noch aus.

Nun möchte ich noch einen kurzen Einblick in die einstündigen Übungen mit den begleitenden Exkursionen geben. Hier erleichterten mir die diversen Landesausstellungen und die verschiedenen Museen rund um Wien meine Überlegungen hinsichtlich der Thematik, unter die ich diese Lehrveranstaltungen stellte. Sie enthoben mich jedoch nicht der einführenden und abschließenden Hörsaalstunden und entbanden mich auch nicht der Verpflichtung, die Exkursionsrouten vorher abzufahren, mir die Präsentationen anzu-

sehen etc. Denn danach richteten sich meine exkursionsbegleitenden Erläuterungen ebenso wie die den Studierenden gestellten Aufgaben für einen Zeugniswerb. Waren letztere zu Beginn meiner Lehrtätigkeit die Ablieferung kritischer Ausstellungsberichte, so ging ich, da sich diese immer mehr als oberflächlich und unkritisch erwiesen, später anders vor: Der Ausstellungsbesuch hatte bzw. hat nur mehr begleitende Funktion, wesentlicher ist das gewählte Thema. So stand etwa im SS 1989 die hausindustrielle Produktion und ihre spätere Bewertung als sog. Volkskunst im Mittelpunkt unserer Problematisierungen – die zweitägige Exkursion in die Viechtau und nach Sandl deckte den praxisorientierten Aspekt ab. Oder, im diesjährigen SS besuchten wir die NÖ Landesausstellung „Kunst des Heilens“ – die Auseinandersetzung mit alternativen Heilmethoden war jedoch zentrales Anliegen.

Aber auch den Besuch brauchmäßiger Umzüge nahm ich in mein Lehrprogramm auf. So galt etwa im vergangenen WS unsere Aufmerksamkeit dem Weinhüterumzug in Perchtoldsdorf. In den vorbereitenden Lehrveranstaltungen entwickelten wir, nach Ansehen der vom „Österreichischen Bundesinstitut für den Wissenschaftlichen Film“ produzierten Dokumentation, einen Fragebogen für eine Publikumsbefragung und einen Beobachtungsplan. Beide bildeten nach entsprechenden Modifizierungen die Grundlage für die Erhebung während des Umzugs, bei der es unter anderem um die Struktur der Besucher, deren Motivationen für die Teilnahme und deren Wissen über den Umzug selbst ging. Die Beobachtungen schlossen das Zuschauerverhalten und das „Drumherum“ an Standln, Plakaten, Ansteckern etc. mit ein. In einer abschließenden Lehrveranstaltung wurden, nach Auswertung der Fragebögen, die Ergebnisse der Feldforschung von zwei Hörern dargelegt, unser methodisches Vorgehen noch einmal reflektiert und der Plan gefaßt, unsere Erfahrungen und Ergebnisse nicht, wie meistens, in einem Aktenordner abzulegen, sondern im Rahmen der „Mitteilungen aus dem Institut für Volkskunde“ zu publizieren. Gleiches initiierte ich auch für das bereits vorgestellte und aus diesem Grund vorhin länger ausgeführte ORF-Projekt. Vorrangig geht es mir hierbei darum, den Kollegen bereits während des Studiums die Möglichkeit zu geben, unter Anleitung die Techniken des Schreibens, Gestaltens, Layoutierens, Korrekturlesens, Finanzierens etc. bis hin zum fertigen Buchprodukt zu erlernen und darüber hinaus an einer Veröffentlichung als namentlich genannte Autoren mitzuwirken. Ich erachte grundsätzlich beides für wichtig, in einer Disziplin jedoch, in der die Berufs- und Anstellungsaussichten für Absolventen derart trübe sind, erhalten diese beiden Faktoren besonderes Gewicht. Beweisen doch ebensolche, über das reine Studium hinausgehende Aktivitäten Interesse, Engagement und Initiative – alle drei ganz sicher notwendige Voraussetzungen für eine fachspezifische Berufsausübung. Umso unverständlicher ist mir die seitens der Studenten eher distanzierte Haltung solchen für ihre Zukunft wichtigen Angeboten gegenüber.

Fragen Sie mich nun nach weiteren Erfahrungen und meinem Zufriedenheitsgrad mit den von mir geleiteten Lehrveranstaltungen, so muß ich sagen, daß mein Wechsel vom 1. zum 2. Studienjahr der Qualität des Unterrichts gut getan hat – oder kürzer: vier Jahre Proseminar I und II aufeinanderfolgend sind genug. Eine neue Anforderung zieht intensiveres Überlegen, besseres Vorbereiten und engagierteres Ausführen nach sich – und ist, so gesehen, auch für mich mit mehr Freude verbunden. Von studentischer Seite würde ich mir ein stärkeres Heraustreten aus der passiven Schülerrolle wünschen – umso mehr, weil die Studienzeit doch auch dazu dienen sollte, zahlreiche Erfahrungen zu sammeln: hinsichtlich des Vertretens eines eigenen Standpunktes, des Einübens in der freien Rede und des Auftretens in der Öffentlichkeit überhaupt, ohne daß dies Kopf und Kragen kostet. Und schließlich wäre ich froh, würden sich die jungen Kollegen – studieren sie doch ein geisteswissenschaftliches Fach – etwas eingehender mit der deutschen Sprache, ihrem Wortschatz und ihren grammatikalischen Regeln beschäftigen, da sonst leicht, auch in unserer Disziplin, sogar die besten Gedanken zu einem Wirrwarr gerinnen können.

Ich komme zum Schluß, und dieser betrifft meine eigene Forschungstätigkeit. Da diese in ihrem publizistischen Niederschlag jederzeit nachvollziehbar ist und mir Selbstdarstellung nicht so recht liegt, möchte ich lediglich mein jüngstes und auch noch nicht veröffentlichtes Projekt kurz vorstellen. Im Zuge der seit etwa zehn Jahren betriebenen Aufarbeitung unserer Fachgeschichte, beschäftigte ich mich – ich ließ dies vorhin kurz anklingen – speziell mit der Volkskunde der Nachkriegszeit und ihren Folgejahren, die in Österreich ganz entscheidend von einem Menschen, der den meisten Kollegen noch durchaus in Erinnerung sein wird, geprägt wurde: mit dem langjährigen Leiter und Direktor dieses Hauses, also mit Leopold Schmidt. Gemeinsam mit Herbert Nikitsch, der mittlerweile im „Institut für Gegenwartsvolkskunde“ tätig ist, versuchte ich, das sehr umfangreiche wissenschaftliche Werk Leopold Schmidts, seine Konzeption von Volkskunde und die Aufgabenstellung, die er dieser Disziplin zuwies, unter die fachhistorische Lupe zu nehmen. Und unter Miteinbeziehung seines autobiographischen Nachlasses hoffen wir, nicht nur das Selbstverständnis Leopold Schmidts als Volkskundler, sondern auch seine Person in ihrer Zeit, ihrem geistesgeschichtlichen bzw. gesellschaftlichen Umfeld annähernd richtig und ihm gerecht werdend konturiert zu haben. Dasselbe hoffe ich auch, versetze ich mich in die Lage der heute zum Teil hier anwesenden, also auch „meiner“ Studenten, von dem vorliegenden Bericht über Art und Inhalte der Lehrveranstaltungen und dem Einblick in die „Liesenfeld'sche Forscherküche“.

Ethnobotanik

Versuch eines Konzeptes

Von Gustav Wendelberger

In den letzten Jahren wurden an der Abteilung für Vegetationskunde und Pflanzensoziologie der Universität Wien einige volksbotanische Dissertationen erstellt, und zwar:

Ida *Eichelner*: Ethnobotanik des östlichen Österreich (1983)

Regina *Hofmann*: Färbepflanzen (1989)

Isolde *Petritsch*: Bauerngärten (in Ausarbeitung)

Diese Arbeiten erfolgten ohne vorgegebene Methode; jedoch erwuchs aus der Befassung mit der Materie das Bestreben, Klarheit über Inhalt und Dimension dieser Disziplin zu gewinnen. So ergaben sich schließlich – neben den thematischen Ergebnissen – richtungweisende Vorstellungen über Methodik und Systematik einer wissenschaftlichen Ethnobotanik.

Ein diesbezüglicher Versuch wird hiemit vorgelegt und zur Diskussion gestellt.

Der Ausdruck „Ethnobotanik“ für diese Disziplin sei der etwas mißverständlichen Bezeichnung „Volksbotanik“ vorgezogen: In der Ethnobotanik steht der Mensch und seine Beziehung zur Pflanze im Mittelpunkt. Daher unterscheidet sich Ethnobotanik von der allgemeinen Botanik (*Eichelner*, s.o.).

Zugleich erscheint damit eine interessante interdisziplinäre Verbindung – gegenständlich zwischen Botanik und Ethnologie – angesprochen.

I. Methodik (Materialsammlung)

0. Einleitung

Problemstellung
Abgrenzung
Forschungsstand

1. Erhebung (Materialsammlung)

- 1.0 Feldforschung
 - Befragungen
 - Begehungen
- 1.1 Bezugsort (Erhebungslokalität)
 - Örtliche Abgrenzung
 - Geographische Verteilung

- 1.2 Gewährspersonen
 - Ausweisungen der Gewährspersonen
 - Kenntnisse der Gewährspersonen
 - Persönlichkeitsstruktur der Gewährspersonen
 - Umfeld (sozial und kulturell) der Gewährspersonen
 - Aussagebeurteilung der Gewährspersonen
- 1.3 Bezugspflanzen
 - Identifizierung
- 2. **Ausarbeitung**
 - 2.1 Auswertung der Erhebungen
 - Verbal
 - Tabellarisch
 - Geographische Verteilung
(Häufigkeitsverteilung) der
Erhebungslokalitäten
 - Gewährspersonen
 - Mitgeteilten Pflanzen
 - 2.2 Dokumentation
 - Sammelobjekte
 - Bilder (Fotos und Zeichnungen)
 - 2.3 Auswertung des Schrifttums
 - Verwendetes Schrifttum
 - Weiterführendes Schrifttum
 - Schrifttum gesamt
 - 2.4 Auswertung historischer Quellen
 - Kräuterbücher
 - Archive
 - 2.5 Geschichte
 - Quellen und Beurteilung
 - Geschichtlicher Abriss

II. Systematik (Materialgliederung)

- 3. **Der Gegenstand**
 - 3.1 Verwendungsmittel (verwendete Mittel, Verwendungsgegenstände)
 - Namen
 - Volksnamen und Ableitung (Etymologie)
 - Wissenschaftliche Namen
 - Beschreibung
 - Lebensweise

- Standort
- Vorkommen (lokal)
- Verbreitung (regional)
- Herkunft
 - Heimische - Fremde
 - Sammelort - Heimat
 - Stammpflanze - Kulturformen
- 3.2 Gewinnung (Sammeln, Einbringung, Ernte)
 - Ausrüstung
 - Auffinden
 - Sammeln
 - Sammelort
 - Sammelgegenstände (Sammelgut)
 - Sammelgewohnheiten (Sammelart, Art der Ernte)
 - Sammelzeit (Erntezeit)
 - jahreszeitlich
 - tageszeitlich
- 3.3 Aufbewahrung
 - Konservierungsart
 - Aufbewahrungsort
 - Aufbewahrungszeit
- 3.4 Vervielfältigung (Umsetzung)
 - Anbau (-örtlichkeit)
 - Züchtung
 - Gewerbe (gewerbliche Verarbeitung)
 - Vertrieb (Handel)
- 4. Anwendungsziele (-zweck: der Nutzen, die Nutzung)**
 - 4.1 Holzverwendung
 - Gewinnung (Schlag): Art und Zeit
 - Anwendung (in und außer Haus)
 - Holzkohle (Köhlerei)
 - Pechgewinnung (Pecherei)
 - 4.2 Gewerbe
 - Faserpflanzen
 - Färbepflanzen
 - Ölpflanzen
 - 4.3 Haushalt
 - Gebrauchsartikel
 - Flechten
 - Reinigung
 - Baden, Waschen, Kehren, Putzen

-
- 4.4 Ernährung
 - im Haushalt
 - Getreide
 - Früchte
 - Gemüse
 - Gewürze
 - im Hof
 - Futter
 - 4.5 Genuß
 - Narkotika (Drogen)
 - Kaffee
 - Tee
 - Tabak
 - Wein
 - 4.6 Schmuck (Zierpflanzen)
 - Mensch und Tier
 - Häuser (Balkone)
 - Orte (Ortsbilder)
 - Friedhöfe
 - Gärten (Bauerngärten)
 - Geschichte
 - Typen
 - Lage (zum Hof)
 - Funktion
 - Struktur
 - Größe
 - Anlage
 - Äußere Umfriedung
 - Innere Gliederung
 - Ausstattung (der Pflanzenbestand)
 - Betreuung
 - 4.7 Kosmetik
 - 4.8 Volksbrauch
 - In den Lebensabschnitten
 - Geburt, Kindheit, Hochzeit und Tod
 - Im Alltag
 - In den Jahreszeiten (Jahreskreis)
 - Bauernregeln
 - Spruchweisheiten
 - Festzeiten des Bauernjahres
 - Wetter
 - Vorhersage
 - Blitzschutz

- Im Volksgut
 - Märchen und Sagen
- Im Mythos
- In Volksglauben (Aberglaube und Volksreligiosität)
- 4.9 Kult
 - Weihe (als Voraussetzung für Wirksamkeit)
 - Kräutersegen (Zaubersprüche)
 - Kräuterweihe
 - Kirchlicher Gebrauch (Brauchtum)
- 4.10 Heilung
 - Schulmedizin
 - Homöopathie
 - Volksmethodik (Ethnomethodik)
 - Volkswissen (Weisheiten)
 - Volkstümliche Heilpflanzen
 - Hausmittel
 - Gebrauch - Mißbrauch - Gegenmittel
 - Beurteilung und Bewertung
 - Signaturenlehre
 - Volkswissen
 - Sympthiamittel
 - Aphrodisiaka
 - Abwehrmittel (-zauber)
 - Zauber und Gegenzauber
 - Magische Pflanzen
 - Beschwörungszauber
 - Opfern
 - Räuchern (Räume, Kinder)
 - Ruten-Schlagen
 - Symbolik: Amulette
- 5. Anwendungsmittel (Verwendung des Mittels, des Objektes)
 - 5.1 Heilpflanzen
 - Geschichte und Kultur
 - Heimische und Fremde
 - Harmlose - schädliche - giftige
 - Risiken - Schädwirkungen - Gegenmittel
 - Gekoppelte Funktionen
 - 5.2 Wirkstoffe (wirksame Inhaltsstoffe)
 - 5.3 Pflanzenteile (verwendete Pflanzenteile)
 - 5.4 Zubereitung (Verarbeitung, Herstellung, Zubereitung)
 - Extrakt (eingedickter Auszug)

Elixier (alkoholisches Destillat)
Tinktur (alkoholischer Auszug aus Riechstoffen)
Branntwein
Saft
Sirup (zuckerverkochter Fruchtsaft)
Infus (Wasserauszug)
Dekokt (Abkochung, Absud)
Tee
Öl
Salbe
Salat
Gemüse
Brot

- 5.5 Phyto-Therapien
Phyto-Zootherapie
Phyto-Lithotherapie
Phyto-Astrotherapie

6. Anwendungsweise (Therapie):

Anwendung (am Subjekt, der Nutzen, speziell der Heilung) von
Mensch
Tier

- 6.1 Anwendungsbereich
Förderung von Fruchtbarkeit
Geburt
Kontrazeptiva
Abtreibung

Heilung von Krankheiten

- 6.2 Anwendungsgegenstand
Körperteile von
Mensch
Tier

- 6.3 Anwendungsweise (-vorgang, -form)

Aufnahme
äußerlich
Umschlag
Kompressen
Bäder
innerlich
Einnahme
Inhalation
Injektion

- 6.9 Anwendungsort
 - Wohnung
 - Stall
 - Spital
 - 6.5 Anwendungszeit
 - Jahreszeit
 - Tageszeit
7. Ergebnis (Erfolg)
- 7.1 Anwendungswirkung (Heilwirkung)

Zusammenfassung

Als Ergebnis verschiedener ethnobotanischer Dissertationen an der Universität Wien wird versucht, die Materien einer Ethnobotanik zusammenfassend darzustellen, und zwar nach:

I. Methodik

- 1. Materialsammlung
- 2. Ausarbeitung

II. Systematik

- 3. Gegenstand
- 4. Anwendungsziele
- 5. Anwendungsmittel
- 6. Anwendungsweise
- 7. Ergebnis

Einschlägiges Schrifttum (Auswahl)

- Brøndegaard, V. J., Ethnobotanik. Verlag Mensch und Leben, Berlin 1985.
- Baumann, W. und Wolgensinger, M, Folklore Schweiz. Orell Füssli Verlag, Zürich 1979.
- Eichelner-Sennhauser, Ida, Ethnobotanik des östlichen Österreich. Dissertation Universität Wien 1983.
- s.a. Volksbotanik, als Manuskript vervielfältigt, Wien.
- s.a. unveröffentlichte Ergebnisse von Feldarbeiten.
- Schmidt, Leopold, Volkskunde von Niederösterreich. Verlag Ferdinand Berger, Horn 1974.
- Willford, R., Gesundheit durch Heilkräuter. Rudolf Trauner Verlag, Linz 1959.
- s.a. unveröffentlichte Materialsammlung.

Chronik der Volkskunde

Volkskunde und Völkerkunde auf den österreichischen Historikertagen 1976 – 1990 Oder: Der Umgang der Volkskunde und der Völkerkunde hierzulande miteinander

Interdisziplinarität der Wissenschaften ist angesagt. Dieser Anspruch besteht vor allem für die Volkskunde als „Integrationsfach“ mit seinen vielfältigen Berührungen zu anderen Disziplinen; und dies nicht erst heute, sondern, was die Ursprünge und die Entwicklungen des Faches besonders in Österreich betrifft, schon seit mehr als hundert Jahren, da die Volkskunde nebst Völkerkunde, Prähistorie und Humanbiologie noch in der umfassenden älteren Anthropologie gemeinsam beheimatet waren.¹ Gemeinsamkeiten und Trennungen bezeichnen die Richtungen, die seither das wechselnde Verhältnis dieser Fächer untereinander kennzeichnen.

Einen Weg zu einander hat man vor mehr als vierzig Jahren eingeschlagen, als in den Jahren des geistigen Neubeginns nach dem Zweiten Weltkrieg in Österreich Volkskunde und Völkerkunde zusammen die Annäherung an den großen Fachbereich der Geschichtswissenschaften gesucht haben, wozu die Österreichischen Historikertage, die 1949 von dem damals gegründeten Verband österreichischer Geschichtsvereine inauguriert worden sind, einen äußeren Rahmen geboten haben.² Der Verein für Volkskunde in Wien befand sich damals unter den 18 Gründungsgesellschaften und übernahm die fachliche und organisatorische Betreuung einer „Sektion Historische Volks- und Völkerkunde“. In den Jahren 1949 bis 1973 hatte Leopold Schmidt in seiner Eigenschaft als Vereinspräsident den Vorsitz dieser Sektion inne; daran anschließend, 1974 – 1990, Klaus Beitzl in derselben Funktion.³ Nach sechs Historikertagen (1976 – 1990) hat 1991 Franz Grieshofer, gegenwärtig Generalsekretär des Vereins für Volkskunde, die Nachfolge angetreten. Ihm obliegt bereits die Programmvorbereitung für die Sektion „Historische Volks- und Völkerkunde“ des 19. Österreichischen Historikertages 1992 in Graz.

Der Titel der Sektion „Historische Volks- und Völkerkunde“ läßt die ursprüngliche Absicht einer gemeinsamen Repräsentation der beiden ethno- und kulturhistorischen Fächer bei den Österreichischen Historikertagen erkennen, die – aus welchen Gründen immer – jedoch erst anlässlich des 15. Österreichischen Historikertages 1981 in Salzburg vollständig realisiert

worden ist. Unter Mitwirkung der Anthropologischen Gesellschaft in Wien, vertreten durch ihren Präsidenten Karl R. Wernhart, sind seither die beiden Fächer auf den Historikertagen gemeinsam vertreten. Beide Fächer bestreiten das Programm jeweils einer Teilsektion „Historische Volkskunde“ und „Historische Völkerkunde“, wobei auf die Formulierung eines gemeinsam gewählten Rahmenthemas Bedacht genommen wird. Diese Vorgangsweise wie auch die dadurch geschaffenen Diskussionsmöglichkeiten haben zweifellos eine neue Plattform für den fächerübergreifenden Dialog und für die institutionelle und persönliche Annäherung geschaffen.

Ein Rückblick auf die volkskundlichen und völkerkundlichen Themen, die vom 13. bis 18. Österreichischen Historikertag (1976 – 1990) zur Behandlung gelangt sind, mag diese Entwicklung in Erinnerung rufen:

Bericht über den 13. Österreichischen Historikertag in Klagenfurt vom 18. bis 21. Mai 1976 (= Veröffentlichungen des VÖG, 21). – Sektion 7: „Historische Volks- und Völkerkunde“: Oskar Moser (Graz/Klagenfurt), „Die Hausangaben in den St. Pauler Ehrungsbüchern und die Rauchstubenhäuser Unterkärntens“ (S. 226 – 299); – Helge Gerndt (München), „Kärntens Vierbergewallfahrt im Lichte historisch-volkskundlicher Argumentation“ (S. 229 – 237); – Klaus Beitzl (Wien), Protokoll (S. 237 – 238).

Bericht über den 14. Österreichischen Historikertag in Wien vom 3. bis 7. April 1978. Wien 1979 (= Veröffentlichungen des VÖG, 22). – Sektion 7: „Historische Volks- und Völkerkunde“ mit dem Rahmenthema „Volkskunde der Stadt – Formen städtischen Gemeinschaftslebens“: Reingard Witzmann (Wien), „Das Wiener Handwerk bis 1859. Zeugnisse einer Organisation“ (S. 219 – 221); – Franz J. Grieshofer (Wien), „Das Vereinswesen in Wien. Ein volkskundlicher Aufriß“ (S. 221 – 232); – Elisabeth Katschnig-Fasch (Graz), „Vereine in Graz. Aus einer Untersuchung städtischer Gruppenbildungen“ (S. 232 – 239, 1 Graphik); – Helmut Eberhart (Graz), „Schulbräuche. Eine allgemeine Übersicht über eine Untersuchung an den Volksschulen der Stadt Graz“ (S. 239 – 246); – Klaus Beitzl (Wien), Protokoll (S. 244).

Bericht über den 15. Österreichischen Historikertag in Salzburg vom 14. bis 18. September 1981. Wien 1984 (= Veröffentlichungen des VÖG, 23). – Sektion 7: „Historische Volks- und Völkerkunde“ mit dem Rahmenthema „Volkskundliche und musikethnologische Beiträge zur Erforschung von Volksmusikinstrumenten“: Sektionsteil „Historische Volkskunde“: Walter Deutsch (Wien), „Die Musikinstrumente des Österreichischen Museums für Volkskunde und das Projekt ihrer Katalogisierung“ (S. 259 – 262); – Kurt Birsak (Salzburg), „Historische Information und Fragestellung anhand musealer Volksmusikinstrumente. Die Salzburger Streichfiedeln“ (S. 262 – 271, 2 Abb., 2 Skalen); – Gerhard Stradner (Klosterneuburg), „Mechanische Musikinstrumente als volkskundliche Objekte“ (S. 272 – 278, 3 Abb.); – Historische Völkerkunde: Dietrich Schüller (Wien), „Ethnohistorische Ansätze in der Musikethnologie“ (S. 279 – 283); – Walter Hirschberg (Wien),

„Zur Geschichte der Doppelglocke im Kongo-Angola-Raum. Ein ergänzender Beitrag“ (S. 283 – 288); – Karl R. Wernhart (Wien), „Wandel von Musikinstrumenten in Polynesien am Beispiel von Hawaii“ (S. 289 – 295); – Manfred Kremser (Wien), „Die Musikinstrumente der Azande – ein Beitrag zur Musikgeschichte Zentralafrikas“ (S. 295 – 300); – Klaus Beitzl und Karl R. Wernhart (beide Wien): Protokoll der Referate und der Diskussion (S. 301 – 306).

Bericht über den 16. Österreichischen Historikertag im Krems/Donau vom 3. bis 7. September 1984. Wien 1985 (= Veröffentlichungen des VGÖ, 25). – Sektion 11: „Historische Volks- und Völkerkunde“: Sektionsteil „Historische Volkskunde“: Klaus Beitzl (Wien), „Einleitung“ (S. 429); – Elisabeth Vavra (Krems/Donau), „Mittelalterliche Kunstwerke – Illustration oder Quelle für die Sachkulturforchung“ (S. 430 – 448, 13 Abb.); Oskar Moser (Graz), „Archivquellen und neuzeitliche Geräteforchung“ (S. 449 – 457); – Olaf Bockhorn (Wien); „Die k.k. Landwirtschaftsgesellschaft in Wien und ihre Bedeutung für die historische Sachforchung“ (S. 458 – 468); – Franz Grieshofer (Wien), „Bestandsaufnahme und kartographische Darstellung des Gerätewesens durch den Österreichischen Volkskundeatlas“ (S. 469 – 475); – Sektionsteil „Historische Völkerkunde“: Walter Hirschberg (Wien), „Die Bedeutung der Realien in der Kulturhistorie und Ethnohistorie“ (S. 476 – 479); – Walter Dostal (Wien), „Zur ethnographischen Kartographie. Methodische Probleme (Ethnographischer Atlas von 'Asiv, Saudi-Arabien)“ (S. 480 – 485); – Karl R. Wernhart (Wien), „Die Realien in der Kulturgeschichtsforschung, dargestellt anhand der Keramikproduktion auf der Karibik-Insel St. Lucia“ (S. 486 – 492); – Siegfried Haas (Wien); „Zur Frage der Anwendbarkeit der Methode der Anastylose in der ethnologisch-historischen Sachforchung“ (S. 493 – 498).

Bericht über den 17. Österreichischen Historikertag in Eisenstadt vom 31. August bis 5. September 1987. Wien 1989 (= Veröffentlichungen des VÖG, 26). – Sektion 11: „Historische Volks- und Völkerkunde“ mit dem Generalthema „Historische volkskundliche und völkerkundliche Kartographie“: Sektionsteil „Historische Volkskunde“: Ingrid Kretschmer (Wien), „Der burgenländische Raum im Kartenbild“ (S. 219 – 225); – Michael Martitschnig (Wien/Mattersburg), „Der ‚Atlas der burgenländischen Volkskunde‘“ (S. 226 – 230); – Wolfgang Gürtler (Eisenstadt), „Die Nutzung des Österreichischen Volkskundeatlas am Beispiel des Burgenlandes (S. 231 – 233); – Hans Peter Zelfel (Eisenstadt), „Das heutige Burgenland als Ziel und Ausgangspunkt grenzüberschreitender Wallfahrten in der kartographischen Darstellung (S. 234 – 238, 2 Karten); – Béla Gunda (Debrecen); „Die ungarische ethnographische Kartographie“ (S. 239 – 249, 2 Karten); – Vitomir Belaj (Zagreb); „Die ethnographische Kartographie in Jugoslawien“ (S. 250 – 253); – Sektionsteil „Historische Völkerkunde“: Walter Dostal (Wien), „Ethnographische Kartographie – theoretische Grundsätze und Ver-

fahrensweisen (Zusammenfassung)“ (S. 254 - 255); - Robert Wolf (Wien); „Rekonstruktion historischer Landkarten - dargestellt an einem historisch-ethnographischen Beispiel aus Zentralafrika“ (S. 256 - 260, 1 Karte).

Bericht über den 18. Österreichischen Historikertag in Linz vom 25. - 29. September 1990. Wien 1992 (im Druck) (= Veröffentlichungen des VÖG, 27). - Sektion 11: „Historische Volks- und Völkerkunde“: Sektions- teil „Historische Volkskunde“: Alexander Jalkotzy (Linz), „Gedanken zur Linzer Stadtvölkunde von Hans Commenda“; - Willibald Katzinger (Linz): „Zur Stadt- und Kulturgeschichte von Linz im Stadtmuseum Nordico, Linz“; - Teilsektion „Historische Völkerkunde“: mit thematischer An- lehnung an das Generalthema des Historikertages „Friede und Konfliktlö- sung - historische Aspekte“: Gabriele Paleczek (Wien), „Konfliktlösungs- strategien und friedentiftende Institutionen in islamischen Gesellschaften“; - Gabriele Weiss (Wien), „Konflikt und Kooperation. Die Antwort der Pazifikbewohner auf die Wirtschafts- und Sicherheitsinteressen der Welt- großmächte in Ozeanien“; - Klaus Zapotocky (Linz), „Friede und Konfliktlö- sung. Beispiele aus Europa und Westafrika. Ein interkultureller Vergleich“.

*

Interdisziplinarität ist also angesagt. Die Erfüllung dieses Postulats im täglichen Wissenschaftsbetrieb steht bisweilen auf einem anderen Blatt. Die Kooperation von Volkskunde und Völkerkunde im Verband der österreichischen Geschichtsvereine und ihr gemeinsames Auftreten auf den Österreichischen Historikertagen haben zweifellos eine fächerübergreifende Gesprächsbasis geschaffen. Daß der praktizierte, freilich alle Möglichkeiten noch längst nicht ausschöpfende interdisziplinäre Diskurs indes auch seine Schwierigkeiten, ja Widerwärtigkeiten hat, mußte die Volkskunde unlängst durch einen Schuß aus der Ecke der Völkerkunde erfahren. Nämlich: Das Scheitern des vor wenigen Jahren in Wien in der Öffentlichkeit heftig diskutierten und von den Ethnowissenschaften entwickelten Projektes eines großen interdisziplinären „Museums Völker und Kulturen“, das im Rahmen der Neuplanung des sog. „Museumsquartiers“ im Bereich der ehemaligen Wiener Hofstallungen (Messepalast) hätte verwirklicht werden sollen, wurde im Zuge einer Selbstrechtfertigung seines Autors - post festum - den Partnern auf seiten der Volkskunde in die Schuhe geschoben.⁴ Die Vorgangsweise gemahnt an die bewährte Methode: „Haltet den Dieb!“ und könnte als ein untauglicher Versuch zur psychologischen Eigenentlastung abgetan werden. Wenn hingegen in einer völlig verdrehten Darstellung des seinerzeitigen, wie zu vermerken ist, lebhaften, offen und seitens des Österreichischen Museums für Volkskunde von einer letztlich positiven Einstellung zu dem mutigen Museumsprojekt geleiteten interdisziplinären Diskurses der Mißerfolg des Projektes dem - nicht in die Verantwortung einbezogenen - Partner zugeschoben wird, muß Widerspruch eingelegt werden. Die Ursache

des Scheiterns ist vermutlich in dem damals nicht ausgeräumten Dissens innerhalb der Wiener Völkerkunde selbst und jedenfalls in der negativen kulturpolitischen Entscheidung des Wissenschaftsministeriums zu suchen. Wenn indes als Grund für die endgültige Ablehnung eine „national geprägte Volkskunde“ und die „konservative Einstellung der Volkskundler“ (Zitate!) ins Treffen geführt werden, so ist in einer solchen Stellungnahme eine falsche Unterstellung, ein hartnäckig weiterwirkendes Vorurteil oder einfach der Mangel bzw. das Nichtvorhandensein von zumutbarer Wissenschaftsrezeption eines Nachbarfaches zu sehen. „Über die Notwendigkeit der interdisziplinären Zusammenarbeit“ wird man sich also weiterhin den Kopf zerbrechen müssen; und das nicht nur auf den Österreichischen Historikertagen, wo Volkskunde und Völkerkunde in nun schon bewährter Weise kooperieren. Die vermeintliche „Diskrepanz im Verständnis von Kultur zwischen Ethnologen und Volkskundlern“ und ein davon abgeleiteter Konflikt, wie man ihn offenbar vereinzelt sehen möchte, sollten dann nicht mehr unbedingt „unüberbrückbar“ bleiben.⁵

Anmerkungen

- 1 Hierzu neuerdings: Oskar Moser: Hundert Jahre Hausforschung in Österreich. In: ÖZV XLV/94, 1991, S. 329 - 350.
- 2 Bericht über die konstituierende Versammlung des Verbandes Österreichischer Geschichtsvereine in Wien vom 21. bis 24. September 1949. Bearbeitet von Hanns Leo Mikoletzky. Wien 1950, S. 3 - 7.
- 3 Klaus Beitzl: Volkskunde im Rahmen des 13. Österreichischen Historikertages 1976 in Klagenfurt. In: ÖZV XXX/79, 1976, S. 160 - 164.
- 4 Walter Dostal: Über die Notwendigkeit der interdisziplinären Zusammenarbeit für die Gestaltung des Völkerkunde-Museums der Zukunft. In: Jürgen Zwerne- mann (Hg.): Die Zukunft des Völkerkundemuseums. Ergebnisse eines Symposiums des Hamburgischen Museums für Völkerkunde. Münster und Hamburg, LIT, 1991, S. 82 - 87.
- 5 Ebd., S. 86.

Klaus Beitzl

EURETHNO '93

Perspektiven einer zukünftigen Zusammenarbeit der europäischen Volkskundemuseen

Auf Initiative des französischen Musée national des arts et traditions populaires (MNATP) in Paris und des Französischen Nationalkomitees des ICOM ist der Plan entwickelt worden, im Februar 1993, d.h. zum Zeitpunkt der Verwirklichung der Europäischen Wirtschaftsunion, in Paris einen gesamteuropäischen Kongreß der Volkskundemuseen zu veranstalten mit dem Titel: „Premières Rencontres Européennes des Musées d'Ethnographie“.

In diesem Zusammenhang ist in diesem Jahr eine internationale Arbeitsgruppe tätig geworden, welcher von österreichischer Seite Klaus Beitzl und Eva Kausel angehören. Diese Arbeitsgruppe hat in bisher zwei Zusammenkünften am 10. und 11. Juli 1991 in Paris und am 22. und 23. November 1991 in Wien unter der Leitung von Martine Jaoul, Conservateur am MNATP in Paris, ein entsprechendes inhaltliches und organisatorisches Konzept entwickelt, welches hier bekanntgegeben werden darf. Für das Projekt wurde das Wortsigel „Eurethno '93“ gewählt.

Folgende Überlegungen liegen dem Projekt der „Premières Rencontres Européennes des Musées d'Ethnographie“ zugrunde:

In Westeuropa ist die bestehende kulturelle Vielfalt zunehmend gefährdet. Industrialisierung und Urbanisierung, Monokulturen und Rückgang der bäuerlichen Bevölkerung, rasanter technischer Fortschritt und weltweite Angleichung der Wirtschaft und der Moden bringen die bisherigen Verschiedenheiten zum Verschwinden und lassen Erscheinungen der Volkskultur immer mehr der Vergangenheit angehören; auf der einen Seite. Auf der anderen Seite begegnet das historische Kulturerbe einem ständig vermehrten Interesse, was sich für die Volkskunde nicht zuletzt in einer bisher nicht gekannten Vermehrung von lokalen und regionalen Museen kundtut.

In Osteuropa wiederum erwacht nach Jahrzehnten der Unterdrückung und Gleichschaltung das Bewußtsein eigener Identitäten. Mit einer bisweilen unerwarteten Heftigkeit gelangt dieses Identitätsbewußtsein zum Durchbruch. Arbeitstechniken, Verhaltensweisen und Vorstellungen, wie sie im Westen längst der Vergangenheit anzugehören scheinen, sind hier offensichtlich weitgehend unberührt erhalten geblieben. Dementsprechend zahlreich sind dort Volkskundemuseen mit einem unvergleichlichen Reichtum an aufgesammeltem Kulturgut.

So gesehen, gehören diejenigen, denen diese Museen von Berufs wegen anvertraut sind, zu den ersten, die die ungemaine Vielfalt der Kulturen des alten europäischen Kontinents erkennen und den darin begründeten Reichtum als Voraussetzung für die Schaffung eines Europas von morgen richtig einschätzen können.

Jenseits der geographischen, historischen, kulturellen und sozialen Vielfalt, die Europa prägt, sind es die gemeinsamen Werte des Geistes, des Humanismus, der Vernunft und der Demokratie ..., welche ihrerseits diese Schicksalsgemeinschaft bestimmen. Sowohl in West- wie auch in Osteuropa stellen sich - ungeachtet der unterschiedlichen äußeren Umstände und des verschiedenartigen Kulturerbes - heute dieselben Fragen:

Wie können wir unter diesen Bedingungen die außerordentliche Vielfalt des kulturellen Erbes in unseren Museen nutzen? Wie können wir aus dem Wechselspiel von Gemeinsamkeiten und Verschiedenartigkeiten Lehren für ein fortschreitend verbessertes gegenseitiges Verständnis der jeweiligen Identitäten und für das friedliche Zusammenleben der Völker in einem neuen Europa der Regionen ziehen? Wie können wir unter diesem Gesichtspunkt die Wirkungsweise unserer Volkskundemuseen verbessern und wie läßt sich die notwendige Symbiose zwischen der Kulturarbeit der Museen und der einschlägigen wissenschaftlichen Forschung verbessern? Welche Forschungsstrategien müssen entwickelt werden in Hinblick auf die Komplementärfunktion und Zusammengehörigkeit von Museumsarbeit und Forschung?

Das sind die wichtigsten Fragen, über die nach Meinung der Arbeitsgruppe von Museumsfachleuten und Wissenschaftlern aus verschiedenen europäischen Ländern dringend nachgedacht werden muß und auf die gemeinsame Antworten gefunden werden sollen. Aus diesen Fragen ergeben sich schließlich auch für den geplanten Kongreß der europäischen Volkskundemuseen im Jahr 1993 insgesamt vier entsprechende Themenkreise, die jeweils in vier Untergruppen aufgeteilt werden sollen. Und zwar:

1. Volkskundemuseen in einem Europa der Regionen: Museumstypen, ihre Aufgaben und ihre Ziele. Hierbei wird es darum gehen

a) Definitionen des Volkskundemuseums im allgemeinen und der verschiedenen Typen von Volkskundemuseen zu erarbeiten; weiters ihre Sammlungen und Sammlungstätigkeiten zu umschreiben. Weiters wird

b) dem Fragenkomplex der Geltung von Kulturgrenzen und politischen Grenzen nachzugehen sein.

c) Bestehende und noch zu schaffende Netzwerke und Programme der europäischen Volkskundemuseen werden ihrerseits Gegenstand von Beratungen sein müssen.

d) Schließlich soll eine künftige Charta der europäischen Volkskundemuseen gemeinsam erarbeitet werden.

2. Einbeziehung der Gegenwart/Moderne in das Aufgabengebiet der europäischen Volkskundemuseen, wobei sich folgende Teilfragen ergeben:

a) Erfassung und Erforschung von Erscheinungsformen der Gegenwartskultur;

b) Stellung der außereuropäischen Sammlungen innerhalb von ethnographischen Museen in Europa;

- c) Bedeutung des alten Handwerks für gegenwärtiges Schaffen;
- d) Erwerbungsstätigkeit von Volkskundemuseen und Kulturpolitik.

3. Die Volkskundemuseen und ihr Publikum; Vermittlungsmöglichkeiten. Folgende Arbeitskreise sind vorgesehen

- a) Kenntnis des Publikums und Vermittlungsarbeit;
- b) Volkskundliche Museographie: Ständige Schausammlungen, Sonderausstellungen, Darstellungsmöglichkeiten der Volkskundemuseen;
- c) Sonderfall: Ecomuseen;
- d) Erarbeitung eines Handbuchs/Führers der europäischen Volkskundemuseen.

4. Forschungstätigkeit, wissenschaftliche Zusammenarbeit, Interdisziplinarität der europäischen Volkskundemuseen. Hierfür werden folgende Arbeitskreise in Betracht gezogen:

- a) Volkskundliche Forschung und Volkskundemuseen in Europa (Museums Geschichte anhand ausgewählter Beispiele).
- b) Die Rolle der Forschung und der historischen Methode beim Studium der Sammlungsgeschichte;
- c) Wissenschaftliche Dokumentation an Museen;
- d) Die Einbindung der Forschung in die Kulturarbeit bei der Erstellung entsprechender europäischer und transnationaler Programme.

Das sind in äußerst knapper Formulierung die Richtlinien für die Programmgestaltung der „Premières Rencontres Européennes des Musées d’Ethnographie“ 1993 in Paris.

Den Leitgedanken zu den „Premières Rencontres Européennes des Musées d’Ethnographie“ haben die Initiatoren beim großen französischen Ethnologen André Leroi-Gourhan, „Le fil du temps“ (1983), entlehnt: „L’ethnologie est sans doute science de curiosité, mais la curiosité est le moteur de toute recherche. Elle est science d’utilité aussi, dans la mesure où le respect de la dignité humaine se manifeste à l’égard de civilisations qui passent rapidement au creuset planétaire. Elle serait science de nécessité au jour où une ressaisie de l’équilibre dans la diversité humaine apparaîtrait comme une des issues du progrès.“

Klaus Beitzl

**28. Deutscher Volkskunde-Kongreß in Hagen/
Nordrhein-Westfalen
„Der industrialisierte Mensch“
vom 7. bis 11. Oktober 1991**

Ein Jahrzehnt bzw. (nach diesfalls angemessenerer Zeitrechnung) fünf DGV-Kongresse ist es nun her, daß Helmut P. Fielhauer sich seine – am Rande nur notierten und wohl nicht allgemein registrierten – Gedanken über den Stil dieser Art Großveranstaltungen der Disziplin gemacht hat.¹ Von einer „gewissen Überproduktion (im Wissens-Schaffen) zum Nachteil von Sinnfrage und Bedürfnis“ war da die Rede, die „Eigenbewegung und Beharrung (der Wissenschaften) gegenüber der Wirklichkeit“ wurde moniert. Ob und wieweit man sich diesen Vorwürfen anschließt, mag von der jeweiligen Erwartungshaltung abhängen. Jedenfalls konnte der Berichterstatter sich des Eindrucks nicht erwehren, daß auch die hier angezeigte Tagung einer fachlichen „Mustermess(e) vergleichbar (war), auf de(r) das Neueste und Beste geboten werden will, das aber keineswegs immer den augenblicklichen Anliegen der Anwesenden entspricht“.²

Dabei konnten sich die Teilnehmer des 28. Deutschen Volkskunde-Kongresses – der in Hagen/Westfalen unter der Ägide des westfälischen Freilichtmuseums Hagen-Landesmuseum für Handwerk und Technik und des Landschaftsverbandes Westfalen-Lippe vom 7. bis 11. Oktober 1991 über die Bühne ging – prima vista samt und sonders als dessen Gegenstand und so als unmittelbar Betroffene fühlen. Denn auf dem Programm stand der „industrialisierte Mensch“ und damit ein Thema zur Diskussion, mit dem jeder einzelne angesprochen ist und das so ziemlich alle Bereiche und Facetten seiner Existenz in der Gegenwart (einer, wie man allerdings dazu-sagen muß, Gegenwart unserer westlichen sog. Zivilisationsgesellschaft) berührt. Dabei eignet der Thematik eine Ambivalenz, auf die der scheidende DGV-Vorsitzende Helge Gerndt in seiner Eröffnungsrede hinwies: Einerseits ist das, was mit dem Schlagwort der „Industrialisierung“ wenig präzise genug benannt wird, gerade im derzeitigen Entwicklungsstadium ein Phänomen, das, in seiner auch die letzten Nischen materieller Lebensumstände erfassenden Totalität, menschliches Bewußtsein nach seinem Maße formt und tatsächlich das vor über vierzig Jahren von Horkheimer und Adorno gefällte Urteil vollstreckt, daß „die Individuen gar keine sind, sondern bloße Verkehrsknotenpunkte der Tendenzen des Allgemeinen“; zum anderen wird Industrie allemal auch „vom Menschen gemacht“ (Gerndt) – und ist so auch ureigenstes Sujet gerade eines Faches, das von der Alltagserfahrung ausgeht und dessen Aufgabe und Stärke, wie Hermann Bausinger in seinem Schlußvortrag erinnerte, gerade in der Be- und Aufarbeitung der „Mikrostruktur des Alltags“ liegt.

Jedenfalls bot die Tagungsthematik breitesten Raum für die unterschiedlichsten Weisen seiner inhaltlichen wie formalen Konkretisierung; und so waren denn auch nicht nur die behandelten Phänomene weit gestreut – vom computerdominierten Arbeitsplatz bis zum Urlaub auf dem Bauernhof –, sondern auch der Modus des Zugangs höchst different und reichte vom (wissens)soziologisch geprägten Parforceritt auf den Spuren des Transformationsprozesses von Arbeit, Kultur und Lebensweise der Moderne und dessen Rezeption, wie ihn Carola Lipp gleich eingangs in ihrem Eröffnungsvortrag „Zum Wandel historischer Erfahrung und wissenschaftlicher Deutung“ bot, bis zur mikroanalytischen Studie in marginalem Revier, wie sie etwa Gisela Welz am Beispiel der Schnellimbisse im Gallus-Viertel von Frankfurt als „postindustrielle Form des Ernährungsverhaltens“ vorexerzierte.

In summa bemühten sich in über dreißig Vorträgen und Forschungsberichten Vertreter der Volkskunde/Europäischen Ethnologie/Empirischen Kulturwissenschaft und einige Gäste aus benachbarten Disziplinen um die Thematik und suchten den „industrialisierten Menschen“ unter verschiedensten Aspekten dingfest zu machen. Ich sehe mich außerstande und halte es auch nicht für sinnvoll, die Ergebnisse all' des Ausgeführten in extenso wiederzugeben: Im Laufe der nächsten zwei Jahre, spätestens, wenn zum nächsten DGV-Kongreß angetreten wird, liegen sie ohnehin in gedruckter und sorgfältig befußnoteter Form vor, und den ganz Ungeduldigen wird sicher das nicht unaufwendig gestaltete Programm-Heft, in dem die Abstracts sämtlicher Referate publiziert sind, in die Hände kommen. So soll hier nur der thematische Schwerpunkt der vor dem Plenum gehaltenen Vorträge angedeutet werden. (Die Institution der parallel abgehaltenen – diesfalls sechs – „Sektionen“, in deren kleineren Rahmen noch rund zwanzig weitere Referate angeboten wurden, läßt, in Parenthese gesagt, oft nur zwei Möglichkeiten offen, nämlich zu stören oder gestört zu werden; erwähnt seien aus der Reihe des hier Gebotenen – und dies nicht nur in lokalpatriotischer Attitüde – die Ausführungen des Grazer Historikers Karl Stocker, der über die „Industrialisierung der bäuerlichen Bevölkerung im 20. Jahrhundert“ am Beispiel der Oststeiermark, in der diese anno 1939 verspätet und quasi per Dekret induziert wurde, referierte, und des Grazer Volkskundlers Johannes Moser, dessen Bemerkungen „zum Stigma des ‚Sozialschmarotzers‘“ indirekt zur im Laufe der Tagung immer wieder aufflackernden Diskussion über die gesellschaftliche Verantwortung und Praxisbezogenheit des Faches nicht Unwesentliches beitragen).

Wolfgang Kaschuba, der den Reigen der Hauptreferate mit Überlegungen zu „Arbeitskörper und Arbeitskultur“ und zur „historischen Beziehung von Körper und Maschine“ eröffnete, zeigt uns den „industrialisierten Menschen“ als den „getakteten Menschen“, der, im Korsett vorgegebener Zeitschemata und technischer Funktionslogik, die Mechanisierung seines Kör-

pers als prägende Erfahrung erlebt und derart zugerichtet den Versprechungen „postindustriellen“ Zuschnitts auf eine Humanisierung und Flexibilisierung von Arbeit Hohn spricht. Angesprochen war damit das Resultat eines Prozesses, der, wie Kai Detlev Sievers ausführte, bereits lange vor der Herrschaft der Maschine die (arbeits)alltägliche Bühne beherrschte. Sievers stellte in einem historischen Exkurs den „disziplinierten Menschen“ vor, wie er von Armen- und Arbeitsanstalten zur Anpassung an den industriellen Arbeitsalltag dressiert wurde, und zeichnete die Pädagogisierung der Armenfürsorge im Sinne einer merkantilistischen Wirtschaftsordnung und den Weg zum geschlossenen Anstaltswesen und zu profitorientierten organisatorischen Einheiten etwa von Waisenanstalten und Manufakturen nach. Mit historischen Prämissen des Tagungssujets beschäftigten sich auch Gitta Böth und Hinrich Siuts, die beide den handwerklichen Bereich thematisierten. Während die Museumsfrau Böth den Mikrokosmos einer Schreinerwerkstatt ins Visier nahm und exemplarisch „Aspekte der Arbeitsplatzgestaltung und Arbeitsorganisation“ unter sich wandelnden produktionsfaktoriellen Bedingungen diachron betrachtete, ging Siuts allgemeinen „Problemen volkskundlicher Untersuchungen der Handwerker nach der Industrialisierung“ nach und wies die Schwierigkeiten einer Differenzierung des Handwerks von anderen Berufssektoren etwa im Hinblick auf Lebens- und Arbeitsweise auf. Zuvor hatte sich Christel Köhle-Hezinger mit der Behandlung von Fabriksfeiern und Arbeitsjubiläen ebenfalls eines auf den ersten Blick traditionellen Phänomens volkskundlicher Kanonik aus dem Bereich der öffentlichen Festkultur angenommen, das sie freilich mit der Frage nicht nur nach den kulturellen Vor-Bildern seiner Inszenierung, sondern auch nach der Funktion dieser „Treuezeichen“ im Sinne einer betriebsinternen „Identifikation und Gratifikation“ auf das Niveau kulturwissenschaftlicher Relevanz zu heben verstand. Angeführt sei im Zusammenhang mit diesem Vortrag eine Wortmeldung aus dem Publikum (dessen gewöhnlich wohlwollende, andernfalls fast immer an der Freundlichkeit und Konzessionsbereitschaft des jeweils Angesprochenen abprallende Äußerungen in diesem Bericht ansonsten ja keine Erwähnung finden sollen), in der die zeitweiligen Heiterkeitsanfälle des Auditoriums während der tatsächlich mit Verve dargebotenen Ausführungen moniert und die rhetorische Frage gestellt wurde, ob nicht die Belustigung etwa über die geschilderte Freude der Jubilare anlässlich eines Auftritts von Wencke Myhre oder eines kostenlosen Friseurbesuchs als Geschenk der Betriebsleitung eine Art Kulturzentrismus der anwesenden EthnologInnen spiegle, die vielleicht lieber ein Buch (oder eine Widmung) entgegennehmen.

Dieses Extempore blieb unerwidert im Raum stehen, vielleicht weil das Thema des „Fremdverstehens“ und der „interkulturellen Kompetenz“ erst zu einem späteren Zeitpunkt auf der Tagesordnung stand. Hier wies Klaus Roth in seinem informativen Beitrag über die „kulturelle Dimension wirt-

schaftlicher Organisationen“ zunächst einen Weg durch das Dickicht einander konkurrierender Kulturtheorien, um schließlich angesichts eines zunehmend und unausweichlich „multikulturell“ bestimmten Alltags dem Volkskundler als „europäischem“ Ethnologen gute Berufschancen auf dem Feld der Kulturvermittlung und des „interkulturellen Managements“ zu bescheinigen. Wenn Roth in seiner Darlegung implizit den toleranten Menschen von der Zukunft forderte, in der Beschreibung des status quo jedoch nach wie vor mit Bedauern den fremdelnden Menschen als den Hauptvertreter der Species registrieren mußte, wurde er zweifellos von der Realität bestätigt, denn exakt zum Tagungstermin gingen die seit Hoyerswerda nicht abebenden Wogen radikalen Ausländerhasses besonders hoch (vom damals gerade ausufernden Konflikt in Jugoslawien ganz zu schweigen). Angesichts dieser brisanten tagespolitischen Lage wurde auch, wenngleich nicht ohne längeres Hin und Her über Fragen der zu wählenden Formalität, ein von der Studentenvertretung eingebrachter Antrag zu einer gemeinsamen Resolution der Tagungsteilnehmer über Asylrecht und Fremdenfeindlichkeit angenommen und ad hoc eine Arbeitsgruppe für deren Abfassung zusammengestellt.³ Deren Produkt wurde am Ende der Tagung verlesen und nahm expressis verbis Bezug auf die in der Resolution der Münchner Hochschul-Lehrertagung der DGV anno 1986 erhobene Forderung, „nie mehr zu schweigen, wenn Minderheiten bedroht sind“; und mit ihr war denn auch glücklich die Kontinuität mit der gleich zu Kongreßbeginn beschworenen letzten DGV-Veranstaltung auf nordrhein-westfälischem Boden betont, jener legendären Detmolder Tagung, auf der die Frage nach dem Nutzen der Volkskunde als problemorientierter Wissenschaft erstmals mit Nachdruck gestellt worden war. Und hatte Martin Scharfe seinerzeit der im Elfenbeinturm ihres Kanons verschanzten Volkskunde die Leviten gelesen, so bot er diesfalls deren anwesenden Vertretern in einem launig-besinnlichen Vortrag eine „Anamnese der eigenen Schlaraffengeschichte“ und suchte in einem wahren rhetorischen Feuerwerk die von ihm allenthalben geortete „Apokalypseblindheit“ aufzuhellen. Da mag wohl einiges als bloßes Wortspiel verpufft sein, doch blitzte auch vieles als bleibend nachdenkenswert auf – und wenn im übrigen Scharfe diesen seinen akustischen Essay (der, nebenbei, das Paradox gesprochener Schriftsprache dem Hörer, der hier lieber ein Leser gewesen wäre, wieder einmal deutlich gemacht hat) ausdrücklich als nicht an den Alltagsmenschen in uns, sondern als an den Wissenschaftler gerichtet, also nicht als engagiertes Kanzelwort, sondern als nüchtern-akademischen Beitrag verstanden wissen wollte, so kann ich das nur als Understatement verstehen: Natürlich war das eine Predigt; allerdings eine, die sich von anderen ihres Genres darin unterschied, daß sie wirklich betroffen machte. In neutralere Stimmung wurde man durch Ingeborg Bauers Überlegungen zu den musealen „Strategien gegen systemverändernde Folgen der Industrialisierung“ versetzt, die sich der Musealisierungsprogrammatis des

19. Jahrhunderts widmeten und dabei das „ganze Haus“ und die Umsetzung dieses Konstrukts einer konservativen Sozialphilosophie in landes-, national- und kulturgeschichtsmusealer Ausstellungspraxis zum Exempel erhoben. Wieder zurück ins unmittelbare Präsens holte das Auditorium Rudolf Schenda, der mit der „Computerisierung immer breiterer Schichten der Bevölkerung“ ein Phänomen unserer Tage aufgriff, dessen Folgen in einem neuen Bildungsgefälle angesichts dieser hochgezüchteten Technologie zwischen jung und alt, Mann und Frau (wobei auch geschlechtsspezifische Sozialisationsunterschiede etwa im Computerspielwesen – Stichwort „game-boy“ – diagnostiziert wurden), Nord und Süd oder Ost und West sich manifestierten. Und wenn das solcherart neu kreierte „Herrschaftswissen“ hinsichtlich gesellschaftlicher Reaktionen und Bewältigungsstrategien mit der historischen Evolution des Buchmarktes durchaus vergleichbar ist, attestierte ihm Schenda eine, dem ungleich komplexeren Wirkungsgrad entsprechend gänzlich neue Qualität der zu erwartenden Konsequenzen und warnte vor einem „neuen Analphabetismus“ nicht nur des einzelnen (inklusive des einzelnen Geisteswissenschaftlers), sondern auch der Öffentlichkeit, die den Zugriff auf die unnahbar-allwissenden vernetzten Systeme und damit „auf jene Knöpfe, die die Welt vernichten“, längst verloren hat. Auch Konrad Köstlin blieb mit seinem Referat am Puls unserer Zeit und Gesellschaft, indem er „eine Fährte durch das Menschheitsthema ‚Krieg‘“ legte. Köstlin stellte angesichts der heutigen bis zur Perfektion gereiften technischen Raffinesse dieser in der Tat höchst „unzeitgemäßen Form der Auseinandersetzung“, wie sie etwa im letzten Golfkonflikt vorexerziert wurde, nicht nur das „doppelte Gesicht der Ungleichzeitigkeit“ vor Augen, sondern auch die Frage, „wie wir es aushalten, den Krieg zu erklären“, und ortete dabei eine popularisierte Irrationalität archaischer Provenienz als eine „höchst moderne Kulturtechnik, die Krieg und Moderne zwar kontrastiv traktiert, aber gerade in ihrer Widersprüchlichkeit zum Akzent der Moderne zurechtinterpretiert“. Die anschließende Diskussion mündete – angesichts des zu diesem Zeitpunkt noch anstehenden Antrags auf o.a. Resolution – wieder in jene über die politische Verantwortung und die praktischen Möglichkeiten der „institutionalisierten Zweifelanstalt“ (Köstlin) namens Wissenschaft, und hinterließen beim Zuhörer den Eindruck eines hilflos-halberzigen Versuchs, in Auseinandersetzung mit tagespolitischen Grauslichkeiten aus dem vielzitierten Elfenbeinturm auszubrechen. Und hinsichtlich der Frage, wie wissenschaftliche Kompetenz in gesellschaftliche umschlägt, wurde er nur durch ein weiteres Anschauungsstück über die Tatsache bereichert, daß auch dort Aggression sich einschleicht, wo Leute akademischer Provenienz angeblich ohnehin einer Meinung sind. Doch wenn andererseits mit Recht allenthalben moniert wurde und wird, daß das starre Schema eines Kongresses der Diskussion wenig förderlich sei, war man für die verbalen KleinsträÙe, wie sie hier ausgefochten wurden, eigentlich auch wieder dankbar.

Resümee kann hier keines gezogen werden, weder im Hinblick auf das am Rande des Hagener Kongresses immer wieder thematisierte „Selbstverständnis“ der Volkskunde und des Volkskundlers, noch was den eigentlichen Tagungsgegenstand betrifft. Hier bleibt nur der Eindruck, daß sich der „industrialisierte Mensch“ im Spiegel des Referierten in seinen unterschiedlichsten Facetten darstellte, die alle zusammen wohl ein buntes Bild, aber keine greifbare Kontur ergaben. Vielleicht aber ist nichts anderes zu erwarten von einer Wissenschaft, die sich mit ihrem bescheidenen Instrumentarium daran macht, eine Welt, die jeder Erklärbarkeit sich entzieht, durch „Schneisen der Plausibilität zu zerteilen“, und deren Vertreter, nach einem bei aller Ironie doch recht resignativ klingenden Bonmot Köstlins, nichts weiter als die „neuen Geschichtenerzähler“ unserer Zeit geworden sind.

Anmerkungen

- 1 Helmut P. Fielhauer: Industrielle Arbeitsmittel und Kultur. In: Konrad Köstlin, Hermann Bausinger (Hg.): Umgang mit Sachen. Zur Kulturgeschichte des Dingegebrauchs. 23. Deutscher Volkskunde- Kongreß in Regensburg vom 6. - 11. Oktober 1981 (= Regensburger Schriften zur Volkskunde, Band 1). Regensburg 1983, S. 191 - 210, Zitate S. 194.
- 2 Ebd. Die beim hier zitierten Begriff sich einstellenden Assoziationen von Jahrmarkt und Volksfest mögen ebenfalls in der Realität zu verorten sein, selbstverständlich auf honorig-wissenschaftsbeamtlicher Ebene. Zu einer bislang ausstehenden ethnographischen Beschreibung der Kongreßrituale bzw. Tagungsbräuche bietet sich, nebenbei, als belletristischer Vorläufer an David Lodge: Schnitzeljagd. Ein satirischer Roman. Frankfurt am Main 1987.
- 3 In der Mitgliederversammlung der DGV kam man auch überein, den nächsten Kongreß (1993 in Passau) unter das Generalthema „Gewalt in der Kultur“ zu stellen. Im übrigen liegt es nicht in der Kompetenz des außenstehenden Berichterstatters, auf die Beratungen und Ergebnisse der DGV-Mitgliederversammlung einzugehen; sie werden in den nächsten DGV-Informationen, nunmehr unter der Federführung Rolf Wilhelm Brednicks, nachzulesen sein.

Herbert Nikitsch

Bericht über die Arbeitstagung „Toleranz und Intoleranz in den Großstädten Mitteleuropas“, in Bratislava, vom 10.10.1991 bis 11.10.1991

Die tschechoslowakischen Kollegen beschäftigen sich schon seit einigen Jahren systematisch mit der Erforschung städtischer Kultur. Seitens der slowakischen Volkskundler wurde zu diesem Thema 1986 in Piešťany eine Tagung mit dem Schwerpunkt „Leben und Wohnen der großstädtischen Familie in der 1. Hälfte des 20. Jahrhunderts“ in Zusammenarbeit mit ungarischen Kollegen veranstaltet, und im Jahr 1990 fand in Prešov eine

Konferenz mit dem Thema „Die Stadt und ihre Kultur“ statt. Seit 1991 wird am Institut für Volkskunde der Slowakischen Akademie der Wissenschaften in Bratislava ein Forschungsprojekt mit dem Thema „Ethnokulturelle Prozesse im städtischen Milieu“ durchgeführt. Im Jahr 1991 erschien auch eine wichtige, von dem Leiter des Projektes Peter Salner und seinen Mitarbeitern Viera Feglová, Daniel Luther, Elena Mannová und Viera Obuchová verfaßte volkskundliche Monographie „So war damals Bratislava“, die sich mit dem Familien- und Gesellschaftsleben der Preßburger in der Zwischenkriegszeit auseinandersetzt. Die im Oktober 1991 in Bratislava stattgefundene Arbeitstagung, bei der die Problematik städtischer Kultur unter dem Aspekt der Toleranz und Intoleranz behandelt wurde, kann dabei als ein qualitativ neuer Schritt in diesen Bemühungen betrachtet werden. Ein derartiges Thema wäre wohl hier noch vor drei Jahren für eine öffentliche Diskussion nicht geeignet gewesen.

Die meisten Referate behandelten die Fragen der Toleranz und Intoleranz und Konflikte in den Beziehungen zwischen einzelnen ethnischen oder Nationalgruppen in der Stadt. Die Beiträge der Brüner Kollegen waren etwa dem Zusammenleben der Deutschen und Tschechen in Brünn gewidmet. Oldřich Sirovátka referierte über „Antagonismen und Zusammengehörigkeit in der Stadt“ im Laufe der letzten 200 Jahre. Nach seinen Schilderungen verlief das National- und Literaturleben der Tschechen und Deutschen in Brünn getrennt und autonom. Antagonismen traten in der Wohnkultur, bei den Verhaltensweisen und in der differenzierten Brauchtums- und Festtradition auf. Gegensätze gab es aber nicht nur zwischen den Deutschen und Tschechen, sondern auch zwischen den Bewohnern des Zentrums und der Vorstadt, sowie einzelnen Vorstädten und zwischen Altansässigen und Neuansässigen. Die Äußerungen der Intoleranz lassen sich auch im sozialen, professionellen und konfessionellen Bereich sowie innerhalb von Generationsgruppen und Familien feststellen. Helena Bočková berichtete in ihrem Referat „Lichter und Schatten des Zusammenlebens der Brüner Tschechen und Deutschen“ über das komplizierte Verhältnis beider Gruppen, das ihrer Meinung nach, wie schon der Titel andeutet, „weder schlecht noch gut war“. So gab es in Brünn in den letzten 100 Jahren auch sehr ernsthafte nationale und soziale Auseinandersetzungen (einer der Gründe dafür war die Tatsache, daß die Stadtverwaltung und die meisten Geschäfte in deutscher Hand waren). Bočková bezeichnet daher Brünn als eine national intolerante Stadt. Andererseits waren sowohl Sirovátka als auch Bočková der Meinung, daß bei vielen Brünnern die nationale Zugehörigkeit nicht allzusehr ausgeprägt war. Die Deutschen und Tschechen lebten miteinander, sie heirateten untereinander und manche haben sich weder als Tschechen noch als Deutsche, sondern als Brüner bezeichnet.

Wolfgang Slapansky gab in seinem Referat „Fremder in der eigenen Stadt/Toleranz und Intoleranz am Beispiel der ‚Wiener Tschechen‘“ Ein-

blick in die Situation der zugewanderten Böhmen, Mährer und Slowaken um die Jahrhundertwende in Wien. (Daß man damals und manchmal auch heute – etwa in der Statistik – in Österreich im allgemeinen unter den Tschechen auch die Slowaken versteht, wurde seitens der slowakischen Kollegen empfindlich kommentiert.) Die Intoleranz den ‚Tschechen‘ gegenüber äußerte sich vor allem in der Arbeitsvermittlung, am Arbeitsplatz und in der Schulausbildung, und in der Folge stellte sich auch ein zwiespältiges Verhältnis zwischen den tschechischen und deutschen Schulkindern heraus. Derartige Strukturen sind nach Slapansky dem heutigen Umgang mit den jugoslawischen und türkischen Gastarbeitern ähnlich.

Einige Referate setzten sich mit den Fragen der Toleranz und Intoleranz am Beispiel der Beziehung zu der jüdischen Bevölkerung auseinander. Für die Tschechoslowaken bedeutet dies eine Erweiterung volkskundlicher Fragestellungen, war doch diese Thematik während des kommunistischen Regimes tabuisiert. Dementsprechend stehen hier die tschechoslowakischen Kollegen mit den Forschungen am Anfang, wie Rastislava Stoličná aus Preßburg in ihrem Referat über „Die jüdische Gemeinde in Bratislava im 19. und 20. Jahrhundert“ andeutete. Über die Juden in der Slowakei referierte weiters die ‚Grande Dame‘ der tschechoslowakischen Volkskunde Soňa Kovačevičová in ihrem Beitrag „Der Mensch und die Umwelt“, in dem sie einige, mit der kartographischen Methode erfaßte Resultate ihrer Forschungen über das Judentum in zirka 170 slowakischen Orten präsentierte. Über die ethnische Zusammensetzung in Warschau um die Jahrhundertwende, wo vier ethnische Gruppen – Polen, Juden, Deutsche und Russen – am häufigsten vertreten waren und daraus resultierende „Ethnische Konflikte in Warschau“ referierte Andrzej Stavarz. Der Antagonismus zwischen den Polen und Juden hatte, wie auch sonstwo in Europa, in erster Linie ökonomische Hintergründe. Dies führte zur Ausformung der ethnischen Stereotypen, die etwa in den mündlichen Überlieferungen ihren Ausdruck fanden. Auch in Warschau begegnete man einer radikalen Assimilation jüdischer Bevölkerung als Reaktion auf die Verfolgung; viele konvertierten hier zum Katholizismus, die Fabrikanten zum Protestantismus. Peter Niedermüller aus Tübingen analysierte in seinem Referat „Toleranz und Intoleranz zu der eigenen Kultur/Am Beispiel der jüdischen Kultur in Budapest“ ein schwerwiegendes psychologisches Problem, das des Verlustes der Identifikation mit der eigenen jüdischen Kultur als Resultat der Verfolgung. Auch in Budapest verschwand das Judentum aufgrund der antisemitischen Politik am Ende der 40er Jahre aus dem gesellschaftlichen und politischen Leben. Nach dem Krieg trat nur die ältere Generation als Trägerin traditioneller Kultur auf. Eine Minderheit der Juden bekannte sich zu den Kommunisten, bei einem Teil galt während des Sozialismus das Verleugnen des Judentums als eine Strategie der Assimilation, die bei manchen bis zum Antisemitismus führte. Eine weitere Form war die ‚weiche Assimilation‘, die auf der Ebene

kultureller Erscheinungen verlief. Diese Assimilationsversuche sind allerdings nach Niedermüller meist mißglückt. Der Konflikt zwischen der inneren und äußeren Welt, zwischen der äußeren und inneren Toleranz, wo zwischen diesen beiden Polen das öffentliche und gesellschaftliche Leben angesiedelt war, wurde zu groß, sodaß diese Menschen sich in einer permanenten Identitätskrise befanden, in der Gewissheit, sie gehören weder hierhin noch dorthin.

Einige Referate setzten sich mit den Fragen der Toleranz und Intoleranz am Beispiel des Vereinswesens oder einer bestimmten Berufsgruppe auseinander. Ľubica Falťanová versuchte in ihrem Referat „Geschäft, Markt, Toleranz“ die Fragen der Duldsamkeit am Beispiel der Berufsgruppe der Marktverkäufer und das sowohl innerhalb dieser Berufsgruppe als auch aufgrund ihrer Beziehungen zu anderen Geschäftsleuten zu erläutern. Die Konflikte zwischen den Tschechen und Deutschen am Beispiel des „Zusammenlebens und Konfliktsituationen tschechischer und deutscher Typographen in Brünn“ im 19. Jahrhundert analysierte Karel Altmann. Nach seiner Schilderung herrschten zwischen den beiden Gruppen bis in die 60er Jahre des 19. Jahrhunderts gute Beziehungen und Gleichstellung. Erst seit den 60er Jahren kam es zu Konflikten, die hier in den 80er Jahren eskalierten (beim Treffen österreichischer Typographen in Brünn etwa gab es antitschechische Tendenzen, so wurde u.a. die Anwesenheit Prager Typographen verhindert). Diese Konfliktentwicklung im typographischen Verein in Brünn reflektiert nach Altmann das ansteigende Nationalbewußtsein der tschechischen Arbeiterschaft.

Die Problematik des tschechischen Nationalbewußtseins wurde in zwei Referaten der Prager Kollegen angesprochen. Mirjam Moravcová berichtete in ihrem Referat „Das Tschechentum der Pragerinnen in den 40er Jahren des 19. Jahrhunderts“ über die Rolle der Pragerinnen bei den Emanzipationsversuchen des tschechischen Ethnikums in Prag. Im allgemeinen war die Rolle der bürgerlichen Frau durch die gleichen Attribute wie etwa in Wien „Häuslichkeit, Sittlichkeit, Weiblichkeit“ und durch die Abwesenheit im öffentlichen und nationalen Leben gekennzeichnet. Eine Ausnahme war der bekannte ‚Salon‘ von Johanna Fričová – wo sich die Pragerinnen der literarischen Tätigkeit (u.a. der Herausgabe einer Frauenenzyklopädie) widmeten. Im Jahr 1848 war allerdings das einzige nationalorientierte Interesse der Prager Frauengesellschaft die Problematik der Nationaltracht. Die intensive Entfaltung des Vereinslebens und ein starker Akzent auf die Nationalbildung, die zum Attribut des Tschechentums wurde, waren nach Moravcová ein auslösendes Moment für die nationale Emanzipation. Dennoch verhinderten hier die Gesellschaftsbarrieren für Frauen aus den sozial schwächeren Schichten den Zugang zum Vereinswesen. Z. Uherek setzte sich in seinem Referat mit den „Fragen der kulturellen und ethnischen Abgeschlossenheit der tschechischen patriotischen Gesellschaft in Prag“ auseinander.

Über die Problematik der „Intoleranz im Vereinswesen und die Position der Vereine in einer intoleranten Gemeinschaft“ referierte Elena Mannová aus Preßburg. Sie erwähnte zuerst die verschiedenen Formen ‚interner Konflikte‘: neben den ethnischen, sozialen und politischen auch die Generations- und Interessenskonflikte. Weiters behandelte sie die Formen der Intoleranz des Vereins dem Fremden, Andersdenkenden gegenüber; so wird eine gewisse Exklusivität bereits in den Statuten festgehalten. Die größte Welle der Intoleranz läßt sich in den Preßburger Vereinen in der Zeit des Slowakischen Staates, an dem Ausschluß der Juden oder an der Förderung der nationalsozialistischen Ideologie feststellen. Aber auch in der Zeit nach dem letzten Krieg kamen gewisse Formen der Intoleranz (Exkommunikation der Deutschen, Ungarn und Kollaborateure) als Reaktion auf das Grauen des Krieges zum Vorschein. Die Intoleranz äußerte sich also am stärksten in den Zeiten, wo der Einfluß der Staatsmacht auf das Vereinsleben am intensivsten war. Drittens erwähnte Mannová die Intoleranz der Gesellschaft einigen Vereinigungen gegenüber (Freimaurer, Rotary-Club usw.). Alexandra Navrátilová aus Brünn referierte in ihrem Beitrag „Toleranz und Intoleranz in der Volkstradition einer städtischen Gesellschaft“ über die Rolle des Brauchtums und der volkstümlichen Tradition, die eine konfliktlose Kommunikation sichern sollten, und in diesem Zusammenhang über die Toleranzgrenze und die Sanktionen bei der Überschreitung dieser Kommunikationsformen.

Weitere Referate bezogen sich auf die unterschiedlichen Formen und Äußerungen der Toleranz und Intoleranz in der heutigen Gesellschaft. Das Referat von Jana Pospíšilová aus Brünn über die „Äußerungen der Toleranz und Intoleranz bei den Schulkindern“ beinhaltete Resultate einer in mehreren Schulen durchgeführten Untersuchung zum Thema Konflikt, Intoleranz und Gemeinschaftssinn. Die Schule ist ein Nährboden für Konfliktsituationen und die Kinderfolklore beinhaltet diesbezüglich viele Formen der Toleranz und Intoleranz. Konkrete Äußerungen sind etwa die Spitznamen, Zungenbrecher, die den Schulfreund lächerlich machen sollten usw.

Diese Art der Situationskomik, des Spottes ist vor allem zwischen den Knaben, weniger bei den Mädchen verbreitet. Pospíšilová kommt schließlich zu einem, sicherlich nicht unumstrittenen Resultat, wenn man etwa an die ansteigende Aggressivität der Schulkinder in Österreich denkt, daß derartige Konfliktsituationen und Unterstützung von Wettkampf bei den Knaben für ihre Entwicklung wichtig sind. Ein gesellschaftspolitisch sehr aktuelles und brisantes Thema behandelte Peter Salner in seinem Referat „Stadt zwischen dem Menschen und der Politik“. Die Frage der Sanierung, Revitalisierung und Modernisierung alter historischer Stadtkerne versuchte er nicht, wie üblich, aus der Sicht eines Kunsttheoretikers, Architekten oder Denkmalpflegers zu analysieren, sondern teils autobiographisch, als einen Konflikt zwischen den Altansässigen, die in der Stadt geboren wurden oder

solchen, die eine intime Beziehung zu der Stadt haben, eine Gruppe, die besonders empfindlich und emotionell auf jegliche Modernisierungsversuche reagiert, und den ‚Neuankömmlingen‘, die keine große Bindung zu der Stadtstruktur entwickelt haben, zu erklären. Antagonismen, die in Bratislava durch die politische Entwicklung während der totalitären Regime (1939 – 1989) – zuerst der faschistische Slowakische Staat, dann die kommunistische Diktatur – gewisse spezifische Formen angenommen hatten. Aus Prestigegründen hat nämlich in Preßburg jedes neue Regime versucht, in den alten Stadtkern moderne repräsentative Bauten zu setzen, wobei die historischen Häuser systematisch zerstört wurden. Die gesellschaftspolitischen Änderungen waren auch mit Migrationswellen (aus der Stadt und in die Stadt) verbunden. Während des kommunistischen Regimes wurde etwa die Altstadt systematisch entvölkert und die Altansässigen in die Wohnsilos nach Petržalka umgesiedelt. Erst in den 80er Jahren bildete sich in Bratislava ein Widerstand der Bevölkerung, und es gelang, den Kampf um die Erhaltung des alten Stadtkernes in der Form der „Slowakischen Vereinigung der Naturschützer“ zu institutionalisieren. Über die „Toleranz und Intoleranz am Beispiel Wiens in der Gegenwart“ referierte Vera Mayer. Im ersten Teil des Referates versuchte die Referentin, diese Begriffe als philosophisch-psychologische Kategorien zu betrachten. Weiters analysierte sie verschiedenste Äußerungen und Wurzeln der Toleranz und Intoleranz im heutigen Privat- und Gesellschaftsleben, vor allem die aktuellen Fragen der Beziehung der Wiener bzw. Österreicher zu den Ausländern und Minderheiten.

Im allgemeinen ist diese Arbeitstagung gerade in der heutigen Zeit, wo die verschiedenen Formen der Intoleranz – nationaler Wahn, Ausländerfeindlichkeit, Rassenhaß usw.- sowohl in der westlichen Welt als auch in den neuen Demokratien des Ostens manchmal sehr aggressive und gefährliche Formen annehmen, als ein guter Ansatz zu bewerten und es wäre wünschenswert, daß diese Problematik weiterhin verfolgt wird. Wie schon aus der anschließenden Diskussion über die eigentlichen Begriffe Toleranz und Intoleranz, ihre Ursachen und auch die oft sehr schwer feststellbare Toleranzgrenze hervorging, wäre es aber vorteilhaft, diese Thematik interdisziplinär unter Miteinbeziehung von Philosophen, Psychologen usw. zu behandeln.

Diese internationalen Arbeitsgespräche zeigten, wie wichtig und fruchtbar die Konfrontation der Erkenntnisse aus verschiedenen Städten Mitteleuropas – Brünn, Budapest, Prag, Preßburg, Warschau und Wien, für das Verständnis unserer Geschichte, aber auch der Gegenwart ist. So erwähnte Milan Leščák, Direktor des Preßburger Institutes für Volkskunde, daß den Tschechoslowaken bisher die historische Erfahrung mit Ausländerfeindlichkeit und den größeren Migrationswellen, wie sie etwa in Österreich bisher verlaufen sind, fehlt, es sei jedoch zu erwarten, daß es auch in der ČSFR zu bestimmten Immigrationswellen kommen könnte. Im Anschluß an die Ta-

gung wurde daher vereinbart, daß die internationalen Arbeitsgespräche zur großstädtischen Problematik fortgesetzt werden sollten. Als nächster Tagungsort wurde Prag ausgewählt, wo im Jahr 1993 das Thema „Migration am Beispiel kultureller und ethnischer Änderungen in der Großstadt“ behandelt werden soll.

Vera Mayer

**Bericht über die Tagung „Privatisierung der Triebe?
Sexualität in der Frühen Neuzeit“ in Wien,
vom 28. bis 30. November 1991**

Das Institut für die Erforschung der Frühen Neuzeit und das Kulturamt der Stadt Wien veranstalteten in der Zeit vom 28. bis 30. November 1991 im Wiener Rathaus und im Museum für Volkskunde eine interdisziplinäre Tagung zum Thema „Privatisierung der Triebe? Sexualität in der Frühen Neuzeit“. Ziel der Veranstaltung war es, in diesem von der Sozialgeschichte vielbeachteten Gebiet durch eine interdisziplinäre Zugangsweise neue Aspekte zu beleuchten bzw. vorliegende Theorien zu modifizieren.

Um auch die gegenwartsrelevante Dimension historischer Forschungen miteinzubeziehen, wurde die Tagung durch eine Podiumsdiskussion im Rahmen der „Wiener Vorlesungen“ im Rathaus eingeleitet. Unter der Leitung von Hubert Christian Ehalt diskutierten die Psychoanalytikerin Marianne Springer-Kremser, der Humanethologe Irenäus Eibl-Eibesfeldt und der Historiker Richard van Dülmen zum Thema „Privatisierung der Triebe? Sexualität zwischen Freiheit und Neokonservatismus“. In ihrem Einleitungsstatement erläuterte Frau Springer-Kremser grundlegende psychoanalytische Zugangsweisen zur menschlichen Sexualität, Richard van Dülmen zeichnete kurz die Zivilisationstheorie von Norbert Elias nach, und Irenäus Eibl-Eibesfeldt legte, ausgehend von den Leguanen auf den Galapagosinseln, seine biologistisch-deterministische Sichtweise des Themas dar, zeigte dann die seiner Meinung nach genetisch bedingten Unterschiede im geschlechtsspezifischen Verhalten bei Tier und Mensch auf und ließ sein Statement schließlich in ein Plädoyer für Monogamie und die Erhaltung der „europäischen Rasse“ münden. Es war offensichtlich, daß solche Äußerungen in der anschließenden Diskussion zu heftigen Konfrontationen führen mußten; insgesamt bestätigte die Veranstaltung die Notwendigkeit, daß Geisteswissenschaftler ihre Ergebnisse in einem breiteren Rahmen präsentieren und durch die Darstellung historischen Wandels und kultureller Vielfalt solchen Argumenten zu begegnen wissen.

Der zweite Tag war zunächst dem Themenkomplex „Sozialdisziplinierung“ gewidmet. Karl Vocelka (Wien) zeigte in seinem Referat „Überlegun-

gen zum Phänomen der Sozialdisziplinierung“ anhand vielfältigen Quellenmaterials grundlegende Mechanismen dieses für die Frühe Neuzeit so wichtigen Prozesses auf, der vor allem auf kulturellem Gebiet die dominante Ideologie eines religiös fundierten Absolutismus den Untertanen vermittelte. Peter Dinzelbacher (Salzburg) belegte in seinem Vortrag „Sexualität im Mittelalter: die Quellen“, welche Vielfalt historischer Quellen zu diesem Bereich vorhanden und relevant sind, wobei ein großer Teil noch nicht gesichtet, geschweige denn bearbeitet ist. Schließlich beschäftigte sich Gerhard Ammerer (Salzburg) mit „Strafen und deren Exekution anhand Salzburger Kriminalrechtsquellen“. Anhand dieses Quellenmaterials konnte ein sehr guter Einblick in das Sexualverhalten der unteren Schichten gewonnen werden, die ihre Sexualität vor einem Richter offenlegen mußten.

Der zweite Themenkomplex an diesem Tag stand unter dem Motto „Legitime und illegitime Sexualität“. Ernst Englisch (Krems) analysierte zahlreiche kulturgeschichtliche Quellen in Hinblick auf die „Ambivalenz der spätmittelalterlichen Betrachtungsweisen von Sexualität“ und wies auf die methodischen Probleme hin, die sich bei der Behandlung eines tabuisierten Gegenstandes ergeben. Diese Problematik wurde im Laufe des Kongresses immer wieder aufgegriffen und bildete den Gegenstand zahlreicher methodischer Überlegungen. Malcolm Jones (Matlock) schloß an dieses Thema in seinem Referat „Sexuality and Its Symbolism in Late Medieval Art“ an und führte zahlreiche Kunstgegenstände und Bilder, deren Inhalt sexuelle Symbole sind, vor. Dabei zeigte er vor allem für den Bereich der Volkskunst und Volkskultur teils verblüffende thematische und symbolische Kontinuitäten auf, die sich zum Teil von der Antike bis in die Gegenwart verfolgen lassen. Die Unterschichten standen auch im Mittelpunkt der Betrachtung von Neven Budak (Zagreb): „Sexualität und Verbrechen in Varazdin – ein Aspekt gesellschaftlicher Entwicklung in der Frühen Neuzeit“ war der Titel einer Mikrostudie, die die Soziologie der Sexualität in topographischer und sozialer Hinsicht aus den Gegebenheiten einer Kleinstadt ableitete. Der methodische Gegensatz zwischen Fallstudie und seriellen Quellen wurde sehr reizvoll verdeutlicht durch das anschließende Referat von István György Tóth (Budapest) „Legitime und illegitime Sexualität der ungarischen Bauern im 18. Jahrhundert“. Tóth analysierte eine Vielzahl von archivalischen Quellen und konnte so auf ganz andere Weise, aber ebenso aussagekräftig, das Sexualverhalten einer bestimmten Schicht nachzeichnen.

Der dritte Tag widmete sich zunächst dem Themenkomplex „Prostitution“. Monica Kurzel-Runtscheiner (Wien) beschrieb das „Kurtisanenwesen in Rom im 16. Jahrhundert“ als Fallbeispiel der eingeschränkten Möglichkeiten unabhängiger Lebensformen für Frauen in der Frühen Neuzeit. Brigitte Rath (Wien) analysierte aus Archivmaterial bekannte Fälle „von Huren, die keine sind“ und zeigte so auf, in welcher Art Frauen verbal durch die Assoziation mit Prostitution marginalisiert wurden.

Der zweite Themenkomplex des Tages beschäftigte sich mit dem „Wandel in sozialen Normen und Tabus“. Sehr deutlich wurde dieser Wandel anhand zweier literaturwissenschaftlicher Referate. Günter Zimmermann (Wien) beschäftigte sich in seinem Referat „Zwischen Didaktik und Obszönität. Literarische Positionen der Minne im Spätmittelalter bei Hermann von Sachsenheim“ mit den Ausläufern des hochmittelalterlichen Minneideals, Reinhard Hahn (Jena) hingegen führte anhand zahlreicher Textstellen die „Darstellung von Sexualität in den Spruchgedichten des Hans Sachs“ vor, die die Veränderungen deutlich belegte. Feministische Fragestellungen wurden noch einmal von Daniela Hammer-Tugendhat aufgegriffen. In ihrem Beitrag „Erotik und Geschlechterdifferenz. Aspekte der Aktmalerei Tizians“ zeigte sie anhand vergleichend analysierter Bildbeispiele die Herausbildung der Unterscheidung zwischen Mann und Frau als semantische Kategorie („gender“) in der Frühen Neuzeit.

Zur Schlußdiskussion leitete schließlich Franz Eder über. In seinem Referat „Sexualunterdrückung oder Sexualisierung? Zu den Theorien der Sexualgeschichte“ ging er auf grundlegende theoretische Ansätze in diesem Bereich ein und forderte eine verstärkte Theoriedebatte im historischen Bereich.

In der Schlußdiskussion wurden die verschiedenen, in den einzelnen Referaten bereits behandelten methodischen Schwierigkeiten nochmals ausführlich diskutiert. Dabei wurde auch die Frage der geschlechtsspezifischen Zugangsweise zu dieser Thematik gestellt. Allgemein wurde festgestellt, daß für diese Thematik eine interdisziplinäre Zusammenarbeit und Zugangsweise nicht nur fruchtbar und wünschenswert, sondern unabdingbar sei. Während zahlreiche Detailprobleme im Rahmen einer solchen Tagung klarer umrissen und schärfer formuliert werden konnten, reichte die Zeit nicht aus, um zu wirklich grundlegenden Synthesen und Einsichten zu gelangen. So konnte zwar die grundsätzliche Fragestellung der Tagung, „Privatisierung der Triebe?“, mit einem Ja beantwortet werden, aber allgemeine Entwicklungslinien des Sexualverhaltens konnten darüber hinaus nicht formuliert werden. Daraus ergab sich der in der Schlußdiskussion geäußerte Wunsch, die Form der Zusammenarbeit, wie sie in dieser Tagung praktiziert werden konnte, auch längerfristig institutionell zu verankern.

Insgesamt war das Arbeitsklima der Tagung ausgesprochen kooperativ, was nicht zuletzt der Gastfreundschaft des Museums für Volkskunde und seinen für die Veranstaltung hervorragend geeigneten Räumlichkeiten zu verdanken ist. Dies wurde nicht nur den Referenten bewußt, sondern auch den durchschnittlich rund 60 Zuhörern, die sich auch an den Diskussionen engagiert beteiligten.

Der Tagungsband mit den erweiterten Beiträgen der Referenten wird im Laufe des Jahres 1992 erscheinen und ist vom Institut für die Erforschung der Frühen Neuzeit (Lederergasse 33/12, 1080 Wien) zu beziehen.

Markus Reisenleitner

Bericht vom Convegno Internazionale der Società Filologica Friulana über Musei Etnografici in Udine vom 13. bis 14. Dezember 1991

Knapp vor Weihnachten lud die Provinz Friaul-Julisch Venetien, die Società Filologica Friulana und die Städtischen Museen nach Udine zu einer international besetzten Tagung zum Thema „Volkskunde-Museen“. Von Prof. G. P. Gri (Triest), Prof. G. Bergamini (Civici Musei von Udine), Prof. A. Ciceri (Società) und der Kustodin T. Ribezzi sympathisch und informativ vorbereitet, bot der Kongreß einen bezeichnenden, auch verallgemeinerbaren Überblick. Zwar scheinen Volkskunde-Museen im europäischen Einigungsprozeß dadurch ausgezeichnet zu sein, daß sie das kulturelle Erbe bewahren und damit dem Schlagwort vom „Europa der Regionen“ gerecht werden, aber gleichzeitig leiden sie an einer finanziellen und strukturellen Unterbesetzung und darüber hinaus an einer Identitätskrise, die ein bekanntes Ergebnis zeitigt: viele der behandelten ethnographischen Museen sind geschlossen bzw. davon bedroht. Zwischen diesen Polen bewegte sich denn auch das dicht gedrängte Programm, das hier, angesichts von knapp dreißig Referaten, nur gerafft zusammengefaßt werden kann. Zumal der Büchertisch und die Tagungsmappe reichhaltig waren, wird der Bericht durch bei uns nur wenig bekannte bibliographische Angaben ergänzt.

Einen Schwerpunkt bildeten naturgemäß praktische Aufgaben der Museumsarbeit, also didaktische und pädagogische Fragestellungen. In diesen Bereich gehört auch die vom Direktor des trentinischen Volkskunde-Museums in San Michele all'Adige, G. Kezich, vorgestellte computerunterstützte Inventarisierung.

Daneben aber überwogen Referate zur Bestandsaufnahme, zu Problemen und zu möglichen Perspektiven der ethnographischen Museen. Ihr Verhältnis zum Territorium und ihre mögliche kulturelle Bedeutung für die lokalen Kulturen wurden ebenso thematisiert, wie vorhandene oder gewünschte Zukunftsaussichten. R. Togni,¹ Dozent für Museologie in Trient, versuchte Tendenzen der ethnographischen Museen in Europa für die neunziger Jahre herauszuarbeiten. Daneben aber dominierten hausgemachte Probleme in Friaul, die in so manchem auch an die österreichische Museumspolitik erinnerten. Seit wenigen Jahren veranstaltet die Region „Landesausstellungen“ – so etwa die ausgesprochen erfolgreiche über die Langobarden oder letztes Jahr im karnischen Tolmezzo über den bedeutendsten friulanischen Textilfabrikanten des 18. Jahrhunderts, Jacobo Linussio.² Derartige Ausstellungen verdünnen bekanntermaßen Kulturbudgets, getroffen werden davon auch Museen. So war zwar das traditionsreiche „Museo Carnico delle Arti e Tradizioni Popolari: Michele Gortani“ am Spektakel beteiligt, aber es harrt nun einer notwendigen Neuaufstellung.³ Auch die einzige Kustodin des in

den frühen sechziger Jahren noch mit Begeisterung eröffneten „Museo Friulano delle Arti e Tradizioni popolari“ in Udine,⁴ T. Ribezzi, berichtet vom dramatischen Werdegang ihres an Beständen reichen Museums, der mit wenigen Stichworten charakterisierbar ist: keine geeigneten Räumlichkeiten, kein Personal, kein Geld und wohl auch nur wenig Hoffnung darauf. Trotzdem entwickelt das Museum bemerkenswerte Initiativen: es hält Tagungen zur Museologie⁵ und zu Aspekten der Trachten- und Kleidungsforschung⁶ ab, es veranstaltet beeindruckende Ausstellungen zur friulanischen Möbelerzeugung⁷ und zum Wohnen in der Region.⁸

Die genannten strukturellen Probleme der friulanischen Volkskunde-Museen, scheinen nur schwer lösbar zu sein. Aber immerhin konnte die Thematik einem breiteren Publikum vorgestellt werden. Daneben aber existieren auch – wie das Museum in Pordenone⁹ – bemerkenswerte Ausnahmen. Hierzu gehört vor allem ein Projekt, das von G. P. Gri vorgestellt wurde. In der Sprachinsel Sauris ist ein Freilichtmuseum besonderer Art geplant. Eine ganze Reihe charakteristischer Häuser soll dort erhalten bleiben und in einem zentralen Gebäude werden Informationen für die Bevölkerung und die Touristen bereitgestellt. Man darf gespannt auf die Realisierung des Vorhabens 1992 warten.

Seit dem Ende der „Alpes Orientales“ ist mit wenigen Ausnahmen der Kontakt zum nahen Friaul abgebrochen. Hier bot der Kongreß neue, notwendige Anknüpfungspunkte und auch Ideen für eine zukünftige Zusammenarbeit im gesamten Alpenraum. R. Togni hat sich bereit erklärt, derartige Initiativen zu koordinieren. Auf diesen Aspekt wurde zudem besonders von den ausländischen Referenten Bezug genommen. D. Frlan verwies auf die Reorganisation und die Neuaufstellung des ethnographischen Museums in Zagreb. K. Beitl stellte das Projekt „Eurethno '93“ vor und lud die italienischen Volkskundler zur Mitarbeit ein. Und schließlich zeigte R. Johler am Beispiel des Österreichischen Volkskundemuseums in Wien und des Tiroler Volkskunstmuseums auf, wie sehr Italien auch die österreichische Museumslandschaft geprägt hatte.

Ein Resümee: Die Beiträge sollen 1992 als „Atti“ erscheinen. Sie geben einen guten Überblick über die sehr unterschiedliche Situation der Volkskunde-Museen in Friaul. Gleichzeitig aber führte die Tagung auch zu konkreten Schritten einer grenzüberschreitenden Zusammenarbeit. Nicht zuletzt ist dies der Gastgeberin, der „Società Filologica Friulana“, zu danken, von der noch zwei weitere, kürzlich erschienene Bücher angezeigt seien.¹⁰

Anmerkungen

1 Togni, Roberto: Primo Censimento dei Musei etno-agricoli in Italia. In: Lares, 1984, S. 329 – 374; Musei europei per gli anni '90. In: Annali di San Michele, 3 – 4, 1990 – 91, S. 59 – 104.

2 Jacobo Linussio. Arte e Impresa nel Settecento in Carnia. Udine 1991 (199 S.).

- 3 Museo Carnico delle Arti Popolari „Michele Gortani“. Tolmezzo 1987 (22 S.).
- 4 Comune di Udine: Museo Friulano delle Arti e Tradizioni popolari. Guida Rapida. Udine 1985 (53 S.).
- 5 Donazzolo Cristante, Cristina - Tiziana Ribezzi (Hg.): Atti del Corso di Formazione e Aggiornamento per il Personale addetto ai Musei per Animatori e Guide didattiche nell'Ambito dei Musei pubblici di Enti locali. Udine 1991 (188 S.).
- 6 Ribezzi, Tiziana (Hg.): Per lo Studio dell'Abbigliamento tradizionale. Udine 1989 (123 S.).
- 7 Il Mobile friulano fra Tradizione e Innovamento. Udine 1989 (48 S.).
- 8 Il Mobile friulano fra Tradizione e Innovamento. Udine 1989 (157 S.).
- 9 Provincia di Pordenone: Guida al Museo provinciale della Vita contadina. Pordenone 1987 (37 S.).
- 10 Dalla Donazione Ciceri. Ritratti di Carnia tra '600 e '800. Costumi e Tessuti nella Tradizione. (Tolmezzo 1990) (95 S.). Ciceri, Andreiana (Hg.): Gli Ex-Voto del Santuario di S. Antonio di Gemona del Friuli. Udine 1989 (235 S.).

Reinhard Johler

Bericht über das Seminario permanente di etnografia alpina des Museo degli Usi e Costumi della Gente Trentina in San Michele all'Adige am 21. Dezember 1991

Das trentinische Volkskunde-Museum ist nicht nur eine bedeutende ethnographische Sammlungs- und Ausstellungsstätte, die heuer zudem um den Raum „Volksfrömmigkeit“ erweitert werden konnte. Es versteht sich auch als eine wissenschaftliche Institution, wobei schon die Zeitschrift „Annali di San Michele“ (Nr. 1, 1988 ff) immer mehr zu einer „Drehscheibe“ wissenschaftlicher Übergänge im alpinen Bereich im Fadenkreuz von Nord und Süd, von West und Ost wird.

Diesem Anspruch gerecht werdend, hat der neue Direktor des Museums, Giovanni Kezich, am 21. Dezember 1991 die konstituierende Sitzung für eine permanente einjährige Arbeitsgruppe zur „alpinen Ethnographie“ einberufen. Unter Leitung des Turiner Kulturanthropologen Pier Paolo Viazzo,¹ arbeiteten die Teilnehmer aus Frankreich, Italien und Österreich ein Programm für das Jahr 1992 aus. Die alpinen Gesellschaften sollen dabei nach Schwerpunkten behandelt werden, wie sie bereits im diesbezüglichen Klassiker von John W. Cole und Eric R. Wolf angeführt sind. Gemeint ist das 1974 erschienene Standardwerk „The Hidden Frontier. Ecology and Ethnicity in an alpine Valley“. In vier Arbeitssitzungen werden folgende Themenkomplexe erarbeitet, mit dem Ziel - der Volkskunde des Alpenraumes neue Wege zu eröffnen: Adaptionsstrategien (Februar), demographisch-ökonomische Dynamiken (Mai) und nationale Grenzen (September/Oktober). Die abschließende Sitzung im Dezember soll zu einer Zusammenfassung und Redigierung der Ergebnisse führen. Ende 1992 wird gleichzeitig das ange-

zeigte Buch von Cole und Wolf in italienischer Übersetzung vorliegen. Bedauerndwert hingegen erscheint es, daß eine deutschsprachige Ausgabe erst in Planung begriffen ist. Und dies nicht nur darum, weil das Buch es wert wäre, sondern auch, weil Wolf ein vertriebener „Österreicher“ ist. Der Abschlußbericht wird auch in dieser Zeitschrift angezeigt werden.

Anmerkung

- 1 Upland Communities. Environment, population and social structure in the Alps since sixteenth century (= Cambridge Studies in Population, Economy and Society in Past Time, vol. 8). Cambridge u.a. 1989.

Reinhard Johler

Ein ethnologisches Filmdokument „I Cimbri“ von Peter Schreiner

Am 3. Dezember 1991 fand im Unsichtbaren Kino des Filmmuseums (Albertina) die österreichische Erstaufführung des unter der Patronanz des Vereins der Freunde der im Mittelalter von Österreich aus besiedelten Sprachinseln („Sprachinselfreunde“/Österreichisches Sprachinselmuseum) hergestellten ethnologischen Filmdokuments „I Cimbri“ von Peter Schreiner statt. Dazu erschien der Bericht von der wissenschaftlichen Leiterin des Projektes, Univ.Prof. Dr. Maria Hornung:

„Das Leben der Sprache unterliegt geheimnisvollen Gesetzen, die die Wissenschaft nicht immer zu enträtseln vermag. Die altgermanische Sprache der Goten etwa – im 4. Jahrhundert nach Christus durch die Bibelübersetzung des westgotischen Bischofs Wulfila in die Literatur eingegangen – galt bereits seit vielen Jahrhunderten als völlig ausgestorben, als ein flandrischer Edelmann namens Busbecq im 16. Jahrhundert auf der Halbinsel Krim noch 68 kringotische Wörter, einige Sätze und Zahlen aufzeichnen konnte. So mag auch das sogenannte Zimbrische, jene Westtiroler Altmundart, die seit etwa 1100 im östlichen Oberitalien in den Sieben Gemeinden, den Dreizehn Gemeinden sowie in Lusern in Sprachinseln fortlebt, trotz der aktuellen Gefahr des Aussterbens einen gewissen Fortbestand erwarten. Lange Zeit hindurch war diese von italienischer Seite als barbarisch empfundene Sprachform mit abschätzigen Bezeichnungen wie Schlambröt belegt worden. Heute wird die auf ein Minimum eingeeengte Sprach- und Kulturform auch seitens der italienischen Wissenschaftler gewürdigt, in Publikationen untersucht und bei Kongressen über sie diskutiert. Dem Verein der Sprachinselfreunde ist es gelungen, unter dem Titel ‚I Cimbri – Die Zimbern‘ einen zweistündigen Kulturfilm in Schwarz-Weiß über Leben und Sprache der ältesten Bewohner von Giazza/Ljetzan in den Dreizehn

Gemeinden unter der wissenschaftlichen Leitung von Univ.Prof. Dr. Maria Hornung durch den Filmer Peter Schreiner (Wien) herzustellen. Bewußt wurden alle künstlichen Versuche, die Kultur der Zimbern von ihrer eigentlichen Lebenswelt abstrahiert, museal oder durch neugeschaffenes Liedgut verklärt darzustellen, ausgeklammert. Die Kamera wandte sich dem Ort und seinem Ambiente, den alten Menschen, die noch zimbrisch sprechen, in ihrer Umwelt zu, vor dem Haus, in der Küche, mit dem Vieh, vor der Kirche. In einigen Einstellungen wird der Gegensatz zum modernen Alltag mit seiner Technisierung, den Motorfahrzeugen und den Spielautomaten im Gasthof herausgearbeitet. Der Film wurde für die Berlinale ausgewählt, erhielt neben den Fassungen mit schriftdeutschen, auch solche mit italienischen sowie mit englischen Untertiteln. Verschiedene Aufführungen sind schon im In- und Ausland erfolgt. Die Uraufführung im Entstehungsort Giazza/Ljetzan fand am 15. Juni 1991 unter großer Anteilnahme der Bevölkerung statt. Es war ein Fest für sie, ihre Alten auf der Leinwand agierend und sprechend zu erleben. Dem Verein der Sprachinselfreunde ging und geht es darum, ein Dokument der ältesten noch lebendigen Mundart des deutschen Sprachraumes vorzulegen.“

Filmimpresum: Ton: Andreas Stern, Susanne Schreiner; Dolmetsch und Übersetzungen: Maria Gasser, Monica Pedrazza; Wissenschaftliche Beratung: Maria Hornung; Produktion: Peter Schreiner/Sprachinselfreunde Wien 1989 - 91. Weitere Informationen: „Sprachinselfreunde“/Österreichisches Sprachinselmuseum, A-1180 Wien, Semperstraße 29 (Tel. 0222/310 19 85).

Klaus Beitl

Max Lüthi (11. 3. 1909 – 20. 6. 1991)

Isolation und Allverbundenheit, mit diesen Kategorien, die sich im Gegensatz einander bedingen, beschrieb Max Lüthi das Märchen. Im Alter von 82 Jahren verstarb der bedeutendste Erzählforscher und Märcheninterpret dieses Jahrhunderts, äußerlich isoliert durch seine fast völlige Bewegungs- und Sprachlähmung, in einem Züricher Pflegeheim. Trotz dieser Behinderungen nahm er regen Anteil an allem, was um ihn herum vorging, seinen Freunden und Kollegen war er in lebendiger Aufmerksamkeit und Zuneigung verbunden. Mit einem Finger konnte er zuletzt nur noch auf einer Alphabettafel buchstabierend Briefe beantworten, Ratschläge erteilen und seine jährlichen Rundbriefe zu Weihnachten an liebe Freunde und Verwandte diktieren, doch das hinderte ihn nicht, Anteil zu nehmen an allem, was in der Welt um ihn herum vorging.

Max (Albert) Lüthi wurde am 11. 3. 1909 als Sohn eines (Papeterie-) Kaufmanns in Bern geboren. Sein Großvater Emanuel Lüthi war Lehrer am

Progymnasium und Gründer der Schulwarte Bern. Einer seiner Onkel, Franz Niederberger aus Stans, hatte im selben Jahr „Sagen und Gebräuche aus Unterwalden“ veröffentlicht, und die damals gerade erschienenen Sagensammlungen von Johannes Jegerlehner und Meinrad Lienert gehörten zur Lektüre des Heranwachsenden. Zweifellos wurde in diesem kultivierten Bürgerhaus der Grund für sein späteres Interesse an der Volksliteratur gelegt.

Sein wissenschaftlicher Werdegang war gewissermaßen charakteristisch für Generationen schweizerischer Gelehrter. Von 1936 bis 1968 war er Deutschlehrer an der Töchterschule der Stadt Zürich. In dieser Zeit schrieb er – neben seinen Lehrverpflichtungen am Gymnasium – sein epochemachendes und bis heute die Fachdiskussion prägendes Werk „Das europäische Volksmärchen“ (1947), das mittlerweile ins Englische, Italienische und Japanische übersetzt wurde und allein in Deutschland acht Auflagen erreicht hat. Mit diesem äußerlich schmalen Werk ging er einen neuen Weg in der Wesensbestimmung des Märchens, indem er seine inneren Strukturen und überindividuellen Gesetzmäßigkeiten herausarbeitete. Seine stilphänomenologischen Kategorien stießen erstmals zu einer exakten, an einem Grundtyp des europäischen Volksmärchens gewonnenen Bestimmung der Formgesetze und Wesensmerkmale des Märchens vor. Lüthi's Begriffsrepertoire bezieht sich auf Struktur und Morphologie des Märchens wie auch auf die Gestalt bzw. Aktionsmöglichkeiten des Helden. Die Kategorien: Eindimensionalität, Flächenhaftigkeit, Abstraktheit, Isolation und Allverbundenheit, Sublimation und Welthaltigkeit sind zumeist aus der Abgrenzung des Märchens zur Sage entstanden und leisten daher zugleich einen Beitrag zur Differenzierung der Gattungen. Zudem sind seine Stilmerkmale vielfach miteinander verknüpft, was ihre innere Logik beweist: Flächenhaftigkeit ist eine Komponente des abstrakten Stils, Eindimensionalität bedingt Sublimation und Isolation, und die Isolation des Helden macht ihn fähig, sich mit allem zu verbinden.

1975 erschien sein Werk „Das Volksmärchen als Dichtung, Ästhetik und Anthropologie“, in dem er neue Erkenntnisse über den ‚Schönheitsschock‘ des Märchens, sein psychologisches Menschenbild und seinen poetischen Gehalt gewann. Märchen waren für Max Lüthi nicht einfach Volksliteratur, sondern Volksdichtung, Dichtung, die die Welt in sich faßt. Das Märchen, so schrieb er, „verzaubert alle Dinge und Vorgänge dieser Welt. Es erlöst sie von ihrer Schwere, von Verwurzelung und Gebundenheit und verwandelt sie in eine andere, geistnähere Form“. Ihn faszinierte der unterschiedliche Wirklichkeitsbezug, das unterschiedliche Weltbild von Märchen und Sagen, jene heitere, schwebende Möglichkeit des menschlichen Seins im Märchen gegenüber der erschreckenden Konfrontation mit dem Numinosen in der Sage. Beide Gattungen sind für ihn Ausdruck anthropologischer Grundstrukturen, sie entwerfen ein jeweils stimmiges Bild der Welt: Das Märchen

als Angstbewältigung und Glücksverwirklichung, die Sage als Auseinandersetzung mit den Projektionen des Unbewußten, die den Menschen bedrohen, die aber zugleich ein Aufruf „zur Bewährung, zur Verwirklichung seiner selbst, zur Erkenntnis und Leistung, zur mutigen Tat, zu Dienst und Opfer“ sind, wie Lüthi in seinem Buch „Volksliteratur und Hochliteratur“ (1970) schreibt. Märchen und Sagen hat er immer wieder von verschiedenen Seiten aus betrachtet und die menschliche Thematik dabei in den Vordergrund gestellt: Schein und Sein, Autonomie und Freiheit, Selbstverfangenheit und Hybris, den Sieg des Schwachen (des Kleinen) über das Starke (den Großen), die Selbstzerstörung, Menschenbild und Familiarismus, Gebrechlichkeit und Behinderung im Märchen. Damit hat er nicht nur neuen Einsichten in das Wesen der Volksdichtung den Weg geebnet, sondern auch gezeigt, was Märchen und Sage zur Existenzerhellung des Menschen beitragen können.

In zwei weiteren Taschenbüchern „Es war einmal“ und „So leben sie noch heute“ hat er Märcheninterpretationen vorgelegt und methodisch gezeigt, daß man sich den Märchen nicht voraussetzungslos nähern und Motive eklektisch auswählen kann, um eine Theorie daraus zu entwickeln, sondern daß jedes Motiv in einem bestimmten kontextualen Zusammenhang mit den einzelnen Märchen steht und jeweils in einem anderen Text eine andere Funktion haben kann. Schließlich sei noch auf seinen bei Metzler erschienenen Studienführer „Märchen“ hingewiesen, eine Zusammenfassung der internationalen Forschung zum Märchen, das aus keinem Einführungsseminar zur Volkserzählung mehr wegzudenken ist, und das auch dem Fach Fernstehenden eine solide Einführung in die Märchenforschung gibt.

Dabei war Lüthis geistige Reichweite keineswegs auf die Beschäftigung mit den Märchen beschränkt. Als ausgewiesener Anglist ist er mit zwei Büchern über Shakespeares Dramen hervorgetreten, und er stellte seine Interpretationen immer in einen vergleichenden, durch seine Literaturkenntnis geprägten Rahmen.

Erst 1968 wurde für Max Lüthi an der Universität Zürich ein Lehrstuhl für „Europäische Volksliteratur“ eingerichtet. Hier hat er sich in seinen Seminaren immer wieder Fragen zugewandt, die auf den inneren Kern und das Wesensverständnis der Volksdichtung zielten. Damit hat er das Märchen aus seiner ideologischen Umklammerung befreit und Romantiker und Mythologen, Parapsychologen und Esoteriker auf den genuin poetischen und anthropologischen Gehalt des Märchens hingewiesen.

Seine Beschäftigung mit dem Märchen geht bis auf seine Studienzeit zurück. Nach Studienaufenthalten in Lausanne, Paris und London studierte er (neben Englisch und Geschichte) Germanistik bei Fritz Strich und Helmut de Boor in Berlin, der auch das Thema seiner Dissertation „Die Gabe im Märchen und der Sage“ betreute. Nachdem Lüthi 1935 die Gymnasiallehrerprüfung abgelegt und eine Anstellung an dem Gymnasium in Zürich

gefunden hatte, heiratete er 1937 Toni Treppenhauer, eine Berlinerin, die er in London kennengelernt hatte. Wer die beiden Menschen in späteren Jahren, wie ich die Gelegenheit hatte, kennenlernen durfte, wird ihre Menschlichkeit, Güte und Kinderliebe nicht vergessen. Schon in seiner 1943 erschienenen Dissertation setzte sich Lüthi mit den Unterschieden zwischen den beiden Gattungen Märchen und Sage auseinander, um zu einer „Wesenserfassung und Wesensscheidung“ zu gelangen. Diese Frage ließ ihn nicht mehr los, und es ist sicher nicht zuviel behauptet, wenn man sagt, daß er, wie kein anderer, unsere Augen und unser Verständnis für das Wesen des Märchens geöffnet hat. Dabei vergaß er über morphologischen und Stilfragen des Märchens nie das Menschenbild, das dahinter steht. So wie er selbst als Lehrer und Wissenschaftler ein zutiefst dem Humanen und der Toleranz verpflichteter Mensch war, dessen Güte und Verständnis nicht nur seine Schülerinnen und Schüler bezeugen, sah er doch auch die Gefährdung des Menschlichen – nicht nur im Märchen – sondern auch im realen Leben, aber er sah den Menschen, wie den Märchenhelden, als autonomes Wesen, das nicht einem dumpfen Schicksal verhaftet ist, und das gab ihm wohl auch die Kraft, sein schweres Schicksal der letzten Jahre nach dem Tod seiner Frau 1984 und seiner Lähmung heiter und souverän zu ertragen.

Leander Petzoldt

In memoriam Milovan Gavazzi
(18. 3. 1895 – 20. 1. 1992)

Ich habe wieder einen Freund verloren. Einen, den ich schon in meiner Studentenzeit 1934 in Graz bei Viktor von Geramb hatte kennen lernen dürfen. Vor allem einen, der mir in harten Kriegstagen im Herbst 1943 in Agram/Zagreb zum wirklich beratenden und helfenden Freunde geworden war. Einen, der mir gut ein halbes Jahrhundert lang Sinnbild humanistischen Geistes höchster Menschlichkeit und Vorbild im Wissenschaftlichen meiner früh einbekannten und nie verlorenen Vorliebe für eine Volkskunde Südosteuropas im Rahmen der nie erreichten Ethnologia Europaea werden hatte können.

Einsam ist Milovan Gavazzi mitten unter den grauenhaften Geschehnissen, die sein Land Kroatien und sein von ihm so sehr geliebtes Kroaten-Volk auch eben heute noch und – wie zu fürchten ist: vielleicht – auf lange Zeit schwerstens bedrängen, aus dieser friedlosen Welt gegangen. Am 20. Jänner und in seinem 97. Lebensjahre! Generationen von Freunden, Kollegen und Studenten trauern um ihn. Milovan Gavazzi entstammt einer alt-österreichisch-kroatischen Gelehrtenfamilie. Sein Vater Artur (1861 – 1944) hatte in Agram Geographie studiert, in Wien 1891 promoviert und in Agram, Laibach und wieder in Agram als bedeutender Hochschullehrer Klimatologie, Hydrographie und Meereskunde gelehrt. Der Sohn Milovan wurde 1895

zu Gospić in der Lika geboren, in jenem in den letzten Monaten so schwer umkämpften und arg zerstörten Kleinstadt-Zentrum agrarwirtschaftlichen Lebens. Sein Studium galt der Slawistik und der Ethnologie zu Agram und (als Stipendiat) zu Prag, ehe er (1923 - 1927) Mitarbeiter an jenem so reichen Ethnographischen Museum in Agram wurde, dem er - über mannigfache Wechselfälle der Schicksale, Persönlichkeiten, Richtungen hinweg - immer verbunden blieb. Von dort berief man ihn schon 1927 als Ethnologen an die Philosophische Fakultät zu Agram. Dieser Hohen Schule diente Milovan Gavazzi getreu und weit über das Pensionierungsalter hinaus bis an die Schwelle unserer 90er Jahre. Dies mit lebhafter, in so vielen Briefen bis in die jüngste Zeit mir gegenüber bekundeter Anteilnahme und auch Sorge um die Entwicklung seines Faches Ethnologie/Volkskunde dort und richtungsweisend für viele andere Hochschullehrstätten und Museen nicht nur in Kroatien, vielmehr im ganzen nun zerfallenen Jugoslawien und in jener europäischen Geisteshaltung, die ihm 1970 den verdienten „Herderpreis“ der F.V.S.-Stiftung des Hamburger Senators Alfred Toepfer, des nunmehr gleichfalls 97jährigen, eintrug. Der Name Gavazzi blieb durch viele Jahrzehnte mit der in mancher Hinsicht so sehr in nationale oder auch politische Strömungen wie in fachlichen Unterscheidungen sich zeitgebunden notgedrungen wandelnden Volkskunde verbunden.

Fachlich breit gestreut, wenn auch mehr und mehr sich der Realien-Volkskunde, dabei besonders der Suche nach den Spuren altslawischen Lebens- und Kulturerbes zuwendend, ist auch sein in vielen Sprachen zwischen Agram und Krakau, Sofia und Prag, Berlin und München erscheinendes Lebenswerk. Es hatte 1919/20 mit einer Studie über die berühmte kroatisch-morlackisch-küstenländische „Asanaginica“, jenen von J. W. Goethe für J. G. Herder übersetzten „Klaggesang der edlen Frau des Asan Aga“ begonnen. Auf „Slawische Maße für das Spinnen und Weben nach dem Sexagesimalsystem“ (1925) folgten in Prag neue Studien über urslawische Weberei (1928), über den Typus des urslawischen Spinnrockens (*preslica*) zu Krakau 1929. Es ging Gavazzi um das kroatisch-mediterrane Musikinstrument der adriatischen „*lirica*“ und um weitere Realien der Volkskultur als Überlieferungserbe aus altslawischer Zeit wie aus dem Gestaltwerden in der Symbiose von (vor-„nationalen“) Sprachnationen sesshafter oder nomadisierender Volksgruppen zwischen Tradition und Innovationen. Das formte sich erstmals zur großen Übersicht in seinem „Aufbau der kroatischen Volkskultur“, erschienen im Baessler-Archiv für Volkskunde zu Berlin 1927, dessen Sonderdruck er mir als dem 1936 zu Graz promovierten Germanisten und eifrig schon Slawistik und Balkanologie Nach-Studierenden persönlich geschenkt hatte. Bald darauf hatte er in zwei kleinen Bändchen den „Jahrlauf kroatischer Volksbräuche“ (*Godina dana hrvatskih narodnih običaja*) 1939 für eine breite Leserschaft vorlegen können: ein liebevoll gestaltetes Denkmal der Brauchtumpflege inmitten stürmischen

Umbruches in Staat und Gesellschaft, wie es erstaunlicherweise 1988 nochmals hatte erscheinen dürfen (vgl. ÖZV XCI/42, 1988, S. 431 f.). Eine Überschau über die „Ethnologie Kroatiens“ war 1940 knapp vor Kriegsausbruch gefolgt, eine Studie über balkanische „Begräbnis-Schlitten“ (pogrebne saonice) mußte bis Belgrad 1953 warten.

Entscheidend auch für meine eigenen Versuche beim Studium einer Südost-Volkskunde in der Feldforschung wie in der abstrahierenden Gestaltung wurden Gavazzis „Beiträge zur altslawischen Kulturkunde“ (Berlin 1954), „Das Kulturerbe der Südslawen im Lichte der Völkerkunde“ (München 1956) und als ein besonders großartiger Wurf „Die kulturgeographische Gliederung Südosteuropas“ (München 1956) mit der vielzitierten Kulturzonenaufschlüsselung nach leitzeichenartigen Elementen des „Volkslebens“. Erst vor wenigen Jahren hat Lászlo Lukács über „Volkskundliche Forschungen von Milovan Gavazzi im Pannonischen Raum“ eingehend berichtet (Ethnographia Pannonica IV, Székesfehérvár 1988, S. 9 - 25). Er hat dabei die wissenschaftlichen Tendenzen, aber auch die ganz ungewöhnlichen Sprachkenntnissen dieses Gelehrten hervorgehoben. Gavazzi beherrschte zu den ihm selbstverständlich geläufigen sämtliche Slawischen Sprachen, vor allem auch das Polnische, in Wort und Schrift. Das Deutsche floß ihm akzentfrei als seine zweite Muttersprache von den überhaupt im Wissenschaftlichen so sehr redengewandten Lippen. Ähnlich steht es mit dem Englischen und mit mehreren romanischen Idiomen. Ihrer aller bediente er sich in seiner so intensiven Feldforschung. Dies in Pannonien oder bei den Hirtenkulturen der Dinariden wie im Mehrsprachenraum der slawisch-romanischen Mischdialekte auf den dalmatinischen Inseln. Doch auch mit Finnisch und Madjarisch befaßte er sich.

Seit sich Milovan Gavazzi zusammen mit dem großen slowenischen Historiker Ljudmil Hauptmann (geb. zu Graz 1884) und mit meinen Grazer Lehrern, den Germanisten Karl Polheim und Leo Jutz sowie dem Indoiranisten Hans Reichelt (ohne mein Wissen und Zutun) bemühte, mich nach einem schweren Kriegswinter in Rußland, aus der Ukraine, wo ich als Leutnant in den Rückzugskämpfen stand, als „Gastprofessor“ nach dem Tode von Stjepan Tropsch (1871 - 1942) auf dessen nun vakante Lehrkanzel für Germanistik zu holen, und ich tatsächlich für zehn Monate „Wehrmachts-Urlaub“ dafür erhalten hatte, dort also zwei Semester Germanistik deutsch zu lesen und die Seminare deutsch-kroatisch zu halten verpflichtet war, da wurde mir Milovan Gavazzi ein unschätzbare Freund und wirklicher Berater und Helfer, ein aufrechter Mann in den Bitternissen dieses harten Lebens in der von Partisanen eingeschlossenen Stadt Agram. Dies in menschlichen wie in fachlichen Fragen an der Universität und in seiner und Prof. Hauptmanns Familie. Freund auch, als ich im Juli 1944 wieder an die Front nach Rumänien mußte und es galt, seine Freunde und seine so zahlreichen Schüler in eine völlig neue Zeit, in das Tito-Jugoslawien zu geleiten,

einsam und ungebeugt in seiner geistigen Haltung als Humanist und als „Europäer“.

Es hatte mich tief berührt, wie Milovan Gavazzi bei unseren oftmaligen Begegnungen, zumeist auch in Gegenwart seiner ihn immer begleitenden, hochgebildeten Frau Božena, in Agram und in Graz, in München und in Kiel und als Wohngast in meinem bescheidenen Tusculum styriacum zu Stangersdorf bei Lebring, mit seinem spürbaren Bedauern überraschte, daß die nunmehrige Nachkriegsgeneration seiner Hörer sprachlich so sehr verarmt sei, daß der durchschnittliche Student neben seiner slawischen Muttersprache fast nur noch das Englische erlernen wolle, „den Zusammenhang des Geistes in unserem Fach“ nur schwer finden könne. So hat sich M. Gavazzi noch im Alter von 83 Jahren entschlossen, eine nicht geringe Anzahl von eigenen, in fremden Sprachen und Ländern erschienene Studien zu Ethnologie und Kulturgeschichte ins Kroatische sozusagen „zurückzuübersetzen“ als geistige Erbgabe an die nicht mehr ausreichend Fremdsprachenkundigen seiner Hörer von einst. „Vrela i sudbine narodnih tradicija“ (Quellen und Schicksale von Volksüberlieferungen) benennt sich das stattliche daraus gewordene Buch mit 27 Einzeltiteln (ÖZV LXXXII/3, 1979, S. 220f.).

Was bleibt? Es ist das Geisteserbe eines großen Gelehrten, geboren aus inniger Heimatliebe zu seinem leidgeprüften Kroaten-Volke und geprägt in der Weitschau über Zeiten und Räume ihrer jeweiligen aus Haben, Geben und Nehmen geformten Volkskultur. Und meinerseits der aufrichtige Dank dessen, der daran teilhaben durfte als Lernender, als ein in schwerer Zeit von ihm in seiner Herzengüte Ermunterter und hilfreich Gestützter, als ein mit so großer Freundschaft Beschenkter und – selber schon im Abendschein des 80. Lebensjahres – Dankbarkeit Bekundender.

Leopold Kretzenbacher

Literatur der Volkskunde

Erika HUBATSCHKEK, *Bauernwerk in den Bergen. Arbeit und Leben der Bergbauern in Bilddokumenten aus einem halben Jahrhundert*. 4. Aufl. Innsbruck 1990. 240 Seiten, 313 Abb., 1 Karte.

Seit ihrer Dissertation galt das besondere Interesse Erika Hubatscheks der Erforschung bergbäuerlicher Kultur. *Bauernwerk in den Bergen* erschien erstmals 1961 als Ergebnis über 20jähriger Beschäftigung mit dem Thema und wurde bald zu einem Klassiker der Bergbauernliteratur. Dies zeigt sich nicht zuletzt darin, daß die Autorin 1990 die 4., erweiterte Auflage ihres Buches vorlegen konnte, die bereits jetzt wieder vergriffen ist. E. Hubatschek ist eine Feldforscherin, der man die Begeisterung für ihr Forschungsfeld auf jeder Buchseite anmerkt. Ihre Kenntnisse stammen nicht nur aus jahrzehntelangen Wanderungen kreuz und quer durch die Alpen, sondern vor allem auch aus eigener, wochen- und monatelanger Mitarbeit auf Bergbauernhöfen. Zudem ist Hubatschek eine hervorragende Photographin. Das Ergebnis ist eine Bild- und Textdokumentation bergbäuerlicher Lebens- und Arbeitswelt von der Geschichte der Besiedlung, der Siedlungs- und Wirtschaftsweise über die Haus- und Hofformen zur Darstellung der wichtigsten Arbeitsvorgänge vom Frühjahr bis in den Winter. Das Bildmaterial, das von 1933 – 1990 reicht, einen Schwerpunkt aber auf den 40er und 50er Jahren hat, spannt einen Bogen von Kärnten über Salzburg und Tirol bis nach Graubünden und ins Wallis. Der Großteil stammt allerdings aus Nord-, Ost- und Südtirol. Im ersten Teil schreitet der Leser gewissermaßen vom Berg ins Tal, von den einfachsten Unterständen und Heuhütten auf den Bergmähdern, über die Almdörfer zu den Dauersiedlungen. Hier finden auch verschiedenste Zu- und Nebengebäude (Ställe, Kornspeicher, Backöfen, Brechlhütten, Mühle) Berücksichtigung. Für die Industriearchäologie von besonderem Interesse sind zwei Aufnahmen sehr altartiger technischer Anlagen (beide aus Kärnten, S. 92/93), einer Mostpresse und einer sogenannten „Rollnuesch“, d.i. eine Obstquetsche, bestehend aus einem an einer langen hölzernen Achse geführten, schweren Steinrad, das in einem gekrümmten Holztrogl hin und her geführt wird. Viele der gerade in diesem Kapitel dokumentierten Objekte sind mittlerweile verschwunden, verfallen, abgerissen oder durch Lawinen oder Murenabgänge zerstört. Das Bildmaterial hat also bereits historischen Quellenwert. Dies trifft ebenso für den Großteil der in sehr guten Photographien festgehaltenen Zaunformen zu. Der zweite Teil des Buches gilt, wie gesagt, einer am Jahreslauf orientierten

Darstellung bergbäuerlicher Arbeiten; beginnend beim Schindelmachen und verschiedenen Ausbesserungsarbeiten an Haus, Hof und Zäunen, dem Säubern der Wiesen von Steinen und dem Mistausbreiten. Es folgen eindrucksvolle Bilder über das Anlegen von Äckern mit Pflug und Haue in steilem Gelände, über Ackerbestellung, Jäten und Holzarbeit. Der Abschnitt über den Sommer zeigt vorwiegend Almwirtschaft und Heuarbeit, wobei vor allem die Bilder über die Bergheugewinnung Seltenheitswert haben. Von den Arbeiten in Herbst und Winter seien die Dokumentation der Flachsgewinnung und -verarbeitung und des Heuziehens besonders hervorgehoben. Im letzten Teil des Buches werden einzelne häusliche Arbeiten, Kochen, Brotbacken, Wäschewaschen sowie verschiedene Arbeitsgeräte dokumentiert, ehe eine Serie von Gruppen- und Einzelportraits den Band beschließt.

Ohne Anspruch auf Vollständigkeit vermittelt dieses Buch das Bild einer geschlossenen bergbäuerlichen Kultur vor den großen Veränderungen, vor dem Einsetzen der Mechanisierung und „Rationalisierung“ (S. 7). Im Vorwort zur 4. Auflage bezeichnet die Autorin ihre Photographien als „Dokumente einer verschwundenen Zeit“ (S. 7). So wertvoll die unter dieser Prämisse entstandene Dokumentation ist, der größte Teil der Photos könnte heute gar nicht mehr gemacht werden, scheint sie unter dem Gesichtspunkt des Quellenwerts doch auch problematisch. Hubatscheks Bilder sind ohne Zweifel Abbildungen der Wirklichkeit, aber sie zeigen, dies liegt im Medium Photographie begründet, jeweils nur einen Ausschnitt dieser Wirklichkeit. Und diesen Ausschnitt bestimmt zuallererst das Auge des Photographen, das heißt: die Auswahl der Motive wird vom subjektiven Interesse und den Wertvorstellungen desjenigen, der hinter der Kamera steht, geleitet. E. Hubatschek möchte den Leser/Betrachter „die wunderbare Einheit und Geschlossenheit bergbäuerlichen Lebens früherer Zeiten erahnen“ (S. 7) lassen. Daß diese Geschlossenheit auch als Abgeschlossenheit und Einsamkeit erlebt werden konnte und große Schwierigkeiten mit sich brachte, findet dagegen kaum Erwähnung. Ich nenne nur einmal Lawinengefahr, schlechte medizinische Versorgung, hohe Kindersterblichkeit, Mangel an beruflichen Alternativen, daraus resultierend Saisonarbeit, Landflucht, Kinderarbeit, Armut, Not und hohe Verschuldung der bergbäuerlichen Bevölkerung. Die Autorin zeigt zwar durchaus auch Härten und Gefahren der Bergbauernarbeit, beim Lesen und Betrachten des Buches entsteht aber dennoch ein, wie ich meine, trügerischer Eindruck einer „heilen Welt“. Die meisten Bilder sind bei strahlendem Sonnenschein aufgenommen. Man hätte doch auch die Schattenseiten des Lebens am Berg etwas stärker ausleuchten sollen. Noch in einer anderen Hinsicht scheint die Darstellung Hubatscheks ein wenig einseitig. Die bewußte Hinwendung zu besonders einfachen Arbeitsweisen und Geräten führt dazu, daß andere, wesentliche Aspekte bergbäuerlicher Arbeits- und Lebensbewältigung, die insbesondere durch Elektrifizierung und Mechanisierung möglich wurden, weitgehend ausgespart bleiben. Die

Bedeutung des elektrischen Stroms und anderer Bereiche moderner Technik kann aber nicht hoch genug veranschlagt werden und brachte sicher auch schon vor 50 Jahren Erleichterungen in manche Bergbauernhöfe. H. Wopfner hatte z.B. bereits an einer Stelle ausführlich über Materialeilbahnen gehandelt.

Trotz dieser Anmerkungen ist E. Hubatscheks Buch nach wie vor von außerordentlicher Bedeutung, und es ist der Autorin zu danken, daß es nun in erweiterter Form neu zugänglich gemacht wurde, ein Buch das anregend wirkt und zur weiteren Forschung einlädt, damit aber auch auf bestehende Defizite in der regionalen Volkskunde Tirols aufmerksam macht.

Ingo Schneider

Helmut STAMPFER (Hg.), *Bauernhöfe in Südtirol – Bestandsaufnahme 1940 – 1943*. Bd. 1: Ritten. Bozen, Verlagsanstalt Athesia 1990. 795 Seiten, mit zahlr. Plänen, Zeichnungen und s/w-Photos.

Nach dem sogen. „Berliner Abkommen“ von 1939 zwischen Hitler und Mussolini wurde bekanntlich die Bevölkerung Südtirols vor die Alternative gestellt, sich für Italien zu entscheiden oder ausgesiedelt zu werden. Mit den Ereignissen dieser sogen. „Option“ in Südtirol steht das in dem vorliegenden Band nun geschlossen veröffentlichte Dokumentationsmaterial zum historischen ländlichen Baubestand auf den weiten Berghängen des Ritten hoch über der alten Handelsstadt Bozen und damit im Kernraum des Landes Südtirol in unmittelbarem Zusammenhang. Innerhalb der einstigen „Kulturkommission für Südtirol“ und auch von Seiten der Optanten hatte man nämlich den Plan, die nicht verpflanzbaren Bauernhöfe möglichst vollständig aufzunehmen, angeblich als Grundlage für spätere Forschungen und für die praktische Aufbauarbeit allenfalls in der „neuen Heimat“. Die Hintergründe, Umstände und Maßnahmen dazu schildert kurz und unter Hinweis auf eine zahlreich vorhandene zeitgeschichtliche Literatur zu dieser Südtiroler Options-Frage Helmut Stampfer vom Denkmalamt in Bozen in seinem Vorwort (S. 5 – 7). Dort gelang es, das bei Kriegsende beschlagnahmte oder verschleppte umfassende Material halbwegs vollständig zusammenzuführen.

Die Erhebungen und Aufnahmen der Bauernhöfe erfolgten ursprünglich durch eine Gruppe von Südtiroler Architekten im Auftrag der Optanten (ADO = „Arbeitsgemeinschaft der Optanten für Deutschland“). Doch ab Sommer 1940 erfolgte deren Erweiterung durch die Abteilung für Hausforschung und Bauwesen des SS-Ahnenerbes aus dem Reich unter der Leitung von Arch. Martin Rudolph-Greifenberg und nach eigens dafür erstellten genaueren „Richtlinien“. Über alles das informiert nun der Herausgeber in seinem Vorwort, auch über die damit implizierten ideologischen Prämissen,

er nennt also die Vorbehalte, die diesem Unternehmen gegenüber zunächst wohl angebracht erscheinen. Dabei werden Umfang und Art des eingebrachten Materiales, von dem bisher ja einiges durch M. Rudolph-Greiffenberg selbst bekannt geworden ist, zugleich kurz charakterisiert, auch wohl kritisch „als zeitbedingtes Merkmal“ herausgestellt. Allerdings wird man dabei nicht übersehen, daß für jedes Quellenmaterial gerade in der Hausforschung, wie immer es auch wissenschaftlich oder gar ideologisch gesteuert sein mag, vor allem das Grundverständnis und die siedlungs- und bauanalytischen Voraussetzungen schon bei der Feldforschung und Bestandsaufnahme auch für jede weitere Auswertbarkeit entscheidend wichtig, ja ausschlaggebend sind. Von da aus gesehen bestehen so und so bestimmte Grenzen im Quellen- und Aussagewert zumal bei Aufnahmen, die vor fünfzig Jahren angestellt worden sind. Alles das kann indessen den faktischen „historischen Zeugniswert“ auch des vorliegenden Erhebungs- und Planmateriales nicht prinzipiell in Frage stellen; H. Stampfer meint, es dürften gewisse „... heute leicht zu korrigierende Tatsachen nicht zum billigen Vorwand werden, das gesamte Material kurzerhand abzuwerten“ (S. 6).

Mit Recht wird vom Herausgeber vielmehr geltend gemacht: „Eine vollständige Edition der vorhandenen Bestandsaufnahmen kann unter verschiedenen Gesichtspunkten Interesse beanspruchen. Der zeitliche und personelle Aufwand zur Zeit der Aufnahmen ist heute unvorstellbar; allein die Abteilung Hausforschung und Bauwesen ... beschäftigte in vier (landschaftlich verteilten) Arbeitsgruppen insgesamt 30 Architekten, Zeichner und Photographen, wobei ... in die Unterlagen auch ältere Photographien von Hugo Atzwanger, dem bekannten Südtiroler Maler und Photographen, Eingang gefunden haben, während von der ADO ausschließlich gezeichnete Pläne und Ansichten vorhanden sind.“ Dazu kommt, daß inzwischen die Verhältnisse vor Ort ja völlig verändert sind, und H. Stampfer sagt mit Recht: „Gleichsam als Ironie des Schicksals wurde (damit) die unter dem Damoklesschwert des realen Verlustes der Heimat entstandene Dokumentation zum bisher umfassendsten, aber auch letzten Zeugnis (überlieferter) bäuerlicher Baukultur in Südtirol, bevor die jahrhundertealte Siedlungsstruktur in kurzer Zeit und vom Grund auf umgestaltet wurde.“ (S. 6)

Grundsatz der Edition war, wie H. Stampfer weiter ausführt, „größtmögliche Vollständigkeit in der Wiedergabe des vorhandenen Materials, um so mehr, als Teile der Aufnahmen bei Kriegsende verloren gegangen und seitdem verschollen sind“. Nicht aufgenommen wurde das vorbereitende Skizzenmaterial der Aufmessungen u.dgl. Die Reihenfolge der Objekte entspricht in der Ausgabe jener der Kulturkommission, die sich nach der bekannten Hofnamenliste von Josef Tarneller an den alten Viertelbezeichnungen des ehemaligen Landgerichtes Ritten orientiert hat (S. 7). Für uns fällt auf, daß bei dem ganzen Vorhaben die sonst für die historische Siedlungs- und Hausforschung grundlegenden Katasteraufnahmen und Indika-

tionsskizzen des Franziszi'schen Grundkatasters aus der Zeit um 1825/30 unbeachtet geblieben sind. Dennoch sei in dem vorliegenden Planmaterial nach Meinung des Herausgebers dank den speziellen Kenntnissen und Hilfen Hugo Atzwangers eine an Vollständigkeit grenzende Erfassung der historischen Bestände an ländlichen Bauten erfolgt.

In den nach 24 Ortschaften von Unterplatten bis Wangen und Gießmann einzeln aufgereihten Höfen werden diese nach den alten Hofnamen mit Gebäudeart, Hofanlage und Wirtschaftsform angeführt und - offenbar je nach der seinerzeitigen Aufnahmewürdigkeit - bald mehr bald weniger ausführlich dargestellt. Dazu dient eine Art kurzes Bauprotokoll als Begleittext zusammen mit Planzeichnungen und Photoaufnahmen. Die Höfe sind dabei ganz unterschiedlich erfaßt, mitunter nur in einem Standphoto, häufiger allerdings mit ausführlichen Plan-, Bild- und Detailunterlagen. Von den insgesamt im vorliegenden Band angeführten 320 Hofstellen erscheinen auf diese Art etwa 130 Wohngebäude („Feuerhäuser“), 39 Stallscheunen („Futterhäuser“) sowie auch mehrfach andere Nebengebäude wie Mühlen, Feldstadel, Backöfen, Holzschuppen u.dgl. ausführlicher bzw. sogar ausreichend vollständig erfaßt und bearbeitet. Es handelt sich um reine Aufnahmepläne mit gestrafften Beispielen, in denen vor allem die Wohnhäuser nach ihrer „Bauform“, „Anlage und Raumgefüge“, „Innenraumgestaltung“, „Schmuckformen“, „Dachbau“, und „Bauzeit“, weniger die Wirtschaftsgebäude und sonstiges exakt und offenbar zuverlässig wiedergegeben und abgebildet sind. Von Interpretationen oder Vergleichen oder sonstigen Zutaten hat auch der Herausgeber neuerdings konsequent Abstand genommen. Wir haben damit ein reines Dokumentationsmaterial vorliegen, aus dem sich auch die Hausforschung erst ihre Urteile, Schlüsse und Erkenntnisse erarbeiten müssen. Wer daher das ungemein vielfältige und in der Sache immer wieder wechselnde Material von Hof zu Hof durchblättert, wird sich auch in der Beurteilung des Ganzen nicht leicht tun. Der hohe und bleibende Wert als Dokumentation wird erst deutlich, wenn man sich die Mühe nimmt und den gewaltigen Korpus, der nicht zusammenhängend betextet oder erläutert ist, Seite für Seite durcharbeitet. Dazu gibt es wenige Orientierungshilfen auch in den im Anhang beigefügten Signaturangaben für Grundrisse, sieben Anlagetypen und Muster für Varianten des Südtiroler Paarhofes bzw. Einhofes (S. 782 - 791).

Erhebungen und Abbildungen bieten dem mit Südtirol halbwegs vertrauten Hausforscher, so gesehen, allerdings eine große Fülle verschiedenster und wichtiger Informationen und Unterlagen. Da sind die wechselnden Paarhofanlagen und bei Kleingütern der Zusammenbau zu sekundären „Einhöfen“, die Ausbildung der Hauptwohngeschosse zu typischen Küchen-Stuben-Wohnungen mit Seiten- oder Eckflur bei durchgehendem Mauerbau mit mannigfaltigen Erweiterungen im Raumgefüge durch Kammern, die durchgehende Nutzung der Untergeschosse für Wirtschaftszwecke, die besonders

für Südtirol charakteristische hohe Stubenkultur in allen ihren Besonderheiten bis zur künstlerischen Ausgestaltung, die Eigenart der meist gewölbten Rauchküchen und die damit zusammenhängenden Rauchabführungen, die verschiedenen Dachaufbauten und -gerüsttypen bei Wohn- und Wirtschaftsgebäuden sowie diese selbst und vieles andere mehr. Hilfreich an diesem Material ist allein der Umstand, daß man möglichst konkret das Baualter jedes einzelnen Falles zu ermitteln suchte und sich so bereits Einblicke in das relativ hohe, oft bis ins Mittelalter zurückführende Alter dieser Baubestände ergeben. Auch zu den Strukturen des Holz- und Mauerbaues liefert schon eine erste nähere Durchsicht mancherlei wertvolle Aufschlüsse, insbesondere hinsichtlich der Eigenarten im Dachaufbau von Wohn- und Wirtschaftsgebäuden. So bietet sich hier also gerade für eine historische und volkskundlich orientierte Siedlungs-, Haus- und Wohnforschung eine große Fülle neuen Grundlagenmaterials an, das nunmehr in diesem Werk vom Verlag übrigens in aufopfernder und vorzüglicher Verarbeitung mit ungeohnter Großzügigkeit dargeboten wird. Nicht nur die Denkmalpflege Südtirols, der ja das große Verdienst an der Sammlung, Erhaltung und erschließenden Herausgabe des Gesamtmateriales sowie für dessen bedachtsame Bearbeitung zukommt, auch die Orts- und Siedlungsgeschichte, die Wohn- und Hausforschung erhält zusammen mit aller örtlichen Topographie damit einen reichen und bleibenden Fundus an neuen Quellen, den man schon verloren glaubte, sosehr dieser auch mit den dunkelsten Jahren in der Geschichte des Landes und mit unzähligen schweren Schicksalsschlägen der Menschen desselben zusammenhängen mag.

Oskar Moser

Rudolf LÜCKMANN, *Vennhäuser* (= Beiträge zur Heimatpflege im Rheinland, Band 1). Neuß, 1991. 615 Seiten, 22 Tabellen, 111 Figuren (mit Einzel-Baubeschreibungen), zahlreiche Photos, 3 Ortspläne (in separater Tasche).

Die vorliegende hausbaukundliche Monographie über das Monschauer Land am Hohen Venn (Eifel) ist dankenswerterweise durch den Rheinischen Verein für Denkmalpflege und Landschaftsschutz ermöglicht und herausgegeben worden. Ihr Verfasser kommt aus der bewährten Aachener Schule der Hausforschung und schließt mit seiner überaus gründlichen und umsichtigen Untersuchung des ländlichen Hauswesens dieser linksrheinischen Grenzlandschaft an der deutsch-belgischen Staatsgrenze im Raum Monschau – Eupen – Malmédy an die wichtigen Vorarbeiten von Otto Klemm, Theodor Wildemann, Justinus Bendermacher und Gerhard Eitzen an. Lückmann behandelt damit eine Hauslandschaft, die sich aus relativ bescheidenen mittelalterlichen Wohnstallhäusern im Fachwerkbau seit dem späten 16.

Jahrhundert zu einem regionalen Sondertyp von Breitgiebelhäusern entwickelt hat, deren Entfaltung nach Anlage, Firstsäulenbauweise und Feingefüge hier in eingehenden Analysen untersucht wird. Den Schlüssel dazu bilden für den Verfasser eine möglichst breite Erfassung des Bestandsmaterials (mit Einschluß des „Urkatasters“) sowie eine ebenso vollständige Bauanalyse. Da sich seine Darstellung auf ein begrenztes und gut überschaubares Gebiet beschränkt und sich zudem hier auf wichtige Vorarbeiten stützen kann, bietet Lückmanns Buch sowohl nach den Ansätzen der Quellenauswertung wie nach dem methodischen Vorgehen geradezu ein Musterbeispiel einer hausbaukundlichen Landschaftsmonographie.

Diese gliedert sich in einen systematisch-analytischen Hauptteil (S. 13 – 181), der die natürlichen, historischen und sozialgeschichtlichen Rahmenbedingungen ausleuchtet und dann eingeht auf die Verbreitung der Hausformen, auf die Siedlungsgeschichte und schließlich auf die Bauwerke selbst nach ihrer historischen und konstruktiven bzw. anlagemäßigen Gestaltung. Im Gegensatz zu vielen bisherigen Darstellungen führt hier also der Weg vom Allgemeinen zum feinen besonderen Detail, aus dem – wie etwa am Beispiel des Überganges der verblatteten zu den verzapften Firstsäulengefügen – wieder die allgemeineren historischen Fakten rückgestützt werden.

Der zweite Hauptteil des Buches besteht aus einem zusammenfassenden tabellarischen Übersichtsabschnitt und dem umfassenden Katalog der verfügbaren Baueinzelobjekte mit gezeichneten Schautafeln und deren Einzelbeschreibungen, denen im Anhang auch Photoaufnahmen zur Seite gestellt sind. Dadurch ergibt sich eine dichte und relativ kontrollierbare Material-sicht, deren Erschließung deswegen besonders zu begrüßen ist, weil es sich dabei um eine frühneuzeitliche Schichte von Fachwerkbauten handelt, die sonst in der Eifel und am Niederrhein oder im anschließenden Westfalen kaum noch greifbar sind. Andererseits aber bilden diese „Vennhäuser“ mit ihren eigenartigen Firstsäulengebänden im Hausquerschnitt ganz unzweifelhaft einen wichtigen Eckpfeiler von Hausformen, wie sie an der französischen Ostgrenze in einem breiten Gürtel von Nord nach Süd eben als breitgiebelige Wohnstallhäuser mit zentralem Feuerplatz (französisch *tué*), Großviehstall und Scheune (Tenne) bis in den Jura und zum Rhonedurchbruch hinter Genf wiederkehren, sich aber vor allem in den Berglandschaften der Ardennen, Vogesen und des Hochjura zufolge einer besonderen agrarischen Betriebsstruktur erhalten haben. Die diesbezüglichen Aufschlüsse vor allem von Justinus Bendermacher, wie auch in weiterer Um-sicht von Clemens Trefois, Josef Schepers, Gerhard Eitzen, Jean Garneret, Pierre Bourgin, Max Gschwend u.a. erfahren hier nun eine sehr genaue Analyse, die zugleich zeigt, daß die Entwicklungen im Hausbau auch konstruktive und formale Rückbildungen erfahren können und daß „die gefügekundlichen Variationen jeweils immer auch in Notwendigkeiten und Moden der Zeit eingebettet waren“ (S. 117). Lückmanns Untersuchung

bietet damit für die vergleichende Hausforschung in streng historischer Einstellung nach ihren zahlreichen Detailergebnissen und dem klar gegliederten Resümee (S. 177 - 179) neue und wesentliche Erkenntnisse und Grundlagen. Seine „erarbeiteten Thesen“ können daher die Hausforschung gerade im deutsch-französischen Grenzgebiet in vieler Hinsicht anregen und fördern.

Das Buch wird sicherlich weitere Auflagen erleben, die es in der Tat verdient. Anzuregen wäre für eine solche Neuauflage, daß man vor allem für den Außenstehenden das reiche und wertvolle Planmaterial (von verschiedenen Autoren) zur besseren Lesbarkeit mit einem Ziffernschlüssel für die verschiedenen Raumfunktionen versieht; auch die Verweise aus dem Text auf die Plankarten ließen sich so präzisieren; in etlichen Fällen wären sie auch zu korrigieren. Wer dieses nützliche und aufschlußreiche Buch zur Hand nimmt, wird es jedoch in seiner klaren Sachlichkeit ertragreich finden und uneingeschränkt zu schätzen wissen.

Oskar Moser

Maria KUNDEGRABER, *Razvoj kočevske noše*. Kočevje in Ljubljana, februar - marec 1991. (Maria KUNDEGRABER, *Die Entwicklung der Gottscheer Tracht*. Kočevje und Ljubljana, Februar - März 1991.) 100 Seiten, 24 Abb.

Die Deutschen in einem weiteren Umkreis von Kočevje (Gottschee) in Südslovenien wanderten im 14. Jahrhundert aus Oberkärnten und Osttirol hier ein als Untertanen der Grafen Ortenburg. Hier lebten sie bis zum Dezember 1941. Als Slowenien im April 1941 von Deutschland, Italien und Ungarn besetzt wurde und das Gebiet der Gottscheer Deutschen unter italienische Besatzung kam, wurden diese deutschen Bewohner auf Grund eines Vertrags zwischen Hitler und Mussolini in die südliche Untersteiermark umgesiedelt, und zwar in das Gebiet von Brežice (Rann) und Krško (Gurkfeld). Nach dem Zweiten Weltkrieg wurden sie durch die slowenischen Machthaber aus Jugoslawien ausgesiedelt, seither leben sie in Österreich, Deutschland und den Vereinigten Staaten von Amerika.

Im Jahre 1991 wurde in Kočevje und Ljubljana (Laibach) eine Ausstellung über die Entwicklung der Gottscheer Tracht eingerichtet. Das wurde nach dem April 1990 möglich, als bei den ersten demokratischen Wahlen in Slowenien nach dem Zweiten Weltkrieg die damalige Opposition siegte, die das ganze Vertriebenenproblem und somit auch die Vertreibung der Gottscheer Deutschen nicht mehr totschwieg, sondern eine breitere Diskussion darüber zuließ. So konnte diese Ausstellung entstehen, von deren Führer hier die Rede sein wird.

Der slowenische und deutsche Ausstellungsführer wurde von der österreichischen Volkskundlerin Dr. Maria Kundegraber verfaßt, der Leiterin des Steirischen Volkskundemuseums in Graz i.R., die die Gottscheer Tracht seit Jahren untersucht (siehe M. Kundegraber, Zur Altersfrage der Gottscheer Volkstracht. In: Zur Kulturgeschichte Innerösterreichs. Hanns Koren zur Vollendung des 60. Lebensjahres dargebracht. Graz 1966; dies., Herkunft und Deutung eines Obergewandes aus Pöllandl [Kočevske Poljane]). In: *Alpes Orientales* V. Ljubljana 1969; dies., Die Gottscheer Frauenfesttracht, ein Relikt mittelalterlicher Mode. In: *Waffen- und Kostümkunde*. 29. Band, 1970).

Die Verfasserin stützte ihre Arbeit wohl auf die gesamten erhaltenen Quellen, d.h. auf die diesbezüglichen schriftlichen und bildlichen Quellen (J. W. Valvasor, *Die Ehre Dess Hertzogthums Crain*. Laybach 1689. II, VI; B. Hacquet, *Oryctographia Carniolica* III. Leipzig 1784; derselbe, Abbildung und Beschreibung der südwest- und östlichen Wenden, Illyrer und Slaven. Leipzig 1801; Archiv der Republik Slowenien. Landespräsidium in Ljubljana, 1838, Akt 1516; National- und Universitätsbibliothek in Ljubljana. Handschriftliche Abteilung. *Korytkov zbornik*, Ms 455/I, 4.12.1838; F. Kurz von Goldenstein, *Trachtenaquarelle* um 1838, Nr. 39. In: *Slovenski etnografski muzej* in Ljubljana; *Österreichische National-Encyklopädie*. 2. Band. Wien 1838; M. Heinko, *Skizzen aus Krain* III. Volkstrachten in Unterkrain. In: *Carniolia* V. Laibach 1842; V. F. Klun, Die Gottscheer. In: *Anzeiger für Kunde der deutschen Vorzeit* NF II. Nürnberg 1854; T. Elze, *Gottschee und die Gottschewer*. Laibach 1861; P. von Radics, *Die altdeutsche Colonie Gottschee in Krain*. In: *Österreichische Revue*. 2. Jahrgang. Wien 1864; S. Vraz, *Dela* V. Zagreb 1877; W. Linhart, *Zur Tracht der Gottscheer*. In: *Deutscher Kalender für Krain auf das Jahr 1891*; K. J. Schröer, *Gottschee und die Gottscheer*. In: *Die österreichisch-ungarische Monarchie in Wort und Bild*. Band Kärnten und Krain. Wien 1891; A. Hauffen, *Die deutsche Sprachinsel Gottschee*. Graz 1895; J. Röthel, *Der Entwicklungsgang des Gottscheer Volkes*. Kočevje 1932) und auf die erhaltenen Kleidungsstücke aus der zweiten Hälfte des 19. Jahrhunderts (Österreichisches Museum für Volkskunde in Wien). So konnte sie die Entwicklung der Gottscheer Tracht vom 17. bis zum 20. Jahrhundert eingehend und bis in Einzelheiten schildern, während sie die Jahrhunderte von der Ansiedlung bis zu Valvasors Zeit auf Grund des einschlägigen komparativen Quellenmaterials hypothetisch deutete.

Die Ähnlichkeiten in den Gottscheer und slowenischen Trachten im Süden von Krain ergaben sich nach Maria Kundegraber aus der gleichen geographischen Lage „in einem kulturellen Rückzugsgebiet“ oder, mit anderen Worten, „aus gleichen natürlichen und wirtschaftlichen Bedingungen“. Wenn wir die vorliegende, sorgfältig verfaßte und lehrreiche Arbeit über die Gottscheer Tracht – die Männer legten sie am Ende des 19. Jahr-

hunderts, die Frauen im 20. Jahrhundert ab – begrüßen, dürfen wir zugleich die Hoffnung zum Ausdruck bringen, daß Maria Kundegraber uns künftig noch Ergebnisse ihrer Forschungen über die weiteren Bereiche der Gottscheer Volkskultur darbieten möge.

Angelos Baš

Leander PETZOLDT (Hg.), *Märchen aus Österreich*. (Die Märchen der Weltliteratur). München, Eugen Diederichs Verlag 1991. 360 Seiten.

Über Märchen wird viel und gerne geredet, geschehen ist dafür bei uns nicht allzuviel. Es ist daher jedenfalls zu begrüßen, daß in der neuerdings von Hans-Jörg Uther betreuten, angesehenen Reihe „Märchen der Weltliteratur“ dieser neue Auswahlband „Märchen aus Österreich“ erschienen ist, den nunmehr Leander Petzoldt herausgegeben hat.

Der hübsche Band enthält in gemischter und durchgehender Folge 74 Nummern, zumeist mit Märchen in bezeichnend bunt vermischten Motiven, darunter „Von einem, der auszog das Fürchten zu lernen ...“ (KHM 4 und AaTh 326) (Nr. 1 und 15), „Hänsel und Gretel“ (KHM 15, AaTh 327A) (Nr. 4), das Blaubartmotiv (AaTh 312) (Nr. 17) oder „Gevatter Tod“ (KHM 44, AaTh 332) (Nr. 18). Es sind also Zaubermärchen neben anderem wie Lügen- und Kettenmärchen, Tiergeschichten, Schwankhaftes u.ä. Manches freilich entspringt einer etwas brüchigen Wiedergabe und vielleicht auch einsinkender Erzähltradition; im Ganzen jedoch bietet sich dem Leser ein recht anschauliches und farbiges Bild. Die Texte sind in der gewohnten Art und Form dieser Ausgaben-Reihe aufgemacht und wurden im Anhang durchwegs mit Anmerkungen versehen, denen der Herausgeber Hinweise auf die bisherige Märchensammlung in Österreich sowie auf die Art der Bearbeitung des Stoffes voranstellt (S. 336 – 343). In den Einzelanmerkungen werden jeweils Quelle und Herkunft der Geschichte, eine kurze Typencharakteristik nach Grimm (KHM) und die Typenbezeichnung(en) nach Aarne-Thompson (AaTh) mit einem abschließenden Verzeichnis der Abkürzungen und benutzten Literatur wie gewohnt in gedrängter Kürze geboten. Die Anführung von Georg Grabers „Sagen aus Kärnten“ nach einer Spätaufgabe ist wohl ein Irrläufer anstatt dessen „Sagen und Märchen aus Kärnten“ (Graz 1935, 1944²), die in der Ausgabe selbst allerdings auch nicht vertreten sind. Die Anführung der Zeitschrift *Carinthia* als Quelle wäre als „*Carinthia* I“ zu berichtigen (vgl. Nr. 2, 10, 53, 60), da letztere vor 1891 unzutreffend ist.

Die Märchen selbst sind hier alle ins Schriftdeutsche übertragen. Nur Nr. 15, das Kärntner Märchen „Der Bettelbub“ nach einer Aufzeichnung von J. R. Bünker aus Trebesing bei Gmünd im Liesertal, hat man als „Sprachprobe“ in seiner Originalfassung am Schluß der Sammlung wiederabgedruckt. Beide Texte zeigen bei näherem Vergleich sprachliche Mängel, offenbar aus

Unkenntnis der betreffenden Mundart. Sonst wurde versucht, den ursprünglichen landschaftlichen Prägungen und der mündlichen Erzählüberlieferung nach Möglichkeit nahe zu bleiben und den Texten bei der Übertragung nicht zuviel Gewalt anzutun. Wie der Herausgeber ja richtig betont, „... wird deutlich, daß die Märchen nicht nur Wunschkichtung sind, die von einer besseren Welt träumen, sondern auch ein Spiegel der realen Umwelt der jeweiligen Erzähler“ (S. 343). Für den Leser werden sie nicht zuletzt dadurch interessant und reizvoll, wenn auch Lesemärchen niemals das packende Erlebnis eines aktiven Erzählers zu ersetzen vermögen.

Nicht unerwähnt sollte bleiben, worauf auch der Herausgeber hinweist, daß der vorliegende Auswahlband in den „Märchen der Weltliteratur“ bereits die dritte Ausgabe für Österreich darstellt und daß Elfriede Moser-Rath auch in ihrer Neuen Folge der „Deutschen Volksmärchen“ (MdW 1966¹) ein gutes Dutzend Märchen nach Neuaufzeichnungen aus Österreich veröffentlicht hat. Allen bisherigen Bänden von Märchen aus Österreich liegen zum größeren Teil gedruckte Quellen aus älterer Zeit oder Aufzeichnungen einiger weniger Sammler von sehr unterschiedlicher Effizienz und Einstellung aus der mittleren Ära der Märchenforschung um und nach 1900 zugrunde. Sie demonstrieren für den heutigen Leser und Benützer, wie notwendig es wird, die bisher äußerst ungleichmäßige Aufnahme und Sammlung der Märchenüberlieferungen Österreichs von Grund auf neu zu überprüfen. Je später je mehr treten hier die Dinge auseinander, ändern sich zugleich Zugriff und Methoden und verschieben sich reziprok wohl auch die Traditionsumstände. Aus allen diesen Voraussetzungen heraus wird die Volkskunde auch die vorliegende dritte Sammlung von „Märchen aus Österreich“ bei Eugen Diederichs sehen müssen. Vielleicht sollten aber gerade für die jüngste Phase der Märchenforschung hier und eben gerade für einen sehr verstreuten und gewiß auch nicht einheitlich erfaßten Märchenstoff in den immer noch sehr ungleichmäßig vertretenen Ländern, unter denen beispielsweise Wien und Salzburg ganz fehlen, Herausgeber und Verleger ermutigt werden, auch dafür also möglichst noch einmal Vorsorge zu treffen.

Oskar Moser

Maria GREMEL, *Vom Land zur Stadt*. Lebenserinnerungen 1930 bis 1950. Mit einem Vorwort von Michael Mitterauer (= Damit es nicht verloren geht ..., Band 20). Wien - Köln - Weimar, Böhlau 1991. 105 Seiten, 8 Abb.

Im Jahr 1983 wurde der erste Band der Publikationsreihe „Damit es nicht verloren geht ...“ veröffentlicht. Es waren die Lebenserinnerungen von Maria Gremel, die unter dem Titel „Mit neun Jahren im Dienst“ erschienen. Darin schildert sie ihr Leben im Stübl und am Bauernhof in der Buckligen Welt von 1900 bis 1930. Die Aufzeichnungen waren vorerst nur für ihre

Familie bestimmt. Im Rahmen eines Seminars über den Wandel des Familien- und Alltagslebens im ländlichen Raum am Institut für Wirtschafts- und Sozialgeschichte der Universität Wien machte ein Absolvent auf das Manuskript aufmerksam. Das große Interesse der Hörer einer Rundfunksendung, in der Maria Gremel ihre Lebensgeschichte erzählte, war schließlich für die Publikation ihrer Biographie ausschlaggebend. Nun erschien als zwanzigster Band dieser Reihe das zweite Buch Maria Gremels - gleichzeitig mit einer Neuauflage des ersten, das inzwischen längst vergriffen war.

Im vorliegenden Band berichtet sie über ihre Lebenserinnerungen von 1930 bis 1950. Sie beginnt mit der Übersiedlung vom Bauernhof in der Buckligen Welt nach Groß-Enzersdorf im Marchfeld. Dort hatte ihr Mann einen Posten als Hilfsarbeiter auf einem Gutshof der Hochschule für Bodenkultur angenommen. Die Autorin berichtet über die Arbeits-, Lebens- und Wohnverhältnisse auf dem Gutshof und stellt dabei immer wieder Vergleiche mit ihrer Heimat an, der sie bis zuletzt sehr verbunden war. Nach ungefähr vier Jahren Arbeit im Gutsbetrieb bekommt ihr Mann eine Anstellung in einer Molkerei. Die Familie übersiedelt daraufhin in eine Zimmerküche-Wohnung in Groß-Enzersdorf.

Maria Gremel bringt uns die Situation der damaligen Zeit näher, ohne verbittert zu sein. In ihren Schilderungen erinnert sie sich an die Zeit auf dem Gutshof, an die Geburt, Erziehung und Ausbildung ihrer Kinder, das Leben während des Krieges, die Arbeit ihres Mannes als Molkereifahrer. Sie war mit ihren Sorgen oft alleine und mußte Niederschläge hinnehmen, doch sie verzagte nicht und meint selbst: „Man wundert sich oft selbst, wie man es doch immer wieder zuwegebringt, alles zu schaffen.“ Die Abbildungen zeigen die Familie, die Arbeit auf dem Gutshof und in der Molkerei.

Im Gegensatz zum ersten Band wurde das Manuskript in mehreren Schreibphasen abgefaßt. Deshalb wurden die Texte diesmal bearbeitet und Kürzungen vorgenommen. Erinnerungen an zeitgenössische Ereignisse wurden beibehalten, wenn ein direkter Bezug zur Lebensgeschichte der Erzählerin gegeben war.

Maria Gremel starb am 19. Februar 1991. Dem Buch ist ein Abschiedsbrief beigelegt, den sie vermutlich im Jahr 1956 vor einer schweren Operation verfaßte und der nach ihrem Tod geöffnet werden sollte. Ihre Biographie ist nicht einzigartig und gerade deshalb für die volkskundliche Forschung von Bedeutung. Die beiden Bände zusammen ergeben die Lebensgeschichte einer Frau und Mutter, die selbst die Unterschiede eines arbeitsreichen Lebens auf dem Lande und in der Stadt erfahren hat. Im Dezember 1991 hätte Maria Gremel ihr 90. Lebensjahr vollendet. Mit Bedacht darauf schließt Mitterauer sein Vorwort zum zweiten Buch mit den Worten: „Gratulieren können wir ihr nicht mehr, das Danke bleibt.“

Nora Czapka

Thomas SCHOLZE, *Im Lichte der Großstadt. Volkskundliche Erforschung metropolitaner Lebensformen* (= Neue Aspekte in Kultur- und Kommunikationswissenschaften, Band 2). Wien, Österr. Kunst- und Kulturverlag, 1990. 199 S. Abb.

Thomas Scholzes Studie, ursprünglich als Dissertation an der Humboldt-Universität Berlin entstanden, gilt einem speziellen Aspekt volkskundlicher Fachgeschichte: der Beschäftigung bzw. Nichtbeschäftigung der deutschsprachigen Volkskunde mit dem Forschungsfeld Großstadt. Die Untersuchung reicht, das ergab sich aus der Forschungslage, von den 20er Jahren bis in die Gegenwart. Dieser Zeitraum wird aus dem Blickwinkel eines jungen Fachvertreters aus der gerade noch existierenden DDR analysiert. Hier liegt auch der besondere Reiz des Buches. Es befaßt sich nicht nur mit Wissenschaftsgeschichte, in gewissem Sinne ist es bereits selbst ein Dokument derselben. Der Autor möchte „die Entwicklung von der Großstadtvolkskunde zur kulturwissenschaftlichen Großstadtforschung in Deutschland bzw. in der Bundesrepublik Deutschland, in geringerem Ausmaß auch in Österreich und in der Schweiz“ (S. 7) erfassen. Wer sich einen Einblick in die diesbezüglichen Ansätze der Fachkollegen in den jetzt „neuen“ Bundesländern erhoffte, eine Gegenüberstellung mit den Ergebnissen in der Bundesrepublik Deutschland, der Schweiz und in Österreich, wird hier also nicht fündig.

Es ist sattsam bekannt, daß die Volkskunde während des gesamten 19. Jahrhunderts und bis weit in unser Jahrhundert hinein in bewußter Mißachtung gesellschaftlicher Realitäten die Beschäftigung mit der industriellen Revolution und ihren Folgen wie auch mit den rasch anwachsenden Großstädten sträflich vernachlässigte. Nach einem kurzen Rundblick über Entwicklungstendenzen der Volkskunde vom 19. Jahrhundert bis zum Ende des Ersten Weltkriegs beginnt Scholzes erstes Hauptkapitel mit einer eingehenden Diskussion A. Spammers theoretischer Konzeption und seinen Ansätzen zur Großstadtvolkskunde. Daran schließen ebenfalls ausführliche Abschnitte über W.-E. Peuckert und seine wegweisenden Arbeiten zur Erforschung der Arbeiterkultur und L. Schmidts „Wiener Volkskunde“. Gut gelungen erscheint die Charakterisierung der Position der nationalsozialistischen Volkskunde zur Großstadt (Bauernverherrlichung, Großstadtfeindlichkeit). Überwog schon in den bisherigen Kapiteln vielfach allgemein wissenschaftsgeschichtliche Reflexion gegenüber der eigentlich vom Titel des Buches doch mehr zu erwartenden Darstellung konkreter Ergebnisse zum Thema Großstadt, so findet diese Tendenz in der Behandlung der Nachkriegsentwicklung noch eine Verstärkung. Das zweite Hauptkapitel „Die Großstadtforschung nach dem Zweiten Weltkrieg“ setzt (wie jede wissenschaftsgeschichtliche Darstellung) mit H. Mauss' kritischer Bilanzierung der deutschen Volkskunde und der auf den Fuß folgenden Erwiderung W.-E.

Peuckerts und mit R. Weiss ein, über den Scholze wohl etwas pauschal urteilt, er habe die Großstadtvolkskunde abgelehnt. Des weiteren behandelt der Autor nochmals eingehend L. Schmidt, W. Brepohls Industrievolkskunde sowie einzelne kleinere Arbeiten zu Fragen der Großstadt, um dann in eine umfangreiche Würdigung der „kritischen Volkskunde“ H. Bausingers und seiner Tübinger Mitarbeiter zu münden, in der der entscheidende Schritt von der traditionellen Großstadtvolkskunde zur kulturwissenschaftlichen Großstadtforschung gesehen wird. Zurecht bezeichnet Scholze die Großstadt sowohl für die Vergangenheit als auch für die Gegenwart als ein defizitäres Forschungsfeld unseres Faches und so ist es auch verständlich, daß sein Buch, wie schon angedeutet, über weite Strecken mehr zu einer allgemeinen fachhistorischen Abhandlung geraten ist, die nur mittelbar mit dem Thema Großstadt zu tun hat. Ohne die unbestritten wichtige Rolle der Tübinger Schule im mindesten anzweifeln zu wollen, hätte man für die jüngste Vergangenheit aber doch auch auf eine ganze Reihe anderer Zugänge und konkreter Studien zur volkskundlichen Großstadtforschung eingehen sollen. Verwiesen sei hier nur exemplarisch auf die intensive Beschäftigung mit Problemen (groß-)städtischer Kultur am Frankfurter Institut für Kultur-anthropologie oder an den Volkskundeeinstituten in Zürich und Wien.

Ingo Schneider

Ulli FUCHS, Wolfgang SLAPANSKY, *Trümmer und Träume*. Alltag in Favoriten 1945 - 1955. Wien, Verband Wiener Volksbildung, 1991. 157 Seiten, Abb.

Wem noch die Zitherklänge des „Dritten Mannes“ in den Ohren tönen, der/die hat vielleicht auch noch krude Schwarz-Weiß-Bilder vor Augen von weiten geräumigen Manteltaschen und einer besonders gefragten Eigenschaft – dem „Organisieren“. Zur Lebensbewältigung in den Tagen und Monaten nach Kriegsende gehörte aber genauso geduldiges Anstellen und Warten. „*Einer aus der Familie war dauernd unterwegs zum Anstellen.*“ Was uns heute wie ein Wind aus längst vergangenen Zeiten (oder von fernen Orten, z.B. aus den ehemaligen Ostblock-Staaten) anweht, gerät im Buch von Fuchs und Slapansky zu einem dichten und äußerst lebendigen Stück Alltagsgeschichte – das Leben in der Nachkriegszeit im zehnten Wiener Gemeindebezirk. Lebensmittelkarten und Schwarzmarkt, Wiederaufbau und anschließendes Wirtschaftswunder sind uns allen, zumindest irgendwie, geläufige Schlagwörter. Was dies aber im Einzelfall bedeuten kann, und welche Tiefen dabei auslotbar sind, steht meistens auf einem anderen Blatt. Zum Beispiel auf diesen Buch-Blättern. Schwarzmarktsituation und allgemeine Not brachten mit sich, daß mit illegalen Geschäften viel Geld zu machen war. Aber abseits der Großkriminalität war man einfach genötigt,

über unorganisierte Schwarzmarkt- und Tauschaktivitäten sich das Lebensnotwendigste individuell zu beschaffen. Unter die Versuche, dieses Treiben in den Griff zu bekommen, gehörte auch das unter Strafandrohung verbotene Tragen eines Rucksacks. Die Eindrücke über die Besatzungsmacht (in diesem Fall die sowjetische Armee) sind ambivalent und stark von persönlicher Erfahrung geprägt. War die unmittelbare Nachkriegszeit noch gekennzeichnet von Entbehrungen und Engpässen aller Art, so zeichnet sich mit dem Beginn der 50er Jahre die zunehmende Tendenz zu einer konsumorientierten Gesellschaft ab. „*Das Leben ist wieder lebenswert. Hinter uns liegen Jahre, die uns heute wie ein böser Traum erscheinen*“ kündete ein Werbetext aus dem Mai 1954. Die Verdrängung der vorhergegangenen Entbehrungen und der Protest gegen die Vergangenheit fanden ihre Kanalisierung in einem vorgegebenen Traumbild – u.a. auffindbar in den Modezeitschriften, Kinofilmen und Werbungen dieser Zeit. Zu einem erhöhten Angebot an Konsumgütern trat auch eine neue Wertigkeit von Zeit als frei verfügbarer Ware: Freizeit und Urlaub, wenn auch lange Zeit in sehr bescheidenem Rahmen genossen, wurden neue Maßstäbe für Lebensqualität. „*Die Vermarktung von Sehnsüchten und Träumen stellt ganz allgemein einen wesentlichen Punkt der Entwicklung der Kultur der Nachkriegsjahre dar.*“ In die Traum- und Idealbilder war natürlich auch ein bestimmtes Familienbild integriert. Eine althergebrachte Familienstruktur wurde beschworen als individueller Zufluchtsort vor der tristen Umgebung des Nachkriegsalltags. Die propagierte heile Welt im Kleinen erfährt allerdings beträchtliche Risse angesichts der Realität des Alltags. Dem Topos „Familie“ wird im Buch weidlich Platz gelassen, hier wird das Individuelle besonders komplex, und das vermeintlich „Einheitliche“ wird kontrastreich.

Wolfgang Kos spricht im Vorwort von Konzentraten der Realität, die Aussagen der Betroffenen meinend. Was die offiziös einbalsamierte Republikgeschichte nicht zu leisten vermag, demjenigen wird Platz gemacht, Raum gegeben. Das Authentische der Gesprächsprotokolle für sich allein genommen, würde kaum genügen. Erst die „auf eine Schnur gefädelten Perlen“, interpretiert, kommentiert und in einen entsprechenden Kontext gestellt, ergeben ein Situations- und Stimmungsbild, das die rot-weiß-rote Jubelgeschichte wohltuend differenziert, ihr markantere Züge verleiht und Defizite ausfüllt. Bei der Bearbeitung der Alltagsgeschichte verweilten die Autoren nicht im rein Deskriptiven, wie dies bei „Oral History“-Produkten gerne der Fall ist, noch wurden die „kleinen Leute“ samt ihrer Geschichte auf einen historischen Sonder-Abstellplatz gehievt. Chronologisch und thematisch gebündelt präsentiert sich das Buch als ein uneitles intelligentes Produkt intensiver Auseinandersetzung und empfiehlt sich nicht nur fachlich Interessierten.

Maria Present

Heidrun ALZHEIMER, *Volkskunde in Bayern*. Ein bio-bibliographisches Lexikon der Vorläufer, Förderer und einstigen Fachvertreter (= Veröffentlichungen zur Volkskunde und Kulturgeschichte 50; zugleich Bio-bibliographisches Lexikon der Volkskunde, Vorarbeiten - Folge 4). Würzburg 1991. 362 Seiten.

Im Rahmen des breit angelegten, als Kompendium des gesamten deutschsprachigen Fachbereiches projektierten „Bio-bibliographischen Lexikons der Volkskunde“¹ sind bereits drei Veröffentlichungen mit den wichtigsten Daten der derzeit aktiven Fachvertreter Bayerns, Österreichs und der ehemaligen DDR erschienen.² Mit dem hier angezeigten 4., bescheiden als „Vorarbeit“ bezeichneten Band legt Heidrun Alzheimer nunmehr den ersten historisch ausgerichteten Beitrag und zugleich einen Versuch vor, „die Geschichte der Volkskunde von ihren Persönlichkeiten her aufzurollen“ (S. 7). Gestützt auf z.T. schwer zugängliche, in ihrer disparaten Provenienz und ihrem häufig subjektiv gefärbten Gehalt zu penibler quellenkritischer Kontrolle zwingende Belege wie Laudationes und Nekrologe, Lebensläufe in Originaldissertationen, Personalakte diverser Universitätsarchive, Widmungen, Danksagungen, Vor- und Nachworte einschlägiger Monographien oder in Heimatblättchen, Zeitungsbeilagen und Fachzeitschriften der Nachbardisziplinen verstreuten Angaben wurde mit 219 Personalartikeln ein regional begrenztes „Mosaik der Geschichte der Volkskunde“ (S. 317) zusammengesetzt – eine Recherchetätigkeit, über deren Mühsal und zuweilen „vorprogrammierten Leerlauf“ die Autorin an anderer Stelle anschaulich berichtet hat.³

So wurde auch die ursprünglich über 3000 Namen umfassende Liste der für die Aufnahme in ein bayrisches historisch-biographisches Lexikon in Frage kommenden Persönlichkeiten nicht nur aus redaktionellen Gründen auf ihren vorliegenden Umfang gekürzt, sondern auch, weil in manchen Fällen „die Quellenlage so dürftig ist, daß nur gezielte Vorort-Forschungen gesicherte Auskünfte ... erbringen könnten“ (S. 315). Doch auch unter solcherart quantitativ reduzierten Umständen bleibt eine beachtliche Spannweite des Gebotenen gewahrt: Historisch wird die Brücke von Vertretern der Disziplin in statu nascendi, also während der allmählichen Institutionalisierung einer Volkskunde als Wissenschaft, zu jüngst verstorbenen Fachgelehrten geschlagen; und im Hinblick auf das Kriterium der „Fachzugehörigkeit“ bzw. der individuellen Bedeutung in der Disziplin geht es der Autorin „nicht um die Darstellung einzelner großer Namen“, sondern, im Sinne ihres Lehrers Wolfgang Brückner, „um die Kenntnis des breiten Feldes der vielen kleinen Biographien“ (S. 313f). So begegnen nicht nur Exponenten der Volkskundeprominenz – von Riehl über Spamer bis Dünninger und Moser – oder Berühmtheiten aus Nachbardisziplinen von die Fachgrenzen überschreitendem Ruf wie Virchow, Kranzmayer, Lexer oder Schmeller, sondern

auch Heimatforscher, Brauchtumpfleger, Sammler, Dialektologen und so manche andere, von der Autorin selbst ironisierend als „Heimathirsche“ bezeichnete Erscheinungen, von denen einige dem Leser, zumal dem nicht-bayrischen, mit Sicherheit noch nie untergekommen sind.

Über die getroffene Auswahl der erfaßten Personen mag streiten, wer Lust dazu hat. Jeder (Fach)Historiker riskiert mit seiner aus der Fülle des Zeitstroms selektierenden Tätigkeit einen wertenden Eingriff in die Geschichte – „wenn er keine Urteile fällen kann, dann ist er in dieser Branche fehl am Platze“, sagt Barbara Tuchman⁴ –, und wenn der geographische Rahmen, der Raum für aus Bayern stammende wie auch für dortzulande ständig oder zeitweise tätige Fachvertreter gibt, der Autorin „relativ eindeutig“ (und m. E. schon aus den pragmatischen Gesichtspunkten der Arbeitsteiligkeit bei der Herausgabe des bio-bibliographischen Lexikons gerechtfertigt) erscheint, ist sie sich, etwa angesichts der weitgehenden Berücksichtigung oben angeführter „Regionalapostel“, durchaus bewußt, daß „die Aufnahmekriterien für einzelne Personen nicht unumstritten bleiben werden, da sie zwar in jedem Fall begründet, aber sehr weit gefaßt sind“ (S. 316).

Interessanter als die Wahl des Objekts ist jedoch stets der Modus seiner Untersuchung, der diesfalls in Umfang und Aufbau der Artikel sich dokumentiert. Neben der Erstellung eines umfangreichen bibliographischen Apparats, der zu den jeweils volkskundlich relevanten Monographien und Aufsätzen auch sekundärliterarisches Material über die betreffende Person ausweist, bietet H. Alzheimer Angaben zu biographischen Eckdaten wie der ursprünglichen Hauptstudienrichtung, des Karriereverlaufs bzw. des Brotberufs, der offiziellen Funktionen im Wissenschaftsbetrieb oder der thematischen und regionalen Forschungsschwerpunkte und sucht darüber hinaus auch mit Hinweisen auf das familiäre Herkunftsmilieu die politisch-weltanschauliche biographische Ausgangsposition der behandelten Persönlichkeit zu umreißen. Der Quellenlage entsprechend, konnten „nicht überall grundlegend neue Fakten geboten werden, sondern z.T. nur Kompilationen bereits vorhandener Biographien“ (S. 317). Und daß freilich der, Urteils- und Handlungsdispositionen bestimmende gesellschaftliche und ideengeschichtliche Kontext nur andeutungsweise skizziert wird und die so gebotenen Lebensgeschichten als „Prismen der Geschichte“ (Tuchman) nur wenig facettiert sind, ist ein notwendiger Tribut an die Bedingungen der hier intendierten lexikalisch-knappen Übersicht. Um diese nicht nur auf dem Niveau „bloß inventarisierender Aneinanderreihung“ zu belassen, bemüht sich die Autorin dankenswerterweise um den Ansatz für eine „notwendige diskursive Verknüpfung“ (S. 318) und fügt einen Anhang mit acht thematischen Registern an, in denen das biographische Material, dem Aufbau der Artikel folgend, strukturiert wird. So kann man auf einen Blick etwa die „landsmannschaftliche Herkunft“ der behandelten Personen überblicken –

aus Österreich begegnen klingende Namen wie Andree-Eysn, Höfler, Kranzmayer oder Lexer – oder anhand der zuordnenden Auflistung des Broterwerbs der Väter bzw. der von den aufgeführten Volkskundlern selbst erlernten bzw. ausgeübten Berufe erste „Rückschlüsse auf das persönlichkeitskonstituierende familiäre Umfeld“ (S. 319) ziehen.

Selbstverständlich können die hier zur Verfügung gestellten Rohdaten kein scharfes Bild der gesellschaftlichen Randbedingungen der (bayrischen) Volkskunde konturieren: Es liegt in der Natur und wohl auch im Programm des Vorliegenden, mehr Fragen aufzuwerfen als Antworten geben zu können. Die Rekonstruktion einer personenorientierten Fachgeschichte erfordert detailliert-anschauliche Einzelstudien (wie sie übrigens für einige der hier lexikalisch versammelten Persönlichkeiten – etwa Fehrle, Fischer, Höfler, Maußer, Riehl, Schmeller, Schmidt-Ebhausen, Spamer oder Westenrieder – bereits geleistet und im angezeigten Band bibliographiert sind); in solchen, einem biographischen Zugang verpflichteten Untersuchungen wird freilich auch thematisiert werden müssen, was in einem Werk, wie dem vorliegenden, naturgemäß nur marginal berücksichtigt werden kann: eine kritische Gesamtbeurteilung der individuellen Erkenntnisinteressen und der praktisch-(wissenschafts)politischen Verankerung derer, die dem Fach ihren persönlichen Stempel aufgedrückt haben. Der schon anderorts erhobenen Forderung nach einer „Soziologie“, ja „Sozialpsychologie“ der Volkskunde⁵ wieder Nachdruck verliehen zu haben, ist jedenfalls mit ein Verdienst des vorgelegten fachgeschichtlichen Beitrags.

Anmerkungen

- 1 Siehe Klaus Beitzl und Wolfgang Brückner: Idee und Zielsetzungen eines wissenschaftsgeschichtlichen Dokumentationszentrums in Mattersburg. In: Wolfgang Brückner und Klaus Beitzl (Hg.): *Volkskunde als akademische Disziplin. Studien zur Institutionen- und Ausbildungsgeschichte. Referate eines wissenschaftsgeschichtlichen Symposiums vom 8. – 10. Oktober 1982 in Würzburg* (= Österreichische Akademie der Wissenschaften, Phil.hist. Klasse, Sitzungsberichte 414; zugleich Mitteilungen des Instituts für Gegenwartsvolkskunde, 12). Wien 1983, S. 190 – 195.
- 2 Eva Heller: *Volkskundler in und aus Bayern heute. Nach den Unterlagen des bio-bibliographischen Lexikons der Volkskundler im deutschsprachigen Raum des Instituts für Gegenwartsvolkskunde der österreichischen Akademie der Wissenschaften bearbeitet* (= *Ethnologia Bavaria*, 14). Würzburg – München – Wien 1985.
- Eva Kausel: *Volkskundler in und aus Österreich heute (unter Berücksichtigung von Südtirol)* (= Österreichische Akademie der Wissenschaften, Phil.hist. Klasse, Sitzungsberichte, 481. Band; zugleich Mitteilungen des Instituts für Gegenwartsvolkskunde, Sonderband 2). Wien 1987.
- Michael Martischinig: *Volkskundler der Deutschen Demokratischen Republik heute. Nach den Unterlagen des bio-bibliographischen Lexikons der Volkskundler im deutschsprachigen Raum des Instituts für Gegenwartsvolkskunde der*

- Österreichischen Akademie der Wissenschaften bearbeitet (= Mitteilungen des Instituts für Gegenwartsvolkskunde, Sonderband 4; zugleich Veröffentlichungen des Österreichischen Museums für Volkskunde, Band 25). Wien 1990.
- 3 Heidrun Alzheimer: Georg Fischer, ein Nationalökonom als Volkskundler und Lehrerbildner. Oder: Über die Schwierigkeiten, etwas von gestern zu erfahren. In: Jahrbuch für Volkskunde, NF. 12, 1989, S. 51 - 66.
 - 4 Barbara Tuchman: Die Biographie - ein Prisma der Geschichte. In: Dies.: In Geschichte denken. Frankfurt am Main 1984. S. 94 - 106, hier S. 105.
 - 5 Siehe die Diskussionsbeiträge in Helge Gerndt (Hg.): Volkskunde und Nationalsozialismus. Referate und Diskussionen einer Tagung der Deutschen Gesellschaft für Volkskunde München, 23. bis 25. Oktober 1986 (= Münchner Beiträge zur Volkskunde, Band 7), München 1987, S. 64ff.

Herbert Nikitsch

Wörterbuch der bairischen Mundarten in Österreich (WBÖ). Hg. von der Kommission für Mundartkunde und Namenforschung der Österreichischen Akademie der Wissenschaften unter der Leitung von Werner BAUER, Ingo REIFFENSTEIN und Peter WIESINGER, 29. Lieferung (7. Lieferung des 4. Bandes). Wien, Verlag der Österreichischen Akademie der Wissenschaften, 1991, Spalten 1153 - 1312 (tauneln - Teiach).

Die neue Lieferung des WBÖ ist wie bisher in den einzelnen Wortartikeln aufgebaut, bietet also dem allgemeinen Benützer und Wissenschaftler wie dem Dialektologen und Philologen durch die eingehende Glossierung und Vorlage des Sprachmaterials weitgehende Auskünfte und Aufschlüsse. Dies unter strenger Beibehaltung aller Quellennachweise. Zu bemerken ist, daß für die etymologischen Grundinformationen nun die 22. (letzte) Auflage von Fr. Kluge, *Etymologisches Wörterbuch der deutschen Sprache* (Berlin 1989), angezogen ist. Da diese in ihren wortgeschichtlichen Glossierungen z.T. stark gekürzt erscheint gegenüber den vorhergehenden Bearbeitungen von A. Götze und W. Mitzka (die 21. Aufl. erschien Berlin 1975), kann sie deren weitere Mitbenützung vermutlich nicht ersparen, auch wenn nun in der 22. Auflage vielfach neue Fachliteratur eingearbeitet erscheint.

Die nach den alphabetischen Wortserien von Werner Bauer und seinen bewährten Mitarbeiterinnen Ingeborg Geyer, Elisabeth Groschopf und Erika Kühn erstellten Wortartikel enthalten wieder eine gewaltige Fülle an gesammeltem Quellenmaterial, das im einzelnen auch für die Volkskunde wie bisher höchst aufschlußreich und in vielem hilfreich ist. Die lexikalischen Aufschlüsse ergeben dabei vieles, was auch in den umfangreicheren hochsprachlichen Wörterbüchern, an denen ja neuerdings kein Mangel besteht, niemals greifbar wäre.

So sei etwa für den Sachforscher auf die Artikel „Dechs(e)“ und „Dechsel“ = Queraxt, ferner auf „-deck II“ (in Komp.), „Deckel“ bzw. „Decke“

und „decken“, „Decker“ sowie auf „Tegel II“ = Tiegel hingewiesen. Der umfangreiche Artikel „Te, Tê, Te“ von I. Geyer verzeichnet allein unter den Zusammensetzungen mit dem Wort -Tee 160 verschiedene Bezeichnungen für die verschiedensten Arten dieses Genuß- und Heilmittels (Sp. 1182 – 1201). Seltene oder heute wenig oder kaum noch bekannte Ausdrücke werden mehrfach angeführt und nach ihrer Herkunft, Verbreitung und Bedeutung erklärt: „Taus“ = Zweier im Würfelspiel, „Tecks“ = Schusternagel, „Tefel“ = Mühlzarge u.dgl. Andere wieder wie „Taxler“ = Taxilenker, „Decka“ = Dekagramm, „Tecke“ = Schulheft, „Tecken“ = Krankheitsschaden, „tefeln“ = schwätzen, „deften/gedeftet“ = einschüchtern, „tegern“ = liebkosend, würgend drücken sind typische Austriazismen („tegern“ ist mir aus Oberkärnten verstärkt als = quälen, peinigen vertraut!); und die reduplizierende Interjektion „deidei“ = schnell, rasch ist wohl spezifisch kärntnerisch (Sp. 1307). Ältere Wörter der für Österreich typischen Verwaltungssprache wären „Taxe“ = Gebühr, „Taxazion“ = amtl. Festsetzung, „Defalzierung“ = offizieller Abzug oder „defendieren“ = sich rechtfertigen. Abgekommen ist auch das wichtige alte Verwaltungswort „Techen(t), Techel(t), Te(ch)me“ für die Menge von Eicheln oder Bucheckern bei der altertümlichen Eichelmast der Schweine (Sp. 1214f.). Und ebenso wichtige Informationen bieten dem Benützer die Artikelfolgen von „dêchteln“ bis „dêchtlig(n)en“ für einwässern, anfeuchten usw. sowie von „Teckel“ bis „Tecken“ für Körpergebrechen, krankhafte Erscheinung. Schließlich wäre noch auf spezifisch regionale Lockrufe für Haustiere hinzuweisen; so „te-te“ für Hunde oder „teck(s)-teck(s)“ für Schafe; ihre Besonderheit wird deutlich, wenn man dem aus Kärnten „tah-tah“ für Hunde bzw. „lee-lee“ für Schafe gegenüberhält.

Die Benützung und eingehendere Lektüre eines solchen lexikalischen Nachschlagewerkes regt also nach vielen Seiten zu Vergleichen und Überlegungen an. Und die vielfältigen etymologischen Probleme und Herkunftsfragen in diesem Bereich der Areallinguistik spornen nicht zuletzt das Interesse am Ganzen noch weiter an. Man ist gespannt auf die nächsten Folgen dieses großen und der Österreichischen Akademie der Wissenschaften zu verdankenden Thesaurus der bairischen Dialekte Österreichs.

Oskar Moser

Marcello MELI, *Alamannia runica*. Rune e cultura nell'alto medioevo. Verona 1988. 277 Seiten, 2 Karten.

Unter den Runeninschriften im älteren Fupark erfreuen sich die sogenannten südgermanischen Inschriften besonderer Aufmerksamkeit. Zum einen stellen sie wichtige Sprachdenkmäler dar, zum anderen sind sie als Zeugnisse einer synkretistischen Epoche, einer Zeit des Übergangs vom

Heidentum zum Christentum, von großem Wert. Marcello Meli bezieht sich in der hier anzuzeigenden Monographie großteils auf das mittlerweile bereits auf über 60 Inschriften angewachsene Korpus, von denen mehr als die Hälfte aus dem alemannischen Raum stammt.

Auf einen allgemeinen Überblick über zentrale Probleme der Runologie (S. 27 – 83) folgt das Kernstück des Buches, ein Katalog der südgermanischen Runeninschriften (S. 87 – 160). Einer neuen Ausgabe soll damit nicht vorgegriffen werden; der Schwerpunkt liegt auf der Diskussion der Forschungsliteratur zu den einzelnen Inschriften. Die Neufunde der letzten Zeit (Eichstetten, Neudingen/Baar, Oettingen) sind aufgenommen; an Fehlendem ist mir der Halsring von Aalen (1986 publiziert; nach Klaus Düwel *noru*) aufgefallen. Die Fälschung Kleines Schulerloch bleibt zu Recht unerwähnt; dagegen hätte man aber eine Stellungnahme zu den sogenannten Weserrunen erwartet.

Ich greife hier einige Inschriften heraus. – Arlon (S. 88f.): Helmut Arntz hat Rune 24, typologisch eine Binderune $\mathfrak{f}r$, als aus \mathfrak{p} verbessertes r angesehen und den ganzen Komplex als Männernamen *Wōro* gedeutet; die Forschung, Meli eingeschlossen, ist ihm darin gefolgt. Allerdings wird man dem umsichtig arbeitenden Runenmeister nicht unbedingt einen simplen Schreibfehler unterstellen wollen; das eingeritzte *wofro* ist einwandfrei als Hypokoristikon zu einem zweigliedrigen Personennamen mit r -erweitertem Erstglied **Wōp-* zu deuten, dem *Votriilo* (CIL XIII 7603, 5./6. Jahrhundert) an die Seite zu stellen ist (Rez., ABäG 35, 1992). – Eichstetten (S. 108 f.): Die ganze Inschrift ist schwer lesbar (etwa: *?axix muniwiwox/---?*). Stephan Opitz' Deutung „Ase [= Wodan]. Christus. Eis [= kosmische Urmaterie] (oder: Jesus). Christus. Schutz, wie vortrefflich!“ (Fundberichte aus Baden-Württemberg 7, 1982, S. 484ff.) gehört zu den besten Beispielen imaginativer Runologie. Auch Meli geht mit seiner Interpretation als magische Formel *maniw(iwol) muntwiwol* zu weit. – Nordendorf I (S. 125 – 135): Nach Meli handelt es sich um einen Liebeszauber: „Trockne die Haare aus, Wodan! Weihe, Ponar! Awa möge Liebe erlangen!“ Bereits die Deutung von Zeile A, von Meli als *loga þor(r)e* transliteriert, ist mißglückt. Abgesehen davon, daß die sachliche Grundlage (Wodan solle einem Mann den Willen rauben, der im Haar sitze) wenig einleuchtet, ist ahd. *thorrën, dorrën* an sich ein Inchoativum ‚dürr werden, verdorren‘, kein Kausativum ‚dürr machen, dörren‘ (ahd. *therren, derren*); ferner ist das von Meli herangezogene ahd. *log*, eine nicht den Lautgesetzen entsprechende Nebenform von *loc(h)* m. ‚Locke‘ (< germ. **lukka-*), recht unklar,¹ zu unklar jedenfalls, um eine ganze Interpretation daran zu knüpfen. Die letzte, plausible Deutung von *logapore* stammt von Alfred Bammesberger (Fs. Wolfgang Meid, Graz 1989, S. 17ff.): Nom. Pl. m. des Adjektivs germ. **lugapura-* ‚lügnerisch‘. – Rubring (S. 140f.): Zunächst ist zur Lesung anzumerken, daß es sich bei „Rune“ A, 2 nicht (wie in der Literatur durchwegs angegeben) um *e* handelt, sondern

um *z.* Gegen die Authentizität der Inschrift führt Meli mit Recht einige Indizien an: zweifelhafte Fundgeschichte, ungewöhnliche Denkmalgattung (Stein), die Vierkantform der η -Rune ist außerhalb Skandinaviens nicht zu belegen. Hinzuzufügen bleibt, daß die Phonemsequenz /ing/ in keiner Inschrift im älteren Fuþark durch zwei Runen *iŋ* repräsentiert wird; dies geschieht gewöhnlich durch eine Binderune *iŋ* („Laternenform“; vgl. aber das isolierte *iuþingaR* [Reistad, 450 – 500]). Dagegen ist das orthographische Argument Melis, es wären *kedo* (Zeile A) und *iriŋ* oder *irig* (Zeile B) zu erwarten gewesen, insofern nicht schlagend, als ja Walter Steinhauser *kindo[---?]* / *iriŋ[---]* als jeweils zwei Wörter interpretiert. (Nebenbei bemerkt, bin ich nach einer am 31. 1. 1992 vorgenommenen Autopsie von der Lesung Steinhausers [ganz zu schweigen von seiner Deutung!] nicht besonders überzeugt.) – Soest (S. 147 f.): Meli möchte das Kryptogramm als Männernamen *Gatano* auflösen. Daß das Gerüst, das ja bereits die Hauptstäbe für die Runen *atan* liefert, ein zweites Mal (als *g*) zu berücksichtigen sei, scheint methodisch nicht unbedenklich. Darüber hinaus wäre ein (wohl vor-as.) Personennamen *Gatano* von der Bildungsweise her undurchsichtig. Das von Meli beigebrachte Vergleichsmaterial ist jedenfalls nicht hinreichend: *Katan* m. (Fulda, a. 873), womöglich ein zweigliedriger Name (vgl. Dieter Geuenich, Die Personennamen der Klostersgemeinschaft von Fulda im früheren Mittelalter, München 1976, S. 76), flektiert jedenfalls stark; *Gatani* f. ist völlig unklar, der Beleg nicht ohne weiteres nachprüfbar (Graff IV, S. 144: „Urk. v. 779“). Man wird also bei Wolfgang Krauses Deutung *At(t)ano* als Hypokoristikum zu einem zweigliedrigen Namen mit germ. **Aþana-* im Erstglied bleiben. – Steindorf (S. 148 f.): Das Erstglied von *Husibald* ist wegen des Fugenvokals nicht zu ahd. *hūs* n. ‚Haus‘ zu stellen, sondern zu ae. *hyse* m. ‚Krieger, Jüngling‘ (Alfred Bammesberger, MSS 25, 1969, S. 8 f.). Melis Interpretation als sprechender Name ‚Chi è forte per la sua stirpe‘ (*hūs* soll hier ‚Familie, Geschlecht‘ bedeuten) ist somit nicht zu halten.

In einem Kommentarteil (S. 165 – 216) wird das Korpus systematisch unter einer Vielzahl von Aspekten beleuchtet: Denkmalgattung, Duktus, Trennzeichen im älteren Fuþark, Orthographie, geographische Verteilung, Formular, Alemannien als Runenprovinz, um nur einige Kapitel bzw. Unterkapitel herauszugreifen. Von einigem Interesse ist der Abschnitt über graphemisch-phonemische Relationen (S. 188 ff.). In der Rubrik über <d> führt Meli drei Fälle an, in denen aus germ. */b/ entstandenes /d/ repräsentiert werde: *Dado* (Weingarten II, um 550) wird jedoch von *Dafa* (Soest, 560 – 600) zu trennen sein, im Falle von *dih* (Osthofen, 650 – 700) und von *du* (Bülach, 560 – 600) sind Lesung und/oder ‚innere‘ Deutung unsicher. Die kritischen, von Meli jedoch nicht angeführten Beispiele sind *frifridil* (Bülach; vgl. ahd. *fridel** m. ‚Geliebter‘) und *Madali* (Bad Ems, 560 – 600). In *Alagu(n)þ* (Schretzheim I, um 600) findet sich allerdings in einer oberdeut-

schen Inschrift <þ> noch in einer Stellung, in der die Spirantenschwächung besonders früh eingetreten ist. Noch dazu sind die chronologischen Probleme nicht unbeträchtlich, denn in den Quellen ist die Lenierung von þ im Alemannischen erst ab dem späten 8. Jahrhundert, im Rheinfränkischen nach 900, im Mittelfränkischen noch später faßbar. So hat denn auch Gottfried Schramm das Nebeneinander *Madali*: **Maþ(a)la*- mit grammatischem Wechsel erklärt (Namenschatz und Dichtersprache, Göttingen 1957, S. 35).

Die einschlägige Literatur zu den Inschriften ist in großem Ausmaß herangezogen; der 1987 erschienene Band mit den Beiträgen zum zweiten internationalen Runensymposium konnte offenbar nicht mehr berücksichtigt werden. Im umfangreichen Literaturverzeichnis (S. 225 – 253) treten gehäuft Druckfehler auf; störend etwa „exemplärisch“ (S. 238 [bis]), „Finnisch-Ugrisch Forschungen“ (S. 239), „Geschwantler“ (S. 243), „Angelsaxen“ (S. 249). Mehrere Register erschließen den Band vorzüglich. – Die kritischen Bemerkungen sollen die Leistung Melis nicht schmälern. Wenn auch gegen einige Deutungen Vorbehalte anzumelden sind, bietet die Monographie durch die sehr gründliche Aufarbeitung des Materials sowie durch das kritisch-abwägende Forschungsreferat einen instruktiven Einstieg, den man dankbar benutzen wird.

Anmerkung

- 1 Die Form *log* bei Rudolf Schützeichel (Ahd. Wörterbuch, Tübingen ⁴1989, S. 176) scheint aus Edward H. Sehr/Wolfram K. Legner (Notker-Wortschatz, Halle/Saale 1955, S. 340) bzw. Edward H. Sehr (Notker-Glossar, Tübingen 1962, S. 123) zu stammen. Bei Notker ist jedoch nur *loccha* Akk. Pl. zu belegen (De nuptiis Philologiae et Mercurii, ed. James C. King [= Die Werke Notkers des Deutschen, Neue Ausgabe, 4; ATB 87], Tübingen 1979, S. 70,14), und weitere Nachweise sind, soweit ich sehe, nicht zu erbringen.

Robert Nedoma

Eingelangte Literatur: Winter 1991/92

Verzeichnet finden sich hier volkskundliche Veröffentlichungen, die als Rezensionsexemplare, im Wege des Schriftentausches und durch Ankauf bei der Redaktion der Österreichischen Zeitschrift für Volkskunde eingelangt und in die Bibliothek des Österreichischen Museums aufgenommen worden sind. Die Schriftleitung behält sich vor, in den kommenden Heften die zur Rezension eingesandten Veröffentlichungen zu besprechen.

Martin Aberg, En fraga om klass? Borgarklass och industriellt företagande i Göteborg 1850 – 1914. (= Avhandlingar fran Historiska institutionen i Göteborg, 3) Göteborg, 1991, 292 Seiten, Abb.

Agnes Kovács, Katalin Benedek, A Magyar Formulamesék Katalógusa. (= Magyar Népmesekatalógus 9), Budapest, MTA Néprajzi Kutató Csoport, 1990, 460 Seiten.

Wolfgang Alber, Hermann Bausinger, Eckart Frahm, Gottfried Korff (Hg.), Übriges. Kopflose Beiträge zu einer volkskundlichen Anatomie. Utz Jeggle zum 22. Juni 1991. Tübingen, Frau Vogel Verlag, 1991, 197 Seiten, Abb.

Rainer Alsheimer (Hg.), Internationale Volkskundliche Bibliographie für die Jahre 1985 und 1986 mit Nachträgen für die vorausgehenden Jahre. Im Auftrag der Deutschen Gesellschaft für Volkskunde e.V. und der Universität Bremen. Bonn, Dr. Rudolf Habelt GmbH, 1991, 479 Seiten.

Heidrun Alzheimer, Volkskunde in Bayern. Ein biobibliographisches Lexikon der Vorläufer, Förderer und einstigen Fachvertreter. (= Veröffentlichungen zur Volkskunde und Kulturgeschichte 50), Würzburg 1991, 362 Seiten.

Walter Aumayr, Heimat Zederhaus. Zederhaus, 1989, 448 Seiten, Abb.

Barbro Back, An Expert System for Financial Statements Planning. Åbo, Åbo Academis Förlag – Åbo Academy Press, 1991, 186 Seiten.

Camilla Badstüber-Kizik, Edmund Kizik, Polnische Forschungen zu Alltag und materieller Kultur des Mittelalters und der frühen Neuzeit. Eine Auswahlbibliographie. (= Medium aevum quotidianum, Gerhard Jaritz (Hg.) 23), Krems, 1991, 60 Seiten.

Eugen Bárkány, Židovské Náboženské obce na Slovensku. Bratislava 1991, 438 Seiten, Abb.

Hermann Bausinger, Klaus Beyrer, Gottfried Korff (Hg.), Reisekultur. Von der Pilgerfahrt zum modernen Tourismus. München, C. H. Beck'sche Verlagsbuchhandlung, 1991, 413 Seiten, 103 Abb.

Wolfgang Behringer, Hexenverfolgung in Bayern. Volksmagie, Glaubenseifer und Staatsräson in der Frühen Neuzeit. München, R. Oldenbourg Verlag, 1988, 537 Seiten, Abb.

Wolfgang Behringer, Mit dem Feuer vom Leben zum Tod. Hexengesetzgebung in Bayern. München, Heinrich Hugendubel Verlag, 1988, 284 Seiten, Abb.

Wolfgang Behringer, Constance Ott-Koptschalijski, Der Traum vom Fliegen. Zwischen Mythos und Technik. Frankfurt am Main, S. Fischer Verlag, 1991, 590 Seiten, Abb.

Margaret H. Beissinger, The Art of the Lautar. The Epic Tradition of Romania. (= Harvard Dissertations on Folklore and Oral Tradition, Edited by Albert B. Lord, Harvard University), New York - London, Garland Publishing, 1991, 186 Seiten.

Klaus Beitzl, Isac Chiva (Hg.), Wörter und Sachen. Österreichische und deutsche Beiträge zur Ethnographie und Dialektologie Frankreichs. Ein französisch-deutsch-österreichisches Projekt. Referate des 3. Internationalen Symposiums des Instituts für Gegenwartsvolkskunde der Österreichischen Akademie der Wissenschaften vom 18. - 21. September 1988 in Eisenstadt (Burgenland). (= Sitzungsbericht der Österreichischen Akademie der Wissenschaften, philosophisch-historische Klasse 586; zugleich Mitteilungen des Instituts für Gegenwartsvolkskunde 20), Wien, Verlag der Österreichischen Akademie der Wissenschaften, 1992, 343 Seiten.

(Inhalt: **Klaus Beitzl**; Vorwort. 7 - 11; - **Isac Chiva**; Einleitung zum Symposium. 13 - 18; - „Wörter und Sachen“ - Forschungsgeschichte und Ideologiekritik: **Ruth Schmidt-Wiegand**; „Wörter und Sachen“. Forschungsrichtung - Forschungsinteresse - Forschungsaufgabe. 21 - 44; - **Martin Roth**; Volkskunde der 1920er und 1930er Jahre. Ideologiegeschichtliche Implikationen. 45 - 57; - Ursprünge und Wege der Forschung in Österreich: **Fritz Lochner von Hüttenbach**; Die Grazer Schule - Meringer und Schuchardt. 61 - 84; - **Oskar Moser**; „Wörter und Sachen“. Die Geschichte der Sachen und die Grazer volkskundliche Schule. 85 - 104; - **Klaus Beitzl**; Das Wort, die Sache, der Vergleich. Österreichische Beiträge zur Volkskunde von Frankreich. 105 - 122; - Die Hamburger Schule der Sachromanistik: **Michael Jaekel**; Reichsdeutsche Frankreichphilologie und die Hamburger Schule. 125 - 137; - **Wolfgang Settekorn**; Die Hamburger Schule. Wissenschaftliche und ideologische Implikationen. 139 - 166; - **Olaf Deutschmann**; Fritz Krüger 1931 - 1945. Eine Aide-mémoire. 167 -

180; - **Olaf Deutschmann**; Bericht über die Hamburger Schule. Diskussionsbeiträge. 173; - Die Rezeption der Hamburger Schule der Sachromanistik in Frankreich: **Christian Bromberger, Isac Chiva**; Die Volkskunde von Frankreich in der Sicht der Romanisten der Hamburger Schule. Beitrag zur Geschichte einer Rezeption und Entwurf einer wissenschaftlichen Bilanz. 183 - 200; - **Georges Ravis-Giordani**; Wörter und Sachen: Kann die Ethnologie sich damit zufrieden geben? Zum Text von Wilhelm Giese über die volkstümliche Kultur des Niolo. 201 - 212; - **Donatien Laurent**; Österreichische und deutsche Forschungen in der Bretagne von 1850 bis 1940. 213 - 223; - Wort- und Sachforschung. Die Leistungen von Volkskunde und Sprachatlas-Dialektologie: **H. L. Cox**; Möglichkeiten und Grenzen einer Wort- und Sachforschung auf Grund der Sammlungen des Atlas der deutschen Volkskunde. 227 - 248; - **Hans Goebel**; Die Sprachatlanten der europäischen Romania. Entstehung, Struktur und Aufbau sowie ihre Leistung für die Wort- und Sachforschung. 249 - 287; - Realienkunde. **Helmut Hundsbichler**; Wörter und Sachen - Bilder und Sachen - Sachen und Menschen. 291 - 311; - Diskussion und Zusammenfassung: **Jörg Kraus**; Österreichische und deutsche Beiträge zur Ethnographie und Dialektologie Frankreichs. Zusammenfassung der Diskussionen. 315 - 326; - **Wolfgang Settekorn**; Theorie - Geschichte - Praxis. Skizze eines Resümees. 327 - 338).

Richard Beitzl, Untersuchungen zur Mythologie des Kindes. Ungedruckte Habilitationsschrift, Berlin 1933, 2 Teile, 364 Seiten, 226 Karten.

Franz Benda, Der Deutsche Turnerbund 1889 - seine Entwicklung und Weltanschauung. (= Dissertation der Universität Wien 216). Verband der wissenschaftlichen Gesellschaften Österreichs, Wien 1991, 336 Seiten, Abb.

Arne Berg, Hus for Hus. I Telemark Austre Delen. (= Norske Minnesmerker. Norske Tommerhus Fra Mellomalderen Band III), Oslo 1991, 285 Seiten, Abb.

Margareta Bley, Georg Schockel, Flurdenkmäler. Die Flurdenkmale von Höchststadt/Aisch (Mittelfranken). (= Schriftenreihe der Deutschen Steinkreuzforschung Nürnberg zur Inventarisierung der Flurdenkmäler in Bayern 5), Höchststadt 1990, unpag.

Brigitte Bönisch-Brednich, Rolf W. Brednich, Helge Gerndt (Hg.), Erinnern und Vergessen. Vorträge des 27. Deutschen Volkskundekongresses Göttingen 1989 (= Beiträge zur Volkskunde in Niedersachsen 5), Göttingen, Volker Schmerse Verlag, 1991, 633 Seiten, Abb.

(Inhalt: Teil 1: **Helge Gerndt**, Begrüßung und Einleitung. 13 - 17; - **Martin Scharfe**, Erinnern und Vergessen. Zu einigen Prinzipien der Konstruktion von Kultur. 19 - 46; - **Andreas Hartmann**, Zur Geschichte der

Gedächtnissysteme. 47 - 62; - **Claus-Dieter Rath**, Erinnern ist Übersetzungsarbeit. 63 - 87; - **Utz Jeggle**, Auf der Suche nach der Erinnerung. 89 - 101; - **Andreas Bruck**, **Burkhard Fenner**, Erinnern und Vergessen im Forschungsprozeß. Ein systematisierender Überblick. 103 - 122; - **Geneviève Herberich-Marx**, **Freddy Raphael**, La construction de l'oubli dans la France contemporaine. 123 - 143; - **Orvar Löfgren**, Learning to Remember and Learning to Forget. Class and Memory in Modern Sweden. 145 - 161; - **Gottfried Korff**, Bemerkungen zur öffentlichen Erinnerungskultur. 163 - 176; - **Rolf Wilhelm Brednich**, Erinnertes und Vergessenes aus der Göttinger Stadt- und Universitätsgeschichte. 177 - 193; - Teil 2: Private Erinnerung/Lebensgeschichtsforschung: **Albrecht Lehmann**, Der Schicksalsvergleich - Eine Gattung des Erzählens und eine Methode des Erinnerns. 197 - 207; - **Ruth-E. Mohrmann**, Dingliche Erinnerungskultur im privaten Bereich. 209 - 217; - **Andreas Kuntz**, Objektbestimmte Ritualisierungen. Zur Funktion von Erinnerungsobjekten bei der Bildung familialer Geschichtstheorien. 219 - 234; - **Paul Hugger**, Die Bedeutung der Photographie als Dokument des privaten Erinnerns. 235 - 242; - **Christoph Daxelmüller**, Verdrängte Erinnerung. Sensationsfälle und ihre Verharmlosung auf Totenbildern und Totenandenken des späten 19. und 20. Jahrhunderts. 243 - 262; - **Klara Löffler**, Entsorgung des Gewissens? Zum interaktiven Entstehungszusammenhang des Erinnerns in lebensgeschichtlichen Befragungen. 263 - 269; - **Irene Götz**, „Vergiß nicht ... sei fleißig, Du weißt ... werde ein Mann!“ Zur Instrumentalisierung von Erinnerungen in der brieflichen Alltagskommunikation. 271 - 284; - Teil 3: Verdrängte Erinnerung - Schwierige Zeiten: **Harm Peer Zimmermann**, „Die Feinde des Volkes rechnen mit der Vergeßlichkeit ...“ Von der Ausblendung der kritischen Phantasie und der Irreführung der Hoffnungen am Beispiel der Kriegervereine in Deutschland 1890 - 1914. 287 - 293; - **Franziska Becker**, Dinge als heimliche Erinnerungsträger. 295 - 303; - **Klaus Guth**, Erinnern, Erzählen, Vergessen. Über den Umgang mit Erinnerungen an den jüdischen Alltag auf dem Land während des Dritten Reiches. 305 - 321; - **Petra Fonteyne**, Webmuster dörflicher Geschichten. 323 - 328; - **Sabine Künsting**, **Andreas Hartmann**, Geschichten von der innerdeutschen Grenze. Bericht über ein Projekt. 329 - 335; - Teil 4: Emigration und Umsiedlung. Erinnerung als Mittel der kulturellen Eigenständigkeit: **Josep Martí i Pérez**, Zur kulturellen Identität der katalanisch-sprechenden Minderheit Sardinien. 339 - 348; - **Mechthild Weiß-de Velásquez**, „Wie bleiben wir deutsch?“ Deutsche Auswanderer zwischen Erinnern und Vergessen ihrer Herkunftskultur. 349 - 357; - **Margot Schindler**, „Wegmüssen“ - Döllersheim 1938. Erinnerungskultur als Bewältigungsversuch einer gewaltsamen Aussiedlung. 359 - 366; - **Pirkko Sallinen-Gimpl**, Das „Goldene Karelien“ in der Vorstellung der Umsiedlerkarelier in Finnland. 367 - 377; - Teil 5: Erinnerung und Konsum - Umgang mit Geschichte heute: **Burkhart**

Lauterbach, Berlin-Reiseführer heute. Zum Umgang mit Geschichte in einem touristischen Gebrauchsmedium. 381 - 393; - **Brigitte Bönisch-Brednich**. Das 20. Jahrhundert in Dezennien. Populäre Geschichtsschreibung als Indikator kultureller Denkschablonen. 395 - 404; - **Ingo Schneider**, Verordnete Gedächtniskultur. Das Tiroler Gedenkjahr 1984 zwischen Anspruch und Wirklichkeit. 405 - 414; - **Stefan Maier**, Selektion und Stiftung von Erinnerung durch Heimatpflege. 415 - 425; - **Konrad Köstlin**, Zur Intention und Praxis religiöser Erinnerung. 427 - 440; - Teil 6: Berufswelt und Schichtenspezifik: **Silke Göttisch**, Zur Konstruktion schichtenspezifischer Wirklichkeit. Strategien und Taktiken ländlicher Unterschichten vor Gericht. 443 - 452; - **Rudolf Weinhold**, Erfahrung eines Wandels - Wandel der Erfahrungen. Volksleben im Vorfeld der industriellen Revolution. 453 - 462; - **Bernd Schöne**, Vergessene Innovatoren. Volkskundliche Aspekte der Tradierung von Produktionserfahrungen. 463 - 467; - **Susanne Lundin**, Die Erben der schwarzen Kunst. Schwedische Typographen in der ersten Hälfte des 20. Jahrhunderts. Mechanismen des Erinnerens für die Reproduktion ihrer Berufsidentität. 469 - 475; - **Ronald Lutz**, Turner, Wandervogel, Laufbewegte. Körperthematization als Erinnerungsprozess. 477 - 493; - Teil 7: Erzähl- und Liedforschung: **Ingrid Nordström**, Erinnerungskultur in Volkerzählungsarchiven. Personale Wirklichkeit oder ethnographisches Genre? 497 - 500; - **Ursula Brunold-Bigler**, Steuerungs- und Ausblendungsprozesse in der Schweizer Volkerzählproduktion. 501 - 511; - **Ines Köhler-Zülch**, **Hans-Jörg Uther**, Halbzeit bei der Enzyklopädie des Märchens. 513 - 523; - **Wolfgang Seidenspinner**, Sagen als Gedächtnis des Volkes? Archäologisches Denkmal, ätiologische Sage, kommunikatives Erinnern. 525 - 534; - **Reinhard Schmook**, Der Germanist Hans Naumann (1886 - 1951) in seiner Bedeutung für die Volkskunde. Ein Beitrag zum kritischen Erinnern an eine umstrittene Wissenschaftlerpersönlichkeit. 535 - 542; - **Heike Müns**, Erinnern und Vergessen in der Volksmusik. Exemplifiziert an Sammlung und Forschung des Rostocker Wossidlo-Archivs. 543 - 551; - Teil 8: Museum und Sachkulturforschung: **Bjarne Stoklund**, Stiftung von Erinnerung im Wandel musealer Konzepte. 555 - 562; - **Helmut Ottenjann**, Erinnerung als Forschungsproblem in Projekten des Niedersächsischen Freilichtmuseums Cloppenburg. 563 - 580; - **Cornelia Brink**, Visualisierte Geschichte. Zu Ausstellungen an Orten nationalsozialistischer Konzentrationslager. 581 - 588; - **Hans-Jürgen Rach**, Gewollte und ungewollte Einseitigkeiten bei der Erinnerung an historische Formen der Bau- und Wohnkultur. 589 - 593; - **Edmund Ballhaus**, Zwischen Forschung und Fernsehen. Zur Bandbreite volkskundlicher Filmarbeit. 595 - 618).

Gerhard Bott, **Heinz Spielmann (Hg.)**, Künstlerleben in Rom. Bertel Thorvaldsen (1770 - 1844). Der dänische Bildhauer und seine deutschen

Freunde. Ausstellungskatalog. Germanisches Nationalmuseum Nürnberg 1.12.1991 - 1.3.1992, Schleswig-Holsteinisches Landesmuseum Schloß Gottorf 22.3. - 21.6.1992, Nürnberg, Verlag des Germanischen Nationalmuseums, 1991, 756 Seiten, Abb.

Antonia Brandlmayr, Photographien. (= Kleine Schriften der Abteilung Schloß Trautenfels am Steiermärkischen Landesmuseum Joanneum, 21) Trautenfels, 1991, 26 Seiten, Abb.

Rolf Wilhelm Brednich (Hg.), Enzyklopädie des Märchens. Handwörterbuch zur historischen und vergleichenden Erzählforschung. Bd.7, Lieferung 1, Berlin - New York, Walter de Gruyter, 1991, 295 Seiten.

Walter Brunner, Einach - Geschichte einer obersteirischen Bergbauerngemeinde. Preglitz-Turrach 1988, 110 Seiten, Abb.

Ruth und Max Burckhardt-Menzi, Charlotte Strub-Burckhardt, Basler Bibliographie 1987/88. (= Publikationen der Universitätsbibliothek Basel II), Basel 1991.

Peter Burke (Hg.), New Perspectives on Historical Writing. Cambridge, Polity Press, 1991, 254 Seiten.

Novella Cantarutti, Gian Paolo Gri, La Collezione Perusini. Ori, gioielli e amuleti tradizionali. Udine, Casamassima, 1988, 163 Seiten, Abb.

Enrico Castelnuovo, Il ciclo dei Mesi di Torre Aquila a Trento. Trient, 1987, 87 Seiten, Abb.

Peter Čede, Die ländliche Siedlung in den niederen Gurktaler Alpen. Kulturlandschaftswandel im Einzelsiedlungsgebiet unter dem Einfluß des Siedlungsrückganges. (= Archiv für Vaterländische Geschichte und Topographie 71), Klagenfurt, Verlag des Geschichtsvereines für Kärnten, 1991, 366 Seiten, Abb., 12 Karten.

J. Chantereau et R. Nicou, Le sorgho. (= Le Technicien D'Agriculture Tropicale 18), Paris, Editions Maisonneuve et Larose, 1991, 159 Seiten, Abb.

Georg Clam Martinic, Österreichisches Burgenlexikon. Burgen und Ruinen, Ansitze, Schlösser und Palais. Linz, Landesverlag, 1991, 497 Seiten, Abb.

Walter Deutsch, Franz Koschier (Red.), Volkslied, Volksmusik, Volkstanz. Kärnten und seine Nachbarn. Beiträge zur Volksmusikforschung in Kärnten. (= Kärntner Museumsschriften 51), Klagenfurt, Verlag des Landesmuseums für Kärnten, 1972, 192 Seiten, Abb.

Hans Dickinger, Geschichte von Schörfling am Attersee. Markt, Pfarre und Herrschaft Kammer. Schörfling am Attersee, 1988, 430 Seiten, Abb.

Cristina Donazzolo Cristante, Tiziana Ribezzi, Atti del Corso di Formazione e Aggiornamento per il Personale Addetto ai Musei per Animatori e Guide Didattiche Nell'Ambito dei Musei Pubblici di enti Locali. Castello di Udine - 3 ottobre - 10 novembre 1988. Udine 1988, 188 Seiten, Abb.

Kurt Drescher, Badener Flurlexikon. 1. Teil: Der Wald; 2. Teil: Wein-, Acker- und Wiesengründe; 3. Teil: Stadtfuren; Eigenverlag des Verfassers, Baden 1988, 736 Seiten, Abb.

Saskia Durian-Ress, Schuhe. Vom späten Mittelalter bis zur Gegenwart. Katalog zur Ausstellung des Bayerischen Nationalmuseums München vom 12.12.1991 bis 30.4.1992. München, Hirmer Verlag, 1991, 302 Seiten, zahlr. Abb.

Alfred Ebenbauer, Klaus Zatloukal (Hg.), Die Juden in ihrer mittelalterlichen Umwelt. Wien - Köln - Weimar, Böhlau Verlag, 1991, 320 Seiten, Abb.

Max Engman (Red.), Historiens Studium vid Åbo Akademi. Åbo, Åbo Academis Förlag-Åbo Academy Press, 1991, 303 Seiten, Abb.

Josef Fabian, Alois Gehart, Götzendorf an der Leitha, einst und jetzt. Festschrift zur Verleihung des Marktwappens. Götzendorf, 1987, 6 Bl., 83 Seiten, Abb.

Fred Fabich, Bauernmedizin. Fürtreffliche Hülfen aus Klosterapotheke, Volksglauben und Sympathiezauber. Rosenheim, 1991, 144 Seiten, 24 Abb.

Hans Falkenberg, Der Dreiradler im Mühlviertel. Bericht über den Bau, den Nutzen und das langsame Verschwinden eines ungewöhnlichen Fahrzeuges. Sonderdruck aus „Oberösterreichische Heimatblätter“ 45. Jg. Heft 3, 1991, S. 233 - 259, Abb.

Fritz Felgenhauer (Hg.), Beiträge zur Mittelalterarchäologie in Österreich 7/1991, Wien, Österreichische Gesellschaft für Mittelalterarchäologie, 1991, 140 Seiten, Abb.

Peter Fister, Erlebte Architektur in Südkärnten. Bauernhöfe, Bildstöcke, Kirchen, Burgen, Schlösser. Klagenfurt, Verlag Hermagoras/Mohorjeva, 1991, 264 Seiten, zahlr. Abb.

Karl Flanner, Die hohe Wand. Menschen - Arbeit - Tourismus. Eigenverlag Prof. Karl Flanner, Wiener Neustadt, 1991, 94 Seiten, Abb.

Giuseppe Fornasir (Hg.), La cultura popolare in Friuli. Atti del convegno di studio. Udine, Accademia di Scienze Lettere e Arti, 1989, 155 Seiten, Abb.

Martin Frey, Creatieve Marge. Die Entwicklung des Niederländischen Off-Theaters. (= Maske und Kothurn. Internationale Beiträge zur Theaterwissenschaft 14) Wien, Böhlau Verlag, 1991, 166 Seiten, Abb.

Karl Eugen Fürst, Die Oberuferer Weihnachtsspiele. Eine „Faksimilia“-Sammlung wichtiger Dokumentationen aus Drei-Jahrhunderten. Fürstentfeldbruck o.J., unpag.

Franz Fux, Agrarstrukturveränderung in Niederösterreich (am Beispiel Jaidhof-Gföhleramt). 500 Jahre Gföhleramt und Abschluß der Waldankaufaktion. Gföhleramt 1987, 112 Seiten, Abb.

Eugen Gabriel (Hg.), Vorarlberger Sprachatlas mit Einschluß des Fürstentums Liechtenstein, Westtirols und des Allgäus (VALTS). Band I/2, Lieferung 15 - 23, Karten 158 - 210, Bregenz o.J.

Viera Gašparíková, Catalogue of Slovak Folk Prose. First Volume from Prof. Frank Wollman's Archives. Prepared for the XIth International Congress of Slavists in Bratislava 1993. Bratislava, Ethnological Institut of the Slovak Academy of Sciences, 1991, 256 Seiten.

Paul Gleischer, Die Räter. Wanderausstellung unter dem Patronat der ARGE ALP, Vorarlberger Landesmuseum Bregenz 16. November 1991 bis 12. Jänner 1992, Chur, Rätisches Museum, 1991, 62 Seiten, Abb.

Robert Gratzler, Kalter Stern und neuer Mond. Holzregeln, Mondjahr und Bauernpraktiken im Alpenraum. Klagenfurt, Verlag Johannes Heyn, 1986, 248 Seiten, Abb.

Karl Gratzl (Hg.), Die heiligsten Berge der Welt. Graz, Verlag für Sammler, 1990, 160 Seiten, Abb.

Armin Griebel, Tracht und Folklorismus in Franken. Amtliche Berichte und Aktivitäten zwischen 1828 und 1914 (= Veröffentlichungen zur Volkskunde und Kulturgeschichte 48, mit Quellenedition = 49), Würzburg 1991, 239 Seiten.

Armin Griebel, Amtliche Berichte zur Tracht in Franken zwischen 1828 und 1914. (= Veröffentlichungen zur Volkskunde und Kulturgeschichte 49, Anhang zu 48), Würzburg 1991, 331 Seiten.

Hans Haid, Vom alten Handwerk. Bad Sauerbrunn, Edition Tau, 1991, 248 Seiten, zahlr. Abb.

Henriette Haill, Der vergessene Engel. Grünbach, Edition Geschichte der Heimat, 1991, 119 Seiten.

Robert Hampel, Stimmen aus der Not der Zeit. (= Eckart-Schriften 119), Wien 1991, 88 Seiten, Abb.

Barbara Happe, Die Entwicklung der deutschen Friedhöfe von der Reformation bis 1870. (= Untersuchungen des Ludwig-Uhland-Instituts der Universität Tübingen 77), Tübingen, Tübinger Vereinigung für Volkskunde, 1991, 256 Seiten, Abb.

Dieter Harmening, Joska Pintschovius, Hexen - Wahn und Träume. Eine Ausstellung zur Geschichte der Zauberei und Erfindung der Hexen. Herbst 1991 - Frühjahr 1992, (= Schriften des Freilichtmuseums am Kieckenberg 10), Ehestorf 1991, 64 Seiten, Abb.

Isolde Hausner, Elisabeth Schuster (Bearb.), Altdeutsches Namenbuch. Die Überlieferung der Ortsnamen in Österreich und Südtirol von den Anfängen bis 1200. Ergänzung zur 3. Lieferung. Wien, Verlag der Österreichischen Akademie der Wissenschaften, 1991, S. 131 - 194.

Johann Hayden, 25 Jahre Musikverein Markt Piesting 1963 - 1988. Blasmusik in Piesting einst und jetzt. 28 Seiten, Abb.

Elisabeth Heinrich, Das Kochbuch der Bäuerin. Die gute alpenländische Küche. Verlag Anton Pustet, 9. Auflage, Salzburg, 1990, 316 Seiten, Abb.

Imre Henszlmann, Válogatott Képzőművészeti írások. Budapest 1990, 475 Seiten, Abb. (R)

Egon F. Herbert, Die Burschensprache. Standessprache der deutschen Studenten. Salzburg, Rudolf Trauner Verlag, 1991, 118 Seiten, Abb.

Ute Herborg, Helmut Keim, Helmut Krajčec, Das Hirtenhaus aus Kerschlach. (= Freilichtmuseum des Bezirks Oberbayern Dokumentation IV), Großweil 1990, 80 Seiten, Abb.

Michael Herzfeld, Anthropology through the Looking-Glass. Critical Ethnography in the Margins of Europe. New York - Port Chester - Melbourne - Sydney, Cambridge University Press, 1987, 260 Seiten.

Torkild Hinrichsen, Dufke-Laden. Ein ländliches Gemischtwarengeschäft aus Altenwerder. (= Sammlungen des Altonaer Museums in Hamburg 14), Hamburg 1991, 56 Seiten, Abb.

Hana Hlosková, Eva Krekovičová (Hg.), Oral Literature - Genres - Archives - Catalogues. Bratislava 1991, 198 Seiten.

Thomas Hochradner, Bibliographie zur Volksmusik in Salzburg. (= Veröffentlichungen zur Salzburger Musikgeschichte 2), Salzburg 1990, 158 Seiten.

Heinz Holzknacht, 125 Jahre Tirolerbund in Wien. Tirol - Südtirol 1863 - 1988 mit dem Verband der Südtiroler. Wien, Eigenverlag, o.J., 77 Seiten, Abb.

Frank Honegger, 200 Jahre evangelische Kirche und Gemeinde Mitterbach. Geschichte der evangelischen Pfarrgemeinde Mitterbach. Mitterbach, o.J., 79 Seiten, Abb.

Ernst Hrabalek, Wiener Bronzen. Eine Wiener Tradition in künstlerischer Vollendung. München, Verlag Laterna magica, 1991, 192 Seiten, Abb.

Kenneth Hudson, Ann Nicholls, The Cambridge Guide of the Museums of Europe. Cambridge, Cambridge University Press, 1991, 509 Seiten, Abb.

Paul Hugger, Der Gonzen. 2000 Jahre Bergbau. Das Buch der Erinnerungen. Mit einem Beitrag von Willfried Epprecht. Geologie, Geschichte, Bergbau. Hg. i.A. der Eisenbergwerk Gonzen AG Sargans. Sargans, 1991, 222 Seiten, Abb.

Paul Hugger (Hg.), Handwerk zwischen Idealbild und Wirklichkeit. (= Schweizerisches Freilichtmuseum Ballenberg, Wissenschaftliche Schriften 4), Bern, Stuttgart, Verlag Paul Haupt, 1991, 173 Seiten, Abb.

Gerd Hurrle, Franz-Josef Jelich, Jürgen Seitz (Hg.), Arbeit und Technik im sozialen Prozeß. Dokumentation einer Tagung vom 19. bis 21. November 1990, (= Geschichte und Zukunft der industriellen Arbeit 1), Marburg, Schüren Presseverlag, 1991, 158 Seiten, Abb.

Reinhard Johler, Ludwig Paulmichl, Barbara Plankensteiner (Hg.), Südtirol im Auge der Ethnographen. Supplement des Prokurist, Wien, Lana, Edition per Procura, 1991, 212 Seiten,

(Inhalt: **Peter Alter**, Nation und Nationalbewußtsein in der deutschen Geschichte. 16. - **John W. Cole**, Ethnische Prozesse und kapitalistische Entwicklung. 30. - **Emanuela Renzetti**, Der Name des Volkes. Eine anthropologische Begriffsbestimmung. 48. - **Brunamaria Dal Lago Veneri**, Mündliche Überlieferungen. Legenden und Erzählungen in einer mehrsprachigen Region. 56. - **Umberto Raffaelli**, Materielle Kultur. Ländliche Lebensweise im Trentino und in Südtirol. 68. - **Anka Oesterle**, Die volkskundlichen Forschungen des „SS-Ahnenerbes“ mit Berücksichtigung der „Kulturkommission Südtirol“. 76. - **Peter Schwinn**, „SS-Ahnenerbe“ und „Volkstumsarbeit“ in Südtirol 1940 - 1943. 91. - **Olaf Bockhorn**, Volkskundliche Filme des „SS-Ahnenerbes“ in Südtirol. 105. - **Gunther Waibl**, Photographie in Südtirol während des Faschismus. 137. - **Martina Steiner**, „Als unsere tapferen Truppen nach Bozen und Meran kamen.“ Zur Entwicklung des ethnischen Bewußtseins in Südtirol. 154. - **Stefano Cavazza**, Die italienische Volkskunde und Südtirol während des Faschismus. 170. - **Christoph Gasser**, Das Comitato Nazionale Italiano per le Arti Popolari und der III Volkskunst- und Volkskundekongreß in Trient von 1934. Volkskunde und Faschismus in Südtirol. 194.)

Erika Kaftan, Wanderungen in der Sagenwelt des Mühlviertels. Landesverlag, Linz, 1991, 207 Seiten, 38 Skizzen, 12 Abb.

Yasar Kalafat, Mehlika Aktok Kasgarli, Türko-Kürtlerde Uygurlik ve Agizlar Hakkinda Düsünceler. (= Erciyes Üniversitesi Yayinlari 17), Kayseri 1991, 56 Seiten.

Gerd Kaminski, Fallende Monde. Der chinesische Festkalender mit Bauernmalerei aus Xinji. (= Berichte des Ludwig-Boltzmann-Instituts für China und Südostasienforschung 30), Wien 1991, 96 Seiten, Abb.

Leopold Kandler, Die Bichlbauernleute. Eine Familiengeschichte. Greten, Eigenverlag Kandler, 1991, 174 Seiten, Abb.

Gerhardt Kapner, Die Kunst in Geschichte und Gesellschaft. Aufsätze zur Sozialgeschichte und Soziologie der Kunst. Wien - Köln, Böhlau Verlag, 1991, 150 Seiten, Abb.

Wolfgang Kaschuba, Gottfried Korff, Bernd Jürgen Warneken (Hg.), Arbeiterkultur seit 1945 - Ende oder Veränderung? 5.Tagung der Kommission „Arbeiterkultur“ in der Deutschen Gesellschaft für Volkskunde vom 30.4. bis 4.5.1989 in Tübingen. (= Untersuchungen des Ludwig Uhland-Instituts der Universität Tübingen 76) Tübingen 1991, 330 Seiten, Abb.

(Inhalt: Ende der Arbeiterkultur?: **Klaus Tenfelde**, Ende der Arbeiterkultur: Das Echo auf eine These. 19; - **Wolfgang Kaschuba**, Arbeiterkultur heute: Ende oder Transformation?. 31; - Zur Freizeitkultur der Arbeiterschaft.: **Dieter Langewiesche**, Arbeiterfreizeitkultur in der Bundesrepublik. Traditionsbrüche und Kontinuitäten. 59; - **Dietrich Mühlberg**, Warum sollten wir wissen, was Arbeiter sind und was sie in der Freizeit machen? Zur Bestimmung von Arbeiterkultur in der DDR. 71; - **Rainer Alsheimer**, „... würden uns freuen, Sie/Dich bzw. Euch begrüßen zu können!“ Die Arbeiterwohlfahrt in einer Gemeinde. 86; - **Kaspar Maase**, Die Kulturen in der Arbeiterbewegung und die Arbeiterbewegung in der Kultur. 102; - **Horst Groschopp**, Überlegungen zur Kontinuität der deutschen Arbeiterbewegungskultur in der DDR. 123; - Transformationen und Kontinuitäten: Arbeiter-Lebensstile.: **Irene Dölling**, Individuelle Reproduktion als Gegenstand der Kulturtheorie in der DDR. 143; - **Michael Vester**, Auf der Suche nach dem „demokratisierenden Subjekt“. Zur Veränderung des sozialen Raumes und des Habitus sozialer Klassen in der Bundesrepublik 1950 - 1989. 152; - **Katrin Pallowski**, Sozialer Fortschritt, aber Geschmackskatastrophe? Interpretationsmuster für Arbeiterwohnungen in der BRD. 168; - **Elisabeth Katschnig-Fasch**, „Wir sind doch immer hinten nach“. Zur kulturellen Verortung von Lebensstilen einer Arbeiterfabrikbelegschaft. 189; - **Ronald Lutz**, Arbeitersport heute - Perspektiven einer „alternativen“ Körperkultur. 203; - Wandlungen der Arbeiterkultur: **Frigga Haug**, Arbeitskultur und Geschlechterverhältnisse. 223; - **Burkhard Lauterbach**, „Der Zusammenhalt ist nicht mehr da“. Kulturelle Aspekte der Büroarbeit heute. 241; - **Projektgruppe Büro**, Ludwig-Uhland-Institut Tübingen,

Informelle Kommunikation im computerisierten Büro. 258; - Arbeiterbewegung heute: Neue Aufgaben-alte Symbole?: **Peter Assion**, Ohne Symbole schwach? Arbeiterbewegung, Symboltraditionen und Massendemokratie. 275; - Podiumsdiskussion: Formen- und Funktionswandel der Maifeier im internationalen Vergleich.: **Olaf Bockhorn**, Anmerkungen zu den gegenwärtigen Maifeiern in Wien. 293; - **Flemming Hemmersam**, Dänische Bemerkungen zur Maifeier im internationalen Vergleich. 295; - **Paul Hugger**, Eigentlich kein Medienereignis. Zu den 1. Mai-Feiern in der Schweiz. 301; - **Ute Mohrmann**, Der Erste Mai in der DDR. Zum Wandel der politisch-kulturellen Festform. 307; - Podiumsdiskussion: Perspektiven der Arbeiterkulturforschung.: **Dieter Kramer**, Unter welchen Bedingungen ist Arbeiterkultur-Forschung heute noch interessant? 314; - **Bo Strath**, Perspektiven der Arbeiterkulturforschung in Schweden. 320.

Ulrike Kemmerling-Unterthurner, Die katholische Jugendbewegung in Vorarlberg 1918 - 1938. (= Vorarlberg in Geschichte und Gegenwart Bd. 5), Dornbirn, Vorarlberger Verlagsanstalt, 1991, 292 Seiten, Abb.

Bärbel Kerkhoff-Hader (Hg.), Tragen Sie Hut? An- und Einsichten über Hüte und andere Kopfbedeckungen. Ausstellungskatalog. Köln, Seminar für Bildende Kunst der Universität Köln, 1991, 107 Seiten, Abb.

Bärbel Kerkhoff-Hader (Hg.), „Das blaue Wunder“ - Jeans. Ausstellungskatalog, Köln, Seminar für Bildende Kunst der Universität Köln, 1988, (Nachdruck 1991), 55 Seiten, Abb.

Bärbel Kerkhoff-Hader, Die Tuchmacherreliefs im Roten Haus in Mönchsau. (= Rheinisches Jahrbuch für Volkskunde 27, Sonderdruck aus „Textilarbeit“), 1987/88, S. 153 - 182, Abb.

Vladimir Kirin, Narodne nosnje Jugoslavije. Maribor, 1986, 17 Seiten mit Skizzen.

Imre Kovács, A türjei Premontrei Prépostság története. (= Zalai Gyűjtemény 32), Zalaegerszeg 1991, 204 Seiten, Abb.

Zoltán Kovács, Mihály Sárkány, Gábor Vargyas, A Selected Bibliography of Hungarian Ethnology. (= Occasional Papers in Anthropology 3), Budapest, Ethnographical Institute of the Hungarian Academy of Sciences, 1991, 171 Seiten.

Helmut Krajcicek, Franziska Lobenhofer-Hirschbold, Andrea Thurnwald, Ländliche Kleidung zwischen Mode und Tradition. Ausstellungsbegleitheft Freilichtmuseum des Bezirks Oberbayern an der Glentleiten. (= Schriften des Freilichtmuseums des Bezirks Oberbayern 17), Großweil 1991, 56 Seiten, Abb.

Herta Kral, Hermann Bersch, Richard Zischinsky, Höflein an der Donau. Heimatbuch. Klosterneuburg – Wien, Verlag Mayer & Comp., 1991, 256 Seiten, Abb.

Wolfgang Kraus, Peter Müller, Wiener Palais. München – Wien, Blanckenstein Verlag, 1991, 255 Seiten, zahlr. Abb.

Susanne Kuales, Weißkirch bei Bistritz in Siebenbürgen, bearbeitet von Jost Linkner, Wels, 1990, 311 Seiten, Abb.

Hans-Olof Kvist (Hg.), Academia et ecclesia. Studia in honorem Fredric Cleve. Åbo, Åbo Akademis Förlag-Åbo Academy Press, 1991, 268 Seiten.

Alexander Lancsak, Adolf Rechberger, Anna Monschein, St. Margarethen an der Raab. St. Margarethen an der Raab, Graz, 1990, 501 Seiten, Abb.

Robert Laxalt, A Time We Knew. Images of Yesterday in the Basque Homeland. Reno – Las Vegas, University of Nevada Press, 1990, 104 Seiten, zahlr. Abb.

Hubert Leischner, Menschen im Gebirge. Mit Texten von Bertl Petrei. Klagenfurt, Johannes Heyn, 1991, 154 Seiten, Abb.

Silke Lesemann (Bearb.), Lebenserinnerungen von Oberbürgermeister Dr. Gustav Struckmann zu Hildesheim. (= Schriftenreihe des Stadtarchivs und der Stadtbibliothek Hildesheim 21) Hildesheim, Bernward Verlag GmbH, 1991, 600 Seiten, Abb.

Karin Lindenthaler, Heimatbuch St. Veit – unsere Marktgemeinde einst und jetzt. Eigenverlag der Marktgemeinde St. Veit, 1991, 400 Seiten, Abb.

Hubert Lindler (Hg.), Blasmusik in Tirol. Eine Darstellung der Blasmusikkapellen aus Nord-, Ost- und Südtirol. Mit einer historischen Einleitung von Hofrat Dr. Erich Egg. Innsbruck, Eigenverlag Rauchdruck, 1991, 566 Seiten, Abb.

Claudia Lischke, Leben und wirtschaften auf den Höfen im Bayerischen Wald. Volkskundliche Untersuchung anhand von Verlassenschaftsinventaren aus dem 18. Jahrhundert. (= Passauer Studien zur Volkskunde 6), Passau, Verlag Museumsdorf Bayerischer Wald, 1991, 201 Seiten.

Christian Lunzer, Helfried Seemann (Hg.), Döbling Album. 1860 – 1930. Wien, Verlag für Photographie, 1991, 100 Abb.

Fritz Markmiller, Georg Rettenbeck, Roß und Reiter. Pferderennen im Raum Dingolfing. Eine Ausstellung im Foyer der Stadthalle Dingolfing. (= Dingolfinger Museumsschriften Band 2), Dingolfing 1991, 96 Seiten, Abb.

Fritz Markmiller (Hg.), Arthur Rosenthal-Dürr, Die hl. Wolfsindis in Reisbach. Fakten, Legende, Kult. (= Der Storchenturm. Geschichtsblätter für die Landkreise um Dinolfing, Landau und Vilsbiburg, Doppelheft 50/51) Dingolfing 1991, 194 Seiten, Abb.

Yngvill Martola, Kyrkan tar sitt hus i bruk. Åbo, Åbo Akademis Förlag-Åbo Academy Press, 1990, 121 Seiten.

Wolfgang Mieder (Hg.), Proverbium. Yearbook of International Proverb Scholarship. Volume 8:1991, Burlington, Vermont, 1991, 302 Seiten, Abb.

Wolfgang Mieder (Hg.), A Dictionary of American Proverbs. New York - Oxford, Oxford University Press, 1992, 710 Seiten.

Timothy Mitchell, Blood Sport. A Social History of Spanish Bullfighting. With an Essay and Bibliography by Rosario Cambria. Philadelphia, University of Pennsylvania Press, 1991, 244 Seiten, Abb.

Konstanze Mittendorfer, Biedermeier oder das Glück im Haus. Bauen und Wohnen in Wien und Berlin 1800 - 1850. Wien, Verlag für Gesellschaftskritik, 1991, 299 Seiten, Abb.

Angela Mohr, Althäuser der Gemeinde Molln in Oberösterreich. Markt-gemeinde Molln, Eigenverlag, 1991, 323 Seiten, Abb.

Domenico Molfetta, Silvio Moro, Antichi pesi e misure della Carnia al Museo Carnico delle Arti Popolari di Tolmezzo. Tolmezzo, Museo Carnico delle Arti Popolari „Michele Gortani“, 1990, 93 Seiten, Abb.

Gudrun Müller, Kinder sieht man, aber hört sie nicht? Bürgerliche Kindheiten aus der spätviktorianischen Zeit in englischen Autobiographien. (= Marburger Studien zur vergleichenden Ethnosoziologie 15), Bonn Dr. Rudolf Habelt GmbH, 1991, 330 Seiten, (R).

Regine Nahrwold, Ernst Straßner. Leben - Stellung zur zeitgenössischen Kunst-Werk 1924 - 1990. (= Braunschweiger Werkstücke Reihe B, Veröffentlichungen aus dem Städtischen Museum), Braunschweig 1991, 276 Seiten, Abb.

Stefan Nebhay, Richard Pittionis „Systematische Urgeschichte“. (= Sonderdruck aus dem Anzeiger der phil.-hist. Klasse der Österreichischen Akademie der Wissenschaften, 127. Jg. 1990), Wien 1991, S. 60 - 76.

Alois Niederstätter, Wolfgang Scheffknecht (Hg.), Hexe oder Hausfrau. Das Bild der Frau in der Geschichte Vorarlbergs. Sigmaringendorf, Regio Verlag Glock und Lutz, 1991, 198 Seiten, Abb.

Hans-Dieter Niemandt, Die Zigeunerin in den romanischen Literaturen. (= Studien zur Tsiganologie und Folkloristik 6), Frankfurt am Main - Bern - New York - Paris, Verlag Peter Lang, 1992, 331 Seiten.

Aagot Noss, *Lad og Krone fra jente til brur*. Oslo, Universitetsforlaget, 1991, 271 Seiten, Abb.

Anne O'Connor, *Child Murderess and Dead Child Traditions*. (= FF communications 249), Helsinki, Academia Scientiarum Fennica, 1991, 246 Seiten.

Ernesta Parroco (Hg.), *La Logica del Fare*. Bulzoni Editore, Rom, 1987, 124 Seiten, Abb.

Willi Pechtl, Alfred Tamerl, Josef Schöpf: *Flickschuster, Mesner, Photograph. Alltag im Pitztal*. Rosenheim, Rosenheimer Verlag, 1991, 160 Seiten, 114 Abb. (R).

Leopoldine Pelzl, *Heimatgeschichte Amstettens von der Urzeit bis 1683*. (= Amstettner Beiträge 1989 - 91), Amstetten, 1991, 401 Seiten, Abb.

Berta Pfister-Lex, *Hinterglasgraphik*. (= Kleine Schriften der Abteilung Schloß Trautenfels am Steiermärkischen Landesmuseum Joanneum, 20) Trautenfels, 1991, 22 Seiten, Abb.

Jean-Pierre Pichette, *L'observance des conseils du maitre*. (= FF Communications 250), Helsinki, Academia Scientiarum Fennica, 1991, 670 Seiten, Abb.

Sepp Pichler, „Wer tanzt nach meiner Pfeife?“ *Österreichische Tänze für Dudelsack, Drehleier und andere Instrumente*. Herausgegeben vom Steirischen Volksliedwerk in Zusammenarbeit mit dem Landesjugendreferat der Steiermärkischen Landesregierung. Graz, Steirisches Volksliedwerk, o.J., 81 Seiten, Abb.

Beatrice Ploch, Christoph Zens-Petzinger, *Kulturentwicklungsplanung für eine Kleinstadt. Analyse - Bewertung - Konzept*. (= Schriftenreihe des Instituts für Kulturanthropologie und Europäische Ethnologie der Universität Frankfurt am Main 35), Frankfurt am Main 1991, 299 Seiten.

Elisabetta Postal, Umberto Raffaelli, *Musei Trentini Nuove Strutture per gli anni '90*. Trient, 1990, 182 Seiten, Abb.

Viktor Herbert Pöttler, *Geschichte und Realisierung der Idee des Freilichtmuseums in Österreich* (= Schriften und Führer des Österreichischen Freilichtmuseums, 14). Stübing, Österreichisches Freilichtmuseum, 1991, S. 185 - 215.

Emil Puffer, *Auszüge aus der Fachliteratur*. (= Materialien zur Geschichte von Buchers 1), Linz 1988, 35 Seiten, Abb.

Emil Puffer, *Der Franziszeische oder Stabile Kataster*. (= Materialien zur Geschichte von Buchers), Linz 1990, 53 Seiten.

Reimmichl, *Der gestohlene Bräutigam. Lustiges und Leidiges aus Tirol.* Innsbruck, Wien, Tyrolia Verlag, 1991, 167 Seiten, Abb.

Albert F. Reiterer, *Zwischen Wohlstand und Identität. Ethnische Minderheiten und Modernisierung: Die Burgenland-Kroaten.* Wien, Verband der wissenschaftlichen Gesellschaften Österreichs, 1990, 63 Seiten, statistischer Anhang, Abb.

Josef Riegler, *Aflenz, Geschichte eines obersteirischen Marktes und Kurortes.* Aflenz, 1990, 488 Seiten, Abb.

Lutz Röhrich, *Das große Lexikon der sprichwörtlichen Redensarten.* Band 2, Freiburg, Basel, Wien, Herder Verlag, 1992, 1273 Seiten, 444 Abb.

Leopold Rosenmayr, *Altenhilfe. Ein soziales Anliegen der Jahrhundertwende.* Wien, Edition Atelier, 1991, 55 Seiten.

Gerhard Sailer (Hg.), *Statistisch topographische Beschreibung von Seefeld in Tirol. Verfasset im Jahre 1823. Eigenhändiges Manuskript von P. Florian Grün. Seefeld in Tirol o.J., unpag.*

Národopisny ústav SAV, *Kontinuita a konflikt hodnot kazdodennej kultúry. Vysledky vyskumov v roku 1991.* Bratislava 1991, 145 Seiten.

Marianne Schauman-Lönnqvist (Red.), *Finskt Museum 1990. (= Finska Fornminnesföreningen 97. Argangen), Helsingfors 1991, 156 Seiten, Abb.*

Margot Schindler, *Komputerek alkalmazása kultúrtörténeti múzeumokban. (= SA évkönyve XXVIII – XXIX a Herman Ottó Múzeum), Miskolc 1991, S. 625 – 640.*

Giuseppe Sebesta, *Scritti etnografici. San Michele all'Adige, Museo degli Usi e Costumi della Gente Trentina, 1991, 822 Seiten, Abb.*

Dietmar E. Seiler, Peter Stauber, *Wiener Bronzen. Die Bronze-Miniaturen der Jahrhundertwende. (= Battenberg Antiquitäten Kataloge), Augsburg, Battenberg Verlag, 1991, 154 Seiten, Abb.*

Josef Seiter, *„Blutigrot und silbrig hell ...“. Bild, Symbolik und Agitation der frühen sozialdemokratischen Arbeiterbewegung in Österreich. (= Kulturstudien. Bibliothek der Kulturgeschichte. Herausgegeben von Hubert Ch. Ehalt u. Helmut Konrad, Sonderband 7), Wien – Köln, Böhlau Verlag, 1991, 231 Seiten, Abb.*

Gudrun Silberzahn-Jandt, *Wasch-Maschine. Zum Wandel von Frauenarbeit im Haushalt.* Marburg, Jonas Verlag für Kunst und Literatur, 1991, 101 Seiten, Abb, (R).

Gerhard Smekal, Die Geschichte von Mauer-Öhling. (= Amstettner Beiträge 1986/1987), Amstetten, o.J., 103 Seiten, Abb.

Albert Spycher, Der Bronzeguss - ein antikes Kunsthandwerk, (= Schweizerische Gesellschaft für Volkskunde, Abteilung Film, Reihe: Altes Handwerk, Heft 58) Verlag der Schweizerischen Gesellschaft für Volkskunde, Basel, o.J., 56 Seiten, Abb.

Fritz Steiner, Mostviertler Almanach. Amstetten, o.J. 13 Blätter in Bild, Wort und Melodie.

Hermann Steininger (Bearb.), Heimatkunden im Verwaltungsbezirk Baden. Eine Bibliographie. (= Schriftenreihe der Arbeitsgemeinschaft Heimatforschung im Niederösterreichischen Bildungs- und Heimatwerk, 1), Wien 1991, Hektogr. Manuskript, 46 Seiten.

Roy Strong, Feste der Renaissance. 1450 - 1650. Kunst als Instrument der Macht. Würzburg, Verlag Ploetz Freiburg, 1991, 320 Seiten, Abb.

Nace Sumi, Slowenien - Kunstführer. Ljubljana, Marketing 013 ZTP, 1991, 209 Seiten, Abb., Karte.

György Szabó, Die Roma in Ungarn. (= Studien zur Tsiganologie und Folkloristik 5), Frankfurt am Main - Bern - New York - Paris, Verlag Peter Lang, 1991, 215 Seiten.

Lars Erik Taxell, Köplagen. Nagra riktlinjer. Åbo, Åbo akademis Förlag-Åbo Academy Press, 1991, 145 Seiten.

Wolfgang Thiem, Thomas Gunzelmann, Historische Dorfstrukturen im Fichtelgebirge. Siedlungsgeographische Arbeiten zur Dorferneuerung und Denkmalpflege. (= Bamberger wirtschaftsgeographische Arbeiten 7), Bamberg, Selbstverlag des Faches Wirtschaftsgeographie, 1991, 191 Seiten, Abb.

Dagmar Thormann, Zunftzinn und Zunftsilber im Germanischen Nationalmuseum. Katalog des Germanischen Nationalmuseums, Nürnberg 1991, 165 Seiten, Abb.

Harald Troch, Rebellensonntag. Der 1. Mai zwischen Politik, Arbeiterkultur und Volksfest in Österreich (1890 - 1918). (= Ludwig Boltzmann Institut für Geschichte der Arbeiterbewegung. Materialien zur Arbeiterbewegung Nr. 58), Wien - Zürich, Europaverlag, 1991, 235 Seiten, Abb.

Marta Turzová, Belujské Hrnčiarstvo. Martin, Vydavateľstvo Osveta, 1990, 114 Seiten, Abb.

Danuta Učňiková, Porträts von Maria Theresia und ihrer Familie. Ausstellungskatalog des Historischen Museums des Slowakischen Nationalmuseums in Bratislava, Bratislava 1991, 59 Seiten, Abb.

Michael Unterlercher, In der Einsicht. Das Leben eines Kärntner Bergbauernbuben. Erinnerungen eines Siebzigjährigen. Mit einem Geleitwort von Dr. Oswin Moro. St. Ruprecht bei Villach, Selbstverlag, 1932, Klagenfurt, Verlag Johannes Heyn, 1975, 3.Reprint Klagenfurt 1991, 244 Seiten, Abb.

Erich Vanecek, Die Wirkung der Hintergrundmusik in Warenhäusern. Eine Studie zu Auswirkungen verschiedener Musikprogramme auf Einstellung und Kaufverhalten der Kunden und auf die Einstellung des Personals. Im Auftrag der Gesellschaft für Autoren, Komponisten u. Musikverleger (AKM), Wien, Universitätsverlag, 1991, 92 Seiten.

Theodor Veiter, Das Fürstentum Liechtenstein als Region. Theoretische Grundlegung zu den Begriffen Region und Regionalismus. (= Ethnos 38), Wien, Wilhelm Braumüller Verlag, 1991, 140 Seiten.

Osmo Vuoristo, Suomen Museo. Vammala 1990, 115 Seiten, Abb.

Reinhold Wagnleitner, Coca-Colonisation und Kalter Krieg. Die Kulturmission der USA in Österreich nach dem Zweiten Weltkrieg. (= Österreichische Texte zur Gesellschaftskritik Bd. 52), Wien, Verlag für Gesellschaftskritik, 1991, 435 Seiten, Abb.

Ritva Wäre, Rakennettu Suomalaisuus. Nationalismi viime vuosisadan vaihteen arkkitehtuurissa ja sitä koskevissa kirjoituksissa. (= Suomen Muinaismuistoyhdistyksen Aikakauskirja Finska Fornminnesföreningens Tidskrift 95), Helsinki 1991, 230 Seiten, Abb.

Nora Watteck, Alltag ohne Wiederkehr. Bergbauernleben vor einem halben Jahrhundert. Salzburg, Verlag Anton Pustet, 1991, 165 Seiten.

Gisela Welz, Street Life. Alltag in einem New Yorker Slum. (= Schriftenreihe des Instituts für Kulturanthropologie und Europäische Ethnologie der Universität Frankfurt am Main 36), Frankfurt am Main 1991, 485 Seiten, Abb.

Roland Wohlfart, Der braven Kinder Weihnachtswünsche. Weihnachtsglückwunschbriefe des 19. und 20. Jahrhunderts. (= Schriften des Museums für Deutsche Volkskunde Berlin 17), Berlin 1991, 176 Seiten, Abb.

Ulrika Wolf-Knuts, Människan och djävulen. En studie kring form, motiv och funktion i folklig tradition. Åbo, Åbo akademis Förlag-Åbo Academy Press, 1991, 390 Seiten, Abb.

Emil Worsch, Erdstrahlen und deren Einfluß auf die Gesundheit des Menschen. Graz, Verlag für Sammler, 1990, 232 Seiten, Abb.

Bruno Würth, Das Rheindelta. Hohenems, Hämmerle Druck & Verlag, 1991, 225 Seiten, Bildband.

Stephanie Zabusch, Katalog zur Schrammelausstellung im Bezirksmuseum Hernalis, März 1988, 25 Seiten, Abb.

Alfred Ziffer, Le porcellane. Museo Provinciale d'Arte, Trient, 1991, 146 Seiten, Abb.

Stefan Zimmer, Ursprache, Urvolk und Indogermanisierung. Zur Methode der Indogermanischen Altertumskunde. (= Innsbrucker Beiträge zur Sprachwissenschaft. Vorträge und Kleinere Schriften 46), Innsbruck, Institut für Sprachwissenschaft, 1990, 42 Seiten.

Tibor Zsiga, Burgenland, oder Westungarn? Herausgegeben vom Burgenländisch-Ungarischen Kulturverein, Oberwart 1991, 352 Seiten.

Hans Zuckriegl, Südmährische Goldhauben und ihre Verwandten in Niederösterreich und Mähren. Mit Brauchtum, Sprüchen, Liedern und Erzählungen. Wien, Eigenverlag Hans Zuckriegl, 1991, 144 Seiten, Abb.

Austria Tabak. Die Sammlung des Österreichischen Tabakmuseums. Herausgegeben zum 10jährigen Bestehen des Österreichischen Tabakmuseums. Sonderband der Schriftenreihe des Österreichischen Tabakmuseums, Wien, Verlagsgesellschaft, 1991, 175 Seiten, Abb.

Das Fußballmuseum. Ein Streifzug durch die Geschichte des ÖFB. Herausgegeben vom Österreichischen Fußballbund, Wien, Eigenverlag, o.J., 141 Seiten, Abb.

Wolfgang Böhm, Die Freude und der Schmerz. Bilder und Zeichnungen bis 1991. Katalog zur Ausstellung im OÖ Landesmuseum Francisco-Carolinum vom 18. Juli - 1. September 1991, Nr. 44, Linz o.J., 55 Seiten, Abb.

Hans Fronius, Katalog zur Ausstellung im OÖ Landesmuseum Francisco-Carolinum vom 22. November 1991 bis 6. Jänner 1992, Nr. 49, Linz o.J., 45 Seiten, Abb.

Mozart in Linz, Katalog zur Ausstellung im Schloßmuseum Linz vom 26.9.1991 bis 27.1.1992, Nr. 46, 160 Seiten, Abb.

Gottfried Salzmann, Stadtlandschaft - Naturlandschaft, Katalog zur Ausstellung im OÖ Landesmuseum Francisco-Carolinum vom 12.9.1991 - 3.11.1991, Nr. 47, Linz o.J., unpag., Abb.

Robert Schuster, Katalog zur Ausstellung im OÖ Landesmuseum Francisco-Carolinum vom 5.9.1991 - 6.10.1991, Nr. 45, Linz o.J., 30 Seiten, Abb.

Das Heimatmuseum der Marktgemeinde Gablitz, Museumskatalog, Gablitz, o.J., 39 Seiten, Abb.

Die Ausstellung "Geschichte der Stadt Braunschweig" im Altstadtrathaus. Teil 1. Braunschweig, Albert Limach Verlag, 1991, 123 Seiten, Abb.

Freundeskreis-Blätter 30, Freundeskreis Freilichtmuseum Südbayern e.V. Großweil 1991, 135 Seiten, Abb.

Gadner Heimatmuseum, Museumskatalog, Gaaden, 1988, 32 Seiten, Abb.

Möbel aus Franken, Oberflächen und Hintergründe, Herausgegeben vom Bayerischen Nationalmuseum München, Ausstellungskatalog mit Beiträgen von Gerdi Maierbach-Legl, Ingolf Bauer, Konrad Bedal, Bernward Deneke, Rainer S. Elkar, Renate Gold, Hermann Heidrich, Barbara Rawitzer und Sigrid Sangl. München, Hirmer Verlag, 1991, 405 Seiten, Abb.

Angelika Kaufmann – Restaurierungen. Begleitheft zur Ausstellung Vorarlberger Landesmuseum 12. Oktober bis 3. November 1991, Bregenz 1991, 15 Seiten, Abb.

Devotionalia. Sammlung Anni und Paul Müllejans, (= Bestandskatalog des Niederrheinischen Museums für Volkskunde und Kulturgeschichte Kevelaer 1) Kevelaer o.J., 44 Seiten, Abb.

Mozart – Bilder und Klänge. 6. Salzburger Landesausstellung Schloß Klessheim vom 23. März bis 3. November 1991. Salzburg, Selbstverlag Salzburger Landesausstellung, 1991, 424 Seiten, Abb.

Sag beim Abschied ..., Wiener Publikumsbeliebte in Bild und Ton. Sammlung Robert Dachs, Ausstellungskatalog, Historisches Museum der Stadt Wien, 23.1. – 22.3.1992, Wien, Eigenverlag des Historischen Museums, 1992, 230 Seiten, Abb.

Schatzhaus Kärntens, Landesausstellung St. Paul 1991, 900 Jahre Benediktinerstift. Herausgegeben vom Ausstellungskuratorium. Klagenfurt, Universitätsverlag Carinthia, 1991, Band 1: Katalog, 527 Seiten, zahlr. Abb., Band 2: Beiträge, 833 Seiten, Abb.

Städtische Galerie Wolfsburg, (= Museum 10/1991), Westermann Verlag, Braunschweig, 1991, 130 Seiten, Abb.

Stiftsmuseum Fiecht. Dokumente zur Geschichte von St. Georgenberg-Fiecht. Bearbeitet von Pater Thomas Naupp OSB und Dr. Gerd-Klaus Pinggera. St. Georgenberg-Fiecht o.J. 120 Seiten, Abb.

Römische Villa auf dem Steinbühel Bregenz-Brigantium, hg. vom Vorarlberger Landesmuseum, Bregenz 1991, 19 Seiten, Abb.

Tiroler Krippen und geschmückte Christbäume. Ausstellungskatalog. Krippenausstellung Stift Reichersberg 16.11. bis 15.12.1991, 39 Seiten, Abb.

Rudolf von Alt – Wien im Aquarell, Auktion am 4. Dezember 1991, Katalog, Galerie Hassfurther, Wien 1991, unpag., Abb.

Julian Klein von Diepold 1868 – 1947 – Landschaften, Porträts, Stilleben. Katalog, Landesmuseum Oldenburg Ausstellung im Schloß 6. Oktober bis 24. November 1991 und Ostfriesisches Landesmuseum Emden am Delft Ausstellung im Rathaus, Festsaal 19. Januar bis 9. Februar 1992, Oldenburg 1991, 39 Seiten, Abb.

25 Jahre Südstadt in Maria Enzersdorf, Eine Ausstellung der Markt-gemeinde Maria Enzersdorf am Gebirge im Pfarrzentrum Südstadt vom 9. September bis 25. September 1988. Maria Enzersdorf am Gebirge, 1988, 60 Seiten, Abb.

65 Jahre Lichtton, Wiener Phonomuseum, Katalog zur laufenden Aus-stellung, 1. Auflage 6/1986, 22 Seiten, Abb,

Trentino, Einladung ins Museum. (Autonome Provinz Trient Assessorat für Kultur) Trient, 1987, 254 Seiten, Abb.

Verkehrsmuseum Nürnberg, Post. (= Museum 11/91), Braunschweig, Westermann Verlag, 1991, 130 Seiten, Abb.

Keramikmuseum Frechen, (= Museum 92), Braunschweig, Wester-mann Verlag, 1992, 130 Seiten, Abb.

Westfälisches Freilichtmuseum Hagen, Landesmuseum für Handwerk und Technik, Landschaftsverband Westfalen-Lippe, Museumsführer. Hg. i.A. des Landschaftsverbandes Westfalen-Lippe von Michael Dauskardt, Hagen, 1990, 146 Seiten, Abb.

Zu Guata Stund a Liadl. 60 Lieder und Jodler aus dem Liedgut des Salzburger Volksliedchores. (= Volkslied und Volksmusik im Lande Salz-burg 33), Salzburg 1991, 70 Seiten.

Unternehmensgeschichtliche Sammlung der Bundeskammer; Fest-schriften-Archiv, Zuwachsverzeichnis 1991, Wien, Bundeswirtschaftskam-mer, 1991, unpag.

Baden, Heim der Kunst, Via sacra – Niederösterreichs historischer Wallfahrtsweg nach Mariazell. Ausstellungskatalog, Baden, 1991, 36 Sei-ten, Abb.

800 Jahre Drosendorf-Zissersdorf, Festschrift der Stadtgemeinde Dro-sendorf-Zissersdorf, Drosendorf-Zissersdorf 1988, 48 Seiten, Abb.

Alltagsleben im mittelalterlichen Braunschweig. (= Veröffentlichun-gen des Braunschweigischen Landesmuseums 64), Braunschweig 1991, 23 Seiten, Abb.

Benediktinerstift Göttweig (Hg.), Sankt Altmann, Bischof von Passau - Leben und Wirken. Göttweig, 1991, 48 Seiten, Abb.

Bibliographie 1987 - 1988, (= Tradition Wallonne 1989), Bruxelles 1989, 205 Seiten.

Das Werkstätten- und Kulturhaus in Wien im ersten Jahrzehnt seines Bestandes 1981 - 1991. Herausgegeben vom Verein zur Schaffung offener Kultur- und Werkstättenhäuser. Wien, Falter Verlag, 1991, 209 Seiten, Abb.

Dendrochronologische Datierung von Nadelhölzern in der Hausforschung, Süddeutschland und angrenzende Gebiete. Internationales Symposium im Freilichtmuseum des Bezirks Oberbayern an der Glentleiten 18. Mai 1990, (= Freundeskreis Freilichtmuseum Südbayern 10), Großweil 1991, 112 Seiten, Abb.

Die Wirklichkeit des Möglichen? Geschichte und Utopie. Entwicklungen bis zum Ende des 20. Jahrhunderts. (= Wissenschaftliche Zeitschrift der Humboldt-Universität zu Berlin. Reihe Geistes- und Sozialwissenschaften 40 (1991) 8), Berlin 1991, 104 Seiten, Abb.

Stadtplanung und Verkehrsentwicklung in Berlin im 19. Jahrhundert. (= Wissenschaftliche Zeitschrift der Humboldt-Universität zu Berlin. Reihe Geistes- und Sozialwissenschaften 40 (1991) 10), Berlin 1991, 103 Seiten.

Ethnofilm. Katalog, Beiträge, Interviews. (= Ethnologica Helvetica 15), Bern, Schweizerische Ethnologische Gesellschaft, 1991, 283 Seiten, Abb.

Krippen, Entstehung in Italien und Höhepunkt in Neapel. Ein farbenfroher Überblick über die frühe Krippenkunst auf dem Weg zu uns. München, Südwest Verlag, 1970, 80 Seiten, 112 Abb.

Kultur als Beruf. Kulturanthropologische Praxis nach dem Examen. (= Schriftenreihe des Instituts für Kulturanthropologie und Europäische Ethnologie der Universität Frankfurt am Main 37), Frankfurt am Main 1991, 221 Seiten.

Lobkowitzplatz 2, Geschichte eines Hauses. (= Cortina 8, Materialien aus dem Österreichischen Theaternuseum, herausgegeben von Oskar Pausch), Wien - Köln - Weimar, Böhlau Verlag, 1991, 96 Seiten, Abb.

Reimmichl Volkskalender 1992, 71 Jg., Innsbruck, Wien, Tyrolia Verlag, 200 Seiten, Abb.

Chronologische Fragen des 7. - 10. Jahrhunderts. Archäologische Konferenz des Komitates Zala und Niederösterreichs II. Traismauer, 15. - 16.10.1990. (= Zalai Múzeum 3), Zalaegerszeg 1991, 223 Seiten, Abb.

Weihrauch, Kerze, Drudenfuß. Brauchtum zur Weihnachtszeit. (Mitteilungen aus dem Stadtmuseum Wels 6/91 Nr. 60), Wels 1991, 10 Seiten, Abb.

Förderverein Südbayerisches Schiffahrtsmuseum Starnberg (Hg.), Vom Einbaum zum Dampfschiff. Die Geschichte der Fischerei am Starnberger See. Band 8, Buchendorfer Verlag, Starnberg, 1990, 142 Seiten, Abb.

125 Jahre Innsbrucker Turnverein, Festschrift zum 125jährigen Bestehen des Innsbrucker Turnvereins 1863 - 1988. Innsbruck, Eigenverlag, o.J., 92 Seiten, Abb.

„100 Jahre Fahne“ 1888 - 1988, Herausgegeben vom Bürgerkorps Waidhofen an der Thaya. Waidhofen an der Thaya, Eigenverlag, 1988.

65 Jahre Hochangerhaus. Festschrift zum steirischen Naturfreundetag 1988. Bruck an der Mur o.J., 20 Seiten, Abb.

10. Schönberger Bauernmarkt, Festschrift, Schönberg am Kamp o.J., 24 Seiten, Abb.

Männergesangsverein Vitis, (Hg.), 100 Jahre Männergesangsverein Vitis NÖ. 1890 - 1990. Vitis, 1990, 104 Seiten, Abb.

Åbo Akademis Förlag Katalog 1991. Åbo Academy Press, 35 Seiten.

Ars Hungarica 1990. XVIII évfolyam 2. szám, Budapest 1990, S. 170 - 299, Abb.

Ars Hungarica 1991. XIX évfolyam 1. szám, Budapest 1991, 137 Seiten, Abb.

Arts de l'ouest Musées, le guide des musées du grand ouest. Université Rennes, Rennes, o.J., 263 Seiten, Abb.

Guide des Musées 1991 - 1992. Ministère de la Communauté Française. Bruxelles 1991, 315 Seiten.

Guida al Museo Provinciale della Vita Contadina, Provincia di Pordenone, Pordenone 1986, 37 Seiten, Abb.

Ritratti di Carnia tra '600 e '800; dalla Donazione Ciceri: Costumi e Tessuti nella Tradizione. Mit Beiträgen von Attiliana Argentieri Zanetti u.a., Katalog zur gleichnamigen Ausstellung: Tolmezzo, Museo Carnico delle Arti Popolari „Michele Gortani“, Tolmezzo, Regione Autonoma Friuli-Venezia Giulia, Comunità Montana della Carnia, Museo Carnico delle Arti Popolari „Michele Gortani“, 1990, 94 Seiten, Abb. z.T. farbig.

Museo Provinciale d'Arte, Der „Magno Palazzo“ von Bernhard Cles Fürstbischof von Trient. Trient, 1987, 105 Seiten, Abb.

Museo Provinciale d'Arte, Il Castello del Buonconsiglio. Trient, 1989, 16 Seiten, Abb. 36 Farbdiapositive „Meisterwerke der Kunst.

Slovenské Národné Múzeum, Ausstellungskatalog „Schätze der Vor- und Frühgeschichte der Slowakei. Bratislava 1989, 16 Seiten, Abb.

Slovenské Národné Múzeum, Museumsführer, Bratislava o.J., unpag., Abb.

Slovenské Národné Múzeum, Museumskatalog, Bratislava 1989, 412 Seiten, Abb.

Cahiers de Litterature orale, Band 28, Paris, Publications Langues'O, 1990, 206 Seiten, Abb.

Congrès de Namur, (= Tradition Wallonne 1991/8), Bruxelles 1991, 194 Seiten, Abb.

Cornemuses. Souffles infinis, Souffles continus. Lyon, Geste Editions, 1990, 125 Seiten, Abb.

Crossing Boundaries – location and social grouping in europe's cultural markets. European Network for Media and Cultural Studies. (= Tübinger Korrespondenzblatt 40), Amsterdam 1991, 59 Seiten.

Etnoloska Sticisca 3 – Zbieznosci etnologiczne 3 – Ethnological contacts 3, Chair of Ethnography, University of Lodz & Department of Technology, University of Ljubljana, Ljubljana, Moravske toplice, 1990, 94 Seiten.

Jugoslovenska Knjiga (Hg.), Volksstickereien in Jugoslawien. Beograd, 1988, 172 Seiten, Abb.

Művelődéstörténeti Tanulmányok 1990, (= Zalai Gyűjtemény 31), Zalaegerszeg 1990, 372 Seiten, Abb.

Richard Jerábek, Bibliografická príloha Národopisné revue c.2. Strážnice, Ustav lidové kultury, 1991, 29 Seiten.

Népi vallásosság a Kárpát-medencében I, (A kötet tanulmányai az 1990. december 8 - 9-én Sepsiszentgyörgyön megrendezett konferencia előadásai). Veszprém 1991, 242 Seiten, Abb.

Magdalena Schwenter

Verzeichnis der Mitarbeiter

Univ.Prof. Dr. Angelos Baš
Smoletova 18
Slowenien-61000 Ljubljana

HR Hon.Prof. Dr. Klaus Beitzl
Österreichisches Museum für Volkskunde
A-1080 Wien, Laudongasse 15 - 19

Mag. Nora Czapka
Österreichisches Museum für Volkskunde
A-1080 Wien, Laudongasse 15 - 19

Univ.Ass. Mag. Reinhard Johler
Institut für Volkskunde
Universität Wien
A-1010 Wien, Hanuschgasse 3/4

Univ.Prof. Dr. Leopold Kretzenbacher
A-8403 Lebring, Stangersdorf 20

Univ.Ass. Dr. Gertraud Liesenfeld
Institut für Volkskunde
Universität Wien
A-1010 Wien, Hanuschgasse 3/4

Dr. Vera Mayer
Institut für Gegenwartsvolkskunde
A-1080 Wien, Laudongasse 15 - 19

Univ.Prof. Dr. Oskar Moser
A-8010 Graz, Wilhelm Raabe Gasse 19

Dr. Robert Nedoma
Institut für Germanistik
Universität Wien
A-1010 Wien, Dr. Karl Lueger Ring 1

Mag. Herbert Nikitsch
Institut für Gegenwartsvolkskunde
A-1080 Wien, Laudongasse 15 - 19

Univ.Prof. Dr. Leander Petzoldt
Institut für Volkskunde/Europäische Ethnographie
Universität Innsbruck
A-6020 Innsbruck, Innrain 52 (Penthouse)

Univ.Ass. Dr. Burkhard Pöttler
Institut für Volkskunde
Universität Graz
A-8010 Graz, Hans Sachs Gasse 3/2

Mag. Maria Present
A-1050 Wien, Zentagasse 28/20

Dr. Markus Reisenleitner
Institut für die Erforschung der Frühen Neuzeit
A-1080 Wien, Lederergasse 33/12

Univ.Ass. Dr. Ingo Schneider
Universität für Volkskunde/Europäische Ethnographie
Universität Innsbruck
A-6020 Innsbruck, Innrain 52 (Penthouse)

Dr. Magdalena Schwenter
Österreichisches Museum für Volkskunde
A-1080 Wien, Laudongasse 15 - 19

Univ.Prof. Dr. Gustav Wendelberger
Institut für Pflanzenphysiologie
Universität Wien, Althanstraße 14
A-1010 Wien, Postfach 285

Zur Dreifaltigkeits-Darstellung im steirischen Paradeisspiel

Von Leopold Kretzenbacher

So oft und so gerne denke ich nunmehr im hohen Alter an meine Zeit als Volkskunde-Student in Graz (1932 – 1936) zurück. Besonders auch an meine frühen Begegnungen mit dem „Volksschauspiel“ als einem so kostbaren und kulturhistorisch wie volkskundlich bedeutsamen Überlieferungsgut im Gesamtbereich der sogenannten „Volksdichtung“. An seinen Traditionen hat gerade die Steiermark bis heute ganz besonderen Anteil.¹ Damals und auch noch lange Jahre nach dem Zweiten Weltkriege, im Ennstal, im steirischen Salzkammergut wie im Oberen Murtal bis in unsere unmittelbare Gegenwart, blühte und lebt das Volksschauspiel, von mannigfachen historisch faßbaren Bedingungen ermöglicht, in vielen Spielkreisen. Ich durfte es 1951 über tatkräftige Vermittlung meines mir unvergeßlichen Freundes Leopold Schmidt (1912 – 1981) in einem Buche als „Lebendiges Volksschauspiel in Steiermark“² eingehend zumal vom Eigenerlebnis her beschreiben, in Bildaufnahmen wie in Liednoten-Beispielen vorstellen. Manches ist freilich seither verstummt: etwa das Volksschauspiel des Mürztales, selbst wenn es einst auch in den Großformen etwa des „Passionsspieles“ sehr lebendig gewesen sein muß.³ Anderes hielt sich noch mit den aus dem Kriege wie ich heimgekehrten Spielern bis in die späten fünfziger Jahre, nachdem es schon viel früher von einem wirklichen Kenner und liebend Miterlebenden wie Max Mell (1882 – 1971) in seinem „Steirischen Lobgesang“ (1939) so feinsinnig-einfühlsame Beachtung und Schilderung gefunden hatte.⁴

1 Kretzenbacher, L.: Die Steiermark in der Volksschauspiellandschaft Innerösterreich (Österreichische Zeitschrift für Volkskunde, Gesamtreihe Bd. 51, N. S. II, Wien 1948, S. 148 – 194; 1 Verbreitungs-Faltkarte).

2 Kretzenbacher, L.: Lebendiges Volksschauspiel in Steiermark. (Österreichische Volkskultur, Forschungen zur Volkskunde, Bd. 6) Wien 1951.

3 Kretzenbacher, L.: Mürztaler Passion. Steirische Barocktexte zum Einort- und Bewegungs-drama der Karwoche. (SB der Österreichischen Akademie der Wissenschaften, phil.-hist. Klasse, 501. Bd.), Wien 1988.

Gerade dieses weststeirische Paradeisspiel aber unterscheidet sich in einer wesentlichen Sonderprägung von vielen anderen Paradeisspielen der Steiermark, aber auch des traditionsstarken und verwandten Bruderlandes Kärnten;⁵ von jenem aus dem Mürztal; von anderen aus dem Triebental wie von den noch ungebrochen fortlebenden des Oberen Murtales etwa in Steirisch und in Kärntisch Laßnitz nahe dem Benediktinerstift St. Lambrecht mit seiner eigenen beachtlichen Theaterkulturgeschichte.⁶

Oft habe ich darüber nachgedacht, wenn ich den Wurzeln des „Schwesternstreites“ der göttlichen Eigenschaften der Barmherzigkeit und der Gerechtigkeit nachgegangen war, der sogenannten *litigatio sororum*, die sich von den Psalmversen 84, 11f. (alter Zählung) her schon mittelalterlich ausgebildet hatte, nachmals ein so Wesentliches in der abendländischen Theologie wie eben auch in der, gewiß

4 Mell, M.: Steirischer Lobgesang. Leipzig 1939; Gesamtausgabe der Werke Wien 1962, Bd. IV: Hirtenspiel in Kärnten (und in Steirisch Laßnitz), S. 33 - 44; Passionsspiel in Steiermark, S. 86 - 99; Paradeisspiel, S. 124 - 133. An diesem Paradeisspiel „im Spätwinter 1932“, beim „Hirschenwirt“ in Steinberg, westlich von Graz, hatte auch Hanns Koren (1906 - 1986) teilgenommen und es in seinen Erinnerungen an Max Mell aus der Erinnerung mitgeteilt: Koren, H.: Momentaufnahmen. Menschen, die mir begegneten. Graz 1975, S. 143 - 149; drei Jahre später kam Hanns Koren noch einmal auf jenes auch für ihn und seine Volksschauspiel-Studien und -Erlebnisse Bedeutsame zurück: Nachlese. Bilder und Betrachtungen. Graz 1978, S. 72 - 76, Eine getreue Hirtenfrau (es handelt sich um die Frau Maria Pall, vulgo Baier-Hansin, die 1932 die „Eva“ und hernach die „Schäferin“ gespielt hatte); einen (auszugsweisen) Nachdruck aus Max Mells Schilderung jenes Paradeisspiel-Erlebnisses von 1932 bringt: Polheim, K. K.: Das religiöse Volksschauspiel. Vestigia, Jahrbuch des Deutschen Bibelarchivs, Bd. I: Aspekte des religiösen Dramas. Hamburg 1979, S. 95 - 115, bes. S. 108.

5 Vgl. dazu Leopold Schmidts Studien über das Paradeisspiel und seine Geschichte (nachweisbar seit dem späten 12. Jahrhundert!) und seine Verbreitung, aufgeführt bei Beitzl, K.: Leopold Schmidt. Bibliographie. Verzeichnis der wissenschaftlichen Veröffentlichungen 1930 - 1977. Wien, Buchreihe der Österreichischen Zeitschrift für Volkskunde, N.S. Bd. 3, Wien 1977, Nr. 43, S. 322, 441, 451; dazu: Schmidt, L.: Das deutsche Volksschauspiel. Ein Handbuch. Berlin 1962, besonders S. 337 - 350 (Innerösterreich und Burgenland) und Anmerkungen S. 453 - 459; weiters: Simhandl, P.: Bühne, Kostüm und Requisit der Paradeisspiele, Wien 1970.

6 Wonisch, O.: Die Theaterkultur des Stiftes St. Lambrecht. (Zeitschrift des Historischen Vereins für Steiermark. Sonderband 2) Graz 1957; Kretzenbacher, L.: Geistliches Volksschauspiel im Oberen Murtal zwischen Mittelalter und Gegenwart. (Zeitschrift des Historischen Vereins für Steiermark, LXXVII. Jg., Graz 1986, In memoriam Hanns Koren, S. 153 - 162).

schwierigen, „volksnahen“ Umsetzung eben in den zumal steirisch-kärntischen Paradeispielen werden sollte.⁷

Nachdenklich blieb ich auch, wenn es mir neben den skandierend vorgetragenen Versen des Gesamtspieles um den begleitenden Liedtext ging, den die Drei Göttlichen Personen als *Sancta Trinitas unus Deus*, auf einer schlichten Holzbank im Stil der „Stubenspiele“⁸ mitten unter den Zuschauern „thronend“, die Gegenwart des Himmels als Schöpfer und Richter in vielen Strophen besingend, das vortragen, was jeweils unmittelbar darauf die „Spieler“ vor der himmlischen Dreieinigkeit und den zumeist ja doch ergriffen zuhörenden Zuschauer „agieren“.

So hatte eine bald nach dem Ersten Weltkriege von Viktor von Geramb dazu ermunterte und durch Besuch bei den Volksschauspielen im Oberen Murtal angeleitete, heute leider nicht mehr bestehende Gruppe von weststeirischen Volksschauspielern auch ihr textlich ganz besonderes, jedoch wohl aus dem Mürztal stammendes Paradeispiel,⁹ gefolgt von dem einer viel späteren Entstehungszeit zuzurech-

7 Vgl. zum weitreichenden Thema der *litigatio sororum* (in Auswahl): Anderson, M. D., *Drama and Imagery in English Medieval Churches*. Cambridge 1963 (Vision des Himmlischen Gerichtshofes); Mäder, E. J., *Der Streit der „Töchter Gottes“*. Zur Geschichte eines allegorischen Motivs. Reihe: Europäische Hochschulschriften I: Deutsche Literatur und Germanistik Nr. 41; Bern und Frankfurt/M. 1971; Thematisch nicht in diesen Zusammenhang gehört trotz der jüngst erfolgten Namengebung als „Ratschluß der Erlösung“ ein freilich stark beschädigtes, deswegen in der Deutung lange umstrittenes Fresko am Dom zu Gurk aus dem frühen 13. Jahrhundert. Vgl. dazu: Demus, O.: *Der Gurker „Ratschluß der Erlösung“*. (Carinthia I, 162. Jg., Klagenfurt 1972, Festgabe zum 900-Jahrjubiläum des Bistums Gurk 1072 - 1972, 2. Teil, S. 55 - 64, 4 Abb.). Wohl aber gehört ein sehr langes Lied des 16. Jahrhunderts „*von der Rechtfertigung des Armen/ Menschens für Gott, durch die ver-/mischung der gerechtigkeit vnnnd/ Barmhertzigkeit, nach der schö/nen betrachtung des Heiligen/ Bernhardj vber den 85./ Psalm ...*“ hierher, entstanden und gedruckt in der Steiermark durch den von 1574 - 1585 hier für die protestantische Kirche wirkenden Schulrektor und Wanderprediger Jeremias Homberger (1529 - 1595). Das Lied (39 Strophen zu je 7 Zeilen), zu Graz bei Zacharias Bartsch, Formschneider, gedruckt, ist eine gereimte *litigatio sororum*. Der Gesamttext bei: Suppan, W.: *Gereimte Liedpublizistik. Sammelwerk: Die Steiermark im 16. Jahrhundert. Beiträge zur landeskundlichen Forschung*. Graz 1979, S. 95 - 135, besonders S. 104 - 108 und Faksimile 130.

8 Kretzenbacher, L.: *Bühnenformen im steirisch-kärntischen Volksschauspiel*. (Carinthia I, 141. Jg., Klagenfurt 1951, S. 136 - 160).

9 Schlossar, A.: *Deutsche Volksschauspiele. In Steiermark gesammelt*. Bd. I, Halle an der Saale 1891, S. 1 - 35; nach einem handschriftlichen „Rabular über das

nenden „Schäferspiel“, in vielen der Landeshauptstadt Graz nahe gelegenen Orten aufgeführt: in St. Oswald und Stallhofen, in Hitzendorf, Stiwill und Södingberg, in Plankenwarth, Steinberg und auch beim Pleschwirt nahe dem Zisterzienser Stift Rein. Wir Grazer Studenten hatten nach mancherlei Vorbereitung durch meinen Lehrer und „Doktorvater“ Karl Polheim (1883 – 1967) davon erfahren und unter kundiger Führung des (sich allerdings allein für „zuständig“ erachtenden) Lehrers Viktor von Geramb (1884 – 1958) mühelos von der Westend-Haltestelle der Grazer Straßenbahn in Wetzelsdorf dorthin wandern können. So ein auch mir unvergeßliches Mal beim Pleschwirt nahe dem Zisterzienserstift Rein am 26. 1. 1958. Damals hatte mein langjähriger Freund, nachmals Leiter des Steirischen Volkskundemuseums, Dr. Sepp Walter, viele für die Gesamtgeschichte des steirischen Volksschauspiels dokumentarwertige Farbbild-Aufnahmen machen können.

Es ist also das geistliche Spiel von der Erschaffung des Urelternpaares, von seinem Sündenfall, von der Austreibung aus dem Paradiese und – so besonders ausführlich und auch vom Spielstil her eigenartig und eindrucksvoll gestaltet – vom Gericht über Adam und Eva. Dies alles auch in einer besonderen Textform.¹⁰ Die Szene ist singenspielartig durch die Einführung der Drei Göttlichen Personen als eine Art „Chor“ gekennzeichnet. Drei in die priesterlichen weißen Langhemden der Liturgie („Alben“) gekleidete, mit Goldpapierkronen als Bildzeichen ausgestattete „Göttliche Personen“ tragen zu ihrer

sogenannte Paradeis-Spiel“, geschrieben zu Anfang des 19. Jahrhunderts aus Mitterdorf im Mürztal (Schlossar, A., S. 312).

10 Kretzenbacher, L.: Lebendiges Volksschauspiel in Steiermark, 1951, S. 41 – 96 (das Paradeisspiel, besonders S. 87 – 90 (Weststeiermark); ders.: Gericht über Adam und Eva. Südostalpine Traditionsparallelen zur Ikonographie eines schwedisch-finnischen Barockbildes in Helsinki (Carinthia I, 156. Jg., Klagenfurt 1966, S. 10 – 47; 6 Abb.); derselbe im Sammelwerk: Geheiligtetes Recht. Aufsätze zu einer vergleichenden Rechtlichen Volkskunde in Mittel- und Südost-Europa. Hg. von B. Sutter (Forschungen zur Europäischen und Vergleichenden Rechtsgeschichte, Bd. 3) Wien – Köln – Graz 1988, S. 56 – 89; vgl. auch: Spieß, K. von: Marksteine der Volkskunst, Bd. I, Berlin 1937, S. 83 – 93, Bild 34 auf Tafel 13. – Diese Szene einer Aufführung von 1920 in Rasing bei Mariazell hatte der damalige Landeskonservator Dr. Walter Semetkowsky mangels Blitzgerät (das damals noch nicht erfunden war) im Freien nachgestellt und aufgenommen: die Dreifaltigkeit und die Vertreibung der Ureltern aus dem Paradiese. Vgl. Abb. 6 bei Polheim, K. K.: Vestigia I, 1979, S. 109.



Abb. 1: Die singende Dreifaltigkeit im weststeirischen Paradeisspiel
(Foto: Dr. Sepp Walter, Pleschwirt bei Rein, 1958)



Abb. 2: Die „Drei göttlichen Personen“ singen im weststeirischen Paradeisspiel das Urteil über Adam und Eva (Foto: Dr. Sepp Walter, Pleschwirt bei Rein, 1958)

Individualisierung innerhalb der Heiligen Dreifaltigkeit je ein Sinnbild-Attribut auf der Brust. Gott-Vater, der Bärtige, trägt ein Dreieckszeichen mit dem „Auge Gottes“ im Kreisrund; Gott-Sohn, bartlos, führt das aus dem griechischen Jesus-Namen übernommene, so vielfältig lateinisch und deutsch ausgedeutete Heilszeichen IHS. Gott-Heiliger Geist weist als sein Zeichen die sinnbildbewußte in einem gezackten Ring schwebende weiße Taube (Abb. 1 und 2). Zusätzlich haben Gott-Vater und der Heilige Geist noch ein Szepter und ein Schwert in ihren rechten Händen, indes Gott-Sohn ein schlichtes Holzkreuz als Zeichen seiner Erlöser-Bereitschaft zur *passio* mit seiner Rechten umspannt.¹¹

Die drei singen nun mitten in der Stube, die keine Bühne, keinen Vorhang, nur eine – meist auch erst später im Spielverlauf hereingestellte – kleine Tanne als den „Paradiesesbaum der Erkenntnis des Guten und des Bösen“ nach der Genesis 2, 9 kennt. Sie sitzen auf einer gewöhnlichen Holzbank mitten unter den Zuschauern und singen mehrstimmig ihr vielstrophiges, jeweils nach zwei Verszeilen vom Kehrreim „So loben wir Gott schon im höchsten Thron!“¹² begleitetes Berichtlied über die Geschehnisse im Paradiese. Später, wenn es gegen den Schluß des „Paradeisspieles“ zu jener „Gerichtsverhandlung“ in schlichter Vers- oder Prosaform der seit dem hohen Mittelalter geläufigen *litigatio sororum* kommt, steht jeweils eine der Göttlichen Personen auf. Sie rezitiert dann im gleichfalls altüberlieferten Tonfall und Rhythmus skandierenden Vortragens entweder die Verse des harten Bestehens auf dem „Wort Gottes“, verkörpert im Heiligen Geist als dem Schwerträger der „Gerechtigkeit“ (*iustitia*) im Psalm-

11 Die steirischen Spieler von 1920 hatten nach der eben in Anm. 10 genannten Aufführungs-Szene bereits diese individualisierenden Zeichen fast formgleich verwendet. Sie waren damals auf die panzerartigen Brustschilder der Drei Göttlichen Personen aufgesetzt. Gott-Vater, mit einem dunklen, besonders langen Vollbart, trug damals eine Art Tiara als Dreizackenringkrone, Gott-Sohn nur eine einfache Papierkrone. Gott-Heiliger Geist, der ja später die unerbittliche „Gerechtigkeit“ versinnbildeln soll, trug einen martialischen Kürassierhelm. Irrtümlicherweise hatte er bei dieser gestellten Aufnahme jenes Holzkreuz-Attribut (statt des sonst üblichen Schwertes) in seiner Hand, das richtigerweise Gott-Sohn halten sollte.

12 Zu diesem Lied, das uns in anderer Funktion, nämlich den „Lichtmeß-Sängern“ im Mürztal zugeteilt, bereits im *Catholisch Gesangbuch* des Nikolaus Beuttner, gedruckt zu Graz 1602 und in den späteren Auflagen begegnet, vgl. Kretzenbacher, L.: Lebendiges Volksschauspiel, S. 88 - 95 (42 Strophen) und S. 372 (Anmerkung).

wort. Oder ihr Gegenspieler, Gott-Sohn als die „Barmherzigkeit“ (*misericordia*), trägt die flehentliche Bitte vor, das Menschengeschlecht wegen seiner Ursünde nicht für immer zu verstoßen. Das also im Kleide der Zweiten Göttlichen Person. Der zuerst gesungene, dann von den zwei einzelnen „Eigenschaften Gottes“ gesprochene theologische Disput währt bis zum Entschluß des in der Mitte zwischen den beiden jeweils aufstehenden, sprechenden, dann wieder sich setzenden „Gegnern“ völlig ruhig verbleibenden Gott-Vaters, den Menschen doch „Barmherzigkeit“ zuteil werden zu lassen an Stelle der an sich verdienten „Gerechtigkeit“. Bietet sich doch nach den entsprechenden Liedstellen (Strophen 26 – 29) Gott-Sohn, der sich erhebt und vor den Vater hinkniet, selbst als Sühneopfer für die Menschenschuld an. Damit ist ja dann, „verständlich“ für alle von drei Seiten her andrängenden Zuschauer und Zuhörer, der „Heilsweg“ durch die singende Dreifaltigkeit geöffnet.

Woher aber kommt den doch vorwiegend ländlichen Spielern auch noch des 20. Jahrhunderts in der Steiermark wie in Kärnten diese Kenntnis der Darstellung der Göttlichen Dreifaltigkeit durch drei sozusagen gestaltgleiche Rollenträger? Man sagt hier gerne: „aus dem Barock“, aus seinem Theater, seinen Bildwerken, aus seinen oft drastischen, wohl immer möglichst volkstümlich-sinnennahen Predigten als gewiß wesentlichem Nährgrund der Gattung Volksschauspiel überhaupt. Aber man bedenke: das „Paradeisspiel“ ist erheblich älter als Gegenreformation und Barock. Man braucht ja nur daran zu erinnern, wie viele Szenen und Versgruppen in Texten der schwäbisch-bayrisch-österreichischen Alpenländer und zumal auch der städtischen Spielgruppen der z.B. von Anton Dörner mit Recht so sehr herausgestellten sogenannten „Bürgerrenaissance“,¹³ etwa nachweisbar bei Hans Sachs (1494 – 1576) und seiner einprägsamen *Tragedia von schepfung, fal vnd ausstreibung Ade auss dem paradeys* geschrieben 1548, gedruckt 1549, entstammen. Auch er war nicht der Erste. Aber er war auch nicht bloß „Übersetzer“ jenes vielgenannten

13 Dörner, A.: Paradeisspiele der Bürgerrenaissance. Ein Beitrag über den Spielplan der Bergknappen und der Huterischen Brüder (Österreichische Zeitschrift für Volkskunde 51, N.S. 2, Wien 1948, S. 50 – 75). Daß A. Dörner mit seiner unbewiesenen und auch gar nicht beweisbaren Behauptung, Hans Sachs habe aus tirolischen Paradeisspielen entlehnt und nicht umgekehrt, Unrecht hat, mußte ja schon öfter berichtet werden. Vgl. dazu besonders: Polheim, K. K.: Hans Sachs und Tirol. Sammelwerk: Tradition und Entwicklung. FS für E. Thurnher zum 60. Geburtstag, hrsg. von Bauer, W. M., Masser, A., Plangg, G. A., Innsbruck 1982, S. 155 – 169, bes. S. 164f.

Protoplastus des Augsburger Schulmeisters Hieronymus Ziegler aus Rothenburg ob der Tauber († 1562) aus dem Jahre 1545.¹⁴ Aber hier geht es nicht um den Text, sondern um den Darstellungsstil; im besonderen um das Auftreten der Drei Göttlichen Personen im Mürz-taler und zuletzt im weststeirischen Paradeisspiel als einem Gegenwartsbeispiel zur Bildauffassung der *Sancta Trinitas unus Deus* eben als *trimorphos*. Dafür gibt es, ohne daß hier etwa beweisbare „Kontinuitäten“ der Bildgestaltung bis zum Darstellungsstil des Volksschauspiels unserer Zeit konstruiert werden können oder sollen, auffallende Parallelbeispiele in der Steiermark wie in Gesamt-Europa.

Es sei dem Volkskundler, der sich ein Leben lang darum bemüht hat, Gegenwarterscheinungen der Volkskultur in ihrem kulturhistorischen Zusammenhang aus Kontinuität oder aus *generatio aequivoca* zu erkennen, erlaubt, zu den vielen Zeugnissen religiösen Schaffenswollens und pastoral-theologischen Aussagewillens über das Mysterium der *Sancta Trinitas unus Deus* durch weit verbreitetes „Künden im Können der Kunst“, eben im Zusammenhang mit unserem steirischen Spielbrauch des noch Selbsterlebten Parallelen in Bildwerken des sicherlich schwierigsten theologischen Themas¹⁵ zumal aus der Steiermark anzuführen und dazu auch noch – vergleichsweise – in die Ferne des abendländischen Mittelalters gehend etwa in Formen französischer Liturgie „Gleichgedachtes“ anklingen zu lassen.

Es bleibt mir unvergeßlich, wie unter der Leitung des allzufrüh verewigten Landeskonservators Ulrich Ocherbauer (1921 – 1983) in der kleinen, gerade durch ihre in den fünfziger und sechziger Jahren unseres Jahrhunderts aufgedeckten Fresken so berühmt gewordenen Elisabeth-Kirche, ursprünglich der Bergknappenkirche mit dem Friedhof zu Oberzeiring, links vorne oben an der Nordwand das Bild einer solchen *Trinitas* abgedeckt wurde.¹⁶ Dieses – heute leider etwas verblässende – Fresko entstammt der Zeit zwischen 1340 und 1350.

14 *Protoplastus. Drama Comicotragicum in memoriam humanae conditionis et vitae nostrae miserimae, nunc primum Augustae Vindelicorum editum Hieronymo Zieglero Rotenburgense auctore Anno MDXLV*, bei Henr. Stayner (Bayerische Staatsbibliothek München, sign. 8 A/A. Gr. coll./29 n.f.).

15 Egger, A.: Das höchste Kunstproblem: die Darstellung der Dreieinigkeit (Der Schlern XXIV), Bozen 1950, S. 100 – 107.

16 Ocherbauer, U.: Der Freskenzyklus in der Knappenkirche zu Oberzeiring (Österreichische Zeitschrift für Kunst und Denkmalpflege, Bd. 11, Wien 1957, S. 62 – 69, Abb. 93); Woisetschläger, K., Krenn, P.: *Dehio-Handbuch der Kunstdenkmäler Österreichs, Band Steiermark* (ohne Graz), Wien 1982, S. 345.



Abb. 3: Fresko der Hl. Dreifaltigkeit in der Elisabeth-(Bergknappen-)Kirche zu Oberzeiring; um 1340/50
(Foto: Bundesdenkmalamt Wien, Nr. N 6085)

Drei gleichgestaltete, gleichgroße, gleich in weiße Hemden über dunklen Langkleidern gewandete, den gleichen Segensgestus mit ihrer rechten Hand, die jeweils gleich steil aufgerichtet ist, ausführende Gestalten sind es, gleich starr erhaben nebeneinander sitzend, die gleichen Antlitze von dunklem, langem Haupthaar ebenso gleichartig eingefasst, wie sie von gleichgeformten Rundgloriolen mit eingeschriebenen roten Kreuznimbis umstrahlt sind. Einzig und allein drei verschiedene, dabei voll ausdrucksfähige Attribute sind es, die diese Oberzeiringer *Trinitas* als drei individuell unterscheidbare Göttliche Personen der *Hagia Trias* erkennen läßt: Gott-Vater in der Mitte. Er hält mit seiner Linken ein Buch; gemeint ist gewiß das „Buch des Lebens“, in dem – nach dem *Dies irae* – ja *totum continetur, unde mundus iudicetur*. Zu seiner Rechten, also vom Beschauer links, Gott-Sohn mit einem auffallend großen, dunklen Kreuze, das die Häupter beider überragt. Auf der anderen Seite Gott-Heiliger Geist mit der – hier nicht wie gewöhnlich schwebenden, sondern auf dem Schoß der Gottheit sitzenden – Taube. Die Gesamtgruppe der Drei Göttlichen Personen wird beidseits von je einem mit erhobenen Händen adorierenden Flügel-Engel eingefasst, wobei – rechts im Bilde – der eine durch übermalte Schadstellen unkenntlich wurde (Abb. 3).

Dieses Fresko zu Oberzeiring aus der ersten Hälfte des 14. Jahrhunderts entspricht weitgehend einer (im Original ja bekanntlich im Krieg von 1870/71 zu Straßburg im Elsaß verbrannten) Textabbildung im berühmten Nonnenwerk des *Hortus deliciarum* der Herrad von Landsberg, entstanden zwischen 1170 und 1180. Es sind die drei einander völlig gleichgestalteten und gleich gekleideten Göttlichen Personen wiederum auf einer Thronbank, die ein gemeinsames Spruchband mit dem Text aus dem 1. Buche Mosis 1, 26 als Bekundung ihres Schöpferwillens tragen: *faciamus hominem ad imaginem et similitudinem nostram*. Zusätzlich ist noch *Sancta Trinitas* beige-schrieben.¹⁷

Aus der historischen Untersteiermark wurde mir eine ebenfalls hieher gehörige *trimorphos*-Darstellung der Heiligen Dreifaltigkeit in einer Plastik zu Solčava, dem historischen Sulzbach in den Steiner Alpen

¹⁷ Braunfels, W.: Die Heilige Dreifaltigkeit. Düsseldorf 1954, S. XXIV, Textabbildung IX. Das Bild ist nicht zu verwechseln mit dem „Dreikopf“ aus *ethica, logica, physica* als Krone der weiblichen Gestalt der *philosophia* auf ihrem vielgliedrigen Symbolbilde der „Wissenschaft“ im gleichen Codex. Vgl. die Ausgabe des *Hortus deliciarum* von E. und J. G. Rott, Straßburg 1945, Blatt 19.



Abb. 4: Marienkrönung „Dürnberger Altar“, geweiht 1489, Stift Seckau, OSB, Steiermark (Foto: Prof. Kurt Woisetschläger, 1967)

(Kamniške planine) bekannt.¹⁸ Auch hier hält Gott-Vater den Mittelplatz ein. Er ist als alter Mann dargestellt. Sein Haupt wird von einem dreieckförmigen Nimbus umstrahlt. Gott-Sohn ist ein bärtiger Mann jüngeren Alters. Sein Haupt trägt eine Zackenkrone. Als jüngerer, bartloser Mann sitzt Gott-Heiliger Geist in der Reihe der Dreiheit. Seine Hand umspannt den Reichsapfel wie jener „Dreigesichtige“ (*triprosopos, trifrons*) in der kleinen Holzschnitzerei-Statuette etwa des 16. Jahrhunderts aus der steirischen Klein-Sölk, der sich im Joanneum zu Graz befindet.¹⁹

Hierher gehört als besonders glanzvolles steirisches Beispiel der sogenannte „Dürnberger Altar“ der Marienkrönung im Stift Seckau. Er ist benannt nach dem Stifter Probst Johannes Dürnberger, gestorben 1510. Der wunderbar eindrucksvolle Schnitzaltar, geweiht 1489, mit Datierung der Predella an der Rückseite 1507, zeigt die Göttliche Dreifaltigkeit: drei gleichartige, gekrönte, bärtige Häupter mit zusammen nur zwei Händen, die eben der Gottesmutter die Krone auf das Haupt gesetzt hatten. Sie selber kniet im wallenden Langkleide mit gefalteten Händen unter dieser *trimorphos*-Gottheit (Abb. 4).²⁰

So wie auf dem steirischen „Dürnberger Altar“ zu Seckau vollziehen auch drei einander völlig gleichgestaltige Göttliche Personen die Marienkrönung auf dem großartigen gotischen Flügelaltar in unserer Kärntner Nachbarschaft, in der Bergkirche St. Wolfgang zu Grades im Metnitztale.²¹ Der Flügelaltar, nach dem bekannten Weihedatum

18 Stegenšek, A.: Dekanija gornjegrajska. (Crkveni spomeniki lavatinske škofije, Bd. I) Marburg/Drau-Maribor 1905, S. 8f., Abb. 9. Filialkirche zum Hl. Geist (Sveti Duh), 73 cm hoch, 50 cm breit; übermalt; die Kronen aus Papier; vermutlich noch 15. Jahrhundert.

19 Smola, G.: Steiermärkisches Landesmuseum Joanneum. Museum für Kulturgeschichte und Kunstgewerbe. Graz 1958, Inv.-Nr. 1079. Die kleine, nur 17 cm hohe, bunt gefaßte Holzplastik wird dem 16. Jahrhundert aber „nach mittelalterlichem Vorbild“ zugeschrieben. Vgl. dazu: Kretzenbacher, L.: Steirische Dreifaltigkeitsbilder als „Dreigesicht“ und ihre Verwandten. Die kleine Arbeit wird 1992 in der Zeitschrift des Historischen Vereins für Steiermark erscheinen.

20 Garzarolli von Thurnlackh, K.: Mittelalterliche Plastik in Steiermark. Graz 1941, S. 80, Bildtafel (Ausschnitt) Nr. 97; Woisetschläger, K., Krenn, P.: Dehio-Steiermark 1982, S. 515. – Für die freundliche Beistellung der Abb. 4 danke ich Herrn Kollegen Hon.-Prof. Dr. Kurt Woisetschläger, Graz. Seine Filmsammlung Nr. 823/3, nach einer Aufnahme vom 12. 6. 1967.

21 Kühnel, H. (Hg.): Gotik in Österreich. Ausstellungs-Katalog Krems/D. 1967. Kat.-Nr. 199 und S. 224 f.; vgl. dazu die kürzlich erschienene Abb. bei Maierbrugger, M.: Sinnbilder vom Heiligen Geist (Die Kärntner Landsmannschaft, Klagenfurt 1990, Heft 5, S. 7).

zu schließen, entstanden zwischen 1519 und 1522, zeigt die Szene unter den durchwegs geschnitzten Darstellungen des geöffneten Schreinaltares rechts unten in der Reihe; in der Nachfolge der nebenstehenden Szene des Heimganges der Gottesmutter (Marienod; *dormitio Virginis*). Die Drei Göttlichen Personen setzen der Gottesmutter gemeinsam die Krone auf das Haupt.

Nur ein paar Jahre älter ist ein besonders schönes Beispiel dargestellter Marienkrönung auf einer Glasmalerei im Zisterzienserstift Zwettl in Niederösterreich. Sie wird „um 1495“ datiert. Wiederum sind es die Drei Göttlichen Personen, die gemeinsam den mystischen Akt der *coronatio Virginis* würdevoll vornehmen: alle Drei sind im Kaiser-Ornat dargestellt, jeweils in einen dunkelroten, innen grün ausgeschlagenen Mantel über dunkelbraunem Gewande gehüllt. Sie tragen „gleichartig“ schulterlanges Blondhaar; darüber jeweils die Kaiserkrone, umstrahlt von goldener Rundgloriole. Nur eine Gestalt, Gottvater links im Bilde, trägt ein besonderes Attribut, eben die blaue Weltkugel als „Reichsapfel“ mit dem Kreuz darauf. Gott-Sohn ist es überlassen, die Krone über das Haupt seiner Mutter (blondes Langhaar; langer blauer Mantel über einem roten Kleide; die Hände betend gefaltet) zu halten. Die Dritte Göttliche Person bleibt ohne Attribut. Sie ist gekennzeichnet durch die lebhafteste Bewegung der Hand: segnend ist die Linke erhoben; die Rechte hingegen „hilft“, die Krone zu halten.

Zum *trimorphos*-Typ gibt es in der Steiermark noch weitere Beispiele aus der Zeit hundert Jahre später. So z.B. eines zu Mautern im Liesingtale. Drei männliche Personen sind es wiederum, die auf einem Rotmarmor-Grabstein für den Amtmann in Eisenerz Philipp Sittich von Sillion (*sic!*), gestorben 1588, in der dortigen Nikolauskirche die Trinität verkörpern. Die Steinskulptur ist über dem Relief der Familie des Verstorbenen vor einer Kreuzigungsgruppe im Aufsatz beigegeben (Abb. 5).²² Weitestgehend ähnlich auch noch zwei andere steirische Beispiele dieses Typus: ein Grabstein an der südlichen Außenseite der Filialkirche St. Georg zu Adriach bei Frohnleiten für den Ratsbürger Niklas Werndl († 1588) und seine Frau Sophia

²² Hempel, E., Andorfer, E.: *Dehio-Steiermark*, 3. Aufl. Wien 1956, 179; Woisetschläger, K., Krenn, P.: *Dehio-Steiermark* 1982, S. 290. Herr Prof. Woisetschläger stellte mir freundlicherweise seine Aufnahme zur Verfügung: Foto-Nr. 610/2, Aufnahme vom 30. 6. 1965. Gesamthöhe des Grabsteines 138,5 cm.



Abb. 5: Epitaph für Philipp Sittich von Sillion, † 1588, in der St. Nikolaus-Kirche zu Mautern im Liesingtale, Steiermark (Foto: Dr. Kurt Woisetschläger, 1965)



Abb. 6: Marmor-Grabrelief des späten 16. Jahrhunderts zu Peggau, nördlich von Graz, mit Dreipersonen-Trinität (Foto: Dr. Kurt Woisetschläger 1984)

(† 1586).²³ Zum andern ist es der weiße Marmor-Grabstein für eine Adelsfamilie von achtzehn Mitgliedern an der Filialkirche St. Margarethen zu Peggau nahe Frohnleiten an der Mur (Abb. 6).²⁴ An allen

²³ Woisetschläger, K., Krenn, P.: ebenda S. 8. Foto-Nr. 668/8, Aufnahme 27. 8. 1965; Höhe des Steinbildes 200 cm.

²⁴ Ebenda S. 354. Woisetschläger, K.: Foto-Nr. 1561/7, Aufnahme vom 27. 4. 1984; Ausmaße des Grabsteines 66 x 66 cm. – Der Bezug auf die Trinität ist auf diesem Grabstein auch textlich ganz besonders stark ausgeprägt, wenn es über den

diesen drei steirischen, ganz gewiß auf eine – vorerst freilich noch nicht gefundene – graphische Vorlage zurückgehenden Steinskulpturen thront Gott-Vater mit der Krone eines Himmels-Kaisers in der Mitte. Er hält seine Rechte mit zwei ausgestreckten Fingern zum Segens- oder Schwurgestus steil erhoben. Seine Linke trägt ein Herrscher-Szepter. Links im Bilde der – so wie rechts der Heilige Geist – wesentlich einfacher gekrönte Christus als Gott-Sohn. Er weist – in einen weiten Mantel wie sein Gegenüber gehüllt – auf seine Seitenwunde in der sonst, etwa beim *Tribunal misericordiae* so sehr geläufigen Fürbitte-Gestik der *ostentatio vulnerum* auf seine Seitenwunde.²⁵ Mit der Linken umspannt er ein mächtiges Kreuz. Sein Blick ist nach dem Heiligen Geist hinüber gerichtet. Der wieder hält einen auffallend großen „Reichsapfel“ Gott-Vater entgegen. Lediglich beim drittgenannten Relief sind *VIDES*, *SPESS* und *KARITAS* als Inschriften für die Kardinaltugenden beigegeben. Die beiden Letztgenannten sind auch links und rechts an den Rändern der Steinskulptur in Frauengestalten der Bildsymbolik für die beiden *virtutes* sichtbar. Die Reihe ließe sich fortsetzen. Doch geht es hier nicht um kaum je erreichbare „Vollzähligkeit“.

Noch näher an den *trimorphos*-Typus, wie er in Oberzeiring so früh und so eindrucksvoll dargestellt ist, wie wir ihm also auch sonst begegnet sind, reichen zumal in Bayern, aber ehemals auch bei uns in Österreich, in den „volksbarocken“ Ländern des 17. und des 18. Jahrhunderts beliebte Dreifaltigkeits-Darstellungen heran, die die *Sancta Trinitas unus Deus* ganz besonders betont als drei völlig gleich gekleidete Himmelskaiser, ja als auch nicht mehr durch Sonderattribute unterscheidbare Himmlische Päpste erscheinen lassen. So z.B. das berühmte und von weither wallfahrtsmäßig besuchte, vielverehrte Bild der Heiligen Dreifaltigkeit zu Weißenlinden bei Rosenheim in

knieenden Familienmitgliedern zu lesen steht: *O dy heylige Dreyfaltigkeyt, Du ware Göttliche Aynigkeyt, / Gott Vatter Sun heyliger Geist, In der warheit der Allermaist / Du bist (d)er anfang vnd das End, nim vnser seel In deine hend/.*

25 Vgl. zu diesem auch an steirischen Beispielen gut ablesbaren *gestus* der „Fürbitte“, gerichtet an Gott-Vater als Richter und (oft Pfeile gegen die sündige Menschheit abschließenden) Rächer durch Christus und durch Maria: Kretzenbacher, L.: Schutz- und Bittgebärden der Gottesmutter. Zu Vorbedingungen, Auftreten und Nachleben mittelalterlicher Fürbitte-Gesten zwischen Hochkunst, Legende und Volksglauben. SB. der Bayerischen Akademie der Wissenschaften. Phil.-hist. Kl., München 1981, Heft 3, bes. S. 42 – 58 und Bildtafeln 3 – 8.



Abb. 7: Drei tiaratragende Päpste als Himmlische Dreieinigkeit auf einer bayerischen Votivtafel nach dem Kultbild von Weihenlinden (Detail aus der Privatsammlung Erwin Richter, Wasserburg)

Oberbayern.²⁶ Von seinem Typus gibt es weit verbreitete Gnadenbild-Kopien²⁷ vor allem als Motiv-Bilder (Abb. 7).²⁸

Hier im Bayerischen wie ganz besonders deutlich im Paradeisspiel des Mürztales und der Weststeiermark klingen also Bildgedanken der *Trinitas*-Darstellung der drei Gleichgestalteten, Gleichgekleideten (*trimorphos*) offenkundig ungebrochen durch. Man fühlt sich versucht, an eine besonders lange Kontinuität der bildlichen Vorstellung zu denken, wenn man sich erinnert, daß solch ein Symbolerfülltes bereits im 12. Jahrhundert in Frankreich nachweisbar ist.

Kein Geringerer als der berühmte, politisch bedeutsame und gelehrte Abt Suger (um 1081 – 1151), Abt des Klosters zum hl. Dionysius (Saint Denis) seit 1122, hatte sich zur Einweihung des wichtigen Kirchenneubaus in diesem Kloster, das ja einst zum „geistig-geistlichen Mittelpunkt des französischen Königreichs“ werden sollte, als eine Besonderheit der Liturgie die Symbolbedeutung der *Sancta Trinitas* ausgedacht. Zur Einweihung der beiden neu hinzugebauten Portale (1144) wählte er diesen liturgischen Auftritt: „Drei gleichgekleidete Personen, Geistliche, vollziehen gleichzeitig dieselben Gesten. Hinweis darauf, daß die Dreizahl der Portale die Trinität symbolisieren sollte“.²⁹ Man kann sich gut vorstellen, welche Bildwirk-

26 Gall, E.: Dehio-Oberbayern, 2. Aufl. München 1956, S. 257f.

27 Deneke, B.: Zeugnisse religiösen Volksglaubens. (Bilderhefte des Germanischen Museums Nr. 2), Nürnberg 1965, Kat.-Nr. 7 und Titelbild.

28 Harvolk, E.: Motivtafeln aus Bayern und Österreich. (Bildhefte der Staatlichen Museen Preußischer Kulturbesitz Berlin, Heft 32) Berlin 1977, Schwarz-weiß-Bild *ex voto* 1852. Zur besonderen Dichte unseres Themas in Bayern vgl. Markmiller, F.: Dreifaltigkeits- und Salvator-Wallfahrten im Raum Dingolfing, Landau und Vilsbiburg (Der Storchenturm, Bd. 24, Dingolfing 1977, S. 36 – 50).

29 Bertau, K.: Deutsche Literatur im europäischen Mittelalter. Bd. I, München 1972, 273. – Leider ließ sich der lateinische Wortlaut dieser Stelle bei Abt Suger trotz vielen Suchens und freundlicher Mithilfe meines verehrten Kollegen an der Bayerischen Akademie der Wissenschaften, Prof. K. Bertau (Erlangen) und seines Verweises auf wichtige Studien zu jener *consecratio ecclesiae Sti. Dionysii* zu Paris bisher nicht finden: Crosby, Sumner M.: L'abbay royale de Saint-Denis. Paris bei P. Hartmann, 1953, S. 36; dazu: Simson, O. von: Die gotische Kathedrale. Beiträge zu ihrer Entstehung und Bedeutung. Darmstadt 1968, S. 193 – 196. – Der Verweis auf Abt Suger's *Libellus de consecratione ecclesiae a se aedificatae et translatione corporum S. Dionysii ac sociorum ejus. Facta anno MCXL*, abgedruckt bei Migne, PL 186, 1854, col. 1239 – 1254, geht genau so in die Irre wie mein Suger's Briefen, Vita und Testament im gleichen Bande der Patrologia Latina 186. – Die Originalstelle für S. M. Crosby und für K. Bertau dürfte sich in einer mir nicht zugänglichen Handschrift der Nationalbibliothek zu Paris, bei Migne l.c. nicht aufgenommen, befinden.

samkeit und Überzeugungskraft der Symbolanwendung von solch einem Zentrum des abendländischen Mittelalters ausgehen mußte, daß der Gedanke sich – außer im Kirchenbau der vielen Dreiecksgrundrisse – sich über die Barockgestaltungen des Bildhaften, wenn auch keineswegs in direkter, im einzelnen nachweisbarer Kontinuität bis zur Gegenwart erhalten konnte. Beim steirischen „Paradeisspiel“ mit dem fast liturgischen Begleitsang der Drei Göttlichen Personen erscheint mir das annehmbar.

Die Dreipersonen-Darstellung der *Trinitas* scheint nachmittelalterlich etwas seltener zu werden. Sie wurde vollends im Barock zumindest mehrfach und deutlich als unerwünscht erklärt. Dies gewiß nicht aus ästhetischen, vielmehr aus dogmatischen Gründen. So z.B. von Papst Benedikt XIV. (Pont. Max. 1740 – 1758). In einem Breve von 1745 warnt er ausdrücklich vor einer Verbildlichung der *Trinitas* durch drei gleichgekleidete Männer. Insbesondere sollte der Heilige Geist grundsätzlich nur durch die Taube dargestellt werden. Aber es ist nicht nachweisbar, daß die andere, so lange übliche Bildgestaltung der Dreieinigkeit gleichsam *ex cathedra* verboten worden ist.³⁰ Allerdings setzt dieses Papst-Breve von 1745 so manche ältere Auseinandersetzung über die verschiedenen *Trinitas*-Darstellungen wie *tripropos*, *trikephalos*, *triceps*, *trifrons* usw. und ihre Unerwünschtheit kirchlicherseits fort. Noch das Heilige Offizium des Jahres 1928 entschied zu Rom ähnlich über die Dreifaltigkeitsbilder.³¹

Man darf allerdings bei solchen Verböten, zumindest „Mißbilligungen“ der mitunter weit auseinandergehenden Trinitätsdarstellungen nicht verkennen, daß der Schritt zu möglichen „häretischen“ Auffassungen der Dreifaltigkeit unter Umständen wirklich nur kurz ist; daß er besonders im ausgehenden Mittelalter als dem Nährgrund für so viele ikonographische Darstellungen glaubensmäßig „bedenklicher“ Vorgänge oder auch bildlich gegebener Vorstellungen³² auch getan

30 Reallexikon zur deutschen Kunstgeschichte, hg. von O. Schmitt, Bd. IV, Stuttgart 1958, Sp. 414 – 447, bes. Sp. 432 (E. Guldan).

31 Auf die Vielzahl solcher „Verböte“ verweisen bereits Kirfel, W.: Die dreiköpfige Gottheit. Archäologisch-theologischer Streifzug durch die Ikonographie der Religionen. Bonn 1948, 158; Egger, A. (wie Anm. 15); Jeřábek, R.: Unbekannte volkstümliche Trinitätsbilder mit dem Dreigesicht aus Böhmen und Mähren. (Národopisný věstník československý VII, Brno-Brünn 1972, Heft 1 – 2, S. 165 – 182, passim).

32 Man vgl. für die Steiermark und Kärnten und ihren spätmittelalterlichen Freskenbestand die theologisch umstrittenen Vorstellungen über Wesen und Funktion der *XXIV seniores* nach der Geheimen Offenbarung (Apokalypse) 4, 4 und 4, 10

wurde. So gab es z.B. in Burgund goldene Marienbildchen, deren Bauch zu öffnen war. In ihm konnte man dann die Dreieinigkeit erblicken. Der berühmte mystische Theologe, Kirchenpolitiker und Kanzler der Pariser Universität Johannes Carlierius de Gerson (1363 – 1429) tadelte solch ein Exemplar bei den Karmelitern in Paris. Dies jedoch „nicht etwa wegen des Mangels an Frömmigkeit in einer derartig groben Darstellung des Wunders, sondern wegen der Ketzerei, die darin liegt, die ganze Dreieinigkeit als Frucht von Mariens Schoß hinzustellen“.³³

Unter den vielen Dreifaltigkeitsbildern, die uns durch die Jahrhunderte im lateinisch geprägten abendländischen Christentum, nicht minder aber auch im Frömmigkeitsbereich der Ostkirchen begegnen, herrschen seit längerem anders konzipierte wie etwa – um nur ein geläufiges Beispiel zu nennen – der „Gnadenstuhl“ vor. Umso bemerkenswerter bleibt die Beibehaltung des *trimorphos*-Typus der fast liturgisch aufgefaßten singenden und agierenden Dreifaltigkeit im geistlichen Volksschauspiel der traditionsreichen Steiermark.

usw. Dazu Kretzenbacher, L.: Die „Vierundzwanzig Ältesten“. Südostalpine Zeugnisse zu einem Kultmotiv aus der Apokalypse (Carinthia I, 151. Jg., Klagenfurt 1961, S. 579 – 605, 5 Abb.). – Man muß in diesem Zusammenhang und zumal auch in Fragen unger geduldeter Darstellungen der dogmatisch festgelegten *Trinitas* an die Beobachtungen und – allerdings nur langsam sich durchsetzenden – Bestimmungen des Konzils von Trient (1545 – 1563), vor allem seiner *sessio XXIII* denken. Darauf verwies in anderem Motiv-Zusammenhange (Bildtypus „Feiertagschristus“) kürzlich Moser, O.: Österreichische Zeitschrift für Volkskunde 93, N.S. XLIV, Wien 1990, S. 331 – 337, bes. in den Literaturhinweisen der Anmerkungen 19 und 28.

33 Huizinga, J.: Herbst des Mittelalters. Studien über Lebens- und Geistesformen des 14. und 15. Jahrhunderts in Frankreich und in den Niederlanden. Hg. von K. Köster, Stuttgart, 9. Aufl. 1965, S. 217 und 498 nach Gerson Opera III, 947; vgl. dazu Didron, A. N.: Iconographie chrétienne grecque et latine. Histoire de Dieu. Paris 1843. La Trinité: S. 499 – 583, bes. 575ff. und 582.

Die Ofner „Schornsteinfeger-Madonna“ Zu den italienischen Beziehungen der ungarischen Marienverehrung

Von János Szulovszky

1. Die neuen Forschungen haben zwar schon nachgewiesen, daß die Ungarn bereits geraume Zeit vor ihrer Ankunft im Karpatenbeken (896 n.Chr.) das Christentum kannten und in ihrem Glaubensgut auch eine der Heiligen Jungfrau Maria ähnliche Gestalt hatten. Der entscheidende Moment in der ungarischen Marienverehrung war jedoch, als der später heiliggesprochene König Stefan I. (1000 – 1038 n.Chr.) kurz vor seinem Tod sein Land der Heiligen Jungfrau Maria anvertraute.¹ In der reichen Tradition der ungarischen Marienverehrung² war der populärste Wallfahrtsort – neben dem polnischen Tschenstochau (poln. Czestochowa) und dem österreichischen Mariazell – Loreto in Italien.³ Weniger bekannt ist die Verehrung des *Blutbildes* (ung. *Vér-kép*) oder der „Schornsteinfeger-Madonna“ (ung. *Kéményseprő Madonna* – wie es selten durch den Schornsteinfeger genannt wird) von Ofen (ung. Buda), die ebenfalls italienische Beziehungen hat.

1 Über König Stefan zusammenfassend: Gy. Györffy: König Stefan und sein Werk (ungarisch). Budapest 1977. Zum Gedankenkreis Regnum Marianum: N. Relkovic, *Patrona Hungariae* (ung.) in: *Katholikus Szemle*, Bd. 35. 1921, S. 265 – 281; L. Nagy: *Regnum Marianum 1038 – 1938* (ung.). Budapest 1938.

2 S. z.B. E. Jordánszky: *Kurze Beschreibung der Mariengnadenbilder in Ungarn und den dazu gehörenden Teilen* (ung.). Pest. 1836; A. F. Balogh: *Beatissima Virgo Maria mater Dei, qua regina et patrona Hungariorum historicopragmatice adumbravit. Agriae. 1872*; S. Paulovits: *Ungarns Wallfahrtsorte und ihre Wunder* (ung.). Budapest 1930; L. Szimonidesz: *Reliquien von Jesu und Maria* (ung.). Budapest 1933; M. Lévy: *Leben, Verehrung, heilige Stätten und Legenden der Heiligen Jungfrau Maria* (ung.). Budapest 1934; M. Majsai: *Verehrung der Heiligen Jungfrau Maria in Ungarn* (ung.). In: M. Majsai – L. Székely: *Unsere Liebfrau* (ung.). Budapest 1981, S. 7 – 200; mit mitteleuropäischem Ausblick: S. Bálint: *Festkalender I – II* (ung.). Budapest 1977; sowie H. Aurenhammer: *Die Mariengnadenbilder Wiens und Niederösterreichs in der Barockzeit. Der Wandel ihrer Ikonographie und ihrer Verehrung*. Wien. 1956.

3 S. Bálint: *Sacra Hungaria* (ung.). Budapest 1943, S. 28 – 30.



Abb. 1: Die Ofner „Maria vom Blute“, Kupferstich nach E. Jordánszky 1836



Abb. 2: Altarbild der Ofner Christinastädter Kirche. Kupferstich nach E. Jordanszky 1836

2. Seit beinahe dreihundert Jahren ist eine Variante des aus dem Trecento stammenden, byzantinischen Gnadenbildes des italienischen Dörfleins Rè (Piemont), das als *Maria vom Blute* (it. *Beate Vergina del Sangue*, ung. *Vérehulló Szűz Mária*) bekannt ist, in Ofen zu sehen (Abbildung 1 und 2). Das charakteristische Votivbild ist ein kostbarer Schatz der Budapester *Liebfrauenkirche* (ung. *Havis Boldogasszony*). Zur Zeit der großen Pestseuche von 1690 – 91 tat Peter Paul Franzin, der in Ofen ansässig gewordene Schornsteinfeger italienischer Abstammung, das Gelübde, wenn er und seine Familie von der Krankheit verschont blieben, nach Rè zu pilgern und eine Kopie des dortigen Gnadenbildes, das einen wundertätigen Ruf hatte, nach Ofen zu holen.⁴ Sein Versprechen löste er im Jahre 1694 auch ein⁵ und ließ den allgemein bekannten, idealisierenden Kupferstich frei nachmalen. Wie Arnold Schoen, der Monograph der Geschichte der Budapester Christinastädter Kirche schreibt, verhält sich das Gnadenbild zum Original wie ein sorgfältig retuschiertes, geschmeichelt koloriertes Foto zum lebendigen Menschen. Es trägt zwar die allgemeinen Züge des Originalbildes, der Kopierer verlieh ihm jedoch ein neues Leben, indem er es bei der Nachbildung zum Bilde seines Geistes neu erschuf. Daß das neue Bild vom alten abweicht, ist Arnold Schoen zufolge auf drei Faktoren zurückzuführen: a) die italienische Malerei war am Ende des 17. Jahrhunderts von der Manieriertheit durchtränkt und die fahrenden Maler von immer größerer Anzahl verdienten ihr Brot mit geschmeichelter Schablonenmalerei, b) eine getreue Kopie des Rèer Wunderbildes hätte der fromme Franzin kaum akzeptiert, denn er wollte ein richtig schönes Votivbild haben, c) damals waren schon mehrere verschönerte und dem Zeitgeschmack angepaßte Stiche vom Wunderbild im Umlauf, und der Maler dürfte jenen Kupferstich von großem Format zu sehen bekommen und

4 E. Jordánszky, op. cit. S. 33; K. Rostaházy: Geschichte der hundertjährigen Kirche der Christinastadt (ung.). Budapest 1897, S. 7; A. Schoen: Geschichte der Budapester Christinastädter Kirche (ung.). Budapest 1916, (im weiteren: A. Schoen, op. cit. I) S. 7 – 8; A. Schoen: Die Kirche der Christinastadt (ung.). Budapest 1937 (im weiteren: A. Schoen, op. cit. II) S. 3. Neben dem Kult der drei größten Schutzheiligen gegen die Pest – Sebastian, Rochus und Rosalia – waren auch die Marienbilder „gegen die Pest“ populär. Darüber zusammenfassend: Z. Szilárdfy: Gnadenbildertypen in der Geschichte der Pestseuchen (ung.). In: *Communicationes de Historia Artis Medicinae, Supplementum 11 – 12*, Budapest 1979, S. 207 – 236.

5 Franzin machte seine Wallfahrt Rostaházy zufolge allein, Schoen zufolge samt seiner Familie. Vgl. K. Rostaházy, op. cit. S. 7; A. Schoen, op. cit. II, S. 3.

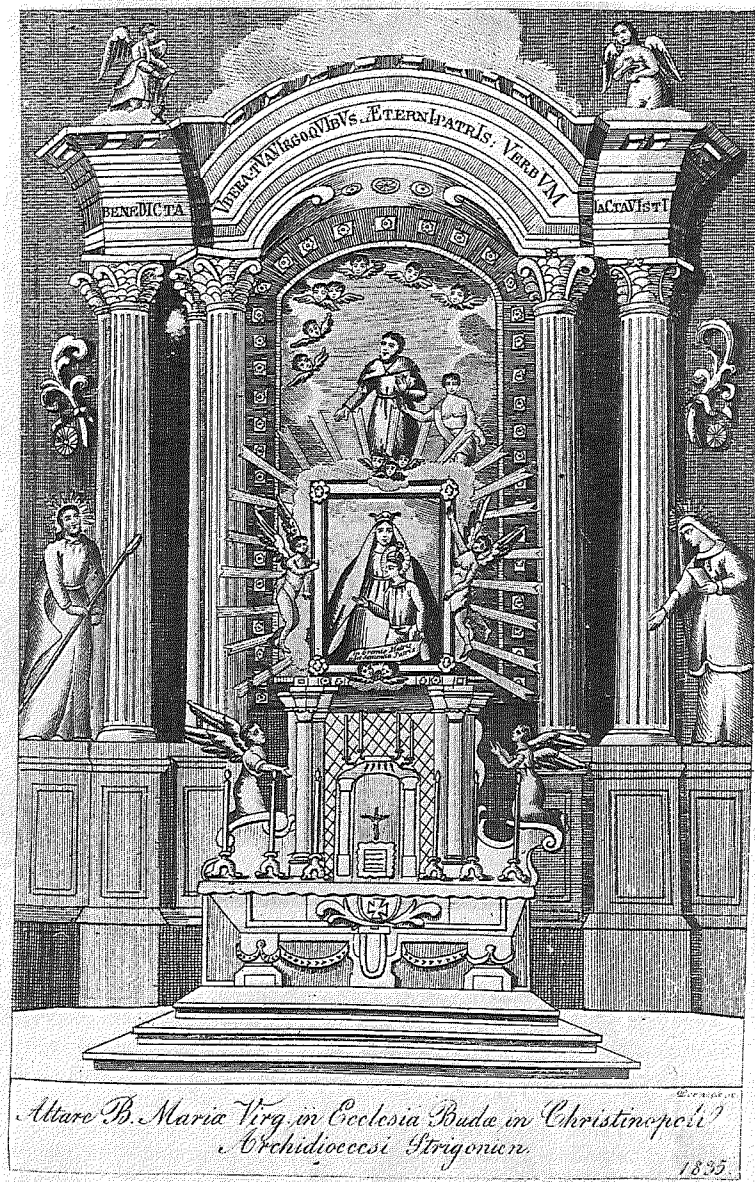
kopiert haben, der dem Kardinalpatriarchen Bischof Giberto Borromeo von Novara gewidmet erschienen war.⁶

Da die archivalischen Quellen äußerst fragmentarisch sind, weiß man nur wenig über P. P. Franzin. Er wurde in der Mitte des ersten Jahrzehntes im 17. Jahrhundert – aller Wahrscheinlichkeit nach – in Norditalien, im Herkunftsland des Handwerksberufes der Schornsteinfeger, geboren.⁷ Nach Ofen zog er mit den ersten Ansiedlern im Jahre 1686, nach der Vertreibung der Türken.⁸ Schon im Jahre 1696 wird er als „Schornsteinfegermeister mit Bürgerrecht“ erwähnt, der auf dem Hauptplatz der Ofner Burg im eigenen Haus wohnt.⁹ Er verstarb 64jährig am 27. Mai 1711 und wurde unter dem Fußboden der Kapelle beigesetzt,¹⁰ die er für das Bild Maria vom Blute in seinem Weingarten gegenüber dem Stuhlweißenburger Tor (ung. Fehérvári kapu) der Ofner Burg errichten ließ.¹¹ (Ich halte es für notwendig zu bemerken, daß die Kapelle ungefähr an der Stelle stand, über der – wie Antonio Bonfini darüber berichtet¹² – im Jahre 1495 am Festtag der Unbefleckten Empfängnis Mariens, fast gleichzeitig mit dem in

6 A. Schoen, op. cit. I, S. 44. – Über die ungarischen Darstellungen der *Maria lactans*: siehe z.B. Z. Szilárdfy, G. Tüskés, É. Knapp: Barockzeitliche Wallfahrtsbildchen aus ungarischen Wallfahrtsorten (ung.). Budapest 1987. S. 175 – 181, 193. – Die ungarischen Beziehungen der Madonna von Rê werden unvollständig in einem einzigen Satz einer Fußnote berührt: L. Kretzenbacher: Das verletzte Kultbild. Voraussetzungen, Zeitschichten und Aussagewandel eines abendländischen Legendentypus. München 1977. S. 32.

7 Manche Verfasser versuchen den Geburtsort genauer zu lokalisieren, das sind jedoch eher nur Vermutungen. Allerdings stimmen sie alle darin überein, daß dieser Ort in Norditalien zu suchen ist. Für diese Region spricht auch, daß der Handwerksberuf Schornsteinfeger zuerst in dieser Gegend erschien. Vgl. J. Szulovszky: Zur gesellschaftlichen Beurteilung des Schornsteinfegerhandwerks. In: P. Nagybakay – P. Németh (red.): III. Internationales Handwerksgeschichtliches Symposium (Veszprém, 18 – 24. 10. 1986) Veszprém. 1987, S. 355 – 361.

8 A. Schoen, op. cit. II, S. 3.

9 „Ain eckhhaus auf dem Haupt Plaz an dem Rauchfangkherergässl hat im gesicht 4. und im Ruckhen 5: an der rechten seithen 23. und an der linckhen 22. cl. hat zum theill guete maur, gwölber, und keller. Peter Paul Franzin burg. Rauchfangkherer. Rauchfangkherer gässl welches auf die Pastein hinaus weist, haltet in der weithe 2. kl. 1 sch.“ (cl: Klawer, sch: Schuh), zitiert von L. Nagy: Topographie der Ofner Burg am Ende des 17. Jahrhunderts (ung.). In: Tanulmányok Budapest Múltjából, XVIII, 1971, S. 90.

10 A. Schoen, op. cit. II, S. 4.

11 E. Jordánszky, op. cit. S. 33; S. Paulovits, op. cit. S. 24 – 25.

12 A. Bonfini: Rerum Hungaricarum Decades Quinque. Posonii 1744, Decad. 5. libr. 5.

Rè geschehenen Wunder, die Heilige Jungfrau Maria mit dem Kind Jesu auf dem Arm in den Wolken erschien.¹³⁾ Zur Erfüllung seines Gelübdes schenkte der fromme Schornsteinfeger der Kapelle auch seinen umliegenden Acker als Stiftung.¹⁴ Die Kapelle wurde im Jahre 1700 vom Jesuitenrektor der Ofner Burg eingeweiht und der Öffentlichkeit übergeben, und „die Gläubigen begannen mit Motivgaben nicht nur von Ofen und Pest, sondern auch aus entfernter gelegenen Gegenden scharenweise zu dem wundertätigen Marienbild zu strömen“.¹⁵ Es kam auch einem Wunder gleich, daß das Gnadenbild im Jahre 1723, als die Kapelle durch die Explosion eines Schießpulverturmes in der Nähe fast vollkommen zerstört wurde, unversehrt blieb. Der Stadtmagistrat ließ an Stelle der alten Kapelle eine neue aus Stein bauen. Sie wurde zwar im Jahre 1725 fertig, doch kam das wertvolle Gemälde erst im Mai 1728 auf ihren Hauptaltar, denn der Administrator der Hl.-Sigismund-Propstei in der Burg, der das Bild in Verwahrung genommen hatte, weigerte sich, es zurückzugeben. Der Magistrat, der das Patronatsrecht ausübte, konnte es nur schwer, durch einen Erlaß des Primas, zurückerlangen.¹⁶ Das Marienbild wurde dann unter feierlichen Äußerlichkeiten in der neuen Franzin-Kapelle (unter ihren anderen Namen: Rauchfangkehrer-, Schornsteinfeger- oder Blut-Kapelle [ung. *Kürtöseprő*-, *Kéményseprő*-, *Vér-Kápolna*]) untergebracht. Seine Popularität stieg immer mehr, es gab ein Jahr, in dem die Gläubigen 2455 Messen in der Kapelle lesen ließen. Wundersame Geschehnisse machten das Gnadenbild nur noch beliebter.¹⁷

Im Jahre 1739 wütete wieder die Pest in der Stadt Ofen. Der Magistrat ließ eine Prozession, die um die Fürsprache der Heiligen Jungfrau Maria ersuchen sollte, zu der Kapelle ziehen. Da die sich vor der Pest panisch fürchtenden Menschen das Wunderbild gleichsam bestürmten, ließ die Behörde die Kapelle zur Aufrechterhaltung der Ordnung sowie zur Verhütung massenhafter Ansteckung vom Militär umstellen. Am Nachmittag des 13. Juli, zu einem völlig ungewöhnlichen Zeitpunkt, vernahmen die aufgebotenen Soldaten mit Erstaunen ein Glockengeläute. Die Kapelle wurde auf der Stelle durchsucht, aber ein menschliches Wesen fand sich weder im Gebäu-

13 E. Jordánszky, op. cit. S. 33.

14 A. Schoen, op. cit. I, S. 10.

15 A. Schoen, op. cit. II, S. 4.

16 A. Schoen, op. cit. I, S. 11 – 13.

17 A. Schoen, op. cit. II, S. 4.

de noch in seiner nächsten Umgebung. Am nächsten Tag hörte die Seuche auf. Nachdem die Kirchenbehörde den Fall gründlich untersucht hatte, erkannte sie das Bild als Gnadenbild und die Kapelle als Gnadenort an.¹⁸

Im Jahre 1746 verschwand plötzlich ein vierjähriger Junge. Die besorgten Eltern fanden ihn trotz aller Bemühungen nicht. Zufällig Vorbeigehende entdeckten ihn am dritten Tag in einer Ofner Höhle. Der Kleine erzählte fröhlich: eine liebenswürdige Frau mit ihrem Kind auf dem Arm sei zu ihm in die Höhle herabgestiegen und habe seine Furcht zerstreut. Bald danach fand eine Messe in Pest statt, die die Eltern samt dem Jungen besuchten. Der Blick des Kleinen blieb auf einmal auf einem Kupferstich haften, auf dem er, wie er seinen Eltern mit Freude erzählte, die Frau aus der Höhle erkannte. Der Stich war eine Kopie des Gnadenbildes in der Schornsteinfeger-Kapelle.¹⁹

Diese Geschichte, wie auch die anderen, sich an das Bild knüpfenden, reizenden Legenden (wie die über die Bekehrung leichtfertiger Wirtsfrauen, über die Wandlung ein ausschweifendes Leben führender Offiziere, über die Heilung pflegebedürftiger Witwen, über die Fluchtergreifung von Räubern, über die Erniedrigung hoffärtiger, stolzer Beamter, über die Erquickung Gemütskranker, über die Genesung von körperlichen Schmerzen Gepeinigter und über andere wundersame Ereignisse,²⁰) zogen Unmengen von Gläubigen an. Dafür spricht auch, daß die *Canonica visitatio* schon im Jahre 1756 über einen reichen Silbervorrat berichtet, der den *Votivgaben* zu verdanken war, die für die Fürsprache der Heiligen Jungfrau Maria dargebracht wurden. Obwohl die goldenen und silbernen Anatheme ständig verkauft bzw. zu neuen Goldschmiedearbeiten verwendet wurden, führt ein Inventar aus der Zeit um 1775 silberne Opfergaben von über tausend Stück auf.²¹

In der Nachbarschaft des Gnadenortes wurden zunächst einige Gasthöfe und Wirtshäuser gebaut, dann entstand allmählich ein ganzer neuer Stadtteil hier, der nach der Tochter der Königin Maria

18 E. Jordánszky, op. cit. S. 34.

19 A. Schoen, op. cit. I, S. 19 - 20; Z. Szilárdfy: Barocke Heiligenbilder in Ungarn (ung.). Budapest 1984, S. 13 - 14.

20 Ambrosius: Ausführlicher Bericht Des Ursprungs und Fortgangs deren Gnaden und Wohlthaten ... in der allhiesigen Capellen zu Ofen unter dem Stuhlweissenburger Thor ... Ofen 1755.

21 A. Schoen, op. cit. II, S. 5.



Abb. 3: Das Gnadenbild „Maria vom Blute“ auf einer Bildkarte um 1920



Abb. 4: Altarbild mit der „Maria vom Blute“. Nach einer Bildkarte von 1926

Theresia (1740 – 1780) Christinastadt benannt wurde. Die Kapelle erwies sich bald als zu eng für die Gläubigen des wachsenden Stadtteiles.²² Auf Anregung von Fábíán Groll, dem damaligen Kaplan, wurde eine neue Kirche um einige Meter entfernt vom Gnadenort teils aus dem Vermögen der Kapelle Maria vom Blute, teils aus den Spenden der Gläubigen, der freigebigen Bürger der Christinastadt, sowie mit der finanziellen Unterstützung des Magistrats der Stadt Ofen gebaut. Das Fundament dafür wurde im April 1795 ausgehoben, und nach zwei Jahren, am 6. August 1797, weihte der katholische Bischof von Griechisch Weißenburg (Beograd) die Kirche im festlichen Rahmen ein. Am nächsten Tag wurde das alte Heiligtum abgerissen, aber die Fundamente der Kapelle mit dem Grundstein und den sterblichen Überresten des unter dem Fußboden beigesetzten Ehepaars Franzin sowie seiner Tochter blieben in der Erde.²³

3. Die Marienverehrung, die sich an die Kapelle bzw. die Kirche knüpfte, verflocht sich auch mit einem anderen, besonderen Kult. Am 4. Mai, dem Festtag des Schutzpatrons ihrer Zunft, nahmen alle Schornsteinfeger von Ofen und Pest sowie der Umgebung, oft sogar auch fernerer Gegenden des Landes, unabhängig von ihrer konfessionellen Angehörigkeit am vormittags zelebrierten Hochamt zum Florianitag teil. (Das Handwerk hat an und für sich schon italienische Beziehungen, denn die ersten Schornsteinfeger waren auch in Ungarn italienischer Herkunft.) Dieser Tag war bis 1948, als das Schornsteinfegergewerbe verstaatlicht wurde, offizieller Feiertag des Handwerks. Die stalinistische Diktatur der 50er Jahre des 20. Jahrhunderts, die auch ausgeprägt religionsfeindlich war, schaffte diese Feier ab. Der Florianitag wurde eine persönliche Angelegenheit, ein geheimes Privatfest der frommen Schornsteinfeger. In unseren Tagen wird diese Tradition von manchen staatlichen Schornsteinfegerunternehmen gepflegt und fortgesetzt, indem sie das Jahrestreffen ihrer Rentner an diesem Tag veranstalten.

Die Tatsache, daß der Gründer des Gnadenortes, P. P. Franzin, Schornsteinfeger war, rief auch eine neue Tradition ins Leben. Die

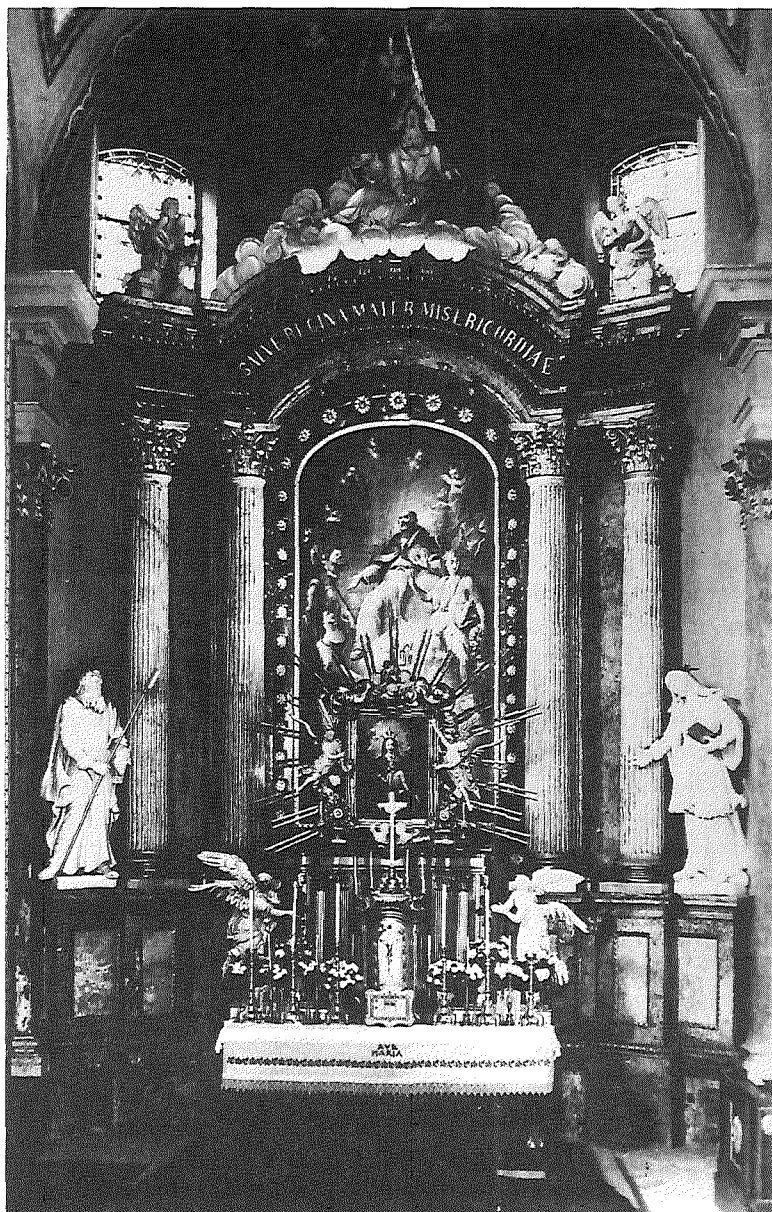
22 F. Hofecker: *Vergangenheit der Christinastadt* (ung.). Budapest 1903, S. 8; A. Schoen, op. cit. I, S. 20; Ders., op. cit. II, S. 6; J. Zoltán: *Das Leben des barocken Pest-Ofen* (ung.). Budapest 1963, S. 40.

23 A. Schoen gab im Jahre 1916 den 5. August, in seinem 1937 erschienen Werk jedoch – schon korrigiert – den 6. August als Tag der Einweihung an. Vgl. A. Schoen, op. cit. I, S. 23 und ders., op. cit. II, S. 7.

Vorstellung, nach der die Begegnung mit einem Schornsteinfeger Glück bringe,²⁴ wurde auch auf die Kapelle übertragen. In dem Glauben, daß das dort gesprochene Gebet eher erhört wird, läßt man sich bis heute gern dort trauen. Die Schornsteinfeger-Kapelle wurde so zu einer beliebten Stätte der Eheschließung.²⁵

Aber all dies könnte schon der Gegenstand einer anderen Abhandlung über den Schornsteinfegerkult sein.²⁶

24 S. z.B. E. Hoffmann-Krayer - H. Bächtold-Staubli (Hg.): Handwörterbuch des deutschen Aberglaubens, Bd. 4. Berlin - Leipzig 1931/32, S. 939 - 941.

25 S. z.B. A. Schoen, op. cit. II, S. 8; J. Zoltán, op. cit. S. 40.

26 Über Kulturgeschichte und Volkskunde der Schornsteinfeger in Ungarn siehe die Studie des Verfassers: Die Rauchfangkehrer. Debrecen 1992.

Die Bedeutung „heiliger Längen“ im Rahmen der Kulturgeschichte insbesondere des österreichischen Raumes

Von Gustav Otruba

Sogenannte „heilige Längen“ hat es vor allem für Christus und Maria, aber auch für mehrere Heilige gegeben, die als Fürsprecher im Falle bestimmter Krankheiten in Frage kamen. Sie existierten in Form von Amuletten zumeist aus Textilien, Papier, Holz in Form von Bändern, Schnüren, Stäben oder Latten, sofern sie Körper- oder Grabeslängen bezeichneten, wobei diese oft soweit verkürzt waren, daß sie ein Sieben-, Sechzehnfaches oder seltener ein rundes Mehrfaches dieser Länge symbolisierten. Es wurden aber auch die angeblichen „wahren Fußspuren“ als Ausschnitt in Papier auf Holz in voller Größe nachgebildet. Eine Besonderheit stellen die im österreichischen Raum verbreiteten „Fraisen- oder Sterbehäubchen“ dar, die dem „geköpften“ heiligen Adalbert geweiht waren und dessen Schädelform und seine Grabeslänge angedeutet als Krankheitsschutz verbunden. Zuletzt sei noch auf die zahlreichen Versuche verwiesen, die Grabeskirche in Jerusalem oder Marias Haus von Loreto sowie auch sonstige wichtige Gnadenkapellen mit ihren wundertätigen Statuen oder Bildern möglichst maßstabgetreu nachzubilden und so ihrer Segenskraft ebenfalls teilhaftig zu werden.

Allgemein ist dazu zu sagen, daß dieses Brauchtum insbesondere auf Christus und Maria bezogen wird; es beginnt großteils seit den Kreuzzügen im Mittelalter und erlebt eine Hochblüte in der Barockzeit, läßt sich aber auch noch im 19., ja sogar 20. Jahrhundert nachweisen. Vorbilder hiezu existieren sowohl im Heroenkult der Antike – hinsichtlich der Fußspuren – als auch besonders bei den Juden, welche die Klagemauer mit Schnüren abmaßen und im Rahmen der „heiligen Zahlen“ verkürzte Teilstücke als Krankheitsschutz und Geburtshilfe verwendeten.

Ich verdanke Frau Elisabeth Pfeiffer/Nürnberg mehrere Hinweise auf mythologische Größenangaben aus der Antike. Homer berichtet in der Odyssee von den beiden Zwillingsriesen Otos und Ephialtes.

Mit neun Jahren betrug ihre Breite 9 Ellen und 9 Klafter die Höhe ihres Hauptes (Od. 11 v. 308 – 311). Ares wurde von Athene mit einem Grenzstein getötet, seine Glieder bedeckten 7 Hufen (πελετρα) (Od. 21, 407). Der auf einer Bahre liegende Riese Tityos maß 8 Hufen (πελετρον) Länge (Od. 11 v. 577). Odysseus hob eine Opfergrube von 1 πυγων aus. Der Koloß von Rhodos war 70 Ellen hoch (Der Kl. Pauly 4, 1421).

Auch im Alten Testament und in der Apostelgeschichte finden sich solche Längenangaben. König Og von Bassan (4. Mos. 21, 33 u. 5 Mos. 3, 11) wurde in einem Sarg aus Basalt in der Ammoniterstadt Rabbat beigesetzt. Dieser maß „nach des Menschen Ellenbogen“ 9 Ellen in der Länge und 4 Ellen in der Breite (somit $9 \times 371,066 \text{ mm} = 3,33964 \text{ m}$ bzw. $4 \times 371,066 \text{ mm} = 1,48426 \text{ m}$). Die „heilige Elle“ der Juden „nach eines Menschen Ellenbogen“ entspricht 371,066 mm (= 5 Handbreiten). Diese wird oft fälschlich mit 445,28 mm angenommen, was 6 Handbreiten entspricht.

Der in der Apostelgeschichte erwähnte „Sabbatweg“ war mit einem Entfernungsmaximum von 2000 Ellen begrenzt (Ap.gesch. 1, 12).

Die „ara sacra“ in Rom hatte hingegen 1 Elle Länge.

I.

Es lassen sich drei Wege für die Herkunft der unterschiedlichen Angaben für die Körpergröße Christi nachweisen. Der älteste führt angeblich an das „Heilige Grab“ in Jerusalem, dessen Seitenlänge von etwa 180 cm fälschlich als Körpergröße Christi ausgegeben worden ist. In einem aus den Jahren 1031/32 stammenden Chronikon des Siegebart von Gembloux wird behauptet, daß die wahre Länge Christi aus einem sogenannten „Himmelsbrief“ stamme, der von Kreuzfahrern am „Heiligen Grab“ in Jerusalem gefunden worden sei. Auf eine solche geheimnisvolle Informationsquelle berief sich bereits ähnlich in der Antike Plinius in seiner „Naturgeschichte“, danach habe er die „Erdmaße“ aus einer Mitteilung in einem alten Grab entdeckt. Noch älter wäre laut „Wörterbuch der Volkskunde“ von Erich/Beitl ein Zeugnis aus dem Volkskundemuseum in Berlin, wonach bereits Arnulf im Jahre 670 die Länge des Heiligen Grabes vermessen habe. Die zweitälteste Herkunftsangabe beruft sich auf ein entweder aus Stein oder auch Gold gefertigtes Kreuz in Konstantinopel, das nach der Meinung der Kreuzfahrer eine maßgetreue Nachbildung des von der Heiligen Helena am Ölberg in Jerusalem aufgefundenen Kreuzes

Christi gewesen sein soll. Die Laurenziana in Florenz verwahrt einen Pergament-Codex aus dem 12. Jahrhundert, in welchem Christus auf einer „Mensura“ stehend dargestellt wird, die – mehrfach genommen – jenes Maß ergibt, das der Größe des Kreuzes in Konstantinopel entspricht. Auf die gleiche Quelle beruft sich die aus dem 15. Jahrhundert stammende „Trierer Handschrift No. 633“, spricht aber von einem „goldenen“ Kreuz. Von diesem geheimnisvollen Kreuz in Konstantinopel weiß auch der bekannte Mystiker Heinrich Seuse († 1366) in seiner Autobiographie zu berichten; „Es war in der stat ein kloster, in dem war ein steinin bilde, ein crucifixus, und daz war, als man sait, ein eben lenge der maße, als Christus war.“

Eine Länge Christi – ohne nähere Beschreibung in der Literatur – befindet sich auch auf einem, mit 1357 datierbaren Reliquiar aus dem Kloster Erstein. Im Kloster Tegernsee wird ein handbemaltes Blatt aus dem Jahre 1457 aufbewahrt, das die Folterwerkzeuge Christi neben einem Kreuz zeigt, mit dem Hinweis, daß die Länge dieses Kreuzes – zwanzigmal genommen – die „wahre Läng Unseres Herren, wie er am Kreuze hing“, ergeben soll. Aus noch früherer Zeit stammt das in Prag befindliche „Passionale Kunigunde“. (Kunigunde starb 1024 und wurde seit 1200 als Heilige verehrt.) Dieses bringt eine Darstellung der Marterwerkzeuge Christi neben einem Strich, der, sechzehnmal genommen, die „wahre Länge Christi“ wiederzugeben verspricht. Vermutlich nach diesem Vorbild schuf der Kanonikus Beneš – ebenfalls aus Prag – eine Miniaturmalerei, die neben dem Körper des Gekreuzigten dessen Herzwunde in einer Mandorla sowie einen 13 cm langen Strich zeigt, der, sechzehnmal genommen – das wären allerdings 208 cm – die „rechte Länge Christi“ ergeben soll. Die Darstellung der Herzstichwunde (in wahrer Länge), neben der Betrachtung der Marterwerkzeuge, die auf Holzkreuzen in richtiger Größe angebracht worden sind, bildet seither einen zusätzlichen Gegenstand frommer Verehrung.

Das jüngste, aber immer beliebter werdende Vorbild für Christi Körpergröße war das „Turiner Leichentuch“, dessen Existenz seit der Mitte des 14. Jahrhunderts (1356) in Europa allgemein bekannt wurde. Uns interessiert hier nicht sosehr die noch immer umstrittene Frage dessen Echtheit beziehungsweise Entstehung, sondern nur die daraus ableitbaren Körpergrößen. Je nachdem, ob man den vorderen Gesichtsabdruck – oder den rückwärtigen dorsalen Abdruck – dafür heranzieht (Rizzi), ergibt dies eine Körperlänge von 162 oder 167 cm;

demnach wesentlich geringere Werte als die bisher aus der Grabeslänge oder dem Konstantinopler Kreuz abgeleiteten. Ein Zeugnis für die Verwendung der Größenangabe aus dem „Turiner Leichentuch“ findet sich in der steirischen Pfarrkirche Neuberg an der Mürz, wo ein Ölgemälde „Christus am Kreuz in wahrer Größe“ hängt.

Weitere Gründe für die recht unterschiedlichen Längenangaben, auch aus ein und derselben Quelle, dürften Übersetzungsfehler beziehungsweise die Nichtberücksichtigung von Relationen unterschiedlicher Herkunftsangaben gewesen sein, je nachdem, ob man die Länge des Grabes, den Corpus des Konstantinopler Kreuzes oder die Maße des Turiner Leichentuches heranzog.

Bereits früh wandten kirchliche Obrigkeiten sich gegen solche Mißbräuche von Frömmigkeitsübungen, ohne deshalb die daran interessierten Ordensgemeinschaften, die damit vor allem materielle Interessen verbanden, in ihrem Eifer behindern zu können. Bereits die „Heidelberger Bilderhandschrift No. 438“ aus dem Ende des 14. Jahrhunderts vermerkt dazu lakonisch: „Unde sunderlich die lenge Christi dy ist verboten“, ja sogar noch ein in Prag 1746 erschienener Katechismus von Wenzel Klugar verurteilt ausdrücklich solchen Aberglauben (vgl. S. 189 f.).

Eine von Adolf Jacoby ausführlich beschriebene „Gewisse und wahrhafte Länge unseres Herrn Jesu Christi, gefunden worden zu Jerusalem bei dem heiligen Grab, als man gezählt 1655, versehen mit einem Schutzbrief von Papst Clemens VIII. gedruckt zu Augsburg-Cölln 1700“, stellt sich zumindest hinsichtlich des Schutzbriefes als Fälschung heraus; besagter Papst regierte bereits von 1592 bis 1605.

Aus dem 18. Jahrhundert existieren sehr zahlreich Zeugnisse, die aus aufeinandergeklebten Papierstreifen von 6 bis 7 cm Breite und von 142 bis 208 cm Länge bestehen. Die unterschiedlichen Längen rührten vor allem daher, woher dieses Maß abgenommen und wie jeweils das byzantinische „Pes“ umgerechnet worden ist.

Die größte Diskrepanz ergab sich zwischen den Angaben der bereits erwähnten Trierer Handschrift (15. Jahrhundert), welche die Größe Christi nach der Länge seines Grabes mit 208 cm angibt, während byzantinische Chronisten nur auf 162 cm kommen. Die Papierstreifen waren jeweils mit Gebeten und Schutzformeln sowie Ablaßzusagen versehen. Hausmann/Kriss-Rettenbeck verweisen vor allem auf Sigillen einer „Wahrhaften Länge Christi“, die in erster Linie nicht mit Gebeten, sondern mit Siegeln und magischen Zeichen,

die in besonderen Fällen – wie dem Lösen eiserner Fesseln, gegen Pest, Schlangenbiß, für besondere Kraft im Kriege, gegen Armut und Krankheit u.a. – geheimnisvoll wirksam zu sein versprochen. Als Beispiele publizieren sie einen Pergamentstreifen um 1500 aus Rosenheim in Oberbayern und eine Zauberrolle des 16. bis 17. Jahrhunderts „Viculum seu Clavis Salomonis, außgericht nach der Läng Unseres Herrn Jesu Christi des wahren Messias (?) und allerseligmachenden Heylandt“. Ein Holzstab von 12,4 cm Länge als „Wahrhafte Länge Christi“, sechzehnmal genommen, läßt auf eine Größe von 198,4 cm schließen (aber vierzehnmal genommen nur auf 173,6 cm).

Eine Kombination segensreicher Symbole vereinigt der bis ins späte Mittelalter zurück verfolgbare „Bernhardsschild“. Dieser ist eine Darstellung der fünf Wunden Christi, wobei die Herzwunde als Mandorla gezeichnet ist, in der ein Kreuz liegt. Die Umschrift auf diesen Bildern enthält ziemlich gleichförmig den Hinweis, wonach die Mandorla Größe und Weite der Herzwunde Christi angibt, das Kreuz aber, vierzigmal verlängert, die „Leng Christi an seiner Menschheit“. Dem, der dieses Schild küßt, wird versprochen, daß er an diesem Tag von jähem Tod und vor „hinfallendem Siechtum und vorm Schlag“ verschont bleibe. Ein anderer, ebenfalls von Jacoby überlieferter Spruch lautet: „Die heilige Läng Christi behüte mich, bis er mich nehme nach diesem Leben zu sich“. Eine besondere Sorge galt damals der Gefahr eines „jähen unbußfertigen Todes“. Deshalb erbat man sich auch häufig eine dreitägige bis dreißigtägige Vorankündigung desselben, um nicht unvorbereitet zu sterben. Max Rumpf berichtet von folgender Gebetsaufschrift: „Hi. Länge Christi bewahre mich vor allem Unglück, vor Gefängnis, schädlichen Wunden, Lästungen, Feuer, Wasser, Straßenräubern, vor Vergift- und Vergehungen, vor Zauber- und Zauberinnen, vor Hagel, Schauer und Donnerwetter, beschirme mich und meinen Feldbau, mein Getreid, meine Wiesen, Gärten und auch alle meine Früchte, wie auch mein Vieh und alles Hab und Gut und gib allen schwangeren Frauen eine fröhliche Geburt.“ Kurioserweise existiert sogar eine „Heilige Länge Unseres Herrn“, da er zwölf Jahre alt war“. Diese beträgt 60 cm und ist mit 15 magischen Zeichen versehen.

Zibrť veröffentlichte 1894 ein Beispiel hiefür aus Přistoupin bei Böhmisches-Brod, wo in der Mauer einer Scheune eine Glasflasche mit sechs Papierstreifen von 9 cm Breite und 33,5 cm Länge gefunden worden ist, was eine Länge Christi von zwei Meter ergibt. Obwohl

die Papierstreifen aus dem Ende des 18. Jahrhunderts stammen, behauptet ein Begleitschreiben, daß diese 1655 beim Heiligen Grabe in Jerusalem aufgefunden worden seien, was auf das bereits von Jacoby beschriebene Stück hinweist.

J. Kalousek kannte zwei bildliche Darstellungen der „Heiligen Länge“ in Form eines Haussegens aus der ersten Hälfte des 19. Jahrhunderts aus Reichenau (Rychnov) in der Größe 15 x 17 cm. Das Längsholz des Kreuzes beträgt 48 mm Länge, die – vierzigmal genommen – die Größe Christi (= 192 cm) ergeben hätte.

Es wurde aber auch an Kirchenmauern durch zwei hervorragende Steinplatten die „wahre Länge Christi“ den Gläubigen bekanntgemacht, so z.B. zu Maria Rain in Klagenfurt. In Bologna geschah dies durch eine Säule. Gustav Gugitz berichtet in „Österreichische Gnadenstätten“, I, 64, daß beim Pfarrhaus der Hernalser Pfarrkirche in Wien einst zwei Marmorsteine standen, welche die Länge Christi und Mariens anzeigten. J. Tykac teilte 1852 aus Celakovitz mit, daß auf einem Dachboden eine, dem alten Klaftermaß ähnliche Latte aufgefunden worden sei, die als „Länge des Herrn Jesu“ das Haus vor Blitzschlag schützen sollte.

Daneben spielten auch Ab- und Nachbildungen von Gegenständen, die mit dem Leiden Christi in enger Verbindung standen, sofern sie deren „wahre Größe“ dokumentieren, eine wichtige Rolle: der „Kreuznagel“ als Pestamulett etwa seit 1500, desgleichen ein „Dorn“ seiner Krone. Das Österreichische Museum für Volkskunde in Wien verwahrt unter Signatur 65.812 eine aus Rom stammende „Heilige Länge der Geisselsäule“, die jüngster Herkunft sein dürfte. Auf einem silberweißen Seidenripsband von 74 cm Länge und 4 cm Breite findet sich mit Goldaufdruck die Inschrift: *Misura della collona di Christo NRO Signore alla quale fu flagellato*“ mit beidseitiger Abbildung der Geisselsäule und Rankenumrahmung.

II.

Von kaum geringerer Bedeutung waren Nachbildungen vom „Fuß Christi“. Solche wurden von Kreuzfahrern nach dem Original in der Ölbürgkirche in Jerusalem vermessen und nachgebildet. Bernhard Kötting wies in seinem Aufsatz „Fußspuren Zeichen göttlicher Anwesenheit“ darauf hin, daß bereits in der Antike solche Fußabdrücke von Heroen und Göttern als Beweis dafür, daß sie an diesem Ort anwesend gewesen und menschliche Gestalt angenommen haben,

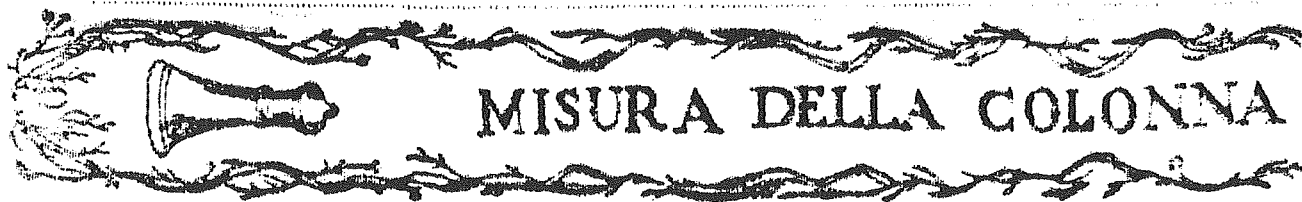

DI CRISTO NRO Signore ALLA



Abb. 1

verehrt worden sind. Augustinus schreibt dazu: „Sehen wir eine Spur, so denken wir uns, es sei ein Lebewesen vorübergegangen, dessen Spur es ist“. In dem Streit, ob Christus wahrer Gott und wahrer Mensch in einer Person zugleich gewesen ist oder nur menschenähnlich in einem „Scheinleib“ wirkte, erlangte eine Aussage des Apostels Johannes große Bedeutung, die in einer apokryphen Schrift („Akten des Johannes“, 93) aus dem 2. bis 3. Jahrhundert nach Christi überliefert ist: „Ich wollte oft, wenn ich mit ihm ging, eine Spur auf der Erde sehen, aber ich sah sie niemals.“ Kaiser Konstantin ließ die von seiner Mutter Helena gefundenen christlichen Heiligtümer in den Jahren 326 bis 335 mit prächtigen Kirchen überdachen. Am Ölberg, dem vermutlichen Ort seiner Himmelfahrt ließ er als „sichtbares Gegenargument“ eine solche Spur „auffinden“ bzw. entstehen und darüber die „Himmelfahrtskirche“ errichten. Dies geschah im Geist von Psalm 131,7: „Laßt uns (Jahwe) anbeten, wo seine Füße standen“. Diesen Zustand schildert bereits Polinus von Nola in einem Brief an seinen Freund Sulpicius Severus, worin er ihm überdies einen Kreuzessplitter übersandte: „Man erzählt, daß die Stelle durch die göttlichen Fußspuren so geheiligt ist, daß sie kein Marmorpflaster annahm ... Der Sand bewahrte die Spuren so, daß man wirklich sagen kann: Wir haben dort gebetet, wo seine Füße standen (Anspielung auf den obzitierten Psalmvers). Weiters erwähnen Prudentius (348 – 405) und der Pilger Antoninus von Piacenza diese Fußspur. Die Himmelfahrtskirche wurde um 1009 (mit der „Fußspur Christi“) völlig zerstört und erst 1130 von Kreuzfahrern neu erbaut, wobei die „Fußspur“ in Marmor „erneuert“ wurde. Andenkensüchtige Pilger zerbröckelten auch diese. Eine zweite Marmorfußspur Christi befindet sich nur noch in der Quo-vadis-Kapelle der Via Appia in Rom, wo der Legende nach Christus dem aus Rom fliehenden Petrus erschienen sein soll. (Auch im Islam wird eine Fußspur Mohammeds in der Nähe der Kaba in Mekka gezeigt.) Zum Unterschied zur Häufigkeit von Abbildungen des Fußes Mariens und der Fußabdrücke verschiedener Heiliger läßt sich eine Kopie vom „Fuß Christi“ in unserem Raum nicht von mir nachweisen.

III.

Es existieren mehrfach Äußerungen der offiziellen Kirchenbehörden, die schon frühzeitig diesen Aberglauben verurteilten (vgl. S. 184). Ein 1484 in Lübeck erschienenes Beichtbuch „Dat licht der Seele verbot den bref, den man nomet de lenghe Christi“. Die Ablaß-

und Reliquienkongregation in Rom verwarf per Dekret vom 7. März 1678 alle Ablässe, die der „mensurae altitudinis Jesu Christi D.N.“ zugeschrieben werden. Noch im Jahre 1749 verbot die Diözesansynode zu Münster die „Gewisse und wahrhaftige Länge und Dicke Christi und Mariae“. In gleichem Sinn äußerte sich im Jahre 1754 ein Hirtenbrief des Bischofs Franz Conrad von Konstanz. Besondere Verehrung wurde seit dem 14. Jahrhundert dem „Maß der Seitenwunde Christi“ entgegengebracht, was 1635 ausdrücklich von der Sorbonne in Paris und 1678 neuerdings von der Ablaß- und Reliquienkongregation in Rom verurteilt worden ist. Alle diese Verbote nützten jedoch nur wenig, weil die mit der Pflege und Verwaltung heiliger Stätten betrauten Bettelorden in deren Herstellung und Verkauf an Pilger eine lukrative Einnahmsquelle sahen. Ein Hauptherstellungs- und Vertriebsort im deutschen Sprachraum war die Bischofsstadt Köln.

IV.

Die „Gewisse wahrhaftige rechte Läng und Dicke unser lieben Frauen und der übergebenedeyten Himmelskönigin Maria, welche heilige Läng zwar aus seidenen Banden den Pilgramen, welche das heilige Haus zu Loreto besuchen, mitgetheilt worden“ wird in Adolf Spamers „Deutscher Volkskunde“ (Bd. 2, S. 9) sogar in Faksimile gebracht und als eine der weitverbreitetsten, aber nicht vor dem 17. Jahrhundert auftretenden „heiligen Längen“ bezeichnet. Diese zeigt am Anfang das Bildnis der schmerzhaften Muttergottes, von sieben Schwertern durchbohrt, und am Ende des 188 cm langen Streifens von ca. 8 cm Breite eine Abbildung vom „Fuß Mariae“ (von 13,5 cm Länge). Der Fuß soll aus einem Kloster in Hispanien stammen. Als Druckort erscheint Köln (1906). Ein Ablaß von 700 Jahren ist damit in Aussicht gestellt. Das Stück dürfte mit jenem ident sein, das Größl im Haselhof zu Stefanshart bei Amstetten (Niederösterreich) fand. Ein weitgehend ähnliches Stück in der Krißschen Sammlung des damaligen Wiener Diözesanarchivs (heute im Bayrischen Nationalmuseum in München) trägt die handschriftliche Datierung 1727 und erschien bereits in der späteren Zettelform eines Schutzblattes, mit Gebeten beschrieben. Jacoby hat den Text eines solchen Streifens veröffentlicht, aus dem wir seine wunderbare Kraft erfahren. Er schützt vor allen Feinden, sichtbaren und unsichtbaren, verhilft schwangeren Frauen zu einer leichten Geburt, bewahrt das Haus, in dem er sich befindet, vor jedem Schaden.

Die Dicke Mariens zur Zeit ihrer Schwangerschaft soll, bei Geburten um den Leib der Gebärenden gebunden, dieser Hilfe bringen, Jacoby weist im Gegensatz zu Spamers später Datierung darauf hin, daß im Trierer Codex No. 790 fol. 158 r aus dem 15. Jahrhundert eine „Länge Mariens“ bereits erwähnt wird. Noch älter ist der Hinweis, daß Nomper de Caumont bereits im Jahre 1418 seidene Bänder und Goldfäden von der Länge des Heiligen Grabes und des Mariengrabes (?) mitgebracht hätte. Es ist das (für mich) der einzig bekanntgewordene Hinweis auf ein angebliches Mariengrab in Jerusalem, umsomehr als die neuere Forschung eher dazu neigt, daß Maria, die den Apostel Johannes begleitete, vermutlich in der Nähe von Ephesos verstorben ist, wo aber auch kein Grab gefunden werden konnte. Die Tradition, daß Maria in Jerusalem nach dem Tode ihres Sohnes zurückgeblieben sei, taucht erst im 5. Jahrhundert auf. Selbst Kaiserin Helena hat auf ihrer Suche nach Erinnerungsstätten in Jerusalem keine für Maria entdecken können – unbeschadet des Umstandes, daß Marien-Reliquien in der Barockzeit schwunghaft gehandelt worden sind und diese erst 1950 anlässlich der Dogmenverkündung der „Himmelfahrt Mariens“ (genauer der leiblichen Aufnahme Mariens in den Himmel) aus den Kirchen lautlos entfernt werden mußten. Auch für Maria schwanken die Größenangaben. Heinrich Moses berechnet diese im Durchschnitt auf 196 cm und die Fußlänge auf 15,5 cm. Woher kamen diese Längen überhaupt?

V.

Das Österreichische Museum für Volkskunde in Wien verwahrt unter der Signatur 49.140 ein aus Tirol stammendes und im 18. Jahrhundert hergestelltes „Wahres Maß des Fußes U.L.F.“ (vgl. Abb. 2). Es ist auf einem Weichholzbrettchen aufgeklebt. Blatt und Brett sind fußförmig ausgeschnitten. Unter der folgenden Inschrift befindet sich eine Mariahilf-Darstellung: „+ Maria + Das rechte und wahrhafte Maß des Fueß unser lieben Frauen, welches aufbehalten wird in einem Kloster in Hispanien. Johannes des 22. diß namens Bapst hat allen denen, die diß Maß andächtlich küssen und drei Vater Unser und drei Ave Maria beten 700 Jahr Ablaß verliehen. Clemens der VIII. hat obbemelten Indulgenz bestätigt.“ Papst Clemens VIII. schien auch auf der eingangs erwähnten „Wahren Länge Christi“ auf, er regierte von 1592 bis 1605; Johannes XXII. von 1316 bis 1334. Die Echtheit der Ablässe erscheint somit mehr als fragwürdig.

Der deutsche Pilger Peter Rindfleisch kaufte in Jerusalem „ein gebund gestrickte Schnüre“ von der Länge des heiligen Grabes „und die gürtel seind gut schwangeren frauen, die mit großem leib gehn“: Muttergotteslängen finden sich zahlreich in der bereits erwähnten Kriß'schen Sammlung, nicht nur aus Loreto, sondern auch aus Einsiedeln, wobei der aufgedruckte Text in letzterem Fall ausdrücklich erwähnt, daß sie mit dem dortigen wundertätigen Marienbild berührt worden seien. Die Wunderkraft hing somit vor allem mit der Berührung zusammen.

VI.

Etwas anders verhält es sich mit der Wundertätigkeit der „rechten Läng des Heiligen Leopold“. Obwohl der Heilige einige hundert Meter weiter in der Stiftskirche des Augustiner Chorherrnstiftes Klosterneuburg seine letzte Ruhestätte fand, befindet sich in einem kleinen Park der unteren Stadt eine 1656 von der Familie Prantner gestiftete Sebastianssäule, die auf ihrer Rückseite einen Strich von 27 cm Länge aufweist, worunter steht: „Diese Linie 8 mal ist des H. Leopoldi recht Leng“. Dies entspricht 216 cm, während die Grabplatte des Heiligen in der Stiftskirche nur 200 cm mißt. Es existiert aber auch noch eine zweite Länge dieses Heiligen auf einem, in der Ambraser Sammlung aufbewahrten, kleinen, auf Kupfer gemalten Porträt mit einer Maßstablinie am unteren Ende, die zwölfmal genommen, die wahre Größe des Heiligen ergeben soll. Wir wissen aus Gustav Gugitz' „Gnadenstätten“ (II, S. 67), daß ursprünglich die Gläubigen ein Leinentuch oder eine Decke des Kranken auf die Grabplatte des Heiligen in der Stiftskirche legten und diese nach deren Größe zuschnitten, um damit den Kranken einzuwickeln. Die Maße auf dem Bildstock bzw. dem Porträt ermöglichten es ihnen, die Wunderkraft - ohne Berührung - allein aus der Kenntnis der Maße jederzeit zur Anwendung zu bringen.

Die Vorstellung, mit der Kenntnis des Namens einer Person bzw. von deren Maße über diese verfügen und Macht ausüben zu können, ist sehr alt. Nicht nur das Märchen vom Rumpelstilzchen ist ein Beweis dafür, sondern auch eine Eintragung im bereits erwähnten „Passionale Kunigunde“ der Prager Universitätsbibliothek. Hier findet sich ein Maßstrich mit der Beischrift: „Hac linea sedicies ducta longitudinem demonstrat Christi“. In dem bereits mehrfach erwähnten Trierer Codex aus dem 15. Jahrhundert wird auf das bereits

mehrfach erwähnte Kreuz in Konstantinopel hingewiesen: „Noverint universi, quod triginta duabus vicibus tanta fuit longitudo stature Christi in Constantinopeli ex aurea cruci mensurata sicut infra scripta linea (welche 6,5 cm lang ist).“ Es erübrigte sich somit ein Hinreisen und Berühren, das Wunder ließ sich allein aus der Kenntnis der Größe erzwingen. Ab 1718 erschien in Fortsetzung „Die gestriegelte Rokken-Philosophie oder Aufrichtige Untersuchung derer von vielen superklugen Weibern hochgehaltenen Aberglaubens“, worin auch gegen die Zahlenmystik und Maßmagie Stellung genommen wird, z.B. im 45. Kapitel des ersten Bandes „Wenn man über ein Kind hinschreitet, so wächset es nicht größer“. Ja man getraute sich nicht einmal, einem Kinde für Kleider und Schuhe Maß zu nehmen, um es in seinem Wuchs nicht zu beeinträchtigen. Leider wird darin der Aberglaube der „heiligen Längen“ keiner Kritik unterzogen; sei es, daß man sich scheute, Aberglauben im kirchlich-religiösen Bereich anzugreifen, oder daß dieser damals bereits im evangelischen Bereich nur eine untergeordnete Rolle spielte.

VII.

Klaus Beitz hat in seinem Buch „Volksglaube, Zeugnisse religiöser Volkskunst“ zwei der interessantesten Exponate seines Wiener Volkskundemuseums vorgestellt, die mit der „Länge des heiligen Valentin“ zusammenhängen. Es sind dies zwei „Fraisenhäubchen“, auch als Sterbehäubchen bezeichnet. Ihre Herkunft ist Wien bzw. Niederösterreich aus dem 18. Jahrhundert. Seine Beschreibung lautet: „Weiße Seide mit vier aufgedruckten Kupferstichen, auf vier spitzbogigen Stoffsegmenten zu einem kalottenförmigen Häubchen zusammengenäht. Auf der ersten (uns besonders interessierenden) ein Sarkophag mit aufgebettetem, prunkvoll bekleidetem Reliquienleichenam des heiligen Valentin, darunter eine Maßeinheit mit Erläuterung: ‚Das ist die Läng des Heiligen Valentin zu 29 mal gemessen‘, darüber das Haupt des heiligen Anastasius mit Stirnwunde, umgeben mit Lorbeerzweig und Märtyrerpalme sowie Inschrift: ...“. Auf dem zweiten Häubchen befindet sich das Gnadenbild „Maria der Hausmutter“ aus dem Augustiner Chorfrauenkloster in Wien, dem man besondere Abwehrkraft gegen Pest und Fraisen zuschrieb. Besonders bei Kopfleiden – wie dem Nervenfieber der Fraisen oder dem Kindbettfieber (Mutterfrais) der Gebärenden – legte man das Häubchen Kindern unter den Kopfpolster oder setzte dieses der Kranken aufs Haupt.



Abb. 2

Zahlreich sind auch Zeugnisse über „wahre Längen“ weiterer Heiliger: Hausmann/Kriss-Rettenbeck berichten aus der Ostkirche von einem Schutzbrief aus Zakynthos, den Higonemos vom Kloster des heiligen Dionysios ausgestellt hat. Von ihm beschriftet und adressiert enthält dieser eine Wollschnur nach dem Maß des Sarges sowie den Text der Benediktionsformel. Im 14. und 15. Jahrhundert galt das Längenband einer Statue des Papstes Sixtus in Rom heilsam für Schwangere. Aus dem 15. und den folgenden Jahrhunderten sind neben den Genannten noch „heilige Längen“ einer Reihe anderer Heiliger bekannt, z.B. von San Franziskus (131 cm), Johannes u.a.

Eng damit zusammen hängt auch das Gürtelbrauchtum, das vom Marienkult ausging und sich dann auch auf andere Heilige (z.B. Walburgis) übertrug. Verwechselt dürfen die „heiligen Längen“ jedoch nicht mit anderen profanen, in Länge und Größe getreuen

Wachsopfern an Wallfahrtskirchen werden, die als Bitte oder Dank für Heilung menschlicher Organe gespendeten wurden.

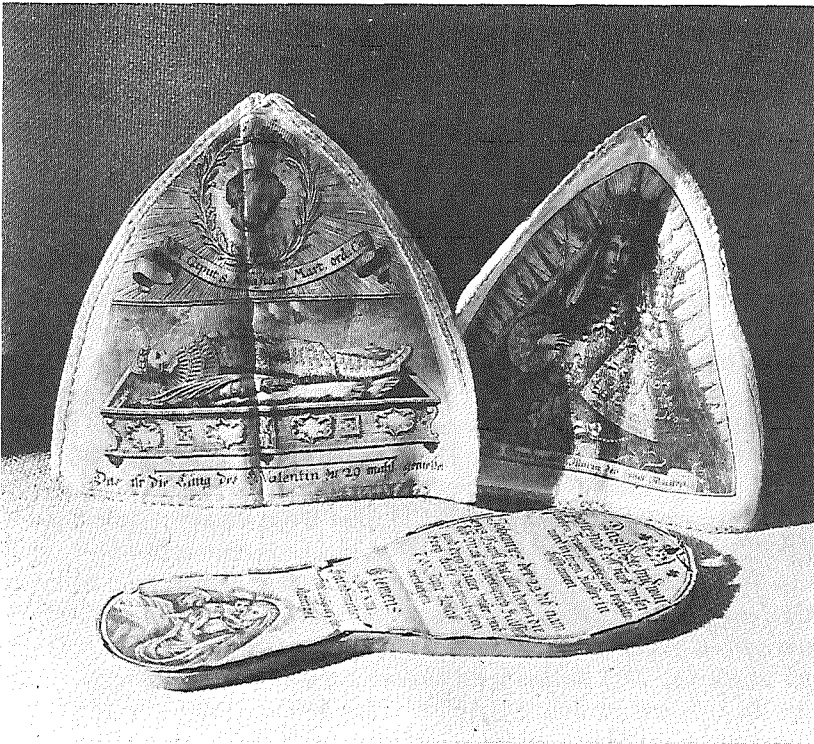
VIII.

Adolf Jacoby, einer der besten Kenner dieser Materie, hat im Jahre 1929 als Verbreitungsgebiet dieses Brauchtums die Länder Niederösterreich, Oberösterreich, Böhmen, Mähren, Steiermark, Kärnten, Salzburg, Tirol und Bayern angegeben. Heute kommen noch im äußersten Norden die wallonischen Gebiete Belgiens und Riga hinzu. Eine von mir veranstaltete Rundfrage an die wichtigsten österreichischen Landesmuseen über das Vorhandensein solcher Gegenstände ergibt folgendes Bild: Dr. Günther Dankl vom Tiroler Landesmuseum kennt „keine Gegenstände zu oben genanntem Themenkreis“. Auch ist ihm nicht bekannt, „an welchen anderen Orten in Tirol solche aufbewahrt sind“. Dr. Albin Rohrmoser vom Salzburger Museum Carolino Augusteum teilte mit, „daß im Salzburger Museum nichts Einschlägiges vorhanden ist“. Dr. Gunter Dimt von der Volkskundeabteilung des Oberösterreichischen Landesmuseums bestätigt, daß aus dem 18. Jahrhundert sich einige Längen Christi und Längen Mariens im Besitz dieses Museums befinden, deren Herstellungsort meistens Köln ist. „Als lokale Spezialität kann eine Länge Christi aus der Mitte des 19. Jahrhunderts angesehen werden, die in der – durch ihre Pamphlete zu den Ereignissen des Jahres 1848 – berühmt-berüchtigt gewordenen Druckerei Kraußlich in Urfahr entstanden sind.“ Im Innviertler Volkskundehaus der Stadt Ried finden sich, von Pfarrer Johann Veichtlbauer gesammelt, mehrere „heilige Längen“ Christi und auch ein „Schuh Mariens“ – alle aus der Barockzeit und mit Stücken aus der Sammlung Kriß identisch. Dr. Elfriede Grabner vom Landesmuseum Joanneum Graz schrieb u.a.: „Unser Museum besitzt einige solcher Längen Christi und Mariens, die größtenteils aus dem 18. Jahrhundert stammen und in der Steiermark erworben wurden. Sie sind natürlich nicht steirischer Provenienz, sondern tragen als Druckort vielfach deutsche Städte, so etwa Köln am Rhein. Längen von Heiligen besitzen wir in unserer Sammlung keine“. Das Niederösterreichische Landesmuseum besitzt nach Angabe von Dr. Galler zwei Längen Christi, eine Mariens sowie die Größe eines Schuhs derselben. Leider ist keines dieser Stücke nach dem Fundort und der genauen Entstehungszeit bestimmbar, jedoch dürften alle erst aus der ersten Hälfte des 19. Jahrhunderts stammen. Die im Wiener Museum

befindliche Länge Christi wurde bei Lenck in Znaim gedruckt, eine zweite, von Johann Grasl in Brünn 1835 gedruckt, ist in der Dependance in Groß-Schweinbarth ausgestellt. Die „Länge Mariens“ befindet sich in Wien.

Das Germanische Nationalmuseum in Nürnberg besitzt nur wenige „Heilige Längen“, die aus der Sammlung Richter stammen und sich weder hinsichtlich des Herkunftsortes noch der Entstehungszeit eindeutig bestimmen lassen. „Die gewisse und wahrhafte Läng unsers Herrn Jesu Christi“, auf die bereits Adolf Jacoby hingewiesen hat und die zu Beginn des 18. Jahrhunderts in Augsburg und Köln gedruckt worden ist, findet sich hier ebenfalls, weiters eine Anrufung der „Länge Jesu“ mit einer Anrufung von „Jesus, Maria und Joseph sowie der Heiligen Joachim und Anna“, vermutlich aus der ersten Hälfte des 19. Jahrhunderts, ebenfalls in Köln gedruckt.

Eine „Gewisse wahrhafte rechte Länge und Dicke unser lieben Frauen und der übergebenedeyten Himmelskönigin Maria“, die Besuchern des heiligen Haus zu Loreto angeboten worden, und an deren Ende sich das „rechte wahrhafte Maaß des Fuß unser lieben Frauen, welches aufbehalten wird in Spanien in einem Kloster“ veröffentlichte bereits Adolf Spamer in einem Nachdruck aus Köln von 1908. Ein ähnliches in Nürnberg befindliches Exemplar gleicht eher jenem aus der Sammlung Kriß von 1727, dürfte aber aus der zweiten Hälfte des 19. Jahrhunderts stammen.

Die umfangreichste Sammlung von „Heiligen Längen“ verwahrt das Bayerische Nationalmuseum in München, die großteils aus der Sammlung Kriss herrühren. Dieser aus dem bayrischen Traunstein stammende Bierbrauer und Gelehrte hat ein Leben lang im österreichisch-bayrischen Raum Gegenstände der religiösen Volkskunde systematisch aufgekauft. Seine reiche Sammlung kam von Wien über Salzburg nach München und wurde von Lenz Kriss-Rettenbeck in dem 1963 erschienenen Buch „Bilder und Zeichen religiösen Volksglaubens“ thematisch weitgehend vorgestellt. Auf Grund der Museumsinventare, die mir Direktor Dr. Bauer freundlicherweise in Xerox übersandte, läßt sich für folgende Gegenstände österreichischer Provenienz teilweise eine Datierung bzw. Herkunftsangabe feststellen:

- „Wahre Länge Christi“, Druck auf Papier, Druckorte Weissenburg, Köln, 18., 19. und 20. Jahrhundert, mit Kreuzigungsszene, ungeschnitten 35 x 33 cm, geschnitten 168 x 8 cm, Papierrolle, hand-

- schriftlich, 149 x 6,1 cm; Herkunftsort: Traunstein, Mariazell, Enzersdorf (6 Stück).
- „Seitenwunde Christi“, col. Stiche mit Taukreuzen CMB und S. Bernhard (Benedictusseggen, 1/40 des Originals, 14,6 x 8,4 cm, 18., 19. Jahrhundert, Herkunftsort: Ried (Veichtlbauer), Kaasgraben bei Wien, Maria Rein, Waging, Salzburg (5 Stück).
 - „Schulterwunde Christi“, mit Abbildungen über dem Kreuz liegend, auch Kreuz tragend, mit Gebeten, Hochformat 13,9 x 8,5 cm, Querformat 9,4 x 16,2 cm, teilweise mit Bernhardvision und Ablaßbrevé Papst Eugenius III., 18., 19. und 20. Jahrhundert (1908); Herkunftsort: München, Salzburg, Waging (Greis/Steyr), Maria Taferl (Styria/Altötting), Dorfen (auf Holztafel gemalt, Sollinger), Traunstein (Stöger), Grieskirchen (Falkner), Burghausen (Lützenberger), (9 Stück).
 - „Gebet zur durchstochenen Zunge Christi“, 19., 20. Jahrhundert, Herkunftsort: Mariazell (Lenk/Znaim).
 - „Nachbildung der Hl. Länge des Speeres, mit dem unserem Heiland seine heilige Seite eröffnet wurde“, Druck 15,5 x 19,7 cm; Herkunftsort: ?
 - „Wahrer Abriß des Dornes Jesu Christi“, 19. Jahrhundert, Herkunftsort: Lanzendorf.
 - „Maß der Geisselsäule“, Rom 18., 19. und 20. Jahrhundert, mit Geisselsäulendarstellungen an den Enden, goldgelbes Seidenband ca. 86 x 3 cm, Seide mit Papiersiegel ca. 70 x 4 cm, weißes Leinenband ca. 69 x 3,8 cm, Kupferstich auf Papier mit anbetenden Puttos und päpstlichen Wappen Innocenz XII., Gebet und Geschichte der Auffindung 63,3 x 20 cm, vier Faltungen; (4 Stück) (vgl. S. 186).
 - „Wahre Länge Mariens“ aus Loreto mit dem Maß der Fußsohle, Druck aus Köln und Linz (Krasslich), geschnitten und zur Rolle geklebt, gerollt, mit Maria-Hilf-Bild, 200 x 6,3 cm, 18. und 19. Jahrhundert (1776); Herkunftsort: Traunstein, München, Braunau, Enzersdorf; (5 Stücke).
 - „Fußsohle Mariens“, Text im Umriß, teilweise handschriftlich, ansonsten Druck, Inschrift: MR Ciusta misacra del piede di Maria, aus Italien, Sohle 9,8 cm, Papier 21,7 x 9,7 cm, 18. und 19. Jahrhundert; Herkunftsort: Traunstein, Salzburg (Heck/Wien), Wien, München (Kronenbitter) (4 Stücke).
 - „Marienmaß von Loreto“, grünes Seidenband, Latina-Inschrift: „Alt.DEL. B.v.M. Di LORETTO CI Tura IL CAPO ALT.DI GIE-

- SU“ Bilder: Haus von Loreto, Gnadenbild, Hostie mit Christusmonogramm handgemalt, 211,5 cm, 194 x 3,5 cm, violetter Band, 183 x 2,85 cm; Herkunftsort: München (Kronenbitter), Wien; (3 Stücke).
- „Länge des Mariengürtels des Gnadenbildes von Montserrat“, rosafarbenes Seidenband mit gedruckter Aufschrift: „Medida de la Cintura de Santa Maria de Montserrat, 1951, 115,5 x 2,5 cm; Herkunftsort: München.
 - „Länge des Gnadenbildes von Einsiedeln“, zitronengelbes Band; Herkunftsort: ?
 - „Wahre Länge des Hl. Valentin“, 1/34 vom Original, 19. Jahrhundert, Stich auf Papier und auf Seide; Herkunftsort: Wien (Heck); (2 Stücke)
 - „Misura del braccio destro di S. Francesco Xaverio, Kupferstich auf Papier, auf Leinwand aufgezogen, 42,8 x 23,3 cm; Herkunftsort: ?

Unter diesen 45 Gegenständen dürften einige keine symbolischen Längenangaben enthalten, was sich aber nur an den Originalen feststellen ließe.

IX.

Abschließend möchte ich – kursorisch und nur der Vollständigkeit halber – das Phänomen der mehr oder minder maßstabgetreu nachgebildeten Grabeskirchen und Loretokapellen erwähnen. Bereits 822 errichtete Rhabanus Maurus in Fulda die „Michaelskapelle“, die sich architektonisch an die Gestalt der Grabeskirche in Jerusalem anlehnt. Ähnlich verhält es sich um einen im 13. Jahrhundert entstandenen Polygonalbau im Konstanzer Münster. Gustav Gugitz führt in seinen „Österreichischen Gnadenstädten“ zahlreiche Beispiele von österreichischen Nachbildungen der Grabkapelle als auch der Grabkirche selbst an, die im folgenden aus Dehio/Ginhart „Handbuch der Kunstdenkmäler“ ergänzt werden. In Niederösterreich wurde in Maria Lanzendorf 1699 von Franz Felix Nüring künstlich eine weitläufige Felsenanlage mit Kapellen und Grotten zur Anlage eines Kreuzweges geschaffen. Im Felsen befindet sich auch eine maßgetreue Nachbildung der „scala santa“ in Rom (1709) mit einem „Ecce Homo“ als Abschluß. Die aus der Zeit um 1700 gebaute Grabkapelle ist eine Nachbildung des heiligen Grabes in Jerusalem. Solche Nachbildungen finden sich weiters in Imbach (1786) und Mailberg (16. Jahrhun-

dert), wobei in letzterem Ort nicht nur Jerusalem das Vorbild war, sondern auch die Entfernung zum Ort gleich weit ist. Eggenburg besitzt fünf kleine Nischenkapellen eines Kreuzwegs sowie ein heiliges Grab um 1670, jenem in Jerusalem nachgebildet. Die Länge der Kreuzwege entspricht in der Regel jedoch nicht der Länge der „Via dolorosa“ in Jerusalem, weil der dortige Verlauf des Weges mehrfach geändert worden ist. Dem Vorbild der Felsenanlage von Maria Lanzendorf entsprechend ließ Fürst Paul Esterhazy in den Jahren 1701 bis 1705 in Eisenstadt eine Bergkirche mit Kalvarienberg durch einen einfachen Franziskaner Laienbruder, Felix Nierinck, errichten. Diese besitzt 17 (!) Kreuzwegstationen, darunter eine Grabkapelle. In Schenkenfelden in Oberösterreich ließ Georg von Harrucker 1712 als Abschluß einer bemerkenswerten, streng achsialen Anlage auf einer abschüssigen Waldblöße des Tierberges einen achtseitigen kleingewölbten Zentralbau als Grabeskirche mit einer etwas tiefer gelegenen Heiliggrabkapelle errichten. In Linz gibt es auf einer, gegen die Donau vorgeschobenen Rippe des Freinberges eine 1664 errichtete Kalvarienbergkirche mit Heiliger Grabkapelle von 1659. Weitere Kalvarienbergkirchen aus dem 18. Jahrhundert besitzen Ischl und St. Peter bei Freistadt. In Tirol sind die 1583 in Innsbruck erbaute Heiligengrabkirche, sowie Heilige Gräber in Salurn, Innichen, Neustift und Wiesen (1682) zu nennen. In Spinges bei Mühlbach wurde die 1685 errichtete Grabkapelle maßstabgetreu jener von Jerusalem nachgebildet. Damit verbindet sich die Legende, daß der Bauherr, Kurat Stocker, dreimal in das Heilige Land pilgern mußte, weil ihm zweimal der Teufel die Abmessungen für die Pläne zur Errichtung gestohlen hätte. In der Steiermark befindet sich in St. Johann bei Herberstein eine solche Nachbildung; weitere bekannte Heilige Gräber sind in Dobritsch (1757) und Radoch. Desgleichen verdienen aus Kärnten die Heiligen Gräber von Feldkirchen und Heiligengrab bei Bleiburg (1688) Erwähnung.

Ein weiteres beliebtes Objekt der maßgetreuen Nachbildung waren die Loretokirchen. Das „heilige Haus Mariens und der heiligen Familie“ soll der Legende nach 1295 von Engeln aus Nazareth in den Lüften nach Italien geflüchtet worden sein, wo es innerhalb der Kirche della Santa Casa (1486 ff.) Aufnahme gefunden hat. Diese Legende ist seit dem 15. Jahrhundert verbreitet. In der Wiener Augustinerkirche wurde 1627 inmitten der Kirche eine Nachbildung errichtet, die jedoch 1784 bei einem Umbau verlegt werden mußte. Nach

ihrem Vorbild ließ Franz Graf Nadasdy in Loretto am Rosaliengebirge anstelle einer von den Türken zerstörten Johanneskapelle in den Jahren 1651 - 1659 eine Loretokirche errichten, die - von den Türken 1683 neuerdings zerstört - 1704 wiederhergestellt werden mußte. Unter Leitung der Serviten entstand hier ein vielbesuchter Wallfahrtsort. Eine in Salzburg 1633 - 1648 erbaute Loretokirche hat drei Kapellen: eine für Altötting, eine für Einsiedeln und eine für Loreto. In der Nähe von Radstadt zu Lerchen gibt es ebenfalls eine 1677 erbaute Loretokirche.

Nach dem Muster des Domes zu Padua ließ Kaiser Ferdinand 1600 - 1602 in Radmer in der Steiermark eine Pfarrkirche erbauen. Es gäbe noch weitere Beispiele für solche Nachbildungen - vor allem im Bereich sogenannter wundertätiger Statuen und Bilder - insbesondere von Mariendarstellungen aus Mariazell, Altötting, Einsiedeln, Tschenschach usw., die bis in die jüngste Vergangenheit reichen (Lourdes-Grotten, Fatimastatuen) - hier aber nicht näher behandelt werden können.

Die Bedeutung eines Gotteshauses hing aber auch von seiner Größe ab, sowohl von seiner Längsachse als auch der Höhe seines Turmes. In den Boden der Peterskirche findet man die Erstreckung der Längsachsen der größten Dome der Christenheit eingelassen, um den Gläubigen die Mächtigkeit Roms augenfällig zu demonstrieren. Als in Linz um die Mitte des vorigen Jahrhunderts der neugotische Mariendom gebaut wurde, sollte er in seiner Höhe den gotischen Südturm von Sankt Stephan in Wien, der 136,7 m hoch ist, noch um einige Meter übertreffen. Er mußte aber dann - angeblich auf ausdrücklichen Wunsch des Kaisers Franz Joseph - mit nur 134,8 m Höhe niedriger sein. Auch darin spiegelte sich Machtdenken. Machtausübung und Aberglaube sind dafür Triebkräfte, wobei die Blütezeit ihrer Verbreitung im Barock lag. In keiner anderen Epoche hat sich der Mensch so sehr bemüht, das Göttliche in seinen Griff zu bekommen, um darüber nach Gutdünken zu verfügen.

Literaturnachweis

- Bächthold-Stäubli: Handwörterbuch des deutschen Aberglaubens. 1927 - 1942.
Klaus Beitzl: Volksglaube, Zeugnisse religiöser Volkskunst. 1981.
Richard Beitzl: Deutsche Volkskunde. 1933.
Karl Beth: Religion und Magie. 1927.
H. Dierwege: Eine Longitudo Christi in Riga. In: Niederdeutsche Zeitschrift für Volkskunde 14. 1936.

- Oswald A. Erich und R. Beitzl: Wörterbuch der Volkskunde. 1974.
Gustav Gugitz: Österreichische Gnadenstätten in Kult und Brauch. 1955 ff.
Liselotte Hausmann und Lenz Kriss-Rettenbeck: Amulett und Talisman. Erscheinungsform und Geschichte. 1966.
O. Hovorka und A. Kronfeld: Vergleichende Volksmedizin. 1908/1909.
Adolf Jacoby: Heilige Längenmaße. Eine Untersuchung zur Geschichte der Amulette. In: Schweizer Archiv für Volkskunde Bd. 29. 1929.
Bernhard Kötting: *Ecclesia peregrinans. Das Gottesvolk unterwegs* Bd. 2. 1988.
Lenz Kriss-Rettenbeck: Bilder und Zeichen religiösen Volksglaubens. 1963.
E. Legros: La mesure de Jesus et autres saintes mesures. In: *Enquête du Musée de la vie Wallone* Bd. 9. 1962.
J. v. Negelein: Weltgeschichte des Aberglaubens. 1931 - 1935.
Giulio Rizzi: *L'Uomo della Sidone*. Roma 1965.
Max Rumpf: Religiöse Volkskunde. 1933.
Leopold Schmidt: Volksglaube und Volksbrauch. 1966.
Josef Schöner: Des heiligen Leopoldi rechte Läng. Ein Beitrag zur religiösen Volkskunde. In: *St. Leopold Festschrift*. 1936.
Adolf Spamer: *Die Deutsche Volkskunde*. 1934.
E. Stemplinger: Antiker Volksglaube. 1950.
A. Wuttke: *Der deutsche Volksaberglaube der Gegenwart*. 1925.
Zeitschrift für österreichische Volkskunde 3, 1897 (Franz X. Größl) 4, 1898 (Heinrich Moser, Reiterer).
Zibr: *Pověra o délce Kristově*. In: *Sitzungsberichte der böhmischen Gesellschaft der Wissenschaften, phil.-, hist.-ling. Klasse*, 1894 Bd. 8.

Mitteilungen

Ein Leben für die Glocken. Die Glockengießerinnen aus Mähren. Eine volkskundliche Reportage.

Von Vera Mayer

*Vor kurzem las ich in der Zeitung
irgendwo will man
das Glockenläuten verbieten.
Dadurch reduzieren sich Dezibel-Grade
des erhitzenden Lärmes der Stadt.
Die Glocken sind schuldig.
Daher sollten sie schweigen.
Ohne Kirchenglocken
hätte man nicht genug Metall
für Schrapnelle und Granaten.
Kanonen würden schweigen
und es gäbe keine Kriege mehr.
Frau Laetitia Dytrych,
eine der letzten,
die sich noch auf das Glockengießen versteht,
könnte die Hände in den Schoß legen ...
(Jaroslav Seifert¹)*

In ihrer Heimat ist die Glockengießer-Familie Dytrych aus dem kleinen Ort Brodek bei Prerau in der Nähe von Olmütz gut bekannt. Die von ihr gestalteten Glocken erklingen in mehr als 2000 Gemeinden der Tschechoslowakei. Als Papst Johannes Paul II. im April des Jahres 1990 den mährischen Wallfahrtsort Velehrad besuchte, war es nur ein einziges Geschenk, das er gleich mitnahm – eine Glocke, gegossen von der Familie Dytrych. Zur Zeit unseres Besuches im Mai 1990 wurde gerade an einer Replik der Papst-Glocke gearbeitet. Eine Auszeichnung besonderer Art für die heute 73jährige Laetitia Dytrych, ihre zwei Töchter Marie Tomášek-Dytrych und Marcela Svoboda-Dytrych, für die 26jährige Enkelin Leticie Tomášek-Dytrych sowie für den einzigen Mann im Familien-Arbeitsclan, Schwiegersohn Jiří Svoboda.

„Unser Weg war mit Dornen versehen, aber schließlich brachte er Rosen“, erzählt Frau Dytrych und erinnert sich an die Zeit vor 40 Jahren (1990 feierte man das 40jährige Bestehen der Werkstatt), als sie gemeinsam mit ihrem Mann die Glockengießerei gegründet hat. Die Lebensgeschichte dieser zwei außerordentlichen Menschen hört sich fast ungewöhnlich, wie

eine Familiensaga an. Josef Dytrych wurde in der Zeit der noch bestehenden Monarchie als Sohn eines böhmischen Gendarmen und einer Österreicherin im oberösterreichischen Alköven (dorthin hat seinen Vater der Dienst als Gendarm geführt) geboren. Später übersiedelte die Familie nach Mähren. Seit seiner Kindheit haben Josef Glocken fasziniert, und er verbrachte viele Stunden damit, Glockentürme zu besteigen. Viel später, als der damals 37jährige einmal an der Kirche seines Heimatortes Brodek vorüberging, zersprang plötzlich die Glocke, und Josef Dytrych sah in diesem Ereignis eine Herausforderung, die Kirchenglocke zu renovieren. Ein Entschluß, an dessen Ausführung niemand so recht glauben wollte. Obwohl Josef Dytrych keinerlei Kenntnisse über das Glockengießen hatte, er war von Beruf Maschinenbauer und Flugzeug- sowie Autokonstrukteur, begann der vielbegabte und experimentierfreudige Mann mit einem intensiven Studium, um das Geheimnis des Glockengießens zu ergründen. Er wurde dabei von seiner Frau Laetitia – sie stammt aus einer polnischen Adelsfamilie – mit großer Anteilnahme unterstützt, die mit ihrer musikalischen und allgemein künstlerischen Begabung sehr viel einbringen konnte. Nach drei Jahren schließlich gelang es dem Ehepaar – als erstes gemeinsames Werk – die Kirchenglocke ihres Heimatortes wieder erklingen zu lassen. Bald danach kamen die ersten Aufträge, ein Umstand, der den damaligen kommunistischen Machthabern mehr als ein Dorn im Auge war. In den 50er Jahren erhielten die Glockengießer in der Tschechoslowakei keine Ehrungen oder Adelstitel, wie es in diesem Beruf früher üblich war, sondern ernteten nur Verfolgung und Bosheit. „Einmal kam der kommunistische Bezirksparteiobmann und befahl uns, alle Formen zu zerstören. – „Nein, das mache ich nicht, meine Glocken werden Sie noch überleben ...“ erinnert sich Frau Dytrych an die Antwort ihres Mannes. „Es war eine Zeit der Dunkelheit, aber aus der Entbehrung entstehen gute Dinge; wenn man unterdrückt wird, arbeitet man umso mehr ...“

Der Durchbruch gelang dem Ehepaar, als es 1961 vom Institut für Denkmalpflege beauftragt wurde, eine Kopie der historisch wertvollen Glocke des bedeutenden Prager Glockengießers der Renaissancezeit, Brikcí von Cimberk (tschechische Schriftweise, Anm. d. Verfasserin), anzufertigen. Seine im Jahr 1572 entstandene Glocke, genannt „Peter“, mit einem Gewicht von 2.200 Kilogramm, mit einer aufwendigen Ornamentik und außergewöhnlichem Motivreichtum, befand sich im Glockenturm der Kirche in Plaňany. Diese Glocke wurde jedoch 1953 bei einem Brand zerstört; sie fiel aus dem Glockenturm herunter und zerbrach in mehrere Teile. Über die komplizierte Entstehung der Kopie von „Peter“ wurde ein Dokumentarfilm mit dem Titel „Zweitonnen-D“ gedreht, der im Jahr 1961 beim Filmfestival in Cannes mit dem ersten Preis in der Kategorie Dokumentarfilm ausgezeichnet wurde. Leider konnte sich Josef Dytrych über seine Erfolge nicht lange freuen, er starb 1965. Nach seinem Tod gab es für Laetitia nur

eine Alternative: sie mußte in diesem Beruf, der seit Jahrhunderten nur von Männern ausgeübt wurde, weiterarbeiten. Der Anfang war sehr schwer, da sie während der gemeinsamen Arbeit mit ihrem Mann vor allem für das Formen der Glocken, nicht aber für den eigentlichen Gußvorgang zuständig war; diese anspruchsvolle Arbeit wurde bisher von ihrem Mann ausgeführt. Bevor ihr die erste Glocke gelang, hatte sie viele Mißerfolge hinnehmen müssen.

Das Glockengießen – für Frau Dytrych kein „Beruf“ sondern „Berufung“ – ist eine harte und körperlich schwere Tätigkeit, die nur von vielseitig begabten Menschen ausgeführt werden kann. Die Berechnung der „Rippe“, der Schablone, die das Profil einer Glocke bestimmt, erfordert Kenntnisse von höherer Mathematik, die richtige Formel ist ein Familiengeheimnis. Von der Genauigkeit der Berechnung hängt der schöne und edle Ton einer Glocke ab. Musikalität und musiktheoretisches Wissen sind ebenfalls wichtig: „Ich höre schon bei der Berechnung der Schablone den richtigen Ton, viele Glockengießer haben diese Begabung nicht“, verrät uns Frau Dytrych. Was jedenfalls nicht jeder kann, ist die Kollaudierung einer Glocke, das ist die Überprüfung ihrer Tonreinheit und ihres Echos mittels eines Spezialgerätes (Stimmgabel). Um diese Musikalität zu pflegen, wird bei den Dytrychs viel musiziert, und jedes Familienmitglied spielt zumindest Klavier. Der Glockengießer muß aber auch ein Modell- und Ofenbauer sein, sich in der Metallurgie auskennen und nicht zuletzt eine bildnerische Begabung haben.

Es ist eine nahezu „mystische Arbeit“, wo Feuer, Erde und Harz die Hauptelemente sind, dazu kommen Begabung und die große Liebe zum Beruf. „Ich habe immer nur das Schöne gesehen, und das ist notwendig, denn solche Werke entstehen nur aus einer großen Liebe ..., aber auch Entsagung, Fleiß und Zähigkeit sind notwendig“, erzählt Frau Dytrych mit melodischer, sanfter Stimme. Sie führt uns in die Werkstatt, die mit ihrer schwarzen Patina an Decke und Wänden, mit den Wärme ausstrahlenden Öfen und mit dem Duft des Wachses eine anheimelnde Atmosphäre erzeugt. Ähnlich der Stimmung, wie sie manche Bilder alter Meister vermitteln – eine Glockengießerwerkstatt vergangener Jahrhunderte dürfte auch ungefähr so ausgesehen haben – unterscheidet sich doch die Technik des Glockengießens bei Dytrychs kaum von den alten Fertigkeiten.

Es wird gleichzeitig an mehreren Glocken gearbeitet, sodaß man die einzelnen Arbeitsphasen gut beobachten kann. Einige der Arbeitsschritte werden vor Fremden geheim gehalten. Die Erzeugung einer Glocke dauert ungefähr einen Monat. Zuerst wird die innere Form aus Lehmziegeln aufgebaut; diese stammen von alten, zum Abbruch bestimmten Gehöften aus der Umgebung. Auf diese Form wird eine Lehmschicht aufgetragen, wobei der Lehm mit Kuhhaar, Gerstenkleie und Werg sowie mit Bier gemischt wird. Das genaue Mischverhältnis ist ein gutgehütetes Geheimnis. Für eine schwere Glocke (1.200 bis 2.000 Kilogramm) benötigt man zirka 360 Liter

Bier. Kein Problem in diesem fruchtbaren Gebiet der hanakischen Ebene, wo Hopfen angebaut und viel Bier erzeugt wird. Die Lehmschicht wird mit dem Bier, das zahlreiche Mineralien enthält, bestrichen, mit der Schablone geformt und dann mit Wachs behandelt. Schließlich wird die Verzierung aus Wachs angebracht. Für die Verzierung der Glocken – Entwurf und Ausführung – ist die Tochter Marcela zuständig. Dabei werden nicht Kopien alter Ornamente verwendet, sondern neue Ornamentik entworfen, um den Glocken einen Siegel unserer Zeit zu verleihen. In der Zeit des alten Regimes hat die Familie Dytrych mit dieser kreativen Tätigkeit vielfach auch die, damals von den kommunistischen Machthabern, ungeliebten Künstler beauftragt, wie etwa den, wegen seinem tiefen Glauben und seinen ausdrucksstarken Werken mit religiöser Thematik verfolgten, und auch inhaftierten Bildhauer Otmar Oliva.

Auf diese innere Form – die sogenannte „Falsche Glocke“ – kommt dann die äußere Form, in deren innerem Mantel die Form der zukünftigen Glocke abgedruckt wird. Nachdem die Wachsschicht durch Erwärmung entfernt und die Lehnform im Sand eingegraben ist, kommt es zum Höhepunkt der Arbeit, zum eigentlichen Glockengießen. Gegossen wird bei Dytrychs immer am Freitag, und jedes Mal ist es ein kleines Fest. Neben den notwendigen Helfern, es sind meist Freunde der Familie, werden manchmal auch Zuschauer – Freunde, Bekannte und Gäste – eingeladen. Der Gußofen wird bereits um vier Uhr morgens aufgeheizt. Kurz nach Mittag ist es dann soweit: das Metall hat seinen Schmelzpunkt erreicht, die Unreinheiten sind dadurch entfernt, und im Schmelztiegel befindet sich das reine, goldig strahlende Metall. Es ist ein unvergeßliches Erlebnis, die geschickten und aufeinander eingespielten Helfer mit ihren silbernen Asbestanzügen und den, die Operation mit Entschlossenheit lenkenden Glockengießer zu beobachten. Heute leitet Maria, die ältere Tochter von Frau Dytrych, in ihrer Werkstatt den Gießvorgang. Alle sind gespannt und vergessen fast, Atem zu holen, wenn das auf 1.200 Grad erhitzte Metall im Schmelztiegel aufsteigt, dann in die Form fließt und dabei ein sausendes Geräusch erzeugt. „Langsamer, langsamer, der Strom ist zu stark“, dirigiert Maria die Männer. Frau Dytrych, neben mir, betet. Der Strom wird langsam schwächer und schwächer, der immer noch heiße Rest des Metalls murmelt und murmelt, bis er, sich grau verfärbend, erstarrt. Die Spannung ist vorbei, wir atmen auf. „Die Glocke ist gelungen“, sagt Frau Dytrych, „das erkennt ein Glockengießer schon jetzt, ob sie gut wird oder nicht“.

Die Geburt der neuen Glocke wird mit einem Gläschen Schnaps gefeiert, und darauf gibt es ein gutes Mittagessen (bei unserem Besuch war es ein Wienerschnitzel und Kartoffelsalat). „Glockengießer müssen gut und viel essen, die schwere Arbeit verlangt es“, lacht uns die gastfreundliche Tochter Marcela entgegen. Nach dem Mittagessen führt uns Frau Dytrych in den Garten, eine grüne Oase, wo man nach der Arbeit in der Werkstatt frische

Luft schnappen kann. Sie zeigt uns hier gleichsam das Familienzeichen der Dytrychs – eine nordische Thuja. Von diesem Baum wird immer ein Ästchen bei der Verzierung der Glocken mitaufgetragen und ist so nach dem Guß als Relief sichtbar. Es ist ein Symbol für die Dytrychs – ein Symbol der Natur.

„Nichts auf der Welt ist schöner als eine Glockenstimme, und deswegen höre ich nie auf mit dieser wunderschönen Arbeit. In jeder Glocke ist ein Teil meines Herzens, wenn beim Gießen das Metall in die Form fließt, so nimmt es auch meine Gedanken, meine Wünsche, meine Gefühle mit. In jeder Glocke ist ein Teil von mir, eine Teil meines Herzens ...“ Dieses Bekenntnis von Frau Dytrych ist aber nicht nur geistiger Natur. Ein Leben für die Glocken, diese singenden Skulpturen, hinterläßt Spuren: Die schwere, gesundheitsschädliche Arbeit, man denke nur an die giftigen Gase beim Gießvorgang, hat ihre Gesundheit angegriffen. Sie kann aber nicht aufhören, daher hat sie sich jetzt auf die Erzeugung kleinerer Glocken für Glockenspiele beschränkt. Das erste dieser Glockenspiele, mit vier Melodien, die durch siebzehn Glocken entstehen, erklingt seit einiger Zeit aus dem Glockenturm des Olmützer Domes des hl. Wenzeslaus.

Die größeren Exemplare überläßt Laetitia Dytrych nun den Töchtern. Im Frühjahr 1990 hat der Olmützer Erzbischof die Segnung der neuen Werkstatt der älteren Tochter Maria vorgenommen, in der Glocken bis zu vier Tonnen Gewicht gegossen werden können. Über die Zukunft ihres Lebenswerkes muß sich also Frau Dytrych keine Sorgen machen, die Tradition des Glockengießens wird in weiblicher Linie weitergeführt. Und die Männer, die bringen die Mädchen mit: Seit der Hochzeit im September 1990 arbeitet auch die zweite Enkelin von Laetitia samt ihrem Mann in der Werkstatt ihrer Mutter Marcela mit. „Wir sind alle Fanatiker“, sagt dazu Marcela, „wir sind glücklich, wenn eine neue Glocke erklingt, das ist die größte Belohnung“.

Anmerkung

- 1 Zitat übernommen von: František Kobza: Zvony rodiny Dytrychovy. (Katalog zum 40jährigen Jubiläum der Glockengießerei in Brodek bei Prerau). Olomouc 1990, S. 5.



Abb. 1: Frau Laetitia Dytrych zeigt das Formen einer Glocke. - (Photo Gerhard Aba)



Abb. 2: Die Tochter Marcela ist für die Verzierung der Glocken, die aus Wachs angefertigt wird, zuständig. Dabei hilft ihr die Jüngste im Frauenclan - die Nichte Leticie. - (Photo Gerhard Aba)



Abb. 3: Der Bildhauer Otmar Oliva verziert die Replik der „Papst-Glocke“ mit einem Relief von Kyril und Method, dem mährischen Wappen (Adler) und dem Papst-Wappen mit der Überschrift: Jan Pavel II, TU ES PETRUS MORS ET VITA, VELEHRADII 22 4 1990. – (Photo Gerhard Aba)



Abb. 4: Durch die Erwärmung am Ofen wird die innere Wachsschicht entfernt. – (Photo Gerhard Aba)

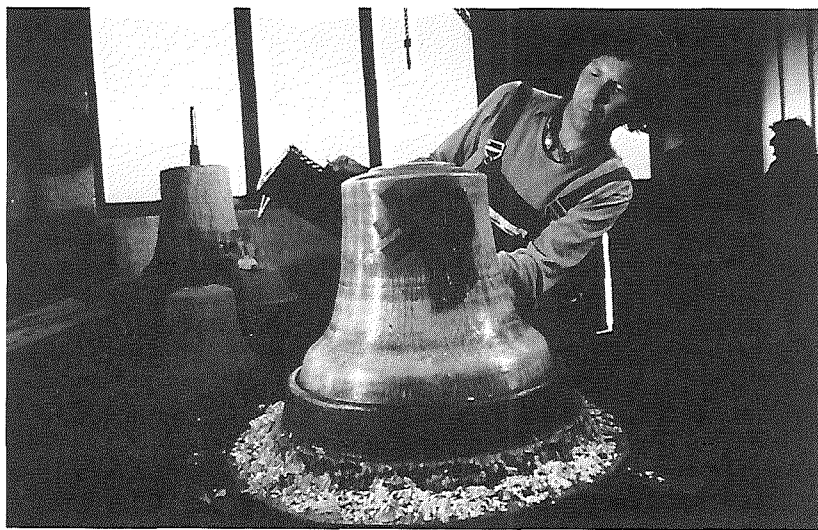

Abb. 5: Höhepunkt der Arbeit: das heiße Metall (1.200 Grad) fließt in die Glockenform - (Photo Gerhard Aba)

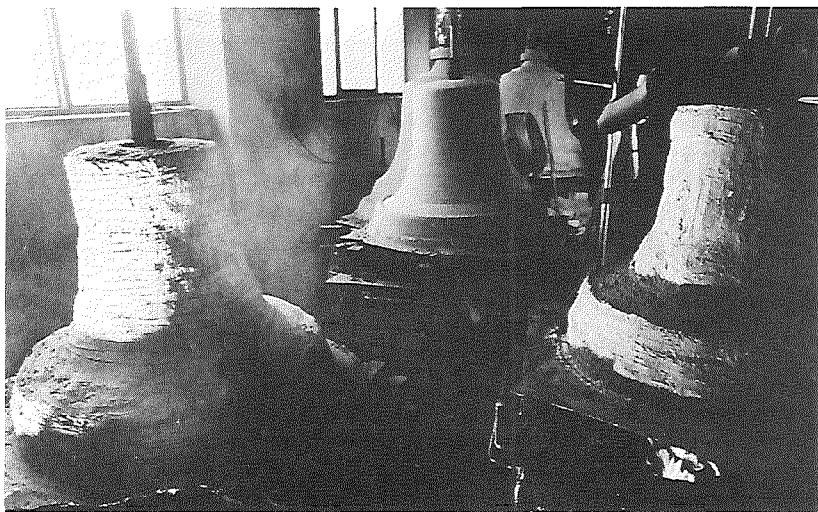

Abb. 6: Eine Woche nach dem Guß werden die Glocken ausgegraben. Im Hintergrund Schmelztiegel. - (Photo Gerhard Aba)

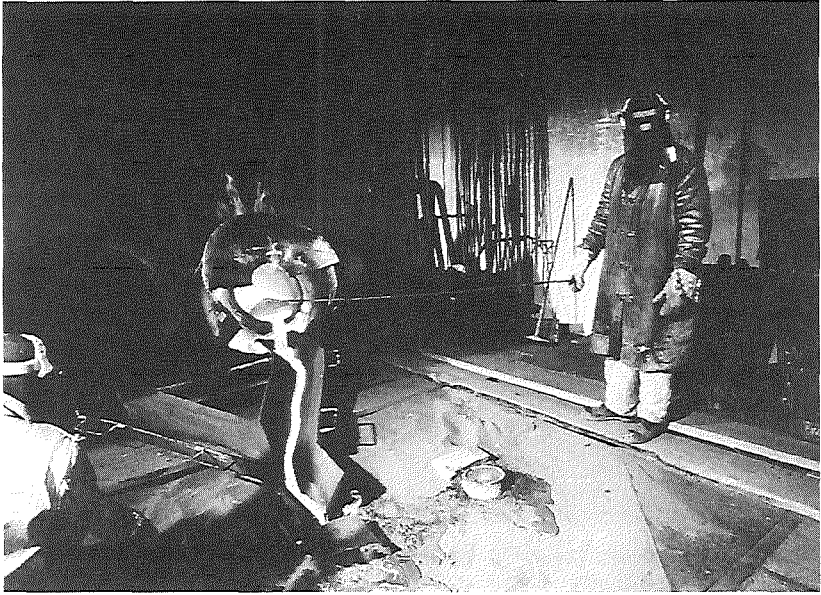

Abb. 7: Ein spannender Augenblick: die Lehmschicht wird von einem Mitarbeiter entfernt, eine neue Glocke wird geboren. Anschließend wird die Glocke noch zisiert. – (Photo Gerhard Aba)

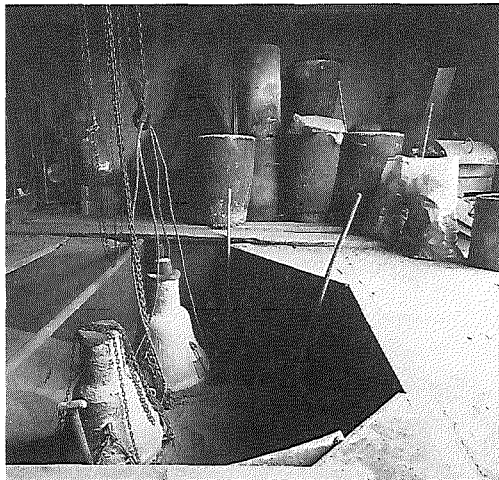

Abb. 8: Die Glockengießerinnen: Laetitia Dytrych, ihre Töchter Marie und Marcela und Enkelin Leticie. – (Photo Gerhard Aba)

Verzeichnis der Volkskundemuseen und der Museen mit volkskundlichen Sammlungen in der Slowakei, ČSFR

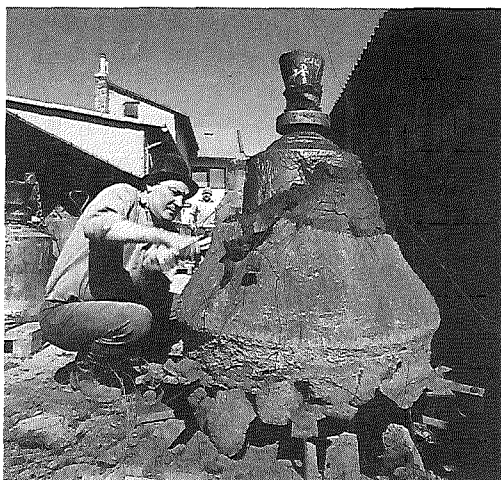
Von Jasna Paličková

In Fortführung des „Verzeichnisses der Volkskundemuseen und der Museen mit volkskundlichen Sammlungen in den böhmischen Ländern (Böhmen, Mähren, Schlesien) der ČSFR“, das Richard Jeřábek für unsere Zeitschrift zur Verfügung gestellt hat (ÖZV XLV/94, 1991, S. 390 – 394), kann nunmehr ein entsprechendes Verzeichnis für die Slowakei mit Stand vom 1. Jänner 1992 vorgelegt werden. Das Verzeichnis wurde von der Volkskundlerin am Slowakischen Nationalmuseum – Historisches Museum in Bratislava (Preßburg), Dr. Jasna Paličková, erstellt. Die Anordnung der einzelnen Museumsnachweise erfolgt nach dem Alphabet der Namen der Standorte. Neben der Bezeichnung des Museums (auch in deutscher Übersetzung) werden jeweils der Name des Museumsdirektors, des verantwortlichen Sammlungsleiters oder des zuständigen Mitarbeiters, die Anschrift mit Postleitzahl und Telefonnummer angeführt. (KB)

Banská Bystrica (Neusohl): *Stredoslovenské múzeum* (Mittelslowakisches Museum). Direktor: Milan Šoka. ČS-974 00 Banská Bystrica, Nám. SNP 4; Tel. 088/22817

Banská Stiavnica (Schemnitz): *Slovenské banské múzeum* (Slowakisches Bergbau-Museum). Direktor: Ivan Herčko. ČS-969 00 Banská Stiavnica; Tel. 0859/21541

Bardejov (Bartfeld): *Šarišské múzeum* (Museum des Šariš-Gebietes). Sammlungsleiter: Martin Mešša. ČS-085 01 Bardejov, Nám. osloboditeľov 13; Tel. 0935/4309

Bratislava (Preßburg): *Slovenské národné múzeum – Historické múzeum* (Slowakisches Nationalmuseum – Historisches Museum). Sammlungsleiterin: Jasna Paličková. ČS-814 36 Bratislava, Hrad; Tel. 07/311444

Bratislava (Preßburg): *Mestské múzeum* (Stadtmuseum). Sammlungsleiterin: Marta Táčovská. ČS-815 18 Bratislava, Primaciálne nám. 2; Tel. 07/333401

Brezno (Bries): *Horehronské múzeum* (Museum des Horehronie-Gebietes). Direktor: Ján Weiss. ČS 977 26 Brezno, Nám. generála M. R. Stefánika 1; Tel. 0867/2453

Čadca (Tschadsa): *Kysucké múzeum* (Museum des Kysuce-Gebietes). Direktor: Pavol Kužma. ČS-022 01 Čadca, Palárikova ul.; Tel. 0824/21386

Dunajská Streda: *Žitnoostrovské múzeum* (Museum des Žitný Ostrov-Gebietes). Direktor: Július Mag. ČS-929 01 Dunajská Streda, Muzejná 2; Tel. 0709/22402

Galanta: *Okresné vlastivedné múzeum* (Heimatkundliches Bezirksmuseum). Sammlungsleiterin: Izabela Danterová. ČS-924 01 Galanta; Tel. 0707/3062

Hanušovce nad Topľou: *Vlastivedné múzeum* (Heimatmuseum). Direktor: Gašpar Gregor. ČS-094 31, Hanušovce nad Topľou; Tel. 92371

Hlohovec (Freystadt): *Vlastivedné múzeum* (Heimatmuseum). Sammlungsleiterin: Viera Holicová. ČS-920 01 Hlohovec, Komenského 15; Tel. 0804/23421

Humenné (Homenau): *Okresné vlastivedné múzeum* (Heimatkundliches Bezirksmuseum). Direktor: Ján Lukáč. ČS-066 01 Humenné, Kaštieľ; Tel. 0933/2240

Komárno (Komorn): *Podunajské múzeum* (Museum des Dunaj-Gebietes [Donau-Gebietes]). Sammlungsleiterin: Ida Gaalová. ČS-945 01, ul. G. Stejnera 13; Tel. 0819/4153

Košice (Kaschau): *Východoslovenské múzeum* (Ostslowakisches Museum). Sammlungsleiterin: Gita Králiková. ČS-041 36 Košice, Leninova 27; Tel. 095/20250

Levice (Lewenz): *Tekovské múzeum* (Museum des Tekov-Gebietes). Direktor: Ján Dano. ČS-934 69 Levice, Hrad; Tel. 0813/21589

Levoča (Leutschau): *Spišské múzeum* (Museum des Zips-Gebietes). Sammlungsleiterin: Mária Felberová. ČS-054 01 Levoča, Mierové nám. 40; Tel. 0966/2824

Liptovský Hrádok: *Národopisné múzeum Liptova* (Volkskundemuseum des Liptov-Gebietes). Direktorin: Iveta Zuskinová. ČS-033 01 Liptovský Hrádok; Tel. 0844/485

Martin (St. Martin): *Slovenské národné múzeum – Etnografické múzeum* (Slowakisches Nationalmuseum – Ethnographisches Museum). Direktor: Milan Kiripolský. ČS-036 80 Martin, Muzeálna 2; Tel. 0852/540041

Michalovce (Großmichel): *Zemplínske múzeum* (Museum des Zemplin-Gebietes). Sammlungsleiter: Milan Bohucký. ČS-071 01 Michalovce, nám. ČA 1; Tel. 0946/21335

Nitra (Neutra): *Okresné vlastivedné múzeum* (Heimatkundliches Bezirksmuseum). Direktor: Anton Števko. ČS-950 50 Nitra; Tel. 087/410000

Nitra (Neutra): *Slovenské poľnohospodárske múzeum* (Slowakisches Landwirtschaftsmuseum). Direktor: Jozef Vontorčík. ČS-950 50 Nitra, Samova 4

Nové Zámky (Neuhäusl): *Vlastivedné múzeum* (Heimatmuseum). Direktor: Jozef Liszka. ČS-940 01 Nové Zámky, Hurbanova 7; Tel. 0817/23374

Oravský Podzámok: *Oravské múzeum Oravský hrad* (Museum des Orava-Gebietes [Arva-Gebietes], Burg Orava [Arva]). Sammlungsleiterin: Elena Beňušová. ČS-027 41 Oravský Podzámok; Tel. 93122

Pezinok (Bösing): *Malokarpatské vinohradnícke múzeum* (Kleinkarpatisches Weinbau-Museum). Direktorin: Anna Dolská. ČS-902 01 Pezinok, Revolučná 4; Tel. 0704/3347

Poprad (Deutschendorf): *Podtatranské múzeum* (Museum des Unter-Tatra-Gebietes). Direktor: Peter Švorc. ČS-058 01 Poprad, Vajanského ul. 89; Tel. 092/22274

Považská Bystrica (Waagbistritz): *Vlastivedné múzeum* (Heimatmuseum). Direktor: Anton Janík. ČS-017 01 Považská Bystrica, Orlové; Tel. 0822/25718

Prešov (Preschau): *Vlastivedné múzeum* (Heimatmuseum). Sammlungsleiterin: Terézia Krafčíková. ČS-080 01 Prešov, ul. SRR 86; Tel. 091/34708

Prievidza (Privitz): *Okresné vlastivedné múzeum* (Heimatliches Bezirksmuseum). Sammlungsleiterin: Iveta Géczyová. ČS-971 01 Prievidza, Lenínova 23; Tel. 0862/34504

Rimavská Sobota (Großsteffelsdorf): *Gemerské múzeum* (Museum des Gemer-Gebietes). Sammlungsleiterin: Oľga Bodorová. ČS-979 80 Rimavská Sobota, Nám. ČA 24; Tel. 0866/22944

Rožňava (Rosenau): *Banické múzeum* (Bergbaumuseum). Sammlungsleiterin: Angela Czintelová. ČS-048 01 Rožňava, Šafárikova 31; Tel. 0942/3366

Skalica (Skalitz): *Záhorské múzeum* (Museum des Gebietes Záhorie). Direktor: Rudolf Irša. ČS-909 01 Skalica, nám. Slobody 11; Tel. 080194/944230

Spišská Nová Ves (Neudorf): *Vlastivedné múzeum* (Heimatmuseum). Direktor: Ladislav Špalek. ČS-052 01 Spišská Nová Ves, Gottwaldova 50; Tel. 0965/23757

Stará Ľubovňa (Altlublau): *Vlastivedné múzeum* (Heimatmuseum). Direktor: Rudolf Žiak. ČS-064 01 Stará Ľubovňa, Hrad; Tel. 0963/22422

Stupava (Stampfen): *Múzeum Ferdiša Kostku* (Ferdiš Kostka-Museum). Direktorin: Magda Kostková. ČS-900 31 Stupava, ul. F. Kostku 25; Tel. 07/934882

Svidník: *Múzeum ukrajinskej kultúry* (Museum ukrainischer Kultur). Direktor: Miroslav Sopoliga. ČS-089 01 Svidník, Leninova 258; Tel. 0937/21365

Topoľčany (Topoltschau): *Vlastivedné múzeum* (Heimatmuseum). Direktorin: Blažena Šmotláková. ČS-955 01 Topoľčany, Gottwaldovo nám. 1; Tel. 0815/3040

Trebišov (Trebischau): *Vlastivedné múzeum* (Heimatmuseum). Direktor: Juraj Žadanský. ČS-075 01 Trebišov, ul. SA; Tel. 0948/2234

Trenčín (Trentschin): *Trenčianske múzeum* (Museum der Stadt Trentschin). Direktor: Leo Kužela. ČS-911 01 Trenčín, Mierové nám. 46; Tel. 0831/34509

Trnava (Tyrnau): *Západoslovenské múzeum* (Westslowakisches Museum). Sammlungsleiterin: Darina Pillová. ČS-918 09 Trnava, Muzejné nám. 3; Tel. 0805/27585

Zvolen (Altsohl): *Okresné vlastivedné múzeum* (Heimatliches Bezirksmuseum). Sammlungsleiterin: Želmíra Šípková. ČS-960 01 Zvolen, nám. SNP 21; Tel. 0855/23526

Žilina (Sillein): *Považské múzeum a galéria* (Museum und Galerie des Gebietes Povážie). Sammlungsleiterin: Eva Munková. ČS-010 03 Žilina, Budatinský zámok; Tel. 089/21943

Chronik der Volkskunde

Museumspraktikum am Österreichischen Museum für Volkskunde für Absolventen des Textilrestauratorenlehrganges

Das Österreichische Museum für Volkskunde beherbergt eine umfangreiche Textilsammlung. Für die wissenschaftliche Betreuung der rund 25.000 Objekte umfassenden Abteilung ist Frau Dr. Margot Schindler zuständig. Es handelt sich dabei um Kleidungsstücke aus dem heutigen Österreich und der ehemaligen Österreichisch-Ungarischen Monarchie. Die Textilien sind aus verschiedenartigen Materialien gefertigt, deren Erhaltungszustand sehr unterschiedlich ist. Diese Faktoren müssen bei der fachgerechten Aufbewahrung berücksichtigt werden. Ein Großteil der Objekte ist in der Studiensammlung in Mattersburg im Burgenland deponiert, während im Ethnographischen Museum Schloß Kittsee hauptsächlich Textilien der Ost- und Südosteuropaabteilung aufbewahrt werden. Die weite Entfernung der Depots erschwert die Betreuung der gesammelten Textilien. Die Aufbewahrung im Museum in Wien ist aufgrund des Raumangebotes jedoch nicht möglich.

Im September 1981 wurde im Museum eine Abteilung für Textilrestaurierung eingerichtet. Frau Christine Klein wurde mit den Restaurierungsarbeiten betraut. Sie führte bis zu ihrer Karenzierung im Februar 1988 Restaurierungen und konservatorische Maßnahmen durch. Neben der Reinigung und den Wiederherstellungsarbeiten an schadhafte Objekten für Ausstellungen, mußten die Textilien auch für die Lagerung vorbereitet werden. Für das Einordnen der Bestände im Depot in Mattersburg waren längere Aufenthalte erforderlich. Für die Zeit der Dienstverhinderung von Frau Klein übernahm ich diesen Tätigkeitsbereich.

Um die fachliche Ausbildung der Restauratoren auf dem Textilsektor zu gewährleisten, gibt es an der Höheren Bundeslehranstalt für Bekleidungs-gewerbe in der Herbststraße 104, 1160 Wien, seit 1976 einen einschlägigen Fachkurs. Der vorerst einjährige Lehrgang wurde in der Zwischenzeit auf zwei Jahre verlängert. Im zweiten Jahr ist im Lehrplan der Gegenstand „Restaurierpraxis“ vorgesehen. Einmal wöchentlich arbeiten die Absolventen unentgeltlich in verschiedenen Museen und lernen so den Arbeitsalltag in den Werkstätten kennen.

Im Österreichischen Museum für Volkskunde werden den Praktikanten die objektgerechte Lagerung in den Depots gezeigt und die damit verbun-

denen Probleme erörtert. Da eine enge Zusammenarbeit mit den Restauratoren der anderen Abteilungen stattfindet, werden auch konservatorische Maßnahmen bei anderen Materialien erläutert. Dazu zählt etwa die Reinigung und Konservierung von Lederteilen.

Während die Tätigkeit von Ferialpraktikanten meist im Sichten, Identifizieren und Inventarisieren der Objekte liegt, werden die Lehrgangsteilnehmer in die laufenden Restaurierungsarbeiten eingebunden. Im Hinblick auf kommende Ausstellungen stand in den letzten Jahren die Instandsetzung der Krippen im Vordergrund. Dazu gehören auch zahlreiche Figurengruppen mit textiler Bekleidung, deren Erhaltungszustand oft sehr schlecht ist.

Da bei einer so großen Anzahl von Einzelobjekten nicht alle Objekte in kurzer Zeit einer gänzlichen Restaurierung unterzogen werden konnten, wurden die Figuren und ihre Bekleidung vorerst gereinigt, lose Teile gefestigt und fehlender Zierat nach Möglichkeit ergänzt. Abgeschlossen wurden die konservatorischen Arbeiten mit dem Verpacken der Objekte in säurefreies Seidenpapier und der Lagerung in Kartons. Es wurden weiters vorbeugende Maßnahmen gegen Insektenbefall getroffen und Photographien für die Inventarkarten angefertigt.

Bei einigen Krippenfiguren waren die textilen Flächen jedoch bereits so stark geschädigt, daß Teilergänzungen vorgenommen werden mußten. Im Vorjahr wurden mehrere Figuren einer Tiroler Weihnachtskrippe aus Inzing bei Zirl umfassend restauriert. Die Objekte wurden photographiert, die einzelnen Schritte der Kleiderabnahme für die spätere Rekonstruktion beschrieben und die Einzelteile beschriftet. Danach mußten möglichst idente Materialien gesucht werden. Es wurde aber immer darauf geachtet, möglichst viele Originalteile zu verwenden und nur irreparable Schäden am Schaubild durch Erneuerungen zu beheben. Mit der Problematik der Erhaltung und Restaurierung bereits sehr schadhafter Krippenfiguren befaßt sich auch Clara Hahmann in ihrem Aufsatz „Gedanken zur Restaurierung von Textilien“ (in: Kulturzeitschrift Oberösterreich, 31. Jg., Heft 4, Linz 1981).

Im Vorjahr wurde beispielsweise bei der Figur des Hl. Joseph das violette Kleid erneuert, der gelbe Seidenumhang und die Applikationen aus dem gleichen Material wurden gereinigt und wiederverwendet. Für eine Hirtenfigur wurde ein Langrock angefertigt. Da die blauen Besatzborten bereits sehr brüchig waren, mußten auch diese erneuert werden.

Im Wintersemester 1991/92 stand die Restaurierung einer Hirtenfigur der Weihnachtskrippe aus der Umgebung von Zell am See im Vordergrund. Diese stammt aus der Sammlung Ladislaus Benesch. Während die übrigen Figuren vorerst gereinigt und deponiert wurden, führten die beiden Lehrgangsabsolventinnen Maria Ellinger und Karin Mitterhuemer die Restaurierung durch. Die Figur mußte gänzlich zerlegt werden, da sich die geschnitzten Körperteile von der Stoffwicklung des Korpus gelöst hatten. Nach der Photodokumentation und den schriftlichen Aufzeichnungen wurden die

Stoffe ausgewählt. Bei der Untersuchung der Kleidungsstücke stellte sich heraus, daß die bereits stark vergilbten Besatzborten der Jacke ursprünglich blau waren. Im Innenteil war dies teilweise noch gut sichtbar. Darauf wurde bei der Rekonstruktion Bedacht genommen. Von den alten Resten konnten die Lampassen der Hose sowie die Ärmelbesätze und der Kragen der Jacke wiederverwendet werden. Die blaue Weste wurde vor der Wiederbekleidung ebenfalls gereinigt. Von den erhaltenen Fragmenten wurden die Schnitte abgenommen und die Bekleidungsstücke händisch genäht. Nachdem der Korpus neu gewickelt worden war, begann die Einkleidung der Figur. Die alten Reste wurden für die Dokumentation des Zustandes vor der Restaurierung gereinigt und auf Karton aufgenäht.

Würden die Gegenstände nur zum Zwecke des Studiums im Museum aufbewahrt werden, so wären konservatorische Maßnahmen zum Schutz vor weiteren Schäden meist ausreichend. Für die Ausstellung in einer Schausammlung ist aber der Anspruch des Besuchers nach repräsentativen Objekten zu berücksichtigen. Es muß aber darauf geachtet werden, das ursprüngliche Erscheinungsbild so wenig wie möglich zu verfälschen. Für spätere Forschungszwecke sollten Dokumentationen des alten Zustandes angelegt werden.

Abschließend wurden von Frau Ellinger noch konservatorische Arbeiten an einem Frauenmieder aus der Sammlung Moses durchgeführt (Sicherung der losen Kettfäden an den Armlöchern), welches für die Niederösterreichische Landesausstellung in Gloggnitz als Leihgabe angefordert wurde.

Nora Czapka

Bericht über die Sonderausstellung „Volksmusikinstrumente der Kroaten“ aus der Sammlung Krešimir Galin, Zagreb, im Ethnographischen Museum Schloß Kittsee vom 25. November 1991 bis 1. März 1992

Die Sammlung des Musikethnologen Krešimir Galin aus Zagreb vermittelt einen Eindruck der kulturellen Vielfalt Kroatiens. Verschiedene Einflüsse auf dem Gebiet der Republik Kroatien wurden seit der kroatischen Besiedlung ab der Mitte des 5. Jahrhunderts verarbeitet, mit der frühen Übernahme des Christentums öffnete sich das Land auch bald christlicher Kultur und Zivilisation. Die Verwandlung des kroatischen Küstenlandes durch die Republik Venedig, die Eroberung von Teilen des Gebietes durch das osmanische Reich und nicht zuletzt die österreichisch-ungarische Monarchie hinterließen ebenso prägende Spuren in der traditionellen Musik wie die Kulturpolitik des sozialistischen Jugoslawiens. Interessant ist nun die

gleichzeitige Verwendung von ganz altertümlichen Musikinstrumenten wie auch Importwaren des 19. Jahrhunderts. Die in ihrer Form ältesten Instrumente sind für Galin „kulturmagische Werkzeuge“, d.h. ihre Bedeutung lag in der apotropäischen Wirkung, in einer magischen Funktion, wie er sie auch in der Gegenwart etwa bei Rasseln feststellt, die Teile des Pferdegeschirrs sind, oder an den Stiefeln der Tänzer des *bunjevačko*, eines kroatischen Reigentanzes aus der *Voivodina*. In den Faschingsumzügen der *zvončari* tragen die Männer Viehglocken aus Eisenblech um die Mitte, denen Galin eine Kontinuität seit der römischen Zeit zuschreibt. Unter den Instrumentengruppen findet man solche Formen, die allgemein und weit verbreitet sind, aber auch spezifische Typen, die nur zur traditionellen Musikkultur der Kroaten gehören und bei den anderen slawischen Völkern nicht vorkommen. Der Gruppe der idiophonen Musikinstrumente gehören an: Rasseln, Glocken, Ratschen, Instrumente, die als Kinderspielzeug, am Pferdegeschirr und in der Fastenzeit statt der Kirchenglocken verwendet werden. Mit den Ratschen verscheuchten früher die Hirten auch die Wölfe, heutzutage sind sie ein beliebtes Instrument der Fußballfans bei Matches. Kordophone Instrumente sind Zither, Zimbal, Mandoline, *tambure*, *tamburica* und die anderen Instrumente des Tamburizzaorchesters wie *prim*, Baßprim, Bratsche, *bugarija* und *berda*. Die Verbreitung des Musizierens mit der Tamburizza wurde wesentlich von der Kulturpolitik der Zwischenkriegszeit gefördert mit dem Ziel der musikalisch-kulturellen Gleichstellung der verschiedenen Traditionen in den einzelnen Teilen Kroatiens. Die starke Verbreitung und Förderung der Tamburizza-Ensembles auch bei den burgenländischen Kroaten hat schließlich dazu geführt, daß ihre traditionelle Musik fast ausschließlich damit verbunden wird. Während die Tamburizza ein Zupfinstrument ist, spielt man die *gusle* mit dem Bogen. Das typische Repertoire dafür sind epische Heldenlieder, die der Guslar dazu singt. Die *lirica* ist ein Streichinstrument vom Typ einer kurzhalsigen Laute; ein Instrument, mit dem zu verschiedenen Tänzen aufgespielt wird. In die Gruppe der aerophonen Instrumente gehören Kreisel (*buga-čiga*), Schwirrhölzer (*zujalica*), die heute als Kinderspielzeug gelten, früher magische Instrumente zum Vertreiben der bösen Geister waren. Mit dem *cuvik*, einer Rahmenbandzunge wiederum werden auf der Jagd die Tiere angelockt. Die Ziehharmonika ist ein aus Österreich, Deutschland und Italien importiertes Instrument und wird in Manufakturen bzw. Fabriken hergestellt. Unter den Stockflöten findet man die *batina so sekiricom*, *batina s tičekom*, also Stöcke mit Beil oder Vogel, welche vom Wallfahrtsort *Maria Bistrica* im *Hrvatsko Zagorje* von den Pilgern für die Kinder gekauft werden. Die Okarina wird in Kroatien hergestellt, aber auch importiert. Doppelflöten *duplice*, *svirala* sind eine Besonderheit in Istrien, in Slawonien findet man sie als *dvojnice*. Am St. Georgstag bliesen die Hirten vor Sonnenaufgang in Hirtenoboen *trombenta*, womit sie Schutz vor den bösen Geistern erhofften; zu diesem Termin

begann oft die Arbeit des Hirten auf den Bergen und Almen. *Sopile* sind ein Paar kegelförmiger Oboen, die Fortführung der mittelalterlichen Schalmeien, deren Tonreihen der kroatischen Tradition angepaßt sind. Heute spielt man auf ihnen bei Hochzeiten und Tanzabenden. Zu den klarinettenartigen Instrumenten zählen die *šurle*, dazu gehören auch *diple*, *miščić*, *mišnica*, *gajde* und *duda*, also einfachere und kompliziertere Instrumente mit oder ohne Balg, Dudelsäcke, die die Hirten verwendeten und mit denen auch zum Tanz aufgespielt wurde. Signalhörner aus Holz bzw. aus Horn eröffneten den Fasching und wiesen den Fischern bei Nebel den Weg. Hirten verwendeten sie ebenso wie Trompeten aus getrocknetem Kürbis. In Fabriken und Manufakturen hergestellte, importierte Instrumente wurden also von den Kroaten ebenso gespielt und der typischen Spielweise angepaßt wie altertümliche, von den Spielern selbst oder von Handwerkern angefertigte. Die kulturellen Eigenheiten der drei geographischen Zonen Kroatiens, der dinarischen, pannonischen und adriatischen spiegeln sich in der traditionellen Musik und ihren Instrumenten ebenso wider wie Einflüsse aus den benachbarten Ländern. Die Entwicklung der städtischen Musikkultur, nicht zuletzt im Rahmen des Fremdenverkehrs und der Kulturpolitik, ist ebenfalls Gegenstand der wissenschaftlichen Erforschung und Sammlung durch Krešimir Galin.

Krešimir Galin wurde 1947 in Varaždin geboren. Nach dem Orgelstudium an der Musikakademie in Zagreb, das er mit dem Diplom abschloß, absolvierte er an der Philosophischen Fakultät in Zagreb das Studium der Volkskunde und wiederum an der Musikakademie das Studium der Musikwissenschaft. Als Professor für Volkskunde und Musikwissenschaft studierte er auch Jus. Sein Musikstudium beschloß er mit einer Arbeit über „Idiophonische und aerophonische Volksmusikinstrumente in Kroatien am Anfang des 20. Jahrhunderts“. Krešimir Galin arbeitet seit zwanzig Jahren am Institut für Volkskunde und Folkloristik in Zagreb, wo eben sein Handbuch der Volksinstrumente fertiggestellt wurde. Ausstellungen mit Instrumenten aus seiner eigenen Sammlung, die auf langjährigen Feldforschungen beruhen, werden seit zehn Jahren veranstaltet, daneben leitet er Workshops und internationale Sommerkurse. Das Thema seiner Studien in den letzten Jahren ist verstärkt archäologischen Funden von Musikinstrumenten gewidmet.

Barbara Mersich

**„Volkskunst hinter Gittern – Kismartonban/Sopronban kiszült“
Sonderausstellung im Ethnographischen Museum
Schloß Kittsee von März bis August 1992**

Das Savaria Múzeum in Szombathely und das Burgenländische Landesmuseum in Eisenstadt sind zusammen mit dem Ethnographischen Museum Schloß Kittsee die gemeinsamen Veranstalter der Sonderausstellung, die unter dem Titel „Volkskunst hinter Gittern“ Objekte aus Sammlungen von Museen des „pannonischen“ Teils Ungarns, aber auch aus dem Ethnographischen Museum in Budapest zeigt und sich mit dem speziellen Teil der ungarischen Volkskunst: der Hirtenkunst beschäftigt. Nach der Präsentation in Szombathely und Eisenstadt ist die Ausstellung von März bis August 1992 im Ethnographischen Museum Schloß Kittsee zugänglich. Sie beabsichtigt, innerhalb dieses Gebietes – dem nord-westlichen Transdanubien – Spitzenleistungen bestimmten Personen zuzuschreiben und die Entstehungszeit der Erzeugnisse zu bestimmen. Wir meinen, daß wir durch diese Untersuchungen, vor allem aber durch die Verwendung archivalischer Quellen, eine Beziehung zwischen den Gegenständen und ihrem Hersteller, zum Charakter und zur Biographie der Schnitzer, schaffen und dadurch einige Vorstellungen über die Hirtenkunst korrigieren können. Diese waren am Ende des vorigen Jahrhunderts entstanden und wurden seit damals mit mehr oder weniger Beharrlichkeit wiederholt.

Allerdings hat sich, teilweise durch neue, bisher unbekannte archivalische Quellen, teils aufgrund von Stil- und Motivanalysen der Ornamente auf der Oberfläche der Gegenstände, die Zahl der Objekte, die einzelnen Personen – ihren Schöpfern – zugeschrieben werden können, vermehrt. Vom Ende des 18. bis zum Ende des 19. Jahrhunderts ermöglicht eine Reihe von datierten Gegenständen die Erstellung einer Chronologie; die Texte der Aufschriften informieren uns über die Hersteller und die Herstellungsorte. Die verschiedensten Gebrauchsgegenstände und Geräte, wie Mangelbretter, Rasiermesserbehälter, Spiegel, Stehspiegel, Gewürzbehälter, Langflöten, Kästchen usw., werden so zu aussagekräftigen Dokumenten über Geschmack und Gedankenwelt einer Person, einer kleineren Gemeinschaft und einer Zeitperiode eines Gebietes. Sie übermitteln durch die Zeichen ihrer Bildersprache eine Botschaft in die Ferne.

In Kenntnis des vorliegenden, erschlossenen Materials ist es nicht übertrieben zu sagen, daß angesichts der Vielfalt der Gegenstände, der Materialien, der Verzierungsverfahren, der Techniken, der Thematik und der Motive diese kleindimensionierten Schnitzereien des pannonischen Raumes die mannigfaltigsten der gesamten ungarischen Volkskunst sind und dadurch eine gleichartige Einheit im Großgebiet bilden.

Wenn man die allerschönsten Gegenstände betrachtet, kann man oft in der Reihe der Oberflächen-Verzierungstechniken gleichzeitig Kerbschnitzereien, die sogenannte Spanisierung, Ritztechnik und reliefartige Schnitzereien an einem Gegenstand entdecken.

Die Serie der Stücke aus dem 18. Jahrhundert ist vor allem durch die geometrisch gestaltete „Rose“, freie Linienführung der Pflanzenornamentik, Genrebilder mit Menschen und Tieren, gelegentlich aber auch durch religiöse oder patriotische Motive gekennzeichnet. Die Forschung sieht einen Zusammenhang zwischen den Ziertechniken, den Themen und Motiven und der Entstehungszeit; es scheinen auch hier Modetendenzen zu wirken. Diese Ausstellung und die Studien des begleitenden Kataloges wollen in gewisser Weise mit der traditionellen ethnographischen, volkskünstlerischen Betrachtungsweise brechen; genauer gesagt, die hier vorgelegten Forschungsergebnisse gehen über den zu diesem Thema bisher bestehenden Konsens hinaus und sollen somit auch in Fachkreisen eine Diskussion auslösen.

László Szelestey hat seine Aufmerksamkeit vor allem auf die Schöpfer der Gegenstände konzentriert. Durch unbezweifelbare Archivangaben weist er den Zusammenhang zwischen dem Gegenstand und seinem Schöpfer nach und präzisiert bzw. korrigiert dabei die bisher idealisierte und romantische Vorstellung des „schnitzenden Hirten“. Er enthüllt damit das Schicksal jener Leute, deren Leben häufig einen eigenwilligen Verlauf genommen hatte, die oft mit dem Gesetz in Konflikt geraten waren. Durch die Geschicklichkeit ihrer Hände, durch ihre Begabung für das Schnitzen haben sie jedoch durch Gegenstände, die sie gelegentlich für sich selbst, meist aber für andere gefertigt hatten, ihren Namen unauslöschlich in der Geschichte der ungarischen Volkskunst verewigt. In ihren Arbeiten können sowohl individuelle Eigenarten, eigenständige Stile ebenso festgestellt werden, als auch gemeinsame Züge. Aufgrund der Forschung scheint es allerdings so, daß es, verallgemeinernd gesagt, doch zulässig ist, von volkstümlicher, bäuerlicher Schnitzkunst zu sprechen, die schon eigenartige Zusammenhänge aufweist – worauf auch eine frühere analytische Interpretation bzw. der Titel einer Publikation hinweist: „Bauern – Hirten – Betjaren“.

Gábor Pap jedoch hat sich diesen Gegenständen unter einem anderen Aspekt genähert, ihn beschäftigt nicht der Schöpfer, sondern der Inhalt, die Aussage der Werke. Seine Analyse geht von der Voraussetzung aus, daß die Ornamente auf den Gegenständen mehrere, voneinander trennbare und erklärbare Bedeutungsebenen aufweisen. Diese verschiedenen „Schichten“ ergeben durch die Anwendung von eigenartigen Zeichensystemen jeweils ein eigenes Niveau der Information und der Bedeutung. Er widmete seine Aufmerksamkeit besonders jenen Elementen, die seiner Ansicht nach – als astralmythologische Spuren – die einfachen Gebrauchs- und Ziergegenstände der Bauern und Hirten aus früheren Kulturepochen mit denen der Gegenwart verbinden.

In diesem Zusammenhang betrachtet, kann ein Gegenstand durch seinen Erzeuger und durch seinen Verbraucher, über den jeweiligen volkskulturellen und volkskünstlerischen Wert hinausgehend, zum ewigen Träger des kulturellen und kulturhistorischen Andenkens der Menschheit werden.

Unsere Ausstellung kann nicht und will auch nicht eine vollständige Darstellung der sogenannten Hirtenkunst bieten. Allerdings will sie durch Schilderung und Analyse dieser ästhetischen Gegenstände unter neuen Gesichtspunkten einen erhöhten Kunstgenuß und ein besseres Verständnis ermöglichen.

(Ausstellung im Ethnographischen Museum Schloß Kittsee, A-2421 Kittsee/Burgenland, vom 13. März bis 30. August 1992, täglich 10 bis 17 Uhr. – Katalog von Imre Gráfik, Gábor Pap, László Szelesty. Eisenstadt 1991. 105 Seiten, Abb. teilweise farbig, Preis öS 80,—. – Zu beziehen vom Ethnographischen Museum Schloß Kittsee, A-2421 Kittsee, oder Österreichischen Museum für Volkskunde, Laudongasse 15 – 19, A-1080 Wien.)

Imre Gráfik

„Traditionelle Kultur des ungarischen Volkes“ Bericht über die neue ständige Ausstellung des Ethnographischen Museums in Budapest

Das Budapester Ethnographische Museum hat am 15. Juni 1991 seine neue ständige Ausstellung eröffnet. Dies war schon seit langem fällig, da schon fast ein halbes Jahrhundert vergangen ist, seit 1943 – wegen der Bedrohungen des Zweiten Weltkriegs – die ständige Ausstellung, die noch 1927 errichtet worden war, abgetragen werden mußte. Seither bestand infolge materieller und anderer Gründe bloß dazu die Möglichkeit, 1980 eine permanente und bis heute bestehende Ausstellung zu veranstalten, die aus dem Material zusammengestellt wurde, welches das Museum von außereuropäischen Völkern besitzt.

Auf die Veranstaltung von Ausstellungen konnte aber die Institution sogar unter beschränkten Möglichkeiten nicht verzichten. Unter ihnen gab es mehrere, die vollständige Objektgruppen umfaßten; als erste die Schau der ungarischen Volkstrachten im Jahre 1955, dann unter anderem die Ausstellungen der Keramik [1964], der Möbel [1976], der Hirtenkunst [1977], der Landwirtschaft [1983]. Es bot sich auch Gelegenheit, Übersichtsschauen von speziellen Themen zu gestalten, wie die Geschichte der Volkskunst in Ungarn [1971], oder das einstige Leben der Dorfkinder [1979]. Alle diese Ausstellungen gaben den Forschern des Museums Gelegenheit zur gründlichen Untersuchung des in den Depots gelagerten Mate-

rials und auch die Möglichkeit, zahlreiche Schlußfolgerungen zu ziehen. An der Spitze derjenigen, die diese Ausstellungen zustandegebracht haben, standen Persönlichkeiten wie Edit Fél und Maria Kresz, die einen großen Einfluß bei den Veranstaltungen von Ausstellungen hatten und die leider inzwischen für immer dahingegangen sind. Manche ihrer Gedanken und Ideen klingen auch in der gegenwärtigen ständigen Ausstellung an.

Die neue ständige Ausstellung beabsichtigt, den Besuchern eine zum großen Teil noch von den Traditionen bestimmte Kultur, die im wesentlichen die einstige Kultur der Dörfer und Marktflecken darstellt, vorzuführen. Sie konnte im großen und ganzen aus dem gegenständlichen Nachlaß von fast anderthalb Jahrhunderten, vom Ende des 18. Jahrhunderts bis zum Ersten Weltkrieg, und außerdem mit Hilfe von zeitgenössischen Bildern vergegenwärtigt werden. Wie es die ausgestellten Objekte veranschaulichen, waren die Erzeuger dieser Kultur hauptsächlich Bauern und Handwerker, beziehungsweise Kleinadelige, die auf dem gleichen Niveau wie jene lebten. Auf dem Gebiet des einstigen Ungarn lebten in dieser Zeit außer der ungarischen Bevölkerung fast in gleichem Ausmaß Völker, Volksgruppen und Streugemeinden anderer Sprachen. Der einleitende Abschnitt der Ausstellung möchte auf eben diese Vielfältigkeit hinweisen, zum Teil mit den Stichen von Volkstrachten, die Joseph Heinbucher von Bikessy zwischen 1816 und 1820 herausgegeben hat, zum Teil aber auch mit den Trachtenfiguren aus den Jahren um 1900, die im ersten Saal gezeigt werden. Unter diesen haben neben der ungarischen Bekleidung, die für verschiedene Gebiete charakteristisch war, auch die Tracht eines siebenbürgisch-sächsischen und rumänischen Paares, eines huzulischen Mannes, je einer slowakischen Person aus dem Sohler Komitat und aus Neutra, dann auch einer Slowakin, beziehungsweise eines Bunjewatzen und Schokatzen, weiterhin eines Mädchens aus dem deutschen Dorf Hartau/Harta in der südlichen ungarischen Tiefebene ihren Platz erhalten.

Der nächste Saal beabsichtigt bloß andeutend auf die Institutionen hinzuweisen, die die Lebensordnung der im Rahmen der traditionellen Kultur lebenden Dörfer, Marktflecken und Städten bestimmten, und zugleich einen Einfluß auf die Umwandlung ihrer Kultur hatten, wie der Gemeindevorstand, der Magistrat, die Zünfte, die Kirchen und daneben selbstverständlich die Herrschaftsgüter, die ebenfalls großen Einfluß hatten.

Die folgenden elf Säle legen die traditionelle Kultur des gewählten Zeitraums - entsprechend den wichtigsten Themenkreisen - ausführlich dar. Die bäuerliche Arbeit wurde an den ersten Platz gestellt, um ihre im Leben eingenommene Rolle einigermaßen zu veranschaulichen. Die regional und historisch bestimmte Mannigfaltigkeit in der gegebenen Epoche wurde durch den Werkzeugbestand dargestellt, wo neben altartigen Geräten neue auftauchen, vom Einbaumkahn und -fischhaus bis zum Fabrikswerkzeug und bis zur hausgebastelten Maschine. Voneinander getrennte Abtei-

lungen veranschaulichen die Fischerei, die Waldbenutzung, die Viehzucht und Wiesenbewirtschaftung, den Ackerbau, den Weinbau, die Gärtnerei. Das zielbewußte Anpassen an die Umstände veranschaulichen die Arbeitskleider, die Geräte der Mahlzeiten, welche außerhalb des Hauses eingenommen wurden.

An diesen Teil wurde die Lebensmittelverarbeitung, die eine große Rolle in der Selbstversorgungswirtschaft spielt, wie auch der Verbrauch angeschlossen. Die einstige Praxis, die durch Gegenstände veranschaulicht wird, wird hier wie auch anderswo in der Ausstellung von Bildern illustriert, die aus dem Photoarchiv des Museums ausgesucht wurden.

Dem Handwerk wurden zwei Säle gewidmet. Vollständigkeit konnte auch hier nicht angestrebt werden, bloß einige bedeutendere Zweige der Selbstversorgung, des Hausgewerbes und des Zunftgewerbes konnten mit Hilfe von Arbeitsgeräten, Produkten, Zunftzeichen und Aushängeschildern dargestellt werden. Organisch schließt sich alledem der nächste Saal, der Saal der Jahrmärkte, an. Den Mittelpunkt nimmt hier die lebensnahe Vergegenwärtigung ein: von einem Heimarbeiter-Schnitzer gefertigte landwirtschaftliche Gerätestiele und Kochgeschirr, das Angebot eines Markthafners und Zelte eines Blaufärbers und auch eines Hutmachers. Auf die kulturvermittelnde und geschmacksformierende Rolle der Märkte verweisen Volksbücher und Marktgeschenke, Lebkuchen, Spielzeuge – unter diesen zwei „Reiterrössel“ aus der Viechtau – und weiterhin auch Puppentheaterfiguren.

Die zwei nächsten Säle zeigen die Wohnverhältnisse aus zwei Regionen Transdanubiens verschiedener wirtschaftlicher Gegebenheiten. In einem Saal wird eine altertümliche Rauchstube mittelalterlichen Charakters aus der Mitte des 19. Jahrhunderts rekonstruiert, während im anderen eine Prunkküche und schöne Stube aus der zweiten Hälfte des 19. Jahrhunderts nachgebildet wurde. Letztere gehörte einer Familie, die durch Entwässerungsmaßnahmen im südlichen Donaugebiet zu Vermögen kam. Immerhin sind der Kachelofen, die blumenbemalten Möbel, die hausgewebten Stoffe ebenso wie das verzierte Irdengeschirr der Einrichtung gleichfalls Fortsetzer von Traditionen, die von Städten und Marktstellen voriger Jahrhunderte entwickelt wurden.

Im nächsten Saal sind Prestigegegenstände zu sehen, namentlich diejenigen, die als Volkskunst gewertet werden, wie bemalte Möbel – die geschnitzten wurden schon vorher ausgestellt – gestickte und gewebte Bekleidungsstücke und Wohnungstextilien, Prunkgeschirr und Hirtenschnitzereien.

Drei Säle veranschaulichen charakteristische Gegenstände des menschlichen Lebenswegs: die Kinderjahre – unter den Spielsachen sind kleine Arbeitsgeräte, die zur Arbeitserziehung dienten –, danach Gegenstände, die an die Jugendjahre, die Heirat, an das Alter und endlich an den Tod und die Bestattung anknüpfen. Die Bedeutung der Hochzeit für die Gemeinschaft wird durch den wahrheitsgetreu zur Schau gestellten Brauch in der Kalota-

gend (Siebenbürgen) hervorgehoben, durch die vor dem Haus zur Schau gestellte Aussteuer und die Hochzeitsgeschenke. Die Trauung selbst wird im rekonstruierten Innern einer reformierten Kirche vergegenwärtigt. Darin befinden sich die blumenbemalte Kanzel und die ähnlich gezierten Deckentafeln, originale Exemplare aus 1715 und 1746.

Der letzte Saal gibt eine Auswahl aus dem Jahresbrauchtum, von den Fruchtbarkeitsbeschwörenden Bräuchen am Anfang des Jahres bis zu den Krippenspielen. Die Bedeutung von Weihnachten wird dabei in größerem Ausmaß hervorgehoben.

In der Ausstellung, die imposantes Material zur Schau stellt, werden etwa 3100 Gegenstände des Museums gezeigt. Das sind aber bloß 3% des hierher gehörenden Anteils aus dem Bestand des Museums, und schon diese Tatsache zeigt, welche Sorgen es bereitet hat, die entsprechendsten Gegenstände auszuwählen. Die Ausstellung, wie sich schon aus dem bisher Gesagten ergibt, beabsichtigt in erster Linie, mit Hilfe von Einzelstücken, Gegenstandsgruppen und nicht minder mittels passender Bilder, die Besucher mit der traditionellen Kultur bekannt zu machen. Viele gute Ideen und die Vielseitigkeit der Darbietung rühmen die Aussteller. Die wichtigsten Erklärungen sind kurz gefaßt; sie wurden, wie auch die Beschriftung der einzelnen Gegenstände, in zwei Sprachen, ungarisch und englisch, aufgesetzt.

Klára K. Csilléry



Abb. 1: Fischereiausrüstung vor der Photographie eines Fischzauns. Budapest, Ethnographisches Museum, Dauerausstellung.



Abb. 2: Vitrine mit bemalten Möbeln aus dem 18. – 19. Jahrhundert. Budapest, Ethnographisches Museum, Dauerausstellung.

Tagung der Internationalen Gesellschaft für Rechtliche Volkskunde am 3. – 5. Mai 1991 in Freiburg/Staufen i.Br.

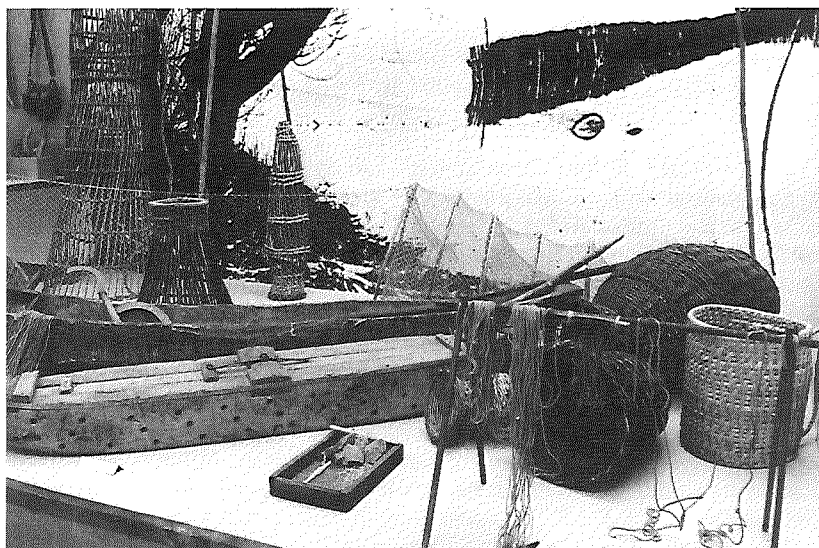
Zum 6. Mal seit ihrer Gründung 1986 in Salzburg (ÖZV 89, 1986, 251) versammelten sich die Mitglieder und Gäste der Internationalen Gesellschaft für Rechtliche Volkskunde nach Sarnen, Neresheim, Orta und Hall/Tirol in diesem Jahr in Freiburg i.Br. bzw. der alten Fauststadt Staufen zu ihrer jährlichen Wochenendtagung. Das Rahmenprogramm sah im Verlauf des Samstags im historischen Stubenhaus von Staufen drei Vorträge zu unterschiedlichen Themen vor. Der Sonntag gehörte traditionell einer Exkursion, diesmal an den Kaiserstuhl nach Merdingen mit seiner schönen Kirche sowie nach Breisach, dessen Münster jedoch gerade einer Renovierung unterzogen wird, was den sonst so überwältigenden Eindruck doch beeinträchtigte. Für die schon am Freitag eingetroffenen Teilnehmer war ein Rundgang durch die Freiburger Altstadt unter der sach- und fachkundigen Führung von Prof. Dr. K. Kroeschell organisiert.

Über rechtliche und volkskundliche Aspekte von Hege, Jagd und Nutzung des ostalpinen Alpensteinbocks in Salzburg referierte Peter Putzer (Salzburg). Er bot eine Zusammenfassung der Forschungsergebnisse, die die

letztjährige Ausstellung im Salzburger Dommuseum zum Thema „Geschnitztes Steinbockhorn“ erbracht hatte. Zu dieser Ausstellung ist im übrigen ein lesenswerter Katalog erschienen, der neben volkskundlichen, wirtschaftlichen und kunsthistorischen Aspekten auch einen Beitrag des Referenten über „Rechtliche Aspekte von Hege, Jagd und Verwertung des Steinbocks im Salzburgischen“ enthält (Geschnitztes Steinbockhorn, XIV. Sonderschau im Dommuseum zu Salzburg, 1990, Eigenverlag des Domkapitels).¹ Die Nutzung des Stein- oder Fahlwildes, so genannt wegen der hellen Farbe der Decke, erfolgte durch den Genuß seines Fleisches, das Conrad Hagger mit demjenigen der Gams verglich, in der Salzburger Hofküche, besonders aber durch Schnitzen des Horns, worin es die Salzburger Kunsthandwerker zu besonderer Meisterschaft brachten. Diesen galt das besondere Interesse des Referenten, der aufgrund archivalischer Quellen feststellen konnte, daß die Entwicklung zeitlich genau mit der Gründung der erzbischöflichen Kunst- und Wunderkammer ab 1668 beginnt und mit dem Verlust der Selbständigkeit des Erzbistums endet, daß die kunsthandwerkliche Ausführung nicht bei einer speziellen Berufsgruppe lag, sondern bei den anderen Kunsthandwerkern wie Malern oder Bildhauern. 1801 wurde der letzte Alpensteinbock in Salzburg erlegt und damit ausgerottet. Das Horn des wieder angesiedelten piemontesischen Steinbocks ist für Schnitzereien nicht geeignet.

Dem Geist des Vortragsortes huldigte Albrecht Cordes, der einige Ergebnisse aus seiner Dissertation zum Thema „Gemeindestuben im alemannischen Raum“ vorstellte. Der Elsässer Lucien Sittler und K. S. Bader haben sich dieses Themas schon mehr oder weniger ausführlich angenommen. Gemeindestuben sind Gebäude mit öffentlichen Funktionen, die einer Gemeinde oder sonst einer abgegrenzten Korporation gehören und in denen man sich regelmäßig zur Erledigung von Amtsgeschäften, aber auch zu geselligen Veranstaltungen trifft. Sie sind seit der Lex Alamanorum (um 720) belegt und hatten ihre Blütezeit besonders im 15. und 16. Jahrhundert. Sie finden sich besonders links und rechts des Oberrheins bis hinein in die Schweiz und waren möglicherweise Vorbilder für ähnliche, in Krems und Hall/Tirol nachweisbare Einrichtungen, worauf Nikolaus Grass in der Diskussion aufmerksam machte.

„Mutmaßungen über die Weiblichkeit der Justitia“ stellte Wolfgang Schild an, der zunächst auf den Dualismus zwischen actor und actio verwies: obwohl der Richter männlich und ein Mann (Michael) der Justizheilige ist, erscheint die Justitia, wie alle Tugenden, weiblich. Actor, der Gestaltende, ist demzufolge ein männliches Prinzip, die Abstraktion hiervon ist jedoch weiblich. Daran knüpft Schild die Frage, ob nicht ursprünglich die Frau die Hervorbringerin ist. Diese These illustrierte er mit einem groß angelegten Panorama beginnend mit der griechischen Mythologie, um dann zu resümieren, daß bei der Justitia Männliches und Weibliches sich vereinigen, daß sie

gleich ihrem Vorbild Athene entpersonalisiert ist und gleichzeitig Strenge und Unbestechlichkeit verkörpert.

Die Referate werden, wie diejenigen der früheren Tagungen, in den von Louis Carlen herausgegebenen „Forschungen zur Rechtsarchäologie und Rechtlichen Volkskunde“ nachzulesen sein, die mittlerweile auf 13 Bände angewachsen sind.²

Anmerkungen

¹ Vgl. auch Peter Putzer: Geschnitztes Steinbockhorn – Kostbarkeiten aus Salzburg. Salzburger Volkskultur 15 (1991), 57 – 74, mit Abb.

² Schulthess, Polygraphischer Verlag, Zürich 1978ff.

Herbert Schempf

Eindrücke einer volkskundlichen Studienreise nach Rußland vom 28.10. bis 3.11.1991

Im Rahmen der Zusammenarbeit der ICOM-Nationalkomitees von Österreich und der (damals noch) Sowjetunion konnte ich 1991 als einer von drei österreichischen Stipendiaten eine Woche nach Rußland fahren; dafür möchte ich auch an dieser Stelle allen, die mir diese Studienreise ermöglichten – vor allem dem Präsidenten, wHR Dir. Dr. Georg Kugler – nochmals herzlich danken.

Ziel meiner Reise war es, einige volks- und völkerkundliche Museen in Rußland zu besichtigen; da diese aus dienstlichen Gründen erst Ende des Jahres erfolgen konnte, mußte der ursprünglich geplante Besuch des Freilichtmuseums Wladimir-Susdal entfallen. Doch auch die von mir besichtigten Museen und Sehenswürdigkeiten, die das Fachprogramm ergänzten bzw. auch auflockerten, vermittelten mir bleibende Eindrücke.

Innerhalb von fünfeinhalb Tagen konnte ich immerhin folgende Museen (einige leider nur unter großem Zeitdruck) besuchen:

a) In Moskau: „Staatliches Museum für orientalische Kunst“, „Gesamt-russisches Museum für dekorative angewandte Kunst“; das Museum in der „Waffenkammer“ des Kreml sowie die Eröffnung der Sonderausstellung „Marc Chagall – seine russischen Jahre“.

b) In Leningrad/St. Petersburg: „Museum für Anthropologie und Ethnographie ‚Peter der Große‘“, die „Kunstkammer“, das „Museum der Völker der UdSSR“, das „Staatliche Russische Museum“, die „Eremitage“ sowie zwei Palais.

Spaziergänge (Roter Platz, Kreml), Besuch des „Novodevitchi“- (Jungfrauen-)Klosters sowie eine Rundfahrt in Moskau und Spaziergänge (u.a. in die Peter-Pauls-Festung) in Leningrad/St. Petersburg rundeten das ausführ-

liche und – dies sei in Anbetracht der derzeitigen schwierigen Verhältnisse besonders betont – hervorragend organisierte Programm, das meinen Wünschen entsprechend zusammengestellt worden war, ab. Mein Hauptinteresse galt natürlich den „eigentlichen“ Volkskundemuseen, dem „Gesamtrussischen Museum für dekorative angewandte Kunst“ sowie dem „Museum der Völker der UdSSR“.

Ersteres ist eine verhältnismäßig junge Institution (1981 gegründet); dennoch besitzt es bereits ca. 40.000 Objekte aus ganz Rußland. Der Stab der wissenschaftlichen Mitarbeiter soll rund 60 – 70 (!) betragen; sie sind in 6 Abteilungen tätig. Diese Zahl ergibt sich aus den Rohmaterialien, aus welchen die Objekte hauptsächlich bestehen: Textilien, Holz, Keramik, Glas, Leder, Metall. Die Gegenstände werden hauptsächlich im Zuge von Feldforschungen gesammelt; es werden aber auch immer wieder welche von den Besitzern direkt dem Museum angeboten und dann angekauft. Die doch etwas komplizierte Ankaufprozedur hat Margot Schindler 1985 miterlebt und genau beschrieben.¹ Erworben werden nur Objekte, die der Form und/oder des Dekors wegen zur „Volkskunst“ gezählt werden. Sie sollen nicht nur als Zeugnisse der Vergangenheit erhalten werden, sondern auch als Vorbilder und Anregung für zeitgenössisches Schaffen dienen; ähnliche Überlegungen führten ja etwa in Österreich vor der Jahrhundertwende zur Gründung des „Museums für angewandte Kunst“ oder auch des Innsbrucker „Museums für Volkskunst“.

Diese Zielsetzung ist natürlich auch in den Schauräumen erkennbar: Die ständige Schausammlung bietet die Vorbilder, die Sonderausstellungen nehmen darauf Bezug. So waren im November drei temporäre Schauen dem Thema Textilkunst gewidmet: historische Textilkunst (Stickereien, Spitzen) und zwei Ausstellungen zeitgenössischer Designer/innen, die entweder in der Technik oder/und in den Motiven auf russische Traditionen zurückgreifen.

Die ständige Schausammlung zeigt in sieben Räumen: Trachten und Kopfbedeckungen; Spinnrocken, Möbel, Druckmodel, Bastarbeiten, Schöpfer, Löffel, Hausrat aus Metall, Bauteile; zeitgenössische Arbeiten: Holzschnitzereien, Puppen, Geschirr; Fabrikkeramik nach traditionellen Vorbildern, vor allem aus Gschel. Die Wertschätzung, der sich die Lackmalerei erfreut, läßt sich daran ermaßen, daß für sie allein drei Räume zur Verfügung stehen; jeweils einer für Arbeiten auf Metall, auf Karton bzw. Pappmaché sowie für die Arbeiten besonders geschätzter Meister und Herstellungszentren.

Beschränkt sich die Präsentation in diesem Museum auf die Darbietung von Objekten, die ausschließlich nach ästhetischen Kriterien, ohne größeren Zusammenhang ihre Funktion bzw. ihre Bedeutung im kulturellen Kontext betreffend, ausgewählt wurden, versucht das „Museum der Völker der UdSSR“ in St. Petersburg (damals noch Leningrad) doch, die Beziehungen

der Gegenstände zueinander, und ihre Bedeutung im Leben und für die Kultur ihrer ursprünglichen Besitzer und Benutzer zu zeigen. Dabei wurden durchaus „traditionelle“ Lösungen gewählt, wie etwa Interieurs, belebt mit lebensgroßen, mit Trachten bekleideten Puppen, Werkstätten, Gruppen von Geräten usw. Die ständige Schausammlung vermittelt so mit Hilfe von überwiegend dekorierten Objekten aus der Zeit etwa um 1900 Einblicke in Arbeit und Wohnen, aber auch Freizeit und Religionsausübung (so auch Schamanismus) vor allem in der Zeit vor der Industrialisierung bzw. vor 1917.

Allerdings wurde zumindest in einer Sonderausstellung versucht, den Wandel in Lebensform und Kultur in den letzten Jahrzehnten anhand der Beispiele: Änderung der Hausform, der Möblierung in den älteren, traditionellen Bauten (Gasherd im Nomadenzelt), Übernahme überlieferter Farben und Muster in die industrielle Produktion usw., zu dokumentieren.

Das Museum, ursprünglich die Ethnographische Abteilung des „Russischen Museums“ (seit 1934 selbständig), ist in einem 1902 eröffneten, bereits für diesen Zweck errichteten Gebäude untergebracht. Es beschäftigt rund 50 wissenschaftliche Mitarbeiter, die – inkl. Photos – ca. 500.000 Objekte zu betreuen haben. Besonders erwähnen möchte ich noch den großen Tresorraum, in welchem, für ausgewählte Besucher zugänglich, die reiche und wertvolle Schmuckkollektion hinter Panzerglasvitrinen ausgestellt ist. Es sind nahezu ausschließlich Gegenstände, die als Huldigungsgeschenke der einzelnen Völker im Laufe der Zeit den Zaren geschenkt worden waren.

Die Schausammlung des „Museums für Anthropologie und Ethnologie ‚Peter der Große‘“ ist nach ähnlichen Gesichtspunkten aufgebaut. Der überwiegende Teil der Gestaltung stammt aus den 50er Jahren, wodurch die sicher vorzüglichen Exponate nicht gut zur Geltung kommen. Erstaunt war ich über den reichen Bestand an Material der nordamerikanischen Indianer, eine der weltweit umfangreichsten Sammlungen aus dieser Region.

Aus Zeitmangel legte ich bei meinem Besuch in der „Eremitage“ das Hauptaugenmerk auf eine Besichtigung der Skythen-Abteilung sowie der Funde aus dem Altai-Gebiet. Ohne ein extremer Liebhaber von Teppichen, geschweige denn ein Experte auf diesem Gebiet zu sein, wollte ich doch die ältesten erhaltenen Teppiche der Welt einmal sehen. Auch der älteste Wagen, ebenfalls aus diesem Gebiet stammend, ist dort ausgestellt.

Leider war es mir nicht möglich, allzuviel über den Alltag in Moskau und St. Petersburg in Erfahrung zu bringen. Dies ergab sich vor allem aus meiner Unkenntnis der russischen Sprache, aber auch daraus, daß ich innerhalb der beiden Städte vorwiegend mit Dienstautos unterwegs war. Doch auch so wurde ich mit der teilweise überalterten Infrastruktur (Straßenbelag, Straßenbahnschienen, öffentliche Verkehrsmittel), Warteschlangen, mangelndem Warenangebot und den sich daraus ergebenden Lösungsversuchen

konfrontiert. Daß ich dennoch einiges erfahren habe, verdanke ich meinem Dolmetscher und ständigem Begleiter, Valentin Gorjatchew, der unermüdlich für mich im Einsatz war, der mich auch in einige der bereits wieder für Gottesdienste geöffneten Kirchen führte, mir aus seinem Leben, von seinem Kampf um die tägliche Nahrung, von seinen Sorgen (stellvertretend für die Sorgen und Nöte vieler seiner Landsleute), aber auch von seinen kleinen Freuden erzählte.

Ihm, und den mir unbekannt gebliebenen Mitarbeitern des ICOM-Rußland, die für die klaglose Organisation sorgten, verdanke ich eine erlebnisreiche Woche mit bleibenden Eindrücken, und dafür möchte ich mich auch hier bedanken.

Anmerkung

- ¹ Margot Schindler: Bericht über die Sonderausstellung „Unter der Bedeckung eines Hutes“ im Rahmen der Österreichtage in der RSFSR in Moskau vom 16.9. bis 26.10.1985. ÖZfVK NS, Bd. XL, 1986, Heft 1, S. 57. Darin auch eine Beschreibung des Museumsgebäudes, die deshalb hier nicht erfolgt (ebd., S. 56f).

Wolfgang Gürtler

Europäische wissenschaftliche Konferenz: „Nation and State – Small Nations and Ethnic Minorities in the Emerging Europe“ Maribor, 3. – 5. Februar 1992

Im slowenischen Maribor fand vom 3. bis 5. Februar 1992 eine internationale und interdisziplinäre wissenschaftliche Konferenz zum Thema „Nation und Staat – Kleine Nationen und ethnische Minderheiten im neuen Europa“ statt.¹ Veranstalter waren die „International Scientific Conference Minorities for Europe of Tomorrow“ (ISCOMET) und das „European Centre for Ethnic and Regional Studies“ (ECERS) der Universität Maribor.²

An die 200 Wissenschaftler aus Belgien, Bosnien-Herzegowina, Bulgarien, der ČSFR, Deutschland, Frankreich, Griechenland, Großbritannien, Israel, Italien, Kroatien, Lettland, Litauen, Luxemburg, Kanada, Makedonien, Moldawien, Österreich, Polen, Rumänien, Rußland, Schweden, Schweiz, Serbien, Slowenien, Spanien, Südafrika, der Ukraine, Ungarn, USA u.a. konnten vom Vorsitzenden des wissenschaftlichen Komitees der ISCOMET und Direktor von ECERS, Prof. Dr. Silvio Devetak, und dem Vorsitzenden des Vorbereitungskomitees und Rektor der Universität Maribor, Prof. Dr. Alojz Krizman, in der Eröffnungssitzung begrüßt werden.

Seitens der Politik nahmen neben Dr. Ferdinando Albanese (Director of Environment and Local Authorities, Council of Europe) der slowenische

Präsident Milan Kučan, der slowenische Wissenschaftsminister Dr. Peter Tancig sowie die Bürgermeisterin von Maribor, Magda Tovornik, an der Eröffnung teil.

Als eine der zentralen Erwartungen an diese Konferenz wurde – sowohl von den Veranstaltern und Wissenschaftlern als auch von den Politikern – die Erarbeitung eines brauchbaren Instrumentariums durch die Wissenschaft für die Politik, zur Analyse und Bearbeitung bestehender und noch zu erwartender Konflikte in dem der Thematik der Konferenz zuzuordnenden Problemfeldern formuliert.

Schwerpunkte der dreitägigen Veranstaltung waren:

- Ethnischer Nationalismus und Modernisierung
- Die neuen Staaten kleiner europäischer Nationen
- Bürgerrechte und Rechte ethnischer Gruppen
- Politische Integration und ethnische Verschiedenheit
- Ethnische Gleichheit und soziale Mobilität
- Das Verständnis von Ethnizität und ethnischen Minderheiten in der katholischen, protestantischen, orthodoxen Kirche und im Islam
- Regionale Kulturen und Nationalstaat
- Mehrparteiensystem und ethnische Gleichheit
- Ethnische Gleichheit im Lichte von Verfassungs- und Rechtssystemen
- Wege und Mittel für eine friedliche und gerechte Lösung ethnischer Auseinandersetzungen
- Neue Modelle der Minderheitenpolitik – ein Weg zu politischer und sozialer Stabilität und Fortschritt
- Sprache, Kultur und Erziehungs- und Schulpolitik
- Ethnizität und Regionalismus im Prozeß der europäischen Einigung.

Gearbeitet wurde in Plenarsitzungen, wo über 20 Referate gehalten und diskutiert wurden, und in vier Arbeitskreisen. Ein Workshop befaßte sich mit der Thematik „Minderheitensprachen/Mehrsprachigkeit“.

Minderheitensprachen

Mirko Krizman (Maribor) untersuchte den „Schwund der sprachlichen Kompetenz im Assimilationsprozeß“ anhand der slowenischen Minderheit im Südosten Österreichs. Er kommt zu dem Schluß, daß sich die Minderheitensprache ohne muttersprachlichen Schulunterricht, eigene Zeitungen, Verlag und Vereinen lediglich im familiären Sprachgebrauch als restringierter Regiolekt eine zeitlang halten kann. Entscheidend ist dabei die Siedlungsdichte der Minderheit.

Die Bedeutung der sozialen Mobilisierung für das Überleben der Minderheitensprache stellt auch Majda Kaucic-Basa (Ljubljana/Trieste) in den Mittelpunkt ihres Berichtes über eine Untersuchung der slowenischen Minderheit in Triest, die zum Ergebnis hat, daß der Minderheitensprachgebrauch

neben den sprachlichen Kompetenzen der Adressaten und der Loyalität zur eigenen (Minderheiten-)Sprache v.a. von den objektiven Möglichkeiten zur Verwendung dieser Sprache abhängig ist.

Die Rolle der ungarischen Minderheitensprache im Schulsystem des ethnisch gemischten Raumes Prekmurje (Murfeld), im äußersten Nordosten Sloweniens wurde von Sonja Novak-Lukanovic (Ljubljana) erforscht. Die empirischen Daten ihrer Fallstudie belegen, daß die Stellung der Minderheitensprache im Lehrplan einerseits einen deutlichen Effekt auf die Bewertung der Minderheitensprache ausübt, andererseits ihre gesellschaftliche Rolle und Position demonstriert.

Mit der Mehrsprachigkeit im Burgenland, ein multikulturelles Erbe aus der Zeit vor 1918/21, befaßte sich ein Bericht der Burgenländischen Forschungsgesellschaft (Eisenstadt). Es wurden die Ergebnisse einer empirischen Erhebung (Rainer Münz/Werner Holzer) vorgestellt, die die aktuelle demographische und soziale Struktur sowie die regionale Verteilung jener Burgenländer/innen beschreibt, die Kroatisch bzw. Ungarisch als Muttersprache bzw. als Umgangssprache sprechen oder zumindest verstehen. Die Daten geben auch Aufschluß über Spracherwerb, aktuelle Sprachverwendung und Sprachweitergabe. Die genannte Erhebung belegt sowohl die ungünstige demographische Struktur – die deutliche Überalterung sowohl der ungarischen als auch der kroatischen Sprachgruppe –, als auch eine geringe Bereitschaft von Minderheitenangehörigen, die Mutter- bzw. Familiensprache an die Kinder weiterzugeben. Beides würde ein allmähliches Verschwinden dieser Sprachgruppen im Burgenland des 21. Jahrhunderts erwarten lassen. Dagegen steht die Renaissance des Ethnischen überall in Europa und die aus österreichischer Sicht nach dem Fall des Eisernen Vorhangs positivere Bewertung der Kenntnis sogenannter Ostsprachen, was der kroatischen und ungarischen Sprachgruppe im Burgenland zugute käme.

Die Ergebnisse dieser Konferenz werden in einer zweibändigen Publikation im Detail nachzulesen sein. Wesentliche Schlußfolgerungen seien hier abschließend zusammengefaßt:

— Die Art der Beziehungen zwischen Staat und Gruppen bzw. Minderheiten, zwischen Mehrheiten und Minderheiten verlaufen selten konfliktlos; neutrale Kontakte scheinen nicht zu bestehen. Deshalb sollte das Ziel von Interventionen nicht die Elimination von Konflikten sein, sondern der politische und legitime Umgang mit diesen. Wir müssen lernen, mit ethnischen Konflikten zu leben.

— Die Frage der Selbstbestimmung der Völker darf nicht vermieden werden, ebensowenig wie die Frage der Definition eines solchen Rechtes, sowie dessen Kriterien und Beschränkungen.

— Der Wandel von kommunistischen Systemen zu liberalen garantiert keinen Schutz für die Rechte der Minderheiten. Besondere Vereinbarungen und ein entsprechender gesetzlicher Rahmen sind hierfür erforderlich: Ter-

ritorial-, Personalautonomie, Sprachenregelung, Garantie der Vertretung in Wahlgremien, Ombudsmänner etc.

— Regionalisierung muß bedeuten: Umverteilung der Machtzentren, geringeres Ausmaß an Staat auf allen Ebenen und größtmöglicher Grad an Beteiligung.

— Mehrsprachigkeit muß positiv bewertet und gefördert werden; hier kommt der Pädagogik eine ganz entscheidende Rolle zu.

Anmerkungen

- ¹ Die Konferenz stand unter der Schirmherrschaft von:
Europarat – Standing Conference of Local and Regional Authorities of Europe (Strasbourg),
Assembly of the European Regions (Strasbourg),
Federal Union of European Nationalities (Flensburg),
Republik Slowenien
- ² Die erste Konferenz der ISCOMET fand am 4./5. Juni 1989, ebenfalls in Slowenien statt, auf der auch die Gründung von ECERS beschlossen wurde.

Werner G. Holzer

Literatur der Volkskunde

Klaus BEITL, Eva KAUSEL (Hg.), *Internationale und nationale Volkskundliche Bibliographien. Spiegel der Wissenschaft Volkskunde/Europäische Ethnologie*. Referate der 2. Tagung der Arbeitsgruppe für die Internationale Volkskundliche Bibliographie (IVB) und zugleich des 4. Internationalen Symposions des Instituts für Gegenwartsvolkskunde der Österreichischen Akademie der Wissenschaften vom 19. bis 21. April 1991 in Neusiedl/See (Burgenland) (= Buchreihe der Österreichischen Zeitschrift für Volkskunde, hg. v. Klaus Beitzl, NS. Band 9). Wien, Selbstverlag des Vereins für Volkskunde, 1991. 180 Seiten.

Österreichische Volkskundliche Bibliographie, Verzeichnis der Neuererscheinungen für die Jahre 1984 bis 1986 mit Nachträgen aus den vorangegangenen Jahren. Bearbeitet von Eva KAUSEL in Zusammenarbeit mit Klaus BEITL, Margarete BISCHOFF u.a.m. Wien (= Österreichische Volkskundliche Bibliographie, Folge 20 – 22, hg. v. Klaus BEITL), Verlag der wissenschaftlichen Gesellschaften Österreichs, 1990. 2 Bände, zus. 584 Seiten.

Die Geschichte und stetige Fachentwicklung der Volkskunde, der Europäischen Ethnologie oder der „Folklore“, wie sie synonym andernorts auch bezeichnet wird, ist letztlich auch die Geschichte von sich ständig wandelnden Erkenntnissen und Interessenschwerpunkten, die sich ihrerseits in den vielfältigen theoretischen und thematischen Positionen von Veröffentlichungen niederschlagen. So wurde zunächst eine umfassende zentrale „Internationale Volkskundliche Bibliographie“ (IVB) aufgebaut, die bis nahe an den Beginn dieses Jahrhunderts zurückreicht und ergaben sich seit der Mitte des Jahrhunderts zunehmend auch nationale bzw. regional begrenzte Fachbibliographien in den verschiedensten Ländern Europas, die neben allgemeinen Schrifttumsverzeichnissen und Bibliographien aufgebaut wurden. Wie es dazu in Österreich bald nach dem Zweiten Weltkrieg mit der Wiedererringung der „alten Forschungsfreiheit“ gekommen war, berichtet Eva Kausel im oben angeführten Sammelband (S. 135 – 159), wobei sie dankenswerterweise auch auf die allgemeinen regionalen Publikationsverzeichnisse der einzelnen Bundesländer Österreichs eingeht. Immerhin ergab sich seit 1969 auch für Österreich im Hinblick auf dessen regionale Komponente des Faches eine spezifische „Österreichische Volkskundliche Bibliographie“ die nunmehr mit dem vorliegenden Doppelband für die Jahre 1984 bis 1986 bereits in der 20. – 22. Folge aufgearbeitet erscheint.

Dem gelegentlichen Benutzer einer solchen Fachbibliographie werden allerdings die vielfältigen Probleme kaum bewußt, die sowohl praktisch wie auch theoretisch hinter einem solchen Vorhaben der Materialerfassung und formalen Erschließung stecken, selbst wenn dieses sich eben bloß wie im Vorliegenden auf einen regional begrenzten Rahmen beschränkt. Steht da zunächst die bibliographische Erfassungsarbeit mit allen damit verbundenen laufenden Neuerungen allein in der Titelaufnahme voran, so geht es bei der Verarbeitung und Darstellung des ständig anwachsenden Stoffes dann um die Fragen der (sach)systematischen Ordnung desselben, um dessen verbale Erschließung (durch besondere Register nach Quellen, Autoren, Orten, Personen und Sachen!) und weiter schließlich um die formale Katalogisierung des erfaßten Titelmaterials. Auf all diese Probleme führt uns jetzt der Referatsband „Internationale und nationale Volkskundliche Bibliographien“ des Symposions in Neusiedl/See im April 1991. Hier wird einleitend von Rainer Alsheimer über Neuansätze in der Fachsystematik und Gliederung der IVB und deren Stellung im Kontext universeller Klassifikationssysteme und Thesauri berichtet und informiert Vertreter verschiedener europäischer Länder über deren volkskundliche Bibliographien (Ungarn, Niederlande und Flandern, Albanien, Schweiz, Ural-Völker, die „Slawische Welt“, Österreich, Polen und Frankreich sowie die International Bibliography MLA), so daß sich hinsichtlich dieser wichtigen Arbeitsbehelfe eine sehr wertvolle Information des neuesten Arbeitsstandes gewinnen läßt. Eines der Hauptprobleme ist in allen diesen Fällen der Umstand, daß sich heute das Titelmateriale nicht einem einzigen pauschalen Gruppentitel in der Aufstellung zuordnen läßt, sondern eine weitere Untergliederung erfordert, wofür R. Alsheimer aus seiner Arbeit an der IVB mehrfache und zwingende Beispielreihen bietet (S. 11 – 17). Ebenso werden aus den verschiedenen Länderreferaten auch die beträchtlichen Unterschiede und Gegensätze bzw. Abweichungen in den bibliographischen Aufnahme- und Ordnungsprinzipien ersichtlich, nach denen hier ein riesenhafter Stoff letztlich eingebracht und dargestellt erscheint.

Die Diskussion um all diese Fragen haben sich nicht zuletzt auch die Bearbeiter des neuesten Doppelbandes der Österreichischen Volkskundlichen Bibliographie 1984-1986 zunutze gemacht, worauf Eva Kausel als Hauptbearbeiterin im Vorwort hinweist. Als ein „Spiegel der Wissenschaft“ zeigt schon das Inhaltsverzeichnis dieser Bibliographie den „Wandel der Ideen, welchem die Volkskunde im Sinne des prozeßhaften Charakters aller Wissenschaft unterliegt“ (Klaus Beitzl), zeigen sich nicht zuletzt auch Veränderungen der Themen und Schwerpunkte volkskundlicher Forschungsarbeit. Hier war es in der Tat notwendig, die bisherigen Ordnungsprinzipien dem heutigen Stand und Bedarf der Forschung anzupassen. Gleichzeitig erfolgte aber auch die Umstellung auf EDV, so daß sich die Mitarbeiter dieses Unternehmens in mehrfacher Hinsicht umstellen mußten. „Nicht nur

die Form des Zitierens hat sich dadurch gewandelt, sondern es ist nunmehr deren primäre Aufgabe, die einzelnen Nachweise zusätzlich zu beschlagworten, um dadurch möglichst detaillierte und präzise Register erstellen zu können.“ In der vorliegenden neuen Folge wurde jedenfalls versucht, die umfangreicheren Schlagworte sowohl im Personen- wie im Sachregister mittels beigelegter Unterbegriffe aufzulösen, daher wurden im Sachregister Schlagworte wie „Alltagsleben“, „Arbeiter“, „Bauern“, „Bauernhaus“ usw. zusätzlich beschlagwortet und erleichtern dadurch erheblich die Nachschlagearbeit; im Ortsregister beziehen sich die Ländernamen stets auf deren Gesamtheit, während einzelne Orte der Länder separat aufgeführt sind. Zweifellos hat diese zusätzliche Erschließung des Materials große Vorteile im Sinne der raschen und informativen Benützung; vermutlich war gerade hier die elektronische Datenverarbeitung vorteilhaft, wenn nicht überhaupt ausschlaggebend.

Dennoch sollte man nicht übersehen, daß sich bei aller Automatisierung in der Datenverarbeitung manche Fehler einschleichen können und sich eine sorgfältige Korrektur und Nachprüfung der Ausdrucke immer noch als notwendig erweisen. Das reicht von Fehlesungen im Titel bis zur Doppelaufnahme von Titeln, und die fachliche Beherrschung des Materials erweist sich insbesondere in der „verbalen Stoffbeschreibung“ über das Sachregister. Ein paar Beispiele mögen dies zeigen: ÖVB I, Nr. 1287 und 1288, enthalten eine Doppelaufnahme des gleichen Titels; ÖVB I, Nr. 1499, hat im Titel „Getreidemühle“ statt „Getreideputzmühle“ und wurde daher zusammen mit Nr. 1500 fälschlich unter „Getreidemühle“ im Sachregister ausgeworfen, während die (Mahl-)Mühlen zu Recht unter „C. Wirtschaftsgebäude“ – (Nr. 1359 – 1390) stehen, zu denen aber wiederum Nr. 1371 „Getreidewinden usw.“ nicht gehören, die vielmehr unter „Bäuerliches Arbeitsgerät“ zu suchen wären, wie übrigens auch Nr. 1500, das nicht mißverstanden wurde. Hier wirft sich ganz deutlich die Problematik lokaler und ortsgebundener Terminologien auf, die kaum anders zu lösen sein wird als durch Verweise auf eine entsprechende allgemein gültige und übliche Fachterminologie, nach unserem Beispiel also „Kornfege“ mit den richtigen Nummernverweisen für „Getreidewinde“, „Getreideputzmühle“, „Windmühle“ usw. Wer die ÖVB von einem bestimmten konkreten Gegenstand ausgehend benutzt, kann wieder nur unter einer verbindenden und gemeinverständlichen Lemmatisierung zu Rande kommen, auf die jeweils von den mundartlichen und lokalen Termini zu verweisen sein wird. So wären etwa die Schlagworte „Bundwerkstadel“, „Scheune“, „Stadel“ und „Stallscheune“ des Sachregisters auf letzteres zu konzentrieren, weil sonst der Suchende im Wechsel der Terminologie nur schwer oder gar nicht an sein Ziel kommt.

Bleibt als ein letztes noch in summa die Frage nach den stofflichen Verschiebungen und neuen Schwerpunkten in der hier erfaßten neueren

Volkskunde. Während hiebei in den neuen Bänden die stoffliche Aufgliederung nur in einigen wenigen Fällen ergänzt und erweitert worden ist – also etwa bei Gruppe I F 3 die „Orte“ nach Ländern angeführt sind, Gruppe V „Symbole, Zeichen“ lautet, Gruppe VII „Volkstypen“ nun in fünf Untergruppen ausgegliedert erscheint mit den wichtigen Themen: Stereotypen, Familiengeschichte, ethnische und religiöse Minderheiten bzw. Migration, bei Gruppe VIII der wichtige Oberbegriff „Kleidung“ zu Tracht und Schmuck angeführt erscheint, ebenso Gruppe IX um „Genußmittel“ erweitert wurde, dann in Gruppe X statt „Sitte und Brauch“ nun „Alltag und Fest“ steht und hier unter X/13 auch richtigerweise der „Sport“ aufgenommen erscheint, Gruppe XI „Soziales und rechtliche Volkskunde“ wesentlich erweitert wurde oder Gruppe XIII nun „Volksmedizin und Hygiene“ (mit der Untergruppe C. Sexualität, Körperlichkeit) lautet –, zeigen doch die Einzelabschnitte im Bereich Prinzipien, Nachbardisziplinen und Museologie (I) oder Volkskunst (VIB), Volkscharakteristik (VII), Alltag und Fest (X), Soziales (XI) sichtbare Zuwächse, während andere herkömmliche Arbeitsfelder der Volkskunde wie etwa „Volkspoesie“ (XVI, XIX, XX – XXII) bei uns in Österreich stärker brach liegen. So fehlt beispielsweise das Schlagwort „Rätsel“ im Gesamtregister ebenso wie „Ruf, Gruß und Formel“ (S. 423f.). Hier zeigen sich wohl am deutlichsten gewisse Schwerpunktverlagerungen innerhalb eines Kanons, der gerade in der Volkskunde bekanntlich seit langem und heiß umstritten erscheint.

Oskar Moser

Internationale volkskundliche Bibliographie – International Folklore Bibliography – Bibliographie Internationale d'Ethnologie für die Jahre 1985 und 1986 mit Nachträgen für die vorausgehenden Jahre. Im Auftrag der Deutschen Gesellschaft für Volkskunde e.V. und der Universität Bremen herausgegeben von Rainer ALSHEIMER. Bonn, Dr. Rudolf Habelt, 1991. 479 Seiten.

Wieder liegt ein Band der Internationalen volkskundlichen Bibliographie vor und präsentiert sich diesmal in verändertem Gewand. Statt des grauen Kartonumschlages umfängt nun ein leuchtendgrüner Leineneinband die 479 Seiten. 11678 Eintragungen sind von den Mitarbeitern aus etwa 40 Ländern zusammengestellt und von Rainer Alsheimer bearbeitet worden.

Die Mitarbeiter an diesem großen gemeinschaftlichen Unternehmen haben sich in den letzten Jahren zweimal zu Arbeitstagungen getroffen (1990 in Lilienthal bei Bremen und 1991 in Neusiedl am See im Burgenland; ein weiteres Treffen findet dieser Tage, um den 1. Mai 1992, in der Schweiz statt). Diese Arbeitstagungen haben dazu beigetragen, verschiedene Proble-

me der bibliographischen Arbeit (EDVmäßige Erfassung, Register, Beschlagwortung etc.) in kompetenter Runde ausführlich zu diskutieren, aber auch die anderen regionalen Mitarbeiter persönlich kennenzulernen und in Zeiten des Umbruchs und der Veränderung der politischen Strukturen Europas eine Kontinuität der Zusammenarbeit zu garantieren und sich über die einzelnen bibliographischen Projekte und Unternehmungen zu informieren (vgl. Klaus Beitzl, Eva Kausel [Hg.], *Internationale und nationale volkskundliche Bibliographien*. Wien 1991).

Rainer Alsheimer weist in seinem Vorwort auf diese Bemühungen und die Berichte darüber hin und gibt in der Folge dem Benutzer einige Hinweise zu durchgeführten oder erst geplanten Veränderungen. Wichtigste Neuerung ist dabei wohl, daß das Sachregister nun nur mehr in deutscher Sprache aufscheint. Vorgesehen ist die Erarbeitung eines mehrsprachigen Thesaurus in den kommenden Jahren und bis dahin „scheint uns (dies) (...) eine bessere Lösung zu sein als aufwendige und nur bedingt korrekte Registerübersetzungen des jeweiligen Herausgebers“ (Vorwort, S. V). Dieser Umstand entspricht übrigens einer Anregung, die der Albanien-Bearbeiter, Qemal Haxhihasani, in seinem Beitrag zum Band der Neusiedl-Tagung (s.o., S. 98) zum Ausdruck brachte.

Die Systematik des vorliegenden Bandes konnte noch nicht alle Ergebnisse berücksichtigen, die in Lilienthal und Neusiedl erarbeitet wurden und inzwischen zu einem (vorläufigen) Ergebnis gekommen sind. Ähnlich wie auch bei der Österreichischen volkskundlichen Bibliographie behilft man sich mancherorts mit Zwischenlösungen, versucht in der konkreten Praxis des Einordnens der einzelnen Zitate behutsam neue Strukturen aufzubauen, ohne die eingeführte und bekannte Ordnung des traditionellen „Kanons“ völlig aufzugeben.

Neu ist darüber hinaus die Liste der Mehrverfasserschriften (Festschriften, Kongreßbände, Sammelbände), die einzeln ausgewertet wurden, sowie die Vermerke im Autorenregister, die anzeigen, ob es sich um den Autor, Bearbeiter, Herausgeber o.ä. handelt.

Rainer Alsheimer hat in diesen Band eine große Zahl von Nachträgen nicht nur aus den letzten Jahren aufgenommen, um damit wenigstens einige Lücken zu schließen, die bedauerlicherweise in den letzten Bänden auftrafen.

Nachdem die EDV-Erfassung in Bremen nun funktioniert und das Netz der Mitarbeiter neu und verstärkt geknüpft ist, wird man wohl nicht allzulange auf den nächsten Band der IVB warten müssen und der Zeitabstand zum aktuellen Forschungsgeschehen wird bald aufgeholt sein.

Eva Kausel

Dolf LINDNER, *Aberglaube* (Reihe: kurz & bündig, hg. von Wolf In der Maur). Wien, hpt-Verlagsgesellschaft, 1990. 124 Seiten.

Carl-Herman TILLHAGEN, *Vardags-skrock*. Stockholm, Bokförlaget Prisma, 1982. 251 Seiten, illustriert.

Okkultismus und Aberglaube sind unseren modernen Gesellschaften auch im Zeitalter von Technik und Ratio keineswegs abhanden gekommen. Schon die beiden vorliegenden Buchtitel deuten das an. Und doch sind es zwei sehr ungleiche Geschwister, die es jedem leicht machen wollen, der Sache an sich näher zu kommen.

Dabei können wir freilich nicht umhin, noch eine dritte und führende Stimme aus der Volkskunde anzuführen, Dieter Harmening, der dazu u.a. betont: „Dieser Prozeß der Entstehung superstitiöser Formen und Fakten kann nicht nur wahlweise und je nach Standort als Prozeß verstümmelnder Fragmentierung der historischen Gestalt oder als Prozeß der Umformung betrachtet werden. Als Prozeß ist er nämlich beides, Analyse und Synthese, damit aber auch Leistung (und Wirklichkeit): Das, was zuerst nur und materiell als Verstämmeltes und Entleertes an der Superstition erscheint, gewinnt als Rezipiertes eine neue, gültige Form von anthropologischer Gesetzmäßigkeit und somit von universeller Bedeutung; ist Ausdruck einer eigenen Weise des Welthabens geworden.“¹

Bei allem Verständnis für „kurz & bündig“ als Programm, macht es sich Dolf Lindner doch wohl etwas zu einfach, wenn er vorweg erklärt: „Irgendwann einmal war alles, was wir heute als Aberglaube bezeichnen, Glaube. Und vieles hat sich bis heute erhalten, aber die ursprünglichen Bedeutungen sind uns kaum mehr bewußt.“ Nach seinem „Versuch einer Definition“ seien „die verschiedenen Deutungsversuche auf die Standpunkte zu relativieren, von denen aus sie gegeben werden“ (S. 13). So mustert er denn die „Wissensträger“ aus der Alten Welt bis in unsere Zeit herauf durch. Er beginnt beim jüdischen Glauben und den altägyptischen Totenkulten und fährt fort über Pflanzenzauber, die Mythologeme der Nymphen, Riesen und Zwerge, Amulett und Talisman, die Astrologie und die synkretistische Alchemie bis zu Kabbala und Zahlenmagie. Dann wird er historisch, bespricht Magie und Aberglauben des Mittelalters, kritisiert diesen vornehmlich an den Auswüchsen des „Hexenwahns“ und gelangt so an das „Ende“ von heute: „Aberglaube und magische Einflüsse - heute“ (S. 111 - 123).

Hier freilich wäre spätestens der Punkt, wo man auch wohl die Volkskunde befragen müßte, denn ihr ist ja zumindest das Verdienst anzurechnen, je und je dafür das meiste und schlagendste Material gesammelt und beschrieben zu haben. Dolf Lindner verbleibt, wie es scheint ostentativ, ohne sie. Dennoch sind es allgemeinste und alltägliche Dinge, die er da als „einige der wichtigsten ‚Schlagworte‘“ aufzählt, nämlich „im Alltag“: Das Hände

geben zum Gruß – den Hut ziehen – 1. April – die Braut geht links! – der eheliche Ringtausch – auf jemand mit dem Finger zeigen – mit dem linken Fuß aufstehen – aufs Holz klopfen – das Hufeisen als Glücksbringer – die schwarze Katze – die „Pflanzenmagie“ des vierblättrigen Kleeblattes – Niesen und Gähnen – bzw. zu den Festen: Ostern, Neujahrsglaube, den Spiegel zerbrechen, das „Spucken“, die „mystischen Ursprünge“ des Theaters, der Totenglaube. Lindner beschließt seine Umschau, in der recht apodiktisch kurze Erklärungen für all diese Dinge angeführt sind, mit dem Hinweis auf die Nöte des „desorientierten Menschen“ von heute und die daraus folgenden Abwege, also das moderne Sektierertum, die Satanisten und ähnliche „neurotische Reaktionen“ der Jetztzeit. Und auch er meint: „Nichtsdestoweniger dürfen die derzeitigen Entwicklungen der abergläubischen Bewegungen weder übersehen noch unterschätzt werden“ (S. 123). Also: „Aufklärung und Aberglaube“. So aber formulierte es Hermann Bausinger schon im Jahre 1961 in seiner Tübinger Antrittsvorlesung. Die dürftigen paar Zeilen mit „weiterführender Literatur“ zu diesem riesigen Thema bei Dolf Lindner sagen schließlich alles, auch wenn wir natürlich wissen, daß die Superstition gewiß nicht allein Gegenstand volkskundlicher Forschung sein kann.

Was nun letztere dazu zu sagen hätte, läßt sich vielleicht am besten anhand einer ebenfalls populärwissenschaftlichen Umsetzung durch den bekannten schwedischen Forscher Carl-Herman Tillhagen (Stockholm) mit dessen vorzitiertem Buch vom „Alltags-Aberglauben“ demonstrieren. Leider ist dieses bisher – soweit ich sehe – noch nicht ins Deutsche übersetzt worden. Aber Tillhagen erweist sich auch hier wieder als hervorragender Kenner der Materie, bringt seine Beispiele nicht nur aus seiner skandinavischen Heimat, sondern aus ganz Europa und ist bestimmt von gediegener Verantwortung seinen Lesern gegenüber. In 16 Kapiteln hat er hier aus seinen Forschungen Beispiele zusammengestellt, in denen auch die „Schlagworte“ Lindners behandelt sind. Wer also darüber näher beraten sein will, sollte nach diesem Buch greifen, das allgemein und gut verständlich gehalten ist und nicht nur Nachweise zu den Angaben bringt, sondern auch ein umfassendes Verzeichnis einschlägiger Fachliteratur besitzt. Übrigens verweist auch Carl-Herman Tillhagen auf die besondere Bedeutung all dieser Vorstellungen des sog. „Aberglaubens“. In seiner lesenswerten Einleitung hebt er hervor, daß alle diese Elemente superstitiöser Vorstellungen des Volksglaubens wesentliche kulturhistorische Quellen für uns sind, menschliche Dokumente, deren Aussage eindringlicher sein kann als feinste Pergamenturkunden in Archiven oder die verwitterten Steinmauern der Archäologen. In Magie und populärem Heilwissen, der sog. Volksmedizin, die beide einen ganz wesentlichen Teil des Geisteslebens einfacher Menschen ausmachen, wirkten jene weithin regulierend und normgebend. Und in der Menschheit sei alles das sowohl in der historischen Tiefe wie in der geogra-

phischen Breite fast unbegrenzt verbreitet und vorhanden. Aber nicht die „survivals“ als solche sind das letzte Ziel, sondern die Lösung der Frage: „Warum und wozu haben alle diese für uns zunächst sehr sonderbaren Vorstellungen und Praktiken eigentlich weitergelebt?“ Man sollte diese also nicht wie tote Museumsstücke betrachten, die durch die Geschichte in irgendeinem Kuriositätenkabinett der Menschheit erhalten blieben. Vielmehr sollte man solche „Überreste“ verstehen als aktive Elemente im menschlichen Kulturschaffen und -prozeß, in denen sie unmittelbar integriert waren und deren Resultate ja erst die verschiedenen Kulturen unserer heutigen Welt ergeben. Lindners kleines Büchlein vom „Aberglauben“ regt vielleicht zum Nachdenken an, vielleicht will es gar nicht mehr. Aber es wäre gut, wenn es in den gewichtigen Fragen, um die es letztlich geht, zu Fakten und Erkenntnissen hinführen könnte, die wir hier an dem Beispiel eines großen schwedischen Forschers aufzeigen wollten.

Anmerkung

- ¹ Vgl. Dieter Harmening: *Superstitio. Überlieferungs- und theoriegeschichtliche Untersuchungen* usw. Berlin 1979; ders., *Superstition – „Aberglaube“*. In: E. Harvolk (Hg.), *Wege der Volkskunde in Bayern*. München/Würzburg 1987, S. 261 – 292, hier S. 287.

Oskar Moser

Helmut EBERHART, Edith HÖRANDNER, Burkhard PÖTTLER (Hg.), *Volksfrömmigkeit*. Referate der Österreichischen Volkskundetagung 1989 in Graz. Wien, Selbstverlag des Vereins für Volkskunde, 1990. 408 Seiten.

Als Rezensentin eines Sammelwerks sieht man sich immer vor das Problem gestellt, aus der Fülle einiges herausgreifen zu müssen. Hervorhehenswert und wertvoll an diesem Aufsatzband ist vor allem die Weite der Behandlung des Themas Volksfrömmigkeit. Der Sammelband trägt zur Diskussion der interdisziplinär und international unterschiedlichen Ideen und Ansätze bei.

Sehr begrüßenswert ist zu Beginn die theoretische Auseinandersetzung mit dem Begriff Volksfrömmigkeit in dem Beitrag von Christoph Daxelmüller (Regensburg), der den provokativen Titel „Volksfrömmigkeit ohne Frömmigkeit. Neue Annäherungsversuche an einen alten Begriff“ trägt. Der Verfasser setzt sich kritisch mit den im „Lexikon für Theologie und Kirche“ getrennten Begriffen „Frömmigkeit“ und „Volksfrömmigkeit“ auseinander. Das Problem, das die Kategorie Volksfrömmigkeit enthält, stellt sich aber nicht nur semantisch, sondern vielmehr auch inhaltlich. Ch. Daxelmüller kommt dabei zu dem Ergebnis, daß die Unterscheidung zwischen Frömmigkeit und Volksfrömmigkeit ein sekundäres, der historischen Realität in

keiner Phase gerecht werdendes Wahrnehmungs- und Interpretationskonstrukt darstellt. Die sog. Volksfrömmigkeit läßt sich nach Ch. Daxelmüller als ideologisches Wahrnehmungskonzept über Frühaufklärung an den Universitäten in der zweiten Hälfte des 17. Jahrhunderts bis zur reformatorischen und nachreformatorischen Konfessionspolitik zurückverfolgen. Dem ließe sich anfügen, daß es die Spannung zwischen Gebildeten und theologisch Ungebildeten bereits im frühen Christentum gibt. Bereits der Philosoph Kelsos, gegen den Origenes im 3. Jahrhundert seine Apologie Contra Celsum schrieb, definiert Volksfrömmigkeit als „Sammelsurium von ungebildeten, geistlosen und unkultivierten Leuten“.

Die Spannung zwischen Gebildeten und theologisch Ungebildeten datiert also noch weiter zurück (vgl. dazu: Norbert Brox. Der einfache Glaube und die Theologie. Zur altkirchlichen Geschichte eines Dauerproblems, in: Kairos 14 (1972), S. 161 - 187; Josef Weismayer, Volksfrömmigkeit und echte Spiritualität, in: LJ 28 (1978), S. 215 - 230.) Immer wieder zeigt sich die Volksfrömmigkeit aus der Sicht des Bildungsbewußtseins beschrieben, was der Aufsatz von Ch. Daxelmüller anschaulich schildert.

Nach dem gelungenen theoretischen Einstieg hat der Leser die Chance, sich über den internationalen Standard der Volksfrömmigkeitsforschung zu informieren.

Nils-Arvid Bringéus (Lund) referierte über die Entwicklung und Stand der religionsethnologischen Forschung in Skandinavien. Aus natürlichen Gründen stand für die Religionsethnologie in Skandinavien vornehmlich die lutherische Kirche im Mittelpunkt. Zusammenfassend kann N.-A. Bringéus sagen, daß die Vorstellungen von einer total säkularisierten Gesellschaft ein Mythos sind. Die Aufgabe der Religionsethnologen sieht er darin, die verborgenen Muster aufzudecken. Für diese Aufgabe fordert er internationale Zusammenarbeit.

Ein weiterer lesenswerter Beitrag von Klaus Beitzl (Wien) unternimmt den Versuch, die Volksfrömmigkeitsforschung in Frankreich nachzuzeichnen. Dazu gehören sowohl das Aufzeigen der Ungleichzeitigkeiten der Forschungsgeschichte wie auch Wege der Forschung in Frankreich und eine hilfreiche Zusammenfassung der einschlägigen Literatur.

Gabor Barna (Budapest) hielt ein Referat „Zur Erforschung des religiösen Volkslebens im Ungarn der Nachkriegszeit“. In Ungarn entstand im Jahre 1947 unter der Leitung von Polikarp Rado, einem Liturgiehistoriker, die „Arbeitsgemeinschaft für Volkskunde der ungarischen Priesteranwärter“. Diese Arbeitsgemeinschaft bestand bis 1956 und brachte zahlreiche Arbeiten über das religiöse Volksleben hervor. 1948/49 wurde in Ungarn die religiöse Volkskunde in den Kreis der Priesterseminare zurückgedrängt und geriet an die Peripherie der Volkskunde.

Unter der internationalen Aufarbeitung der Thematik sei auch die Untersuchung von Reimund und Karin Kvideland (Bergen) über christliches

Erzählen in norwegischen Erweckungsbewegungen genannt. Sie stellten ein Projekt vor, daß sich mit der Untersuchung christlicher Memorare und Sagen beschäftigt. Diese Art von Erzählung findet sich in großer Zahl in der populären erbaulichen Literatur, z.B. Romanen, Kinderbüchern und Sammelausgaben. Die am häufigsten vorkommenden Geschichten wurden folgenden Kategorien zugeordnet: Geschichten über Gebetserhörungen, Gottes Führung, Bekehrungen, Heilung, Wunder, Engelwache, Jesuserscheinungen, Offenbarungen in Träumen sowie Geschichten über Todesnähe. Zu allen diesen Erzählungen wurden Parallelen in der Bibel gesucht.

Neben den internationalen Forschungsberichten enthält der Band eine Reihe von Arbeiten zur historischen und gegenwärtigen Volksfrömmigkeit in Österreich und Deutschland. Zu nennen wäre beispielsweise der Aufsatz von Rainer Sörries (Erlangen) über „Die spätmittelalterliche Frömmigkeit im Spiegel der alpenländischen Fastentücher“. Er vertritt die These, daß das den Fastentüchern zugrundeliegende Bewußtsein die weitverbreitete und gängige Frömmigkeit des spätmittelalterlichen Menschen widerspiegelt. Aspekte der (Volks-)Frömmigkeit nach dem II. Vatikanischen Konzil werden von Alois Döring (Bonn) aufgegriffen. Hier geht es nicht um die Mehrheit der schweigenden Mitte, sondern um Gruppierungen der totalen Ablehnung des konziliaren Aufbruchs (Traditionalisten) und Aktionsgemeinschaften eines (sozial-)politischen Katholizismus (Progressisten). Ebenfalls um Erkenntnisse bezüglich der gegenwärtigen Volksfrömmigkeit geht es in den Beiträgen von Herlinde Menardi (Innsbruck) über das Wiedererstehen der Heiligen Gräber in den achtziger Jahren, von Helga Maria Wolf (Wien) über die Wiener Volksfrömmigkeit in den achtziger Jahren und von Ingo Schneider (Innsbruck) über gegenwärtige Gebetserhörungen.

Eine weitere spannende Variante der Behandlung des Themas Volksfrömmigkeit bietet Roland Girtler über nicht ernst gemeinte Formen der Frömmigkeit. Ihm geht es darum, zu zeigen wie Frömmigkeit als Ausdruck gelebten Glaubens von Bettlern und Ganoven benützt wird, um den Alltag zu meistern. Als Beispiel nennt er u.a. Gefängnisgottesdienste, die vor allem als angenehme Unterbrechung des Gefängnisalltages und als Möglichkeit, Informationen auszutauschen, gesehen werden.

Dies mag genügen, um auf ein interessantes und vielseitiges Buch neugierig zu machen, dessen Lektüre sich lohnt und dem es zu wünschen wäre, daß es über die Grenzen des eigenen Faches hinaus zur Kenntnis genommen wird.

Oliva Wiebel-Fanderl

Walter HAUG, Burghart WACHINGER (Hg.), Exempel und Exempelsammlungen (Fortuna vitrea 2), Tübingen, Max Niemeyer 1991, VIII, 317 Seiten.

Der vorliegende Band enthält die Beiträge einer Fachtagung, die vom 25. bis 27. November 1988 auf Schloß Reisenburg bei Günzburg stattgefunden hat. Er bestätigt den Trend, daß Exempelforschung nicht nur den Untersuchungsgegenstand der Volkserzählforschung um einige Jahrhunderte erweitert oder der Philologie eine Reihe von noch unbearbeiteten literarischen Produktionen bereitstellt. Das Denken und Reden in Exempeln offenbart sich mehr und mehr als eine der prägendsten Formen der Lebensbewältigung bis zum 18. Jahrhundert, quer durch verschiedene Konfessionen und Bildungsschichten. Man ist sich mittlerweile darüber einig, daß Exempel und Exempelsammlungen nicht nur von und für Prediger geschaffen worden sind, wenn auch nach wie vor – auch in diesem Tagungsband – ein gewisses Übergewicht an Einzelstudien zu diesem Spezialbereich des Exempelgebrauchs zu beobachten ist.

Fritz Peter Knapp, „Mittelalterliche Erzählgattungen im Lichte scholastischer Poetik“, stellt modernen Gattungseinteilungen die Systematik der Elemente der gefälligen Rede von Engelbert von Admont (1265 – 1321) als Korrektiv gegenüber. Im Fürstenspiegel *Speculum virtutum moralium* hatte der Admonter Abt in der Nachfolge von Aristoteles, der *Rhetorica ad Herennium* und Isidors *Etymologica* die narrativen Redegattungen *sententia*, *proverbium*, *historia sive exemplum*, *fabula*, *parabola*, *aenigma*, *similitudo* und *metaphora* unterschieden. Beachtenswert erscheinen mir drei Ergebnisse: Die kurze Beispielerzählung bekommt von der Scholastik die Funktion der *delectatio* zugewiesen; sie schaffe Freundschaft und lasse die Seele ausruhen. Moderne Gattungseinteilungen müssen auch das subjektive Gattungsbewußtsein der mittelalterlichen Autoren berücksichtigen. Engelbert rechnete die Heldensagen (als Beispiele führt er u.a. Dietrich von Bern, Karl den Großen und Roland an) zur *fabula* und nicht zur *historia* bzw. zum *exemplum*, versteht sie also im Gegensatz etwa zur großen deutschen Weltchronik als fingierte Ereignisse.

Von Knapp auf die Spur gebracht, untersucht auch Peter von Moos, „Die Kunst der Antwort. Exempla und dicta im lateinischen Mittelalter“, die entsprechenden Kapitel über die kleinen Formen der gefälligen Rede bei Engelbert. Auf der – archäologischen – Suche nach Sprechsituationen im Mittelalter ist Engelberts Sprechakttheorie für von Moos eine Scherbe neben Chroniken und jenen Exempelsammlungen, die wie der „El Conde Lucanor“ des Don Manuel (1335) Gespräche und die Verwendung von *exempla* beschreiben.

Klaus Grubmüller, „Fabel, Exempel, Allegorese. Über Sinnbildungsverfahren und Verwendungszusammenhänge“, beschäftigt sich mit dem „theo-

retischen Ärgernis“ (S. 71) der geistlichen Auslegung von Fabeln vor allem im lateinischen Spätmittelalter. Eigentlich gegen ihre Natur sollten die Fabeln zur *pezzering menschlicher sitt* beitragen und wurden als Sinnbilder für theologische Wahrheiten verwendet. Diese zwei Deutungsebenen stellen die Fabel funktional auf die gleiche Stufe mit historischen Exempeln und Allerwärtsbeispielen, die im Mittelalter ebenfalls als Beispiele oder Bilder für das Wirken Gottes in der Welt galten.

Für eine Welt, in der alle Literatur der Suche nach Gott und der Menschenbildung hin zu Gott diene, ist nach Christoph Daxelmüller, „Narratio, Illustratio, Argumentatio. Exemplum und Bildungstechnik in der frühen Neuzeit“, auch die Unterscheidung zwischen religiös-erbaulichen und wissenschaftlich-argumentativen Exempeln anachronistisch. Die jeweils veränderte narrative Struktur von Exempeln sei vom Bildungsgrad der Adressaten abhängig: während Volksredner die Exempel ausschmückten, wurden dieselben Geschichten in lateinischen Traktaten bis auf die Form der Anspielung verkürzt. Daxelmüllers Belegmaterial aus dem 17. Jahrhundert unterstreicht erneut, daß das Denken in Exempeln und Autoritäten nicht mit dem Mittelalter geendet hatte.

Richard Newhauser, „Der ‚*Tractatus moralis de oculo*‘ des Petrus von Limoges und seine exempla“, leitet eine Gruppe von Studien zu einzelnen Exempelsammlungen ein. Der Augentraktat (um 1280) des Petrus von Limoges geht von neuen naturwissenschaftlichen Erkenntnissen auf dem Gebiet der Optik aus, die Petrus in einer umfassenden Allegorese durch Sprichwörter, Vers- und Bibelzitate, Verweise auf Autoritäten und Exempel für Gotteserkenntnis und ethische Belehrung heranzieht. Was Daxelmüller an Texten aus dem 17. Jahrhundert feststellte, bewahrheitet sich auch hier: Kontext und Adressaten, hier das Umfeld der Pariser Universität, bestimmen die Form und die Auswahl der Exempel, in denen oft Philosophen und Scholaren die Hauptdarsteller sind. Auf einer weitreichenden Quellenbasis konnte Newhauser nachweisen, daß der *Tractatus de oculo* im Mittelalter vor allem als Fundgrube für Exempel rezipiert worden war. Im Anhang bietet Newhauser ein Quellen- und Typenregister (nach Tübach) und eine Probe (Prolog und erstes Kapitel) einer kritischen Edition des Augentraktates, der er 40 Handschriften aus dem 13. und 14. Jahrhundert zugrundelegt.

Nigel F. Palmer, „Das ‚Exempelwerk der englischen Bettelmönche‘: Ein Gegenstück zu den ‚Gesta Romanorum‘?“, beschäftigt sich mit der vielfach gemeinsamen Überlieferung von Robertus Holcots *Moralitates*, den *Imagines Fulgentii*, den *Enigmata Aristotelis moralizata* und den *Declamationes Seneca moralizate*, die in der ersten Hälfte des 14. Jahrhunderts von den englischen Studienzentren Oxford und Cambridge ihren Ausgang genommen hatten. Die Sammlung von fast ausschließlich antiken Exempeln diente Predigern, die für ein gebildetes Publikum sprachen. Im Text wie auch im Verzeichnis der ca. 150 Exempeltex-te im Anhang vergleicht Palmer die

englische Exempelsammlung stets mit den *Gesta Romanorum*, wodurch mancher Lichtstrahl auf die ungeklärten Fragen zur Entstehung und Verbreitung der *Gesta Romanorum* fällt.

Nach Brigitte Weiske, „Die ‚Gesta Romanorum‘ und das ‚Solequium‘ Hugos von Trimberg“, bestand bereits vor 1284, dem Entstehungsjahr des *Solequiums* Hugos von Trimberg, eine Urform der *Gesta Romanorum*. Das schließt Weiske – ihre Dissertation über die *Gesta Romanorum* soll demnächst als Band 3 der *Fortuna Vitrea* erscheinen – aus dem Vergleich von fünf inhaltlich völlig identischen Texten der *Gesta* und des *Solequiums*, die in der Art und Weise der Stoffbearbeitung und vor allem der Deutung den *Gesta* viel näher stehen als dem Exempelgebrauch Hugos.

Werner Williams-Krapp, „Exempla im heilsgeschichtlichen Kontext. Zum ‚Seelenwurzgarten‘“, stellt den sog. *Seelenwurzgarten* vor, ein volkssprachliches Erbauungsbuch, das 1466/67 im Stift Kumburg bei Schwäbisch Hall entstanden ist. Das vierteilige Werk folgt im Aufbau dem Gang der Heilsgeschichte und stellt v.a. im zweiten Teil eine Exempelsammlung dar; Caesarius von Heisterbach, Jakob von Vitry und Johannes Herolts *Promptuarium miracolorum Beatae Mariae Virginis* sind seine Hauptquellen.

In der Untersuchung von Volker Mertens, „Das Verhältnis von Glosse und Exempel im Basler Plenar des Adam Petri von 1514“, steht die Frage nach der Funktion des Exempels im Vordergrund. Im Plenar, einer Buchgattung, die sozusagen alle Wortgottesdienste der Sonn- und Feiertage des Kirchenjahres in Volkssprache wiedergibt, folgt jeweils ein Exempel nach dem Evangeliumsausschnitt und dessen Auslegung (Glosse). Das Exempel ist nach Mertens polyfunktional: es enthält theologische Lehre, moralische Anweisung, Erbauung und die Erregung von Emotionen und soll schon allein durch die Abwechslung und den oft wunderbar schauderhaften Inhalt unterhalten.

Der Beitrag von Burghart Wachinger „Der Dekalog als Ordnungsschema für Exempelsammlungen. Der ‚Große Seelentrost‘, das ‚Promptuarium exemplorum‘ des Andreas Hondorff und die ‚Locorum communium collectanea‘ des Johannes Manlius“ enthält über die Analyse der drei genannten Exempelsammlungen hinaus interessante Hinweise auf den Stellenwert der Zehn Gebote in der Laienkatechese vom 13. bis zum 17. Jahrhundert.

Walter Haug, „Exempelsammlungen im narrativen Rahmen: Vom ‚Pañcatantra‘ zum ‚Decameron‘“, knüpft an den einleitenden Kapiteln zur Funktion und Typologie des Exemplums an. Er fragt nach der Wechselbeziehung zwischen der exemplarischen Funktion und der erzählerischen Qualität der Beispielerzählungen. Durch den Vergleich von vier Erzählensammlungen, die die Exempel in eine Rahmenhandlung einbauen (*Pancatan tram*, *Sieben weise Meister*, *El Conde Lucanor* des Juan Manuel und Boccaccios *Decamerone*), kommt Haug zur Erkenntnis, daß die orientalischen oder orientalisches beeinflussten Sammlungen eine der Wahrheit der einzelnen Exempeln

entgegengesetzte Lehre verkünden: Sie sind Exempel für die Mehrschichtigkeit des Lebens und „genialer Protest gegen die Reduktion des Erzählens auf die exemplarhafte Einsinnigkeit beim abendländischen Sammlungstyp“ (S. 281).

Der Band wird durch einen Bericht über die Exempelforschung in Frankreich von 1968 bis 1988 von Jacques Berlioz, „Les recherches en France sur les exempla médiévaux, 1968 - 1988“, abgeschlossen. Mehr als in anderen europäischen Ländern hatte sich in Frankreich seit den späten 60er Jahren die Geschichtswissenschaft im Rahmen der Erforschung der Mentalitätsgeschichte dem Exemplum zugewandt. Die wichtigsten Impulse stammten von Jacques Le Goff und seiner Schule, ab 1975 untersuchte vor allem Jean-Claude Schmitt die mittelalterlichen Predigtexempel unter dem Gesichtspunkt ihres Einflusses auf die Volksreligiosität und das Volksleben, während sich Claude Brémond strukturalistischen und semiotischen Fragen widmete. Berlioz' Forschungsbericht schließt mit einer 130 Titel umfassenden Bibliographie.

Der Gang durch die einzelnen Beiträge mag gezeigt haben, daß das vorliegende Werk an manchen Stellen die üblichen Grenzen von Tagungsbänden überschreitet: Die eingebauten Bibliographien, Handschriftenverzeichnisse und Texteditionen erschließen bisher unbekannte Exempelsammlungen und erlauben weiterführende Forschungen. Den Herausgebern sei für die gelungene thematische und chronologische Anordnung der Beiträge ein Lob ausgesprochen; der Band ist angenehm zu lesen und zeigt trotz der zwangsläufigen Themenauswahl Überblickscharakter.

Gottfried Kompatscher

Geheimnisse des Wassers. Märchen und Geschichten. Gesammelt von Felix KARLINGER. Frankfurt a.M., Leipzig, Insel Verlag, 1991 (it 1331). 142 Seiten.

Felix Karlinger, der bereits 1984 in dem Sammelwerk „Die Welt im Märchen“ das vortreffliche Kapitel „Das Meer“ beigesteuert hat (Kassel 1984, S. 84 - 92; 180 - 181), bringt in der Reihe der Insel-Taschenbücher unter dem Umschlagbild spätpräraffaelitischer Malerei (Hylas und die Nymphen) eine aufregende Sammlung von Märchen und Geschichten als Zeugnisse des Faszinosums Wasser. Karlinger verzichtet auf die klassisch gewordenen Erzählungen (das Mühlenlied aus Snorris Edda würde man vergebens suchen). Er stellt vielmehr 35 Texte aus neueren Aufzeichnungen zusammen, wobei Heinrich von Wlislöck (1886) oder Anton von Mailly (1922) bereits wie ehrwürdige Vorfahren erscheinen. Manches ist von ihm selbst aufgezeichnet und hier zuerst veröffentlicht worden. Seiner thematischen

Einteilung folgt man gern, zumal sie vom Unvertrauten zur Erkenntnis des Vertrautseins mit dem Kreatürlichen führt. Die Erzählungen des 1. Kapitels zeigen Fluß und Meer als Grenzscheide zum Jenseits, elementar wie fantas-matisch, in innerer Erlebensweise gesehen. Das 2. Kapitel heißt den Leser, sich mit den Personifizierungen und Dämonisierungen des Wassers auseinanderzusetzen, während das 3. Kapitel, unter dem Titel Verderben und Heil aus dem Wasser, den Leser mit dem Element selber, seiner vernichtenden ebenso wie seiner heilenden und heiligenden Kraft vertraut macht. Dazu wäre auch Vladimir Propps Kapitel vom Wasser des Lebens und dem des Todes zu lesen (Die historischen Wurzeln des Zaubermärchens, München 1987, S. 246 - 248) - während man zum Schlußkapitel, Nr. 4, Tiere des Meeres als Partner des Menschen, noch einmal Lutz Röhrichs Auffassung über die frühen Zeugnisse des mühelosen Gestaltwandels von Mensch und Tier bedenken sollte (Mensch und Tier - Verwandlung und Erlösung, in: Märchen und Wirklichkeit). Karlingers Nachwort ist vorzüglich; es eröffnet Bezüge, die man bei der Schreibtischarbeit verliert.

Das Thema freilich ist unerschöpflich, und beim Lesen, das soll ja wohl auch so sein, fallen einem unentwegt die reichsten Parallelen ein: was die Literatur angeht, von Herman Melvilles Jagd auf den weißen Wal bis zu J. R. R. Tolkiens Hobbit, der unsichtbar auf Landerkundung aus seinem Faß steigt, aber feuchte Spuren hinterläßt und obendrein, der Unterkühlung wegen auf dem Fluß, das Niesen nicht unterdrücken kann. Und was die Volksüberlieferung angeht: Zum Kind im Brunnen wäre in Leo Frobenius' Kabylenmärchen: Die Stiefkinder nachzulesen (VdK 3, 36, AT 450), zum stacheligen Riesenfisch in August Eys Harzmärchenbuch: Die verwünschte Königstochter (HMB 24, AT 507 A), zum Kinder stehenden Meeresdrachen und dem Hl. Sisin in Karlingers Märchen griechischer Inseln: Der Fischer, der die Lamia vertrieb (MGI 43, AT 1168 A), zum schwimmenden Berg der russische Feuerfluß am Rande der Welt in Aleksandr Afanas'evs Russischen Volksmärchen: Geh ich weiß nicht wohin, hol ich weiß nicht was (NRS 212, AT 465 A), zur tauspendenden Selene das von den Vögeln ausgeplauderte Geheimnis des Frühtaus als Mittel gegen die Erblindung in Johann Wilhelm Wolfs Deutschen Hausmärchen: Das weiße Hemd, das schwere Schwert und der goldene Ring (DHM 15, AT 590), zum unerhörten Kräftezuwachs, schwimmen zu können wie ein Fisch, bei August Ey: Der schnelle Soldat (HMB 51, AT 665), und zur Wunscherfüllung durch einen Fisch von Straparolas Ergötzlichen Nächten: Der Narr Pietro (PN 3, 1, AT 675) bis zu Wilhelm Wissers Fuldöwat in seinen Plattdeutschen Volksmärchen (PV 1, 60). Selbst Karlingers baskische Aufzeichnung von 1978, Von der Lamia des Meeres, hat ihre älteren niederdeutschen und friesischen Entsprechungen: bei Müllenhoff (SML359) und Strackerjan (ASO 219 p) - und zurück bis ins Friesische Archiv von H. G. Ehrentraut von 1848. Das bewegendste Stück in dem so lieblich verpackten Bändchen aber dürfte die venezolani-

sche Erzählung Zweierlei Leben sein (S. 24 - 29). Nächstens bei der Verfolgung einer Viehräuberbande einen Fluß zu überqueren, in dem anderen Land zu heiraten, Kinder zu zeugen und im Alter noch einmal heimzukehren ins Elternhaus, heißt, daß man, mit der Hauptgestalt sich identifizierend, einen Fluß überschritten hat, der uns ein ganzes reiches Leben beschert, aber rückkehrend erleben läßt, daß wir nicht länger als eine einzige Nacht das Elternhaus unserer Jugend verlassen hatten.

Walter Scherf

Georgische Märchen. Übersetzt und herausgegeben von Heinz FÄHN-RICH. Kommentiert unter Mitarbeit von Heinz Mode. Frankfurt a.M., Insel Verlag, 1991. 351 Seiten.

Erst vor noch nicht Jahresfrist (ÖZV XLV/94 1991, S. 320/321) war über einen Band mit georgischen Märchen zu berichten; nun liegt abermals eine Ausgabe aus dem gleichen Raum vor. Im Unterschied zu dem Band von Bleichsteiner, der seine Texte während des Ersten Weltkrieges bei georgischen Kriegsgefangenen gesammelt hatte, bietet der Band von Fähnrich einen Querschnitt durch die reichhaltigen und vielseitigen Sammlungen einschlägigen Materials. Das schafft eine größere Breite und wird natürlich beschnitten durch die geringere Spontaneität der Erzählungen. Daran ändert nichts die Tatsache, daß die Geschichten höchst lebendig und einfühlsam übersetzt worden sind.

Fähnrich hat 52 Erzählungen ausgewählt und sie nach einem bisher weniger üblichen Schema eingeteilt in: Verwandlungsmärchen, Tiermärchen, Märchen von Freundschaft, Märchen vom geschickten Burschen, philosophierende und moralisierende Märchen, Rätselmärchen, Königsmärchen, denen er eine Einzelgeschichte vorausstellt - Der Tschongurispiel - , die sich in keine der Gruppen einordnen läßt. Die Gliederung als solche mag problematisch sein, für den nicht fachkundigen Leser ist sie vielleicht hilfreich. Viele dieser Geschichten sind ja für den mitteleuropäischen Leser ungewohnt. Das gilt nicht nur für den Inhalt, ebenso ist der Stil zuweilen fremdartig. Doch gerade diese Differenz zur Welt unserer Volkserzählungen charakterisiert dieses kaukasische Milieu und seine Menschen.

Das Nachwort ist vorzüglich und erklärt mancherlei von dieser faszinierenden Welt, in der wir auch Stoffen begegnen, die uns altvertraut sind - wie dem Jäger, der eine Hirschkuh findet, welche ein menschliches Kind aufgezogen hat - und in der dennoch die parallelen Motive andere Funktionen übernehmen. Nicht nur die Menschen sind hier anders, ähnlich gilt bei manchen Tieren ein abweichendes Rollenspiel. So kann der Herausgeber im Nachwort schreiben: „Von den Tiergestalten agiert der Bär des öfteren als

wichtige Figur. ... als plumpes, kräftiges, selbstsüchtiges, aber dummes Tier.“ Er verweist auch darauf: „... noch heute unterliegt in einigen Gegenden Georgiens Bärenfleisch einem Eßverbot, man scheut sich vor allem, Schulterfleisch zu essen, weil die Bärenschulter der Schulter des Menschen ähnele“ (S. 318).

Riesen und Drachen begegnet man häufig, manche der Geschichten ließen sich auch als Sagenmärchen oder Märchensagen ansprechen. Manches scheint ins Kosmische überhöht, anderes in diesen gegensätzlichen Welten wirkt wie ein Spiegelbild des Diesseits, so etwa die Unterwelt und das Reich der Toten.

Fähnrich spannt den Rahmen sehr weit und gibt auch zu: „Einige georgische Märchen sind sekundär auf der Grundlage literarischer Werke entstanden.“ (S. 320) Aber wir wissen ja von Basile und anderen, wie stark Kunstmärchen auf die mündliche Tradition zurückstrahlen können.

Mehrfach begegnet man auch Versen, manchmal haben sie wohl nur eine lyrische Funktion, oft stehen sie jedoch an entscheidenden Wendepunkten des betreffenden Märchens.

Wertvoll und aufschlußreich ist der 22 Seiten umfassende Kommentar, der auch die einzelnen Quellennachweise enthält und überdies Vergleichshinweise vermittelt. Ebenso bringt die Bibliographie eine ziemlich komplette Zusammenstellung.

Das sich mit Bleichsteiner wechselseitige Ergänzende rundet unser Bild vom georgischen Märchen wesentlich ab.

Felix Karlinger

Claude LECOUTEUX, *Petit Dictionnaire de Mythologie allemande*. Paris, Éditions antente, 1991. 285 Seiten.

Die Serie dieser handlichen und praktischen Wörterbücher ist eine kluge Idee. Unter anderem ist auch schon je ein Band mit keltischer und mit baskischer Mythologie erschienen.

Der vorliegende Band ist lediglich im Titel etwas irreführend, denn es handelt sich praktisch um germanische und nicht ausschließlich deutsche Mythologie. Man findet darin sowohl mythische Gestalten mit persönlichen Namen und Eigenheiten wie Figurengruppen, die oft in recht unterschiedlicher Zeichnung und Funktion auftreten können.

Um ein Beispiel zu bieten: „SOLBLINDI. (Aveuglé par le soleil): nain dont les trois fils ont forgé Thrymgjöll, la grille qui ferme la halle de Menglöd. Son nom est une allusion au fait que les nains ne supportent pas la lumière du soleil car elle les pétrifie.“

Einen Großteil des Bandes stellen Riesen und Zwerge der skandinavischen Mythologie, aber auch Tiere und geheimnisvolle Orte werden erfaßt.

Größere Sachwörter wie das über die Normen erwähnen auch als damit vergleichbare Gestalten die Moiren und Feen. Ebenso bilden die „Géants“ und „Nains“ (Riesen und Zwerge) Sammelartikel mit Vergleichstypen.

Bei aller auf die Kürze gestalteten Konzentration steckt doch fast immer das jeweils dazu Wissenswerte in den Texten. Es wird auch stets auf die Herkunftsquelle des betreffenden Schlagworts verwiesen, auf Sekundärliteratur allerdings verzichtet. Diese wird nur durch die zweiseitige Bibliographie am Ende des Bandes, die sich freilich auf französische Werke beschränkt, teilweise ersetzt. Das gibt dem Dictionnaire den Charakter eines Studienbuches, das ein breites Informationsmaterial zum Nachschlagen vermittelt.

Felix Karlinger

Arne BERG, *Norske tømmerhus frå mellomalderen. Hus for hus i Telemark austre delen*. Band III (Norske Minnesmerker), utgjeve av Riksantikvaren. Oslo, Landbruksforlaget, 1991. 285 Seiten, mit zahlreichen Plänen, Zeichnungen und z.T. Farbfotos, 1 Kartenskizze.

Zügig erscheint dieses monumentale Dokumentationswerk der „Norwegischen Blockbauten aus dem Mittelalter“ von Arne Berg. Ende 1991 liegt nunmehr bereits der dritte Band vor, nachdem 1989 Band I als zusammenfassende Übersicht herausgekommen ist, auf den man als wichtige Einführung in die Holzbautechnik und die überlieferten Bautypen samt deren Innenausstattung immer wieder zurückgreifen muß. 1990 erschien Band II mit den Baudenkmalern aus Buskerud, Vestfold und Oppland (mittl. Ostnorwegen).¹ Dieser III. Band enthält nun die Blockbauten aus dem östlichen Telemark südlich davon. Wie bisher sind hier nur nichtkirchliche, profane und zumeist bäuerliche Gebäude behandelt, meist sind es Speicher und Lofte neben einigen wenigen Wohngebäuden („stugu“ und „eldhus“). Ost-Telemark ist mit 49 Gebäuden aus dem Mittelalter aus den Gegenden Sauherad, Notodden, Tinn, Hjartdal und Seljord vertreten. Der Band registriert diese mit spezifisch differenzierten Signaturen eingangs auf einer Kartenskizze und enthält S. 266ff. wieder einen ausführlichen wissenschaftlichen Apparat sowie ein Ortsregister und setzt im Anhang auch die Liste verwendeter Fachwörter mit Erläuterungen wie in Band II fort (S. 282 – 285). Wie dort sind die einzelnen Baumonographien eingangs auch mit einer deutschen und englischen Zusammenfassung versehen. Behandelt sind u.v.a. auch Gebäude, die aus Ost-Telemark in auswärtige oder örtliche Freiluftmuseen transloziert worden sind. Dazu gehören die prächtigen Loftbauten von Voltveit (S. 22 – 28) und Høyset i Hovin (S. 126 – 133), die in das Telemark Fylkesmuseum von Skien übertragen worden sind, der Loft von Søre Tveito

(S. 134 – 141) mit seinen prachtvollen nordischen Türausbauten, der sich heute im Norsk Folkemuseum auf Bygdøy in Oslo befindet, oder der ebenso bekannt gewordene Vastveit-Loft von Seljord (Sundbø) (S. 231 – 237), der noch unter Anleitung von Arthur Hazelius für Skansen ausgewählt wurde und heute im dortigen Freiluftmuseum hoch über Stockholm steht. Glanzstücke dieser Bauten wurden ebenso in kleinere örtliche Museen und Standorte übertragen wie der großartige Loft von Selstad in Åmotsdal, der jetzt in Kåpårvollen steht (S. 257 – 265).

Der neue Band ist jedoch nicht bloß deswegen von allgemeinem und europäischem Interesse. Die Speicherbauten aus Telemarken sind in ihrem baulichen Kern vorwiegend hochmittelalterliche Holzbauten (Blockbauten) mit besonders reinen ältesten Gefügen im Hals der Eckverbindungen (findalslaft), auch wenn sie im Laufe der Jahrhunderte fast alle baulich verändert oder aus- bzw. umgebaut worden sind. Die nunmehr von Arne Berg genauestens untersuchten und bis in alle Details dargestellten Bauten stellen gerade hier in Telemark zweifellos einen Höhepunkt der Blockbaukunst des Mittelalters dar, und zwar in ihrem Aufbau wie in ihren Inneneinrichtungen. Auch diese sind ebenso wie Türbeschläge und Schlösser mit bisher unerreichter Vollständigkeit und mit einem erstaunlichen Sinn für die entwicklungsmaßige und genetischen Zusammenhänge in der baulichen Analyse dargestellt. Besonders auffällig ist, daß fast alle norwegischen Speicherbauten („bur“ wie „loft“) erst ab etwa 1700 vom Erdboden abgehoben und auf ein Rahmengestell mit vier bis sechs kurzen Stützen („stolpe“) bodenfrei gestellt worden sind. Wir kennen diese Bausitte besonders bei Vorratsbauten zum Schutz vor Bodenfeuchtigkeit und tierischen Schädlingen allenthalben in den Ländern Europas und seit prähistorischen Zeiten, doch ist allein in den Ländern Skandinaviens der Trend dazu historisch offenbar sehr unterschiedlich gewesen, wie Arne Berg bereits im Einführungsband (I, S. 169 – 171) mit Hinweisen auf Beispiele auch aus den Alpen betont. Hier in Norwegen erfolgte diese „Umstellung“ als eine eigenartige Zeitmode auffallend spät und bewirkte zugleich auch in den Laubenausbauten beträchtliche Veränderungen, so daß man sagen könnte: das Erscheinungsbild dieser überaus schmucken Blockbauspeicher von heute ist äußerlich doch völlig anders als zur Zeit ihrer Entstehung und Ersterrichtung beispielsweise im frühen 14. Jahrhundert. In einer allgemeineren Zusammenfassung verhält es sich dabei also so, daß meist nur der Blockbaukern mit den Türeingbauten und wandfesten Einrichtungen, Wandöffnungen („gluggar“) ursprünglicher Baubestand ist, während sowohl das Gebälk in der Bodenzone, das Gewände der Lauben und namentlich auch das bauliche Gefüge der Dachzone sehr oft aus jüngerer Zeit stammen. Arne Berg vermag diese Umstände vielfach schon an Hand der verschiedenen Profilierungen an den Bauteilen anschaulich zu verdeutlichen. So hat auch hier wieder jedes dieser bedeutenden Baudenkmäler sein eigenes formalgenetisches Schicksal und zeigt damit

jenen stark ausgeprägten Individualismus, der für diese norwegischen Speicherlandschaften so auffallend und zugleich charakteristisch ist.

Jede dieser Einzelmonographien liest sich schon durch die ungewöhnliche Fülle verschiedenster konstruktiver und formaler Details mit Spannung und wirkt daher besonders reizvoll, zumal sie durch eine aufwendige Zahl prächtiger Zeichnungen, Pläne und Fotos unterstützt wird. Das Werk bedeutet darum auch mit seiner guten graphischen und buchtchnischen Ausstattung einen baugeschichtlichen Thesaurus, wie man ihn selbst in der reichen Architektur-Literatur Europas selten genug findet.

Anmerkung

¹ Siehe ÖZV XLV/94, Wien 1991, S. 77 f.

Oskar Moser

Luděk ŠTĚPÁN, Josef VAŘEKA, *Klíč od domova. Lidové stavby východních Čech.* (Schlüssel zur Heimat. Volksbauten Ostböhmens.) Praha, Der Verlag Kruh in Hradec Králové, ČSB, o.J. 337 Seiten.

Die regionale Monographie der ostböhmischen Volksbauten wurde zum 100. Jahrestag der Landesjubiläumsausstellung des Böhmisches Königstums herausgegeben, die im Jahre 1891 in Prag stattfand. Dieses Ereignis verbindet sie mit dem Sponsor der Publikation, der Tschechoslowakischen Handelsbank (Československá obchodní banka). Die Autoren des Werkes werden in einer kurzen Biographie in der Tirage des Buchumschlages vorgestellt. Neben den Namen von L. Štěpán und J. Vařeka, bedeutenden zeitgenössischen Kennern der böhmischen Volksbauten, ist noch der Name von Josef Scheybal, dem Autor der Zeichnungen zu nennen. Als bekannter Ethnograph und bildender Künstler hat er das Werk mit einer großen Menge von Dokumentationsillustrationen künstlerischen Wertes bereichert. Die bildnerische Seite der Publikation hat nicht nur zur Dokumentation, sondern auch zur Repräsentation des Kulturreichtums der ostböhmischen Bauten beigetragen. Es handelt sich dabei um eine ganze Reihe von schwarzweißen und Farbphotographien im Text sowie in mehreren ganzseitigen Beilagen. Von den Dokumentationszeichnungen sind ferner die aus den verschiedensten Quellen seit dem 17. Jahrhundert reproduzierten Baupläne und Abbildungen erwähnenswert. Auf der Rückseite des Buches befindet sich die Karte der untersuchten Region mit den einzelnen Lokalitäten und deren im Text verwendeten Abkürzungen.

Den Autoren gelang es auf glänzende Weise, den wissenschaftlichen und künstlerischen Plan des Werkes zusammenzufügen. Schon der Titel selbst „Klíč od domova“ (Schlüssel zur Heimat) stammt aus einem Gedicht, das

den Wurzeln der Tradition gewidmet ist. Jedes Kapitel wird mit einer zweiseitigen Zeichnung von Scheybal und einem Motto aus einem literarischen Werk eingeleitet, das eine Beziehung zum Thema und zur Region hat. Zum Motto des ersten Kapitels über die Siedlungen wird z.B. ein Auszug aus der Beschreibung der Bau- und Naturszenerie eines Dorfes genommen, in der die Blockhäuser einer Gemeinde der Region „Český Ráj“ dargestellt werden. Der anziehende Auftakt kennzeichnet mit Wort und Bild das Thema der einzelnen Kapitel, in die das Werk eingegliedert ist. Insgesamt sind es neun, und sie umfassen die ganze Breite der Problematik der Volksbauten, denen vom wissenschaftlichen Gesichtspunkt dieses Werk gewidmet ist. Wenden wir jetzt unsere Aufmerksamkeit dem Inhalt der einzelnen Kapitel zu.

I. *Dörfliche Siedlungen* (S. 18 – 33, J. Vařeka): Der Autor stellt sie in einem breiten historischen Überblick seit dem Frühmittelalter vor. Die Entwicklungs- und typologischen Gesichtspunkte gründet er auf eine große Zahl von Quellen, die z.B. die Entstehung der neuen Gemeinden vom 17. bis zur Mitte des 19. Jahrhunderts belegen; ferner zeigt er die fortschreitende Dichte der Bebauung durch Pläne der Pfarrgemeinden aus dem Jahr 1727 im Vergleich mit den Quellen des folgenden Jahrhunderts. Es untersucht die ethnischen und ökologischen Bedingungen, die zur regionalen Heterogenität der Siedlungstypen beitragen.

II. *Bautraditionen – das Haus* (S. 34 – 111, J. Vařeka, L. Štěpán) – ist eines der umfangreichsten Kapitel des Buches. Es beginnt mit einer Übersicht der Entwicklung von den ältesten mittelalterlichen Rauchstuben bis zu ikonographischen Belegen aus dem 16. bis 18. Jahrhundert, an die schon die rezenten Formen anknüpfen können. Einen Sonderteil bilden die Fragen der Konstruktion des Hauses, Dachstuhls und Deckmaterials, das Blockhaus und andere Techniken der hölzernen Bauten sowie die gemauerten Bauten seit Ende des 18. Jahrhunderts. Die Verzierung des Giebels und der Stirnwand, kombiniert mit Zeitangabe und Hausinschriften, wird als Visitenkarte der gesellschaftlichen Stellung des Bauern, besonders seit Ende des 18. Jahrhunderts angesehen. Die Dachgiebel mit gegliederter Fläche und geschnitztem Gesimse (Bemalungen haben sich nicht erhalten) stellen bis auf den heutigen Tag den schönsten Teil des ostböhmischen Hauses dar. Im Rahmen der Raumordnung des Hauses werden die historischen, regionalen und sozialen Varianten des Grundrisses (Wohnstallhaus, Wohnspeicherhaus) und deren weitere Modifikationen verfolgt. Dazu gehören auch mehrstöckige Blockhäuser, die in den Städten und Städtchen vereinzelt erhalten geblieben sind. Die Häuser mit Oberbodenkammern und kleinen Pawlat-schen, zum Eingang angegliederte Kammern im Obergeschoß und anderen Lösungen der Dacherhöhung stellen dann ihre regionalen Varianten dar.

III. *Das Interieur, Wohnen und Hausgebräuche* (S. 112 – 133, J. Vařeka, L. Štěpán): Dieses Kapitel umfaßt drei Problemkreise der inneren Ausstat-

tung des Hauses: 1. Beschaffenheit des Fußbodens, der Wände und Zimmerdecke sowie des unbeweglichen Deckenbettes (der sog. Schlafpritsche oder des Palastes); 2. die Feuerstelle in einzelnen Entwicklungsphasen seit dem 13. Jahrhundert; 3. die Möbel mit der übrigen Ausstattung des Zimmers und Vorzimmers, der Küchen und Kammern. In einem weiteren Teil werden die verschiedenen Bräuche (Opfer und Schutzpraktiken) beim Bau des Hauses und der landwirtschaftlichen Bauten vorgestellt.

IV. *Hof und landwirtschaftliche Bauten* (S. 134 - 168, L. Štěpán, J. Vařeka): Der Schwerpunkt dieses Kapitels liegt in der Anordnung der einzelnen Gebäude. Neben dem Gruppen- und Sammelhof in den Vorgebirgsgebieten stellt der vierseitige Hof in der böhmisch-mährischen Grenzegend einen speziellen Fall dar. Seine Entstehung wird unter dem Gesichtspunkt der Beziehung zur mittelalterlichen deutschen Besiedlung der Waldhufendörfer sowie des Einflusses der verschiedenen Herrschaften untersucht. Es werden auch die landwirtschaftlichen Bauten (Pferde- und andere Ställe, Speicher, Scheunen usw.) sowie die Zaunformen behandelt. Besondere Aufmerksamkeit wird den „Bauden“ im Riesengebirge gewidmet, die den Berggemeinden im Sommer als Weidebasis für das Vieh dienen.

V. *Wohnstätten der Arbeiter* (S. 170 - 185, L. Štěpán): Dieses Kapitel stellt ein eigenes Problem des in sozialer und berufsmäßiger Hinsicht differenzierten Landes dar. Eine spezielle Kategorie bilden die Unterkünfte für die landwirtschaftlichen Arbeiter der verschiedenen Betriebsformen (Großgrundbesitz, Bauerngüter); ferner werden die Wohnungen der Handwerksgehilfen und Industriearbeiter behandelt, und zwar Miet- und Gemeinwohnungen neben den Wohnungen in Arbeiterkolonien; die letzte Gruppe bilden die Arbeiterhäuser und provisorischen Notbehausungen (Felswohnungen, Eisenbahnwagen u.dgl.).

VI. *Technische Bauten* (S. 186 - 261, L. Štěpán): Der Autor gliedert dieses Kapitel nach der Produktionstätigkeit. In einer Gruppe werden die Bauten behandelt, in denen die landwirtschaftlichen Produkte zu Nahrungsmitteln weiterverarbeitet werden (Mühlen, Ölmühlen, Darren, Brennereien usw.). Eine weitere Gruppe bilden die Bauten zur Holzbearbeitung (Wassersägewerke, Pechsiedereien, Meiler, Wagenfettöfen u.a.m.). Von großer regionaler Bedeutung war ferner die Leinen-, Leder- und Tucherzeugung (Flachs- und Hanfdarrhäuser, Spinnereierwerkstätten, Webstuben, Walken, Mangleeien, Färbereien usw.). Die Eisenerzeugung und die metallverarbeitenden Werkstätten beeinflussten das Volksbauwesen durch die Entstehung von neuen Ortschaften ebenso wie die Tätigkeit der Hammer- und Messerschmiede, Schleifer, Schmiede, Klempner usw. Die Ziegel- und Kalkbrennereien wurden in den Bereich der Kleinfabrikation ab dem 19. Jahrhundert eingegliedert, nachdem für die Untertanen das Verbot der eigenständigen Produktion aufgehoben worden war. Zur Glaserzeugung gehört auch die Erzeugung von Keramik, die zur höchsten Blüte in der Mitte des 19.

Jahrhunderts gelangt ist. Die Papierfabriken ergänzen die Produktionszweige des Feudalunternehmens analog den Glaswerken, Eisenhütten und Textilmanufakturen, die unter dem Einfluß von verschiedenen Baumustern gebaut wurden. Die technischen Fähigkeiten der ostböhmischen Fachleute setzten sich auch in der Volkskunst durch. Als Nachweis kann die weltberühmte Weihnachtsskrippe von Třebechovice erwähnt werden, deren Figuren durch zahlreiche Zahnradchen belebt werden.

VII. *Die Ausstattung dörflicher Siedlungen* (S. 262 – 285, L. Štěpán): Dieses Kapitel führt dem Leser das Dorf mit seinem Dorfplatz, dem Gerichtshaus und wichtigen Gemeindebauten vor Augen. Dazu zählen beispielsweise Häuser für die Gemeindefürsorge, Hirtenhütten, Schulen, Gasthäuser im Dorf, aber auch Verkehrsbauten wie Wege, Brücken, Maut- und Zollhäuser u.a.m.

VIII. *Sakrale Bauten* (S. 286 – 309, J. Vařeka): Sie repräsentieren die regionale Kultur im reichen Spektrum der Baudenkmäler, von den Kirchen bis zu kleinen religiösen Objekten, Kreuzen, Steinplastiken usw., die sich in den Feldern und an Scheidewegen finden. Große Aufmerksamkeit widmet der Autor den hölzernen Kirchen, die vor allem in Nordböhmen erhalten geblieben sind. Ähnlich macht er auch bei den gemauerten Kirchen, Kapellen und Glockentürmen auf Spuren volkstümlicher Herkunft aufmerksam. Ein Verzeichnis der hölzernen Kirchen, hölzernen und halbhölzernen Glöckentürme macht deren Verbreitung deutlich.

IX. *Denkmäler der Volksbaukunst und deren Schutz* (S. 310 – 333, L. Štěpán): Dem Problem des Denkmalschutzes hat sich der Autor bereits in der Praxis zugewandt. Als Gründer des ostböhmischen Freilichtmuseums resümiert er in diesem Kapitel die Geschichte verschiedener Konzeptionen und Versuche, diese Denkmäler auch für die künftigen Generationen zu erhalten. Den historiographischen Teil gliedert der Autor in zwei Perioden, nämlich vor und nach dem Jahr 1945. Das Freilichtmuseum Vysočina (ostböhmisches Freilichtmuseum) ist ein Beispiel, wie diese komplizierte Aufgabe gelöst werden sollte.

Die hier kurz vorgestellte Monographie ist am Ende mit einem Literaturverzeichnis, Anmerkungsapparat und Ortsnamenverzeichnis versehen. Ein umfassendes englisches und deutsches Resümee sowie die englische und deutsche Beschriftung der Bilder im Text machen die Publikation auch für ausländische Leser gut verständlich.

Soňa Švecová

Peter SALNER a kolektív: *Taká bola Bratislava*. Bratislava, Veda, vydateľstvo Slovenskej akadémie vied, 1991. 200 Seiten, zahlr. Farb- und Schwarzweißphotos.

„Taká bola Bratislava“ oder „So war damals Bratislava“ heißt das neue Buch von Peter Salner und seinen Mitautoren, und es ist ein höchst bemerkenswertes Buch. Es ist ein Buch über eine Stadt, nein, eigentlich vielmehr über das Leben in einer Stadt, über das Leben ihrer Bewohner. Es ist ein mutiges Buch, denn, wenn auch im Vorjahr erschienen, reichen doch Idee und Vorarbeiten in eine Zeit zurück, die genau das, was hier geschildert wird, das vielfältige, multikulturelle, farbige Leben in all seinen Äußerungen bedrängte, bedrohte und unterband, und es ist ein volkskundliches Buch, nicht nostalgisch und „die über dreihundert Seiten mit einer Fülle von Farb- und Schwarzweißphotographien reichen bei weitem nicht aus für eine eingehende Dokumentierung der ganzen Breite des gesellschaftlichen Lebens dieser Stadt. Sie können jedoch vieles andeuten und die Zeitgenossen dazu inspirieren, sich im Interesse einer besseren Zukunft das interessanteste und attraktivste auszuwählen“, wie Peter Salner in der Zusammenfassung schreibt.

Dazu haben Viera Feglová, Daniel Luther, Elena Mannová, Viera Obuchová und Peter Salner, alle Ethnographen und Historiker an der Slowakischen Akademie der Wissenschaften, versucht, das Leben in der Stadt Bratislava im 20. Jahrhundert von verschiedenen Seiten her zu beleuchten und zu schildern.

Bratislava war eine Stadt, in der mehrere Sprachen gesprochen, verschiedene Religionen ausgeübt wurden; eine Stadt der Weinbauern und Arbeiter, der Bürger und Künstler, der Adeligen, der Studenten, der exzentrischen Sonderlinge; eine Stadt mit Festen, Bällen, Heurigen, Kaffeehäusern, Märkten und Geschäften, mit Nachtleben und Halbwelt. Auffallend ist das blühende Vereinsleben. 1919 hatte die Stadt rund 83.000 Einwohner und 17 Fußballklubs, in der Zwischenkriegszeit über 600 aktive Vereine verschiedenster Art. Die Donau bot den Fischern den Lebensunterhalt, der Stadtbevölkerung Möglichkeiten zum Baden, Rudern, für Schiffsausflüge, Erholung auch in den Wirtshäusern und Cafés. Hochwasser mit Überschwemmungen gehörten damals wie jetzt zu den gefürchteten wie bestaunten Ereignissen. Heute nur mehr ganz reduziert zu bemerken ist der Korso, jener festgelegte Spazierweg, wo man bis Anfang der 70er Jahre „jeden treffen konnte“. Radikal beseitigt wurden durch den Bau der neuen Donaubrücke (Most SNP) die übel beleumundeten Viertel unterhalb der Burg, die im Kapitel über die Licht- und Schattenseiten behandelt werden. Hätte man die Brücke allerdings um nur zwei Meter Richtung Westen gebaut, hätte man das jüdische Viertel mit der Synagoge nicht schleifen müssen. So zeigt das innere Umschlagphoto diese Häuser und die Dreifaltigkeitssäule, die jetzt deplaciert neben dem Brückenkopf steht.

Wer das Buch mit den interessanten Photos studiert, wird verstehen, warum ältere Wiener von Preßburg so schwärmen. Es ist aber auch besonders denen empfohlen, die es jetzt und in der Zukunft entdecken und kennenlernen wollen. Die Liebhaber der Stadt haben einen großen Wunsch an Autoren und Verlag: Sie sind dankbar für die deutsche und englische Zusammenfassung und die zweisprachigen Bildunterschriften, wünschen sich aber auch eine deutschsprachige Übersetzung des gesamten Textes.

Barbara Mersich

Rastislava STOLIČNÁ: *Jedlá a nápoje našich predkov (Speisen und Getränke unserer Vorfahren)*. Bratislava, Veda, Vydavateľstvo slovenskej akadémie vied, 1991. 244 Seiten (deutsche und englische Zusammenfassung).

Über die „Speisen und Getränke unserer Vorfahren“ berichtet das im Vorjahr in Bratislava erschienene Buch von Rastislava Stoličná. Die Volkskundlerin am Institut für Volkskunde der Slowakischen Akademie der Wissenschaften verarbeitete dazu ethnographisches Quellenmaterial aus dem 19. und 20. Jahrhundert sowie die Fachliteratur und kommt zu einer Gliederung in sechs Problemkreise. Es geht um die Art und Weise des Essens, die Zubereitung der Speisen, pflanzliche Kost, tierische Kost, Getränke und Speisen zu bestimmten Gelegenheiten.

Geradezu als Nationalspeise auch dem flüchtigen Kenner der slowakischen Küche bekannt sind die *bryndzové halušky*, die Brimsennockerln, die auf den weithin üblichen Genuß von Schafkäse in den verschiedensten Verarbeitungen hinweisen. Beim Fleischkonsum wurde das Schaf längst vom Schwein abgelöst.

Ein kleines „Küchenwörterbuch“ und eine Rezeptsammlung sowie die graphische Gestaltung mit farbigen Illustrationen in beinahe Kumpfscher Manier deuten darauf hin, daß das Buch für eine breitere Öffentlichkeit bestimmt ist.

Was dem Leser, der mit der slowakischen Sozialgeschichte nicht vertraut ist, fehlt, ist eine genauere Beschreibung der „Vorfahren“, des „einfachen Volkes“, von dessen Ernährung die Rede ist. Ebenso erhebt sich angesichts der großen Auswanderungswelle noch zu Beginn dieses Jahrhunderts vor allem aus der Ostslowakei die Frage nach ausreichenden Ernährungsmöglichkeiten und tatsächlichen Speiseplänen.

Schmackhaft gemacht wird das Buch dem ausländischen Interessenten jedenfalls durch die ausführliche englische und deutsche Zusammenfassung.

Barbara Mersich

Gudrun HEMPEL, *Lampen. Leuchter. Licht (II)* aus der Metallsammlung des Österreichischen Museums für Volkskunde. Katalog mit 32 Abbildungen. Wien, Selbstverlag des Österreichischen Museums für Volkskunde, 1991. 131 Seiten, Tafeln mit Photos.

Im Zeitalter des elektrischen Lichts im Überfluß wird nur noch wenigen bewußt, wie umständlich und kostbar noch für unsere Großeltern die Beschaffung und Erhaltung ausreichender Beleuchtung gewesen sind. Mit Recht weist daher Johann Marte, Sektionschef im Bundesministerium für Wissenschaft und Forschung, in seinem Vorwort zu diesem zweiten und neuen Katalog auf die außergewöhnliche Bedeutung dieses „nicht einfachen, hochtechnischen und äußerst vielfältigen Themas“ sowohl für die Kulturgeschichte wie für die allgemein technisch-wirtschaftliche Entwicklung unseres Alltages hin.

Die besonders sehenswerte Sonderausstellung des Österreichischen Museums für Volkskunde, die derzeit in mehreren Räumen hier mit nahezu 400 Exponaten dazu gezeigt wird und die in einer ersten Auswahl mit der berühmten Spezialsammlung von Ladislaus Benesch 1984 im Schloßmuseum Gobelsburg bei Langenlois (NÖ) zusammengestellt wurde, ist hier vermehrt und ergänzt durch Bestände aus der Metallsammlung des Museums. Gudrun Hempel übernahm dankenswerterweise deren Bearbeitung und Erweiterung sowie die Neubearbeitung des vorliegenden Kataloges, der vor allem für Museumsleute und Sammler oder Freunde der Geschichte des Alltagslebens ein hilfreiches und selten so systematisch aufgebautes Vademecum bietet.

Die ungemein reichhaltige und zugleich erlesene Schau gibt einen guten Einblick in die wechselvolle Entwicklungsgeschichte unseres Beleuchtungswesens und wird zugleich ein Spiegel technischen Fortschrittes unseres alltäglichen Lebens. Gezeigt wird anhand der üblichen Gebrauchsgeräte zur Beleuchtung der weite Weg vom Kienspanlicht über Talg- und Öllampen und die verschiedensten Arten und Formen von Kerzenhaltern und Laternen bis zu den Lichtquellen des Industriezeitalters mit Petroleum, Gas und elektrischem Strom; vor allem auf die Lichtquellen der Moderne möchte man besonders hinweisen, die hier in Auswahl dank der Unterstützung mehrerer Großfirmen geboten wird. Indessen ist allein schon die Zusammenstellung auch der Altgeräte, denen der große österreichische Sammler und Sachbearbeiter Ladislaus Benesch (1845 - 1922) seine Lebensarbeit zugewendet hat, ungemein aufschlußreich, namentlich die Arten und Formen von Leuchtern und Lampen mit den sakralen Leuchtgeräten und dem Geleucht der Bergleute. Wichtig dazu die Behelfe zur Lichtverstärkung von früher, die berühmten „Schusterkugeln“, deren entwickeltestes Modell mit fünf verstellbaren Glaskugeln auf einem eignen Stuhl mir aus dem Vorarlbergischen Landesmuseum in Bregenz in Erinnerung geblieben ist. Ebenso

hilfreich aber auch die Übersicht der verschiedenen Utensilien zur Pflege der natürlichen Lichtquellen bzw. zum Anzünden und Verlöschen derselben.

Die Verfasserin hat zu alledem eine besondere Einführung über „Ziel und Zweck der Ausstellung“ (und ihres Kataloges) sowie eine Kurzbiographie und Würdigung des Sammlers Ladislaus Benesch vorangestellt (S. 7 - 12). Zu den einzelnen Sachgruppen gibt sie ferner jeweils eine zusammenfassende und übersichtliche Einleitung in die Ergologie und Sachgeschichte. Sie beruft sich dabei etwa in dem doch schon sehr weit zurückliegenden Kapitel zur Kienspanbeleuchtung auch auf Auskünfte von noch lebenden Gewährsleuten aus dem Waldviertel (S. 14 f.). Und da schon durch die Sammlung L. Benesch auch die Länder Innerösterreichs und Salzburg neben Oberösterreich und Niederösterreich gut vertreten sind, wären Schilderungen, „wie das einmal war“, auch von dort genügend greifbar gewesen. Ich verweise nur auf die lebendige Darstellung Michael Unterlerchers in seinen Erinnerungen „In der Einsicht“ (1932¹, 1975², 1991³), wo der Bergbauernbub vom Pließnig ob Wiedweg mitten in den Kärntner Nockbergen anschaulich „Von Liachtmächtn und söchtane Sächtn so ums Jahr 1865“ erzählt. Die Verfasserin hat sich schließlich die Mühe gemacht und im Anhang auch einschlägige Literatur zu ihrem Thema zusammengestellt und dabei doch auch einige Autoren außerhalb Österreichs angeführt. Die Liste ließe sich natürlich beliebig erweitern; wirklich vermißt habe ich die wichtige vergleichende und historische Darstellung über die erwähnte „Schusterkugel“ von Ernfrid Jäfvert, „Lyskulan eller skomakarkulan. Ett Bidrag till Belysningens historia“ (Die Licht- oder Schusterkugel. Ein Beitrag zur Geschichte der Beleuchtung). In: *Fataburen* 1954, Stockholm: Nordiska Museet, 1954, S. 161 - 172. Dagegen hat G. Hempel sehr erfreulich auch wichtige Literatur zur Gewerbe- und Industriegeschichte um das Beleuchtungswesen in ihre Literaturliste aufgenommen.

Oskar Moser

Hannelore FIELHAUER, *Nun schlägt die Glocke 13*. Wien, Verlag A. Schendl, 1991. 108 Seiten, 63 Abb.

Wenn die Glocke 13 schlägt, wie Hannelore Fielhauer ihr jüngstes Buch nennt, ist man erstaunt über ein unerwartetes Ereignis. Nun ist es nicht mehr überraschend, daß die Autorin sich ihrem Thema gleichermaßen in wissenschaftlich fundierter, amüsant lesbarer, kritischer und emotional-assoziativer Weise nähert. Immerhin ist es bereits das vierte Bändchen einer Reihe - bisher: Kerzen, Schlüssel und Schlösser, Wasser -, aber doch erstaunlich, wieviele Zwischentöne sie ihrem Thema abzugewinnen vermag.

Nicht nur die liebevoll zusammengestellten Bilder – Photos und Skizzen, 50 Schwarz-weiß, 13 (!) in Farbe – freuen den Leser, auch der spielerische Umgang mit der Sprache, wie es schon die „Einläutung“ verheißt. Diese schreibt Pfarrer Elmar Mayer von Breitenfeld, der zu Freud und Lüt (pardon: Leid) seiner Gemeinde die Glocken klingen läßt. Es folgen abergläubische Töne, aber nicht zu viele. Hannelore Fielhauer läßt ihre LeserInnen nicht lange in Irrtümern über Dämonen und Abwehrzauber, wie sie andere Autoren so gerne pflegen. Man erfährt, daß der Teufel in Bocksgestalt eine Erfindung des barocken Jesuitentheaters ist und „die Traditionen der Zauber- und Amulettglocken ziemlich gut überschaubar“ sind. Gott sei Dank, kein Platz für Mysteriöses.

So folgen auch gleich Seitenblicke zu Glocken, die nicht läuten. Zunächst noch augenzwinkernd: die Gauß'sche Glockenkurve der Wahrscheinlichkeitsrechnung, Literarisches und Musikalisches (Marianne Mendt: „A Glocken, die 24 Stundn läut“), dann todernst, wenn von Glocken als Machtsymbol und der Verwandlung von Glocken zu Kanonen die Rede ist. Einem Kapitel über die Gußkunst folgt ein kurzer historischer Abriß quer durch Zeiten und Kulturen, ehe das Kernstück – das Glocken-ABC von Abendglocke bis Zünglößlein – erreicht ist. Spätestens hier wird klar, daß das mehr oder minder wohltönende Instrument keineswegs dem kirchlichen Gebrauch vorbehalten blieb. Es spricht für die Kreativität der Autorin, auch Glockenrock, Käseglocke und Schneeglöckchen in ihr ABC aufzunehmen. Man muß eben auch als Experte nicht alles so eng sehen. Mit Sozialkritik einerseits und pfarrherrlichem Nachwort andererseits klingt das Buch aus. Den Nachhall liefern Literaturverzeichnis und Register.

Helga Maria Wolf

Klaus BEITL (Hg.), *Atlas der deutschen Volkskunde – Kleine Geschichten eines großen Forschungsunternehmens*. Aus den Erinnerungen eines Westpreußen (1968) von Reinhold Knopf und aus dem Nachlaßarchiv von Richard Beitzl. (= Veröffentlichungen zur Volkskunde und Kulturgeschichte 41). Würzburg, Bayerische Blätter für Volkskunde, 1990. 170 Seiten.

Über die eigentlich wissenschaftliche und insbesondere methodische Arbeit am Atlas der deutschen Volkskunde wird der Leser dieses Büchleins wenig erfahren. Dies war auch nicht beabsichtigt. Vielmehr ging es dem Herausgeber darum, Erinnerungen an die Mitarbeiter wachzurufen und das Atmosphärische der gemeinsamen Arbeit im Berlin der beginnenden 30er Jahre einzufangen. Der Herausgeber konnte sich dabei auf ein handgeschriebenes Manuskript des Philologen Reinhold Knopf (1902 – 1985) stützen, welcher zwischen 1929 und 1934 als wissenschaftlicher Hilfsarbeiter dem

Atlasunternehmen angehörte. Gut die Hälfte dieser „Erinnerungen eines Westpreußen“ nimmt die Zeit bei der Zentralstelle im Berliner Stadtschloß ein. Danach ging Knopf, inzwischen examiniert, in seine Heimat zurück, blieb jedoch dem Unternehmen als Gewährsmann für Sonderaufgaben weiterhin verbunden. Aus Westpreußen berichtet dann die zweite Hälfte seines Textes, woran sich einige Briefe und ein Manuskript zur Geschichte des Atlas der deutschen Volkskunde aus dem Nachlaß von Richard Beitz anschließen, der auch der Verfasser eines politisch-satirischen Puppenspiels ist, wozu sein Atlaskollege Reinhard Peesch die Köpfe für die Handpuppen beisteuerte. Der Text dieses Spiels rundet das Büchlein ab.

Außer Erinnerungen an die damaligen Mitarbeiter am Atlas werden überall die politischen und sozialen Verhältnisse der damaligen Zeit eingefangen, die Auseinandersetzungen zwischen links und rechts vor der Machtübernahme Hitlers, die Schwierigkeiten volkskundlicher Erhebungen im polnisch verwalteten Korridor zwischen West- und Ostpreußen, dem sog. Pommerellen. So wurde aus dem Erinnerungsbüchlein ein echtes Zeitdokument. Und daß vielleicht Berlin nach mehr als 60 Jahren wiederum eine Sogwirkung erfahren wird, die einst junge Leute im Dienste der Wissenschaft zusammengeführt hatte, macht es noch lesenswerter.

Herbert Schempf

Nora WATTEK, *Alltag ohne Wiederkehr. Bergbauernleben vor einem halben Jahrhundert*. Salzburg, Pustet, 1991. 165 Seiten.

Die Salzburgerin Nora Wattek ist für ihr Engagement als Heimatforscherin und Autorin zahlreicher Beiträge und Bücher kunsthistorischer und volkskundlicher Thematik bekannt. Für ihr privates Interesse an der Erforschung und Bewahrung Salzburger Kulturgüter wurde sie bereits mehrfach ausgezeichnet. In der vorliegenden Publikation schildert sie ihre eigenen Erfahrungen im Umgang mit den Bergbauern während des 10jährigen Besitzes einer Almwirtschaft. Ausschlaggebend für die Veröffentlichung war die Anfrage von Kurt Conrad, dem Gründer des Salzburger Freilichtmuseums Großgmain, ob sie jemanden kenne, der hölzerne Zaunringe herstellen könne. Sie berichtete ihm von ihren eigenen Erfahrungen mit dieser Arbeit und verfaßte auf sein Anraten schließlich ein Manuskript, welches nun unter der Redaktion von Reinhard Schmid erschien.

In ihren Aufzeichnungen schildert Nora Wattek (Jahrgang 1901) die Zeit ihres Almbesitzes von 1939 bis 1949. Die politische Situation ließ sie bereits nach dem Anschluß Österreichs einen Kriegsausbruch ahnen. Um der Familie eine Zufluchtsmöglichkeit zu geben, kaufte sie auf dem Spumberg bei Salzburg ein Anwesen. Dazu kam ihr persönliches Verlangen nach einer

starken Inanspruchnahme ihrer körperlichen Kräfte. Da sie jedoch nicht aus einer bäuerlichen Familie kam, konnte der Besitz erst nach dem Vorschlag, einen Versuchsanbau für Heilpflanzen zu beginnen, von ihr erworben werden. Allerdings setzte der Pächter, den sie für die Bewirtschaftung der Alm fand, ihrem Projekt bald ein Ende, indem er sämtliche Digitalispflanzen ausriß, damit sein Vieh keinen Schaden daran nähme.

Auf dem Weg zu ihrem in über 1000 Meter Höhe gelegenen Anwesen machte sie gerne bei den Bauernhäusern der Nachbarn halt. Dabei lernte sie das Inventar der Stuben kennen und gewann gleichzeitig Einblick in die Lebensgewohnheiten und Gedankenwelt dieser Leute. Sie schildert ihre oft ernüchternden Eindrücke und Erlebnisse, versucht aber dem Leser die Sichtweise der Bauern durch die Darstellung ihrer Lebensbedingungen verständlich zu machen. Man begreift, daß der mühselige Arbeitsalltag diese Menschen ihre Umwelt mit anderen Augen sehen läßt, und doch ist man erstaunt, wenn eine Bäuerin verwundert nach der Herkunft des schönen Blumenstraußes fragt und es kaum glaubt, daß solche Blumen auf ihrer eigenen Wiese wachsen.

Nora Wattek beschreibt die Härte des Lebens am Berg in den überlieferten Zwängen dieser Gesellschaft. Eine Frau, die länger als drei Tage im Wochenbett liegenblieb, kam schnell in den Ruf, „a sitzads Weibl“ zu sein. Der Neid den Nachbarn gegenüber trieb zudem oft seltsame Blüten: Bevor etwa die Frau des Pächters den Weg trockenlegt, putzt sie lieber ihre lehmverkrusteten Schuhe, nur damit nicht etwa die Nachbarn auch von der Verbesserung profitieren könnten. In kurzen Absätzen gelingt es der Autorin, die vielzitierte Bauernschläue trefflich zu schildern und den Leser in den Listenreichtum des Pächters und seiner Nachbarn einzuweihen.

Sie erzählt von einem kargen Leben. So ist die große Freiheit der Kinder vielmehr als Vernachlässigung zu interpretieren, und dem harten Leben folgt oftmals ein bitteres Ende im Ausgedinge. Wir erfahren aber auch von teilweise bereits vergessenen Bräuchen und Wirtschaftsformen, deren Zeuge die Verfasserin selbst noch war. Es war eine in vielen Dingen autarke und abgeschlossene Welt, die jeglichem Eindringen von Außen feindlich gegenüberstand. So war Nora Wattek nach zehn Jahren noch immer nur „die Frau“ in dieser Gemeinschaft und die Bewohner der Nachbargemeinde wurden bereits als Ausländer bezeichnet.

Im letzten Abschnitt des Buches schreibt sie über das Leben in der Kriegszeit, ihre Verhaftung aufgrund der Verleumdung durch einen Nachbarn, die Versetzung ihres Mannes nach Pommern und seine schwere Verletzung am Westwall, der er 1946 nach langem Leiden erlag. Sie selbst wurde zum Fabrikdienst eingesetzt und konnte wegen einer Herzschwäche lange Zeit nicht nach ihrer Alm sehen. Sie erlebt den großen Verlust an Kulturgütern aus den Klöstern und anderen zerstörten Gebäuden der Stadt Salzburg. Nach Kriegsende verkauft sie ihren Almbesitz, und es berührt den

Leser, daß dem Pächter, der ihre Gutmütigkeit des öfteren zu seinem Vorteil ausgenutzt, und dem Ortsbauernführer, der sie angezeigt hatte, ohne ihr Zutun ausgleichende Gerechtigkeit zuteil wird.

Durch das Distanzvermögen der Autorin, die als gebildete Städterin Zugang zum einfachen Leben der Bergbauern sucht, unterscheidet sich dieses Buch von den Lebenserinnerungen, wie wir sie beispielsweise von den Bäuerinnen Barbara Passrigger (Hartes Brot) und Anna Wimschneider (Herbstmilch) kennen. Nora Wattedek versucht in ihrer Darstellung eigene Erfahrungen und volkskundliches Wissen zu kombinieren und erzählt aus der Sichtweise des Städters Dinge, die den Bergbauern vielleicht gar nicht beachtenswert erscheinen würden. Dennoch ist das Buch nicht als Monographie einer bäuerlichen Lebensform zu verstehen, da der autobiographische Gedanke im Vordergrund steht. Als rein subjektive Feststellung sei am Schluß noch angemerkt, daß die Wahl des ungewöhnlichen sepiafarbenen Drucks optisch begrüßenswert ist.

Nora Czapka

Ralph ANDRASCHKE-HOLZER, Erich RABL (Hg.), *Höbarthmuseum und Stadt Horn. Beiträge zu Museum und Stadtgeschichte*. Horn, Museumsverein, 1991. 256 Seiten, Abb.

Die vom Horner Museumsverein herausgegebene Aufsatzsammlung ist als Festschrift zum 60jährigen Bestandsjubiläum des Höbarthmuseums und des Museumsvereines 1990 und dem 100. Geburtstag seines Gründers Josef Höbarth im Vorjahr zu verstehen, wengleich sie nicht als solche konzipiert worden ist.

Die reich illustrierten Beiträge sind nicht allein auf den musealen Bereich beschränkt, sondern schließen auch stadtgeschichtliche Aspekte mit ein. Dem Charakter des Museums entsprechend, nämlich der ausgewogenen Präsentation ur- und frühgeschichtlicher Objekte und kulturgeschichtlicher Zeugnisse zur Volkskunde und Stadtgeschichte, sind auch die Themen der vorliegenden Aufsatzsammlung ausgewählt worden. Fritz Krinzinger vom Institut für Klassische Archäologie der Universität Wien übernahm die Darstellung der Lebensgeschichte Arthur Novaks, des Erwerbs seiner Privatsammlung prähistorischer und antiker Exponate und die Ergebnisse der wissenschaftlichen Bearbeitung. Gemeinsam mit Walter Leitner hatte der Autor 1981/82 die Sammlung zur Restaurierung übernommen und 1983 in einer Ausstellung der Öffentlichkeit präsentiert. Vom 25. April bis 2. November 1992 ist eine weitere Sonderausstellung über die Antikensammlung von Feldmarschalleutnant Arthur Novak im Höbarthmuseum geplant. Maria Lochner vom Institut für Ur- und Frühgeschichte der Universität Wien

schreibt über die Fundstellen der Urnenfelderkultur, die im Museum durch zwei wichtige Fundkomplexe repräsentiert werden. Wolfgang Schausberger beleuchtet in seinen Ausführungen das Umfeld und Weltbild des Heimatforschers Josef Höbarth (1891 - 1952).

Die reiche Möbelsammlung des Höbarthmuseums enthält neben Objekten bäuerlicher Herkunft auch bürgerliches beziehungsweise städtisches Mobiliar, welches Christian Witt-Dörning vom Österreichischen Museum für Angewandte Kunst in seiner Bestandsaufnahme dokumentiert. Einen Überblick mit kurzen Inhalts- und Literaturangaben über die zahlreichen Sonderausstellungen des Höbarth- und Madermuseums gibt Erich Rabl. Den Höhepunkt bildet dabei sicherlich die Ausstellung im Jahre 1990 „Zwischen Herren und Ackersleuten. Bürgerliches Leben im Waldviertel 1500 - 1700“, welche als Ergänzungsausstellung zur NÖ. Landesausstellung auf der Rothenburg konzipiert worden war.

Der im Vorjahr verstorbene, langjährige Museumsdirektor Ingo Prihoda ließ in seine Gedanken zum ältesten Horn Lebenserinnerungen einfließen und zeichnete ein lebendiges Bild von den Anfängen der Besiedlung der Stadt und ihrer Umgebung. In diesem Zusammenhang ist zu erwähnen, daß Erich Rabl in der Zwischenzeit zum Leiter der Horner Museen bestellt worden ist. Die Funktion des Stellvertreters wurde Franz Wagner übertragen. Ralph Andraschek-Holzer und Martina Fuchs präsentieren eine Auflistung historischer Inschriften in der Stadt Horn. Der chronologischen Gliederung schließt sich ein Verzeichnis der bereits abgekommenen Inschriften an. Eine Übersetzung der lateinischen Texte im Kommentar wäre wünschenswert. Da den Horner Bauten um 1900 bisher zuwenig Beachtung geschenkt wurde, ist der Aufsatz von Mario Schwarz vom Institut für Kunstgeschichte der Universität Wien über das Villenensemble entlang der Robert Hamerling-Straße ein interessanter Beitrag zur Stadt- und Architekturgeschichte. Elisabeth Vavra vom Institut für mittelalterliche Realienkunde Österreichs in Krems setzt sich mit den Arbeiten des Künstlers Martin Johann Schmidt, genannt Kremser Schmidt, auseinander, aus dessen Werkstatt sich in Horn fünf Gemälde erhalten haben. Franz M. Eybl vom Institut für Germanistik der Universität Wien gibt Einblick in das barocke Piaristendrama in Horn.

Im Anschluß an den kurzen geschichtlichen Überblick zur Horner Museumsbibliothek von Ralph Andraschek-Holzer berichtet Erich Rabl von der Gründung einer Waldviertel-Bibliothek im Höbarthmuseum. Darin sollen die Bestände der Bibliothek des Museumsvereines, der Vereinsbibliothek des Waldviertler Heimatbundes (WHB) und vor allem die wissenschaftliche Bibliothek aus dem Nachlaß von Walter Pongratz, dem langjährigen Präsidenten des WHB, vereint werden. Damit besitzt das Horner Museum eine wichtige Einrichtung für die Heimat- und Regionalforschung. Ralph Andraschek-Holzer zeigt abschließend die Probleme der Horner Stadtgeschichts-

forschung auf und deutet darauf hin, daß unter anderem auch auf dem kulturgeschichtlichen Sektor noch vieles zu erforschen sei, beispielsweise auf dem Gebiet der religiösen Volkskunde. Die Herausgeber hoffen diesbezüglich, daß die vorliegende Aufsatzsammlung weitere Forschungsanstöße bietet.

Nora Czapka

Hermann BAUSINGER, Klaus BEYRER, Gottfried KORFF (Hg.), *Reisekultur. Von der Pilgerfahrt zum modernen Tourismus*. München, C. H. Beck'sche Verlagsbuchhandlung, 1991. 416 Seiten, 103 Abb.

Ein halbes Dutzend Autoren und Autorinnen – Sozial- und Kulturwissenschaftler, Technik- und Religionsgeschichtler, Literatur- und Kunsthistoriker – als Reisebegleiter verheißen eine spannende Expedition ins Thema „Reisekultur“. Die Stationen nennen sich „Fragmente“ (Martin Scharfe: „Die alte Straße“), „Wilde Völkerkunde“ (Michael Harbsmeier: „Deutsche Entdeckungsreisende der frühen Neuzeit“) oder „Schelme, Schiffbrüchige und Schaulustige“ (Elke Liebs: Robinsonaden und Aventüren als Alibi für Zivilisationskritiker, Gottsucher und Erotomanen). Die Titel signalisieren journalistische Griffigkeit. Die Beiträge sind erfrischend in ihrer Kürze und Würze. Die Autoren und Autorinnen haben wieder einmal bewiesen, daß Wissenschaftlichkeit nicht auf Kosten des Lesegenusses gehen muß. Sie nähern sich ihren Zielen auf unterschiedlichsten Fach-Pfaden. Sie packen Kenntnis, Erfahrung und auch Subjektives in und zwischen die Zeilen.

Solcher Themen- und Branchenmix ist gefährlich: Allzu oft werden scheinbar rasch zusammengestellte Gemeinschaftswerke zur Schmetterlingsammlung. Allzu leicht hätte auch beim weit verzweigten Thema „Reisekultur“ aus der Entdeckungsreise eine Amokfahrt zwischen Odyssee und UFO werden können. Doch die Herausgeber (Hermann Bausinger, Klaus Beyrer, Gottfried Korff) haben die Route konsequent festgelegt. Es bleibt Zeit zum Verweilen, Abstecher sind erwünscht, aber Irrwege und Ausritte kaum möglich: Von „Alte Wege“ bis „Neue Perspektiven“ keine Fahrt ins Blaue, sondern eine perfekt durchgeplante Tour, die alles Wichtige enthält. Sieben Etappen folgt ein wissenschaftlicher Anhang mit Fußnoten und Registern. Die Selbstbeschränkung wirkt wohltuend: Man bleibt im eigenen Kulturkreis. Wenn es um die Entdeckung neuer Welten geht, zeigt man diese aus dem Blickwinkel deutscher Forscher oder im Horizont der Auswanderer. Wenn am Beginn die alten Pilgerwege stehen, ist doch auch der Zeitplan mit dreieinhalb Jahrhunderten abgesteckt: Zwischen dem Ende des 30jährigen Krieges, mit Schwerpunkt 18. Jahrhundert, schließt er auch die Gegenwart ein.

In der Vorbemerkung weisen die Herausgeber darauf hin, daß die Geschichte des Reisens als Geschichte der Befreiung erscheine, daß man es aber heute mit einem vergleichsweise kleinen Panorama zu tun habe. Reisen „früher“ war zumeist weder freiwillig noch erfolgte es in der Freizeit. Pilger, Wanderhändler oder Handwerker auf der Walz mußten sich den Gefahren des Ortswechsels aussetzen. Mit dem steigenden Komfort der Transportmittel änderten sich die Reiseziele und -motive. Die überwiegend kulturhistorische Betrachtungsweise zwingt zum Nachdenken über das moderne Phänomen „immer mehr, immer schneller, immer weiter“. Man macht sich bewußt, daß in der Großelterngeneration viele nie aus ihrem Dorf hinausgekommen sind, und staunt umso mehr über die flotten Achtzigjährigen, denen die Reise um die Welt alltäglich geworden zu sein scheint.

Schließlich setzt Hermann Bausinger ein Fragezeichen hinter den Titel seiner differenzierten Betrachtungen über den Tourismus: „Grenzenlos?“. Diese Frage stellt sich Tag für Tag angesichts „Airport-Art“, austauschbarer Folklore und ausgebeuteter Umwelt. Freilich bleibt die Frage offen. Moralsaurer Kulturpessimismus hilft ebenso wenig weiter wie neue Slogans (z.B. „sanfter Tourismus“) oder der „Aufstand der Bereisten“. Bausingers Schlußwort: „Gefragt sind Modelle, die das Bedürfnis des Auf- und Ausbruchs akzeptieren und dennoch bei vernünftigen und unschädlichen Formen der Reise landen. ‚Grenzenlos?‘ Ein wenig von dieser Illusion muß und kann bestehen bleiben, aber nur, wenn ein paar sinnvolle Grenzen respektiert werden.“ Es gilt, Grenzen und Freiheiten permanent neu zu überdenken. Denkanstöße in Fülle liefert dieses hinreis(s)ende Buch.

Helga Maria Wolf

Festskrift til Ottar Grønvik på 75-årsdagen den 21. oktober 1991, ed. John Ole ASKEDAL, Harald BJORVAND, Eyvind Fjeld HALVORSEN. Oslo, Universitetsforlaget, 1991. 280 Seiten.

Seit den späten siebziger Jahren hat Ottar Grønvik eine ganze Reihe runologischer Arbeiten vorgelegt (siehe die Bibliographie S. 9 - 11; zwei Beiträge über die Fibel von Udby befinden sich im Druck [S. 100]). Die Untersuchungen des Jubilars zeichnen sich durch systematische sprachwissenschaftliche Analysen aus, die seine ‚äußeren‘ Deutungen auf ein solides Fundament stellen. - Den Interessen Grønviks entsprechend bilden die runologischen Beiträge den Schwerpunkt der Festschrift.

Elmar Seebold stellt eine neue Hypothese über die Herkunft der Runenschrift vor; der Beitrag steht mit zwei anderen, umfangreichen Abhandlungen des Verfassers¹ in Zusammenhang. Kurz gesagt, sollen die Runen über eine unbekannte keltische Zwischenstufe auf ein archaisches lateinisch-fa-

liskisches Alphabet aus dem vierten Jahrhundert v.Chr. oder davor zurückgehen, womöglich auf das mantische Alphabet einer Orakelstätte (S. 29f.). Ohne hier ins (typologische) Detail zu gehen, ist schon bedenklich, daß eine Überlieferungslücke von mehreren hundert Jahren zwischen der Entstehung der Runen und den frühesten Denkmälern klaffen würde. Seebold sieht zwar das r-förmige Zeichen auf der Urne von Börnicke (mittlere La Tène-Zeit?) als Rune an (S. 31), doch dem ist gewiß nicht zuzustimmen. Meldorf als unsicher außer Betracht gelassen, stammt die älteste bekannte Runeninschrift, Øvre Stabu, erst aus der zweiten Hälfte des 2. Jahrhunderts n.Chr. – Marie Stoklund präsentiert einen bemerkenswerten Neufund: die Rosettenfibel von Udby (Süd-Seeland, Anfang 3. Jahrhundert) mit der Runeninschrift *talgida:omal*. Die beiden Runenfolgen sind gegenläufig, und zwar in Richtung auf die insgesamt fünf Trennpunkte, eingeritzt; es handelt sich um die früheste Bezeugung von Worttrennern. Die Verfasserin deutet die Inschrift als *Lamo talgida* ‚Lamo schnitzte‘. Bei der Interpretation von *Lamo* als Nom. Sg. eines Personennamens ergibt sich eine bekannte Schwierigkeit: -o ist entweder als Endung eines westgerm. m. n-Stammes oder eines nord- oder ostgerm. f. *ōn*-Stammes zu fassen; beides ist nicht ganz zufriedenstellend. Nach Stoklund müsse *talgida* als genuine urnordische Präteritalform des schwachen Verbs **talgijan*, aisl. *telgja* (neben zu erwartendem **talgidē*) akzeptiert werden, „obwohl es problematisch ist, sie zu erklären“ (S. 99); dies wird man jedoch kaum auf sich beruhen lassen wollen. Das Personalzeichen -a könnte auf ostgermanische Herkunft weisen wie im Falle der Fibel von Etelhem (Gotland, um 500): *m(i)k M(ē?)r(i)la w(o)rta* ‚mich stellte Merila her‘ (got. *waurlt-a* : spät-urnord. *wurt-ē* Tjurkö I). Bei einer Deutung aus dem Urnordischen (so Grønvik [im Druck]) ist jedenfalls die Formel ‚N.N. schnitzte‘ aufzugeben; formal wäre *talgida* als starkes Partizipium Präteriti, Nom. Sg. n. (zu **talgijan*) zu fassen, eine zufriedenstellende ‚äußere‘ Deutung drängt sich jedoch nicht auf. – James E. Knirk berichtet über ein von Carl Marstrander hinterlassenes Protokoll einer Untersuchung, die der Steinmetz Olaf M. Halfdansen im Jahre 1949 am Stein von Tune vorgenommen hat. Die Äußerungen Halfdansens stützen die nun von Erling Johansen vertretene Ansicht, daß die Runeninschrift ursprünglich wesentlich umfangreicher gewesen sei (MoM 1984, S. 47 f.; dagegen Grønvik, ebd., S. 71). – Laurits Saltveit bezieht sich auf vier Fälle², in denen die beiden runischen Formelwörter *laukaR* und *alu*, das er zu aisl. *øl* n. ‚Bier‘ bzw. spät-ahd. *alūne* f., mhd. *alūn* m. ‚Alaun, bitteres Tonerdesalz‘ stellt, gemeinsam in Brakteateninschriften auftreten. Er verweist auf neuzeitliche volksmedizinische Praktiken und meint, daß an der Brakteatenrückseite Knoblauch/Zwiebel und/oder Alaun als zauberkräftige Medikamente von der Halsschnur festgehalten worden seien. Die Hypothese ist freilich methodisch wenig fundiert; offen bleibt auch der Zusammenhang zwischen dem runischen *alu* und dem Alaun-Wort, das sich ja nicht in die Brakteaten-

zeit zurückverlängern läßt: die skandinavischen Etyma sind Lehnwörter aus mnd. *al(l)ūn* m., *allūne* f., das seinerseits aus afrz. *alūn* m. < lat. *alūmen* n. entlehnt ist.

Bengt Odenstedt beschäftigt sich mit dem Problem der Transliteration der *æsc*-Rune in frühen englischen und friesischen Inschriften. Die Grundthese besteht darin, daß die Rune nicht nur /æ(:)/, sondern vor 650 auch /a(:)/ repräsentiert habe; der Grund sei „scribal conservatism“ (S. 65 f.). Wenn auch in England die neue *āc*-Rune vor 650 nur in einem Fall (Urne von Loveden Hill) nachweisbar scheint,³ spricht doch einiges gegen die Überlegungen des Verfassers: 1. Bereits der Brakteat von Undley (450 - 500) belegt den Gebrauch der anglo-friesischen *ōs*-Rune, die wohl zusammen mit der *āc*-Rune entstanden ist. Odenstedt ist zu der wenig plausiblen Annahme gezwungen, daß die meisten Runenmeister die neue *ac*-Rune vor 650 nicht benutzt hätten (S. 56). 2. In Friesland wird die *āc*-Rune erwartungsgemäß seit Beginn der runischen Überlieferung (6. Jahrhundert) verwendet. 3. Die von Odenstedt angeführten Fälle, in denen die *æsc*-Rune /a(:)/ repräsentiere, beruhen auf nicht wirklich tragfähigen Deutungen der Inschriften. Um nur ein Beispiel herauszugreifen, so zwingt wenig dazu, Rune A,5 auf dem Eibenstab von Britsum mit afries. *ā* ‚immer‘ zusammenzubringen, zu unklar sind Lesung und Segmentierung der ganzen Inschrift (vgl. Arend Quak, ABäG 31/32, 1990, S. 360 f.). – Der erwähnte Brakteat von Undley wurde von John Hines und Bengt Odenstedt als Import aus der Urheimat der Angeln in Schleswig-Holstein angesehen (Studien zur Sachsenforschung 6, 1987, S. 73 - 94). Hans Frede Nielsen warnt in seinem Beitrag davor, das (ab dem 8. Jahrhundert bezeugte) Englische in die kontinentalen Ausgangsgebiete zurückzuprovozieren. Das Runendenkmal, das räumlich und zeitlich am nächsten läge, Horn B von Gallehus, zeigt jedenfalls eine konservative Sprachform ohne ausgeprägte Dialektmerkmale („Unordisch“ bzw. „Nordwestgermanisch“ nach Elmer Antonsen), und aus dem Gebiet Schleswig-Holstein sind anglo-friesische Runen nicht zu belegen. Der Sprache der Inschrift nach kann der Brakteat, so Nielsen, praktisch überall im ‚ingvöonischen‘ Bereich zu beheimaten sein, wobei Toponyme mit erhaltenem (= nicht aufgehelltem) *ā* eher gegen Holstein sprechen (S. 47). Man wird also archäologische und sprachwissenschaftliche Argumente von neuem abwägen müssen.

Drei Beiträge haben Runeninschriften im jüngeren Fupark zum Gegenstand. Michael P. Barnes untersucht die Sprache der Inschriften von Maeshowe, Orkneys (12. Jahrhundert). In orthographischer und phonologischer Hinsicht zeichnen sich zwar in einigen Fällen Verbindungen zu Norwegen ab, andere Formen scheinen dagegen auf isländische bzw. einheimisch-orkadische Provenienz zu deuten. Unter Hinweis auf die letztlich doch zu wenig aussagekräftige Materialbasis läßt Barnes, wohl mit Recht, die Frage nach der Herkunft der einzelnen Runenritzer offen. – Kurt Braunmüller

verteidigt mit methodologischen Argumenten Teile seiner Lesung und Deutung der Inschrift auf dem neugefundenen Stein von Malt gegen Karen Thuesen (Maltstenen, København 1990). Kurios ist jedenfalls, daß die ‚Erstpublikation‘ des Denkmals (mit Braunmüllers Gesamtinterpretation) seit 1987 aufgeschoben wird, nachdem man in Kopenhagen die Authentizität zunächst bezweifelt hat (so S. 122; vgl. jedoch das Statement von Marie Stoklund, *Nytt om runer* 4, 1989, S. 5: „må [...] anses for at være ægte“). – Schließlich behandelt Karin Fjellhammer Seim mittelalterliche norwegische Runensyllabare; eine einheitliche Interpretation (etwa als Schreibübungen oder als magische Inschriften) ist, so die Verfasserin, kaum möglich.

Von den übrigen Beiträgen seien hier noch einige stellvertretend genannt. John Ole Askedal beschäftigt sich mit dem Problem der phonematischen Wertung der deutschen Affrikaten; Harald Bjorvand sichtet die altnordischen *-(i)ja*-Ableitungen von „Baumnamen“ (Typ awnord. *bjork* f. : *birkin*.); Hans-Peter Neumann untersucht koordinative Strukturen in der Snorra Edda (es geht um *ok*-Sätze).

Alles in allem ist den Beiträgern und Herausgebern zu danken. Es handelt sich um eine Festschrift von Rang, die der Forschung sicher weitere Impulse verleihen wird.

Anmerkungen

¹ Was haben die Germanen mit den Runen gemacht? Und wieviel haben sie davon von ihren antiken Vorbildern gelernt? In: *Germanic Dialects*, ed. Bela Brogyanyi, Thomas Krömmelbein, Amsterdam 1986, S. 525 – 583; Die Stellung der englischen Runen im Rahmen der Überlieferung des älteren Futhork. In: *Old English Runes and their Continental Background*, ed. Alfred Bammesberger, Heidelberg 1991, S. 439 – 569.

² Irritierend ist, daß die Nachweise fehlen. Ich kann jedenfalls nur drei zuverlässige Beispiele finden: Börringe (*al*, wohl verkürzt), Schonen I/UFO, Skrydstrup (Morten Axboe et al., *Die Goldbrakteaten der Völkerwanderungszeit. Ikonographischer Katalog*, München 1985 ff., Nr. 26, 149, 166).

³ [Zusatz:] In der Inschrift auf der neugefundenen Fibel von Norfolk (frühes 7. Jahrhundert) finden sich eine *æc*-Rune und zwei *æsc*-Runen; s. John Hines, *Nytt om runer* 6, 1991, S. 6 f (*luda:gibætæsigilæ*).

Robert Nedoma

Eingelangte Literatur: Frühjahr 1992

Verzeichnet finden sich hier volkskundliche Veröffentlichungen, die als Rezensionsexemplare, im Wege des Schriftentausches und durch Ankauf bei der Redaktion der Österreichischen Zeitschrift für Volkskunde eingelangt und in die Bibliothek des Österreichischen Museums für Volkskunde aufgenommen worden sind. Die Schriftleitung behält sich vor, in den kommenden Heften die zur Rezension eingesandten Veröffentlichungen zu besprechen.

Franz Antel, Christian F. Winkler, Hollywood an der Donau. Geschichte der Wien-Film in Sievering. Wien, Edition S, 1991, 223 Seiten, zahlr. SW-Abb.

Elvira Appi, Renato Appi, Racconti popolari Friulani. Zona di Aviano IX. Udine, Società Filologica Friulana, 1972, 303 Seiten, Abb.

Hermann Auer (Hg.), Museologie. Neue Wege – Neue Ziele. Sonderdruck aus dem Bericht über ein internationales Symposium, veranstaltet von den ICOM-Nationalkomitees der Bundesrepublik Deutschland, Österreichs und der Schweiz vom 11. bis 14. Mai 1988 am Bodensee. München-London-New York-Paris, K.G.Saur, 1989, S. 20 bis 37.

Justinus Bendermacher, Die dörflichen Hausformen der Nordeifel. Konz, Selbstverlag des Volkskunde- und Freilichtmuseums Roscheider, 1991, 228 Seiten, zahlr. Abb. und Zeichnungen, Karte im Anhang.

Bohuslav Beneš, Zur Frage der morphologischen Analyse der Volksprosa. Versuch eines Projektes. Sonderdruck aus: Fabula. Zeitschrift für Erzählforschung 31, Heft 1/2 1990, Berlin-New York, Walter de Gruyter, 1990, S. 33 – 48.

Bohuslav Beneš, Typologie a funkčnost současného lidového divadla u západních Slovanu (K 95. výročí narození P. G. Bogatyreva). Sonderdruck aus: Československá slavistika 1988, S. 275 – 285.

Bohuslav Beneš, Geneze folklorismu v soubodé kultuře západních Slovanu. Sonderdruck aus: Československá slavistika 1983, S. 221 – 230.

Bohuslav Beneš, Ethnographische und literarische Erkenntnisse über den Balkan in den Aufzeichnungen Ludvík Kubas. Sonderdruck aus: Separatum, Prag, L'Institut de l'Histoire tchécoslovaque et mondiale de l'Académie Tchécoslovaque des Sciences, 1989, S. 283 – 296, Graph.

Bohuslav Beneš, Bogatyrevovo Pojetí Teorie Lidového Divadla a Dnešní stav Bádání. Sonderdruck aus: Museum a Současnost 4/1981, S. 141 – 166.

Aleksander Blachowski, Ludowe dywany dwuosnowowe w Polsce. (= Muzeum etnograficzne w Toruniu), Torun 1990, 84 Seiten, 37 Abb. im Anhang.

Waltraud Boltz, Auktion 301 vom 21. März 92, Bäuerliches, Volkskunst, Werkzeuge, Hausrat. Bayreuth, Selbstverlag Kunstauktionshaus Waltraud Boltz, 1992, 51 Seiten, Abb.

Waltraud Boltz, Auktion 302 vom 21. März 92, Schmiedeeisen. Bayreuth, Selbstverlag Kunstauktionshaus Waltraud Boltz, 1992, 30 Seiten, Abb.

Waltraud Boltz, Auktion 303 vom 21. März 92, Kaffeemühlen. Bayreuth, Selbstverlag Kunstauktionshaus Waltraud Boltz, 1992, 31 Seiten, Abb.

Waltraud Boltz, Auktion 304 vom 21. März 92, Bügeleisen. Bayreuth, Selbstverlag Kunstauktionshaus Waltraud Boltz, 1992, 20 Seiten, Abb.

Waltraud Boltz, Auktion 305 vom 21. März 92, Technik. Bayreuth, Selbstverlag Kunstauktionshaus Waltraud Boltz, 1992, 31 Seiten Abb.

Waltraud Boltz, Auktion 306 vom 21. März 92, Reklame-Taschenspiegel. Bayreuth, Selbstverlag Kunstauktionshaus Waltraud Boltz, 1992, 15 Seiten, Abb.

Waltraud Boltz, Auktion 307 vom 21. März 92, Blechdosen. Bayreuth, Selbstverlag Kunstauktionshaus Waltraud Boltz, 1992, 20 Seiten, Abb.

Waltraud Boltz, Auktion 308 vom 21. März 92, Blaudruckmodel. Bayreuth, Selbstverlag Kunstauktionshaus Waltraud Boltz, 1992, 24 Seiten, Abb.

Waltraud Boltz, Auktion 309 vom 28. März 92, Spardosen. Bayreuth, Selbstverlag Kunstauktionshaus Waltraud Boltz, 1992, 17 Seiten, Abb.

Waltraud Boltz, Auktion 310 vom 28. März 92, Bierkrüge, Reservistenkrüge, Reservistenbilder. Bayreuth, Selbstverlag Kunstauktionshaus Waltraud Boltz, 1992, 32 Seiten, Abb.

Waltraud Boltz, Auktion 311 vom 28. März 92, Spielkarten, Quartette, Spiele. Bayreuth, Selbstverlag Kunstauktionshaus Waltraud Boltz, 1992, 35 Seiten, Abb.

Waltraud Boltz, Auktion 312 vom 28. März 92, Papierantiquitäten. Bayreuth, Selbstverlag Kunstauktionshaus Waltraud Boltz, 1992, 20 Seiten, Abb.

Waltraud Boltz, Auktion 313 vom 4. April 92, Andachtsbilder, Taufbriefe, Gesangbücher, Religiöse Volkskunst. Bayreuth, Selbstverlag Kunstauktionshaus Waltraud Boltz, 1992, 35 Seiten, Abb.

Waltraud Boltz, Auktion 314 vom 4. April 92, Bilderbücher, Kinderbücher. Bayreuth, Selbstverlag Kunstauktionshaus Waltraud Boltz, 1992, 31 Seiten, Abb.

Waltraud Boltz, Auktion 315 vom 4. April 92, Bücher. Bayreuth, Selbstverlag Kunstauktionshaus Waltraud Boltz, 1992, 24 Seiten.

Philippe Bourdeau, Guides de haute montagne territoire et identité. Recherches sur la territorialité d'un groupe professionnel. (= Revue de Géographie Alpine), Grenoble, Cent Pages, 1991, 288 Seiten, Abb., Graph., Tbn., Ktn.

Burgenländisches Landesmuseum (Hg.), Volkskunst hinter Gittern. Katalog zur gemeinsamen Sonderausstellung des Savaria Museums/ Szombathely und des Burgenländischen Landesmuseums/Eisenstadt in Zusammenarbeit mit dem Ethnographischen Museum Schloß Kittsee/Kittsee. Eisenstadt, Eigenverlag, 1991, 105 Seiten, Abb.

Peter Burke, Offene Geschichte. Die Schule der „Annales“. Aus dem Englischen von Matthias Fienbork. Berlin, Verlag Klaus Wagenbach, 1990, deutsche Ausgabe 1991, 138 Seiten.

Soňa Burlasová, Vojenské a regrútske piesne. Bratislava, Veda vydavateľstvo slovenskej Akadémie vied, 1991, 313 Seiten, Abb. Liedernoten und Texte.

Ted A. Campbell, The Religion of the Heart. A Study of European Religious Life in the Seventeenth and Eighteenth Centuries. Columbia, University of South Carolina Press, 1991, 218 Seiten, Abb.

Andreina Ciceri, Gli Ex-voto del Santuario di S. Antonio di Gemona del Friuli. Udine, Società Filologica Friulana, 1989, 235 Seiten, zahlr. Abb.

Dört Ayda Bir Cıkar, Erdem - Atatürk Kültür Merkezi Dergisi. (= Atatürk Kültür, Dil ve Tarih Yüksek Kurumu, Atatürk Kültür Merkezi Yayını 54) Ankara 1992, 324 Seiten, Abb., Graph., Tbn.

Jean Cuisenier, Ethnologie de l'Europe. Paris, Presses Universitaires de France, 1990, 127 Seiten, 1 Abb.

Igor Cvetko, Med Godci in Glasbili na Slovenskem. Razgledi. Ljubljana, Slovenski etnografski muzej, 1991, 141 Seiten, Abb., Graph.

Elisabeth Deinhofer, Traude Horvath (Hg.), Grenzfall. Burgenland 1921 - 1991. Eisenstadt, Verlag Kanica, 1991, 331 Seiten, Abb.

Ton Dekker, P. Höher, Paul Post, H. Siuts (Hg.), Ausbreitung bürgerlicher Kultur in den Niederlanden und Nordwestdeutschland. (= Beiträge zur Volkskultur in Nordwestdeutschland 74), Münster, F. Cöppenrath Verlag, 1991, 226 Seiten, Abb., Graph., Tbn.

Deutsches Historisches Museum (Hg.), Deutsches Historisches Museum 1992. Kalender 1992, Berlin, Selbstverlag, 1992, 53 Farbtafeln mit Texten, Anhang.

Josef Donner, Dich zu erquicken, mein geliebtes Wien, – Geschichte der Wiener Wasserversorgung von den Anfängen bis 1910. Broschüre als Auszug aus dem gleichnamigen Buch, Wien, Norka Verlag, o.J., 60 Seiten, Abb.

Uwe Drepper (Hg.), Das Werktor. Architektur der Grenze. München, Prestel-Verlag, 1991, 143 Seiten, zahlr. SW-Abb.

Trude Ehlert (Hg.), Haushalt und Familie in Mittelalter und früher Neuzeit. Vorträge eines interdisziplinären Symposions vom 6. – 9. Juni 1990 an der Rheinischen Friedrich-Wilhelms-Universität Bonn, Bonn, Jan Thorbecke Verlag Sigmaringen, 1991, 302 Seiten, Abb. (R)

Ursula Elixhauser, Helmut Krajcicek, Die Uhr im Bauernhaus. Begleit- heft zur Sonderausstellung im Bauernhausmuseum Amerang. (= Schriften des Bauernhausmuseums Amerang des Bezirks Oberbayern 3), Amerang 1992, 77 Seiten, Abb., Graph.

Oskár Elschek, Slovenské ľudové píštaly a ďalšie aerofóny. Bratislava, Veda, 1991, 232 Seiten, Abb.

Adalbert Erler, Ekkehard Kaufmann (Hg.), Handwörterbuch zur deutschen Rechtsgeschichte. 33. Lieferung „Straftheorie – Tisch“, Berlin, Erich Schmidt Verlag, 1991, 255 Seiten.

Susanne Eules, „der hafner gesellen lobliche bruderschaft“. Organisation der Hafnerbruderschaft und Erzeugnisse der Hafner des 15. bis 18. Jahrhunderts im Elsaß, Sundgau und Breisgau. (= Artes populares 22), Frankfurt am Main – Bern – New York – Paris, Peter Lang, 1991, 306 Seiten, Abb.

Helmuth Feigl (Hg.), Die Auswirkungen der thesesianisch-josephini- schen Reformen auf die Landwirtschaft und die ländliche Sozialstruktur Niederösterreichs. Vorträge und Diskussionen des ersten Symposiums des Niederösterreichischen Instituts für Landeskunde Geras 9. – 11. Oktober 1980. (= Studien und Forschungen aus dem Niederösterreichischen Institut für Landeskunde 3), Wien, Selbstverlag des NÖ Instituts für Landeskunde, 1982, 267 Seiten, Graph., Tbn.

Helmuth Feigl, Andreas Kusternig (Hg.), Die Anfänge der Industriali- sierung Niederösterreichs. Vorträge und Diskussionen des zweiten Sympo- siums des Niederösterreichischen Instituts für Landeskunde Reichenau an der Rax, 1. – 3. Oktober 1981. (= Studien und Forschungen aus dem Niederösterreichischen Institut für Landeskunde 4), Wien, Selbstverlag des NÖ Instituts für Landeskunde, 1982, 469 Seiten, Abb., Graph., Tbn.

Helmuth Feigl, Andreas Kusternig (Hg.), Die USIA-Betriebe in Nie- derösterreich. Geschichte, Organisation, Dokumentation. (= Studien und

Forschungen aus dem Niederösterreichischen Institut für Landeskunde 5), Wien, Selbstverlag des NÖ Instituts für Landeskunde, 1983, 368 Seiten, 6 Abb., Tbn.

Helmuth Feigl (Hg.), Die bayerischen Hochstifte und Klöster in der Geschichte Niederösterreichs. Vorträge und Diskussionen des 7. Symposiums des NÖ Instituts für Landeskunde Waidhofen an der Ybbs, 7. - 9. Juli 1986. (= Studien und Forschungen aus dem Niederösterreichischen Institut für Landeskunde 11), Wien, Selbstverlag des NÖ Instituts für Landeskunde, 1989, 196 Seiten, Abb.

Helmuth Feigl (Hg.), Probleme des niederösterreichischen Weinbaus in Vergangenheit und Gegenwart. Die Vorträge des 9. Symposiums des NÖ Instituts für Landeskunde Retz, 4. - 6. Juli 1988. (= Studien und Forschungen aus dem Niederösterreichischen Institut für Landeskunde 13), Wien, Selbstverlag des NÖ Instituts für Landeskunde, 1990, 199 Seiten, Abb., Graph.

Iain Finlayson, Denim. Der Jeans-Kult und seine Geschichte. Deutsch von Bettina Loidl und Roland Michaelis. Wien, Deuticke, 1991, 127 Seiten, zahlr. SW-Abb.

Gottfried Fliedl, Roswitha Muttenthaler, Herbert Posch (Hg.), Museumsraum - Museumszeit. Zur Geschichte des österreichischen Museums- und Ausstellungswesens. Wien, Picus Verlag, 1992, 202 Seiten.

(Inhalt: **Gottfried Fliedl**, Das Joanneum - „... kein normales Museum ...“. 11 - 30; - **Bettina Schlorhauser**, Museumsraum Provinz. Die Gründung des Tiroler Landesmuseums Ferdinandeum und sein gesellschaftspolitisches Umfeld. 31 - 48; - **Marianne Klemun**, Die Gründung des Naturhistorischen Museums in Kärnten und die Rolle der Bürgerlichkeit. 49 - 70; - **Werner Matt**, Los von Tirol? Die Gründung des Vorarlberger Museumsvereins im politischen Spannungsfeld. 71 - 82; - **Severin Heinisch**, Museale Kategorien des Historischen. 83 - 90; - **Herbert Nikitsch**, Bezirksmuseen - Bemerkungen zu einer musealen Institution. 91 - 114; - **Hermann Steininger**, Geschichte und Entwicklung niederösterreichischer Museen und Sammlungen. Ein Abriss. 115 - 138; - **Herbert Posch**, Umbruch und Kontinuität - Wiener Museen am Übergang von der Monarchie zur ersten Republik und das Scheitern einer Aneignung. 139 - 154; - **Irene Nierhaus**, Erwartungshorizont. Ausstellungen als Gestaltungsmittel autoritärer Politik an Wiener Beispielen aus den dreißiger und vierziger Jahren. 155 - 166; - **Sabine Forsthuber**, Hans Tietzes kunstpädagogische Ausstellungen. 167 - 188; - **Gabriele Hammel-Haider**, „Moderne Galerie in Wien“ - „Neue Galerie in der Stallburg“ - und nun? 189 - 194; - **Gerda Mraz**, Das Museum österreichischer Kultur. 195 - 200.)

Michael Forcher, Tirols Geschichte in Wort und Bild. Innsbruck, Tyrolia Verlag, 3. Aufl. 1988, 287 Seiten, zahlr. Abb.

Christina Frank, Die Molluskenfauna des Kamptales. Eine Gebietsmonographie. (= Studien und Forschungen aus dem Niederösterreichischen Institut für Landeskunde 9), Wien, Selbstverlag des NÖ Instituts für Landeskunde, 1986, 118 Seiten, 34 Abb., Graph., Tbn., Ktn.

Jens Franke, Ortspartnerschaften - Völkerverständigung auf wirtschaftlicher, kultureller und politischer Ebene. Dissertation, Wien 1991, Hektogr. Manuskript, 340 Seiten, Abb.

Anton Freisinger, Heimatkundliche Bibliographie Niederösterreich I. Viertel Obermanhartsberg. Nachträge, Ergänzungen, Berichtigungen. Wien, Selbstverlag Anton Freisinger, 1992, 110 Seiten.

Wolfgang Freitag, Martin Pichelhofer, Beate Scholz (Hg.), Zwischen Subversion und Subvention. Kulturinitiativen in Österreich. Mödling - Wien, Edition Umbruch, 1991/92, 263 Seiten.

Erich Fröschl, Maria Mesner, Uri Ra'anah (Hg.), Staat und Nation in multi-ethnischen Gesellschaften. Deutsche Erstausgabe Wien, Passagen Verlag, 1991, 350 Seiten, Tbn., Graph.

José Luis García García und andere, Ritosles y proceso social. Estudio comparativo en cinco zonas españolas. Madrid, Instituto de Conservación y Restauración de Bienes Culturales, 1991, 271 Seiten, Abb., Graph., Tbn., Ktn.

Roland Girtler, Über die Grenzen. Ein Kulturwissenschaftler auf dem Fahrrad. Linz, Veritas, 1991, 208 Seiten.

Roland Girtler, Verbannt und vergessen. Eine untergehende deutschsprachige Kultur in Rumänien. Linz, Veritas, 1992, 208 Seiten, 16 Abb.

Nikolaus Grass, Das Königreichspiel im Heiligen Römischen Reich. Ein Beitrag zur Rechtlichen Volkskunde. Sonderdruck aus: Staat, Kirche, Wissenschaft in einer pluralistischen Gesellschaft. Festschrift zum 65. Geburtstag von Paul Mikat. Herausgegeben von Dieter Schwab, Dieter Giesen, Joseph Listl, Hans-Wolfgang Strätz, Berlin, Duncker & Humblot, o.J. S. 259 - 282.

Hildemarie Grünewald, „Auf, auf, ihr Brüder ...“ Deutsche in Südafrika. (= Eckartschriften 120), Wien, Österreichische Landsmannschaft, 1992, 107 Seiten, Abb.

Elsa Hähnel (Bearb.), Siegburger Steinzeug. Bestandskatalog Band 2. (= Führer und Schriften des Rheinischen Freilichtmuseums und Landesmu-

seums für Volkskunde in Kommern 38), Köln, Rheinland-Verlag, 1992, 336 Seiten, Abb., Graph.

Walter Hartinger, „... nichts anders als eine zertrunkene Bierandacht ...“ Das Verbot der geistlichen Schauspiele im Bistum Passau. Sonderdruck aus: *Volkskultur - Geschichte - Region*. Festschrift für Wolfgang Brückner zum 60. Geburtstag. Herausgegeben von Dieter Harmening und Erich Wimmer, Würzburg, Königshausen & Neumann, 1990, S. 395 - 419

Herbert Haupt, *Das Kunsthistorische Museum. Die Geschichte des Hauses am Ring. Hundert Jahre im Spiegel historischer Ereignisse. Mit einem Beitrag von Wilfried Seipel*. Wien, Verlag Christian Brandstätter, 1991, 280 Seiten, zahlr. Abb.

Gerhard Heilfurth, Ehrhardt Heinold, Hans Jürgen Rau, *Weihnachtsland Erzgebirge. Geschichte und Geschichten, Volkskunst, Holzspielzeug, Sitten und Bräuche, Lieder, Gedichte und Rezepte*. Husum 1988, 2. überarb. Auflage 1991, 157 Seiten, zahlr. Abb.

Helmut Herbst, *Museum der Stadt Waiblingen. (= Museum 92)*, Braunschweig, Westermann Verlag, 1992, 130 Seiten, zahlr. Abb.

Sabine Hering, Gudrun Maierhof, *Die unpäßliche Frau. Sozialgeschichte der Menstruation und Hygiene 1860 - 1985*. Pfaffenweiler, Centaurus-Verlagsgesellschaft, 1991, 159 Seiten, Abb.

Wolfgang Hösl, Gottfried Pirhofer, *Wohnen in Wien 1848 - 1938. Studien zur Konstitution des Massenwohnens. (= Forschungen und Beiträge zur Wiener Stadtgeschichte 19)*, Wien, Verein für Geschichte der Stadt Wien, 1988, 139 Seiten.

John A. Hostetler, *Amish Society*. Baltimore - London, The John Hopkins University Press, 3. Ausgabe 1980, 414 Seiten, zahlr. SW-Abb.

Thain János, Tichy Kálmán, *Kisalföldi és gömöri népi építészet. (= Series Historica Ethnographiae 4)*, Budapest, Néprajzi Múzeum, 1991, S 1 - 19 Text, S 20 - 184 Abb., Anhang.

Robert Jütte, *Ärzte, Heiler und Patienten. Medizinischer Alltag in der frühen Neuzeit*. München, Artemis & Winkler, 1991, 294 Seiten, Abb.

Annikki Kaivola-Bregenhøj, *From Dream to Interpretation*. Sonderdruck aus: *International Folklore Review* 7, 1990, S. 88 - 96.

Günther Kapfhammer, *Die Wallfahrt von Mering nach Andechs 850 Jahre 1131 - 1981*. Weißenhorn, Anton H. Konrad Verlag, 1981, 40 Seiten, Abb.

Felix Karlinger, Johann Pögl, *Totentanz und Fronleichnamsspiel: ‚Farsa llamada danza de la muerte‘ von Juan de Pedraza. (= Bibliotheca Hispanica*

no-Lusa), Salzburg, Institut für Romanistik der Universität Salzburg, 1992, 131 Seiten, Abb.

David I. Kertzer, Richard P. Saller (Hg.), *The Family in Italy from Antiquity to the Present*. New Haven - London, Yale University Press, 1991, 399 Seiten.

Peter Kiefer, Bücher & Graphik. Auktion 18 des Antiquariats Peter Kiefer am 2. Mai 1992, Pforzheim 1992, 309 Seiten, 4125 Nrn., Abb.

Adalbert Klaar, Begleittext zu den Baualterplänen Österreichischer Städte. Städtebeschreibungen zu den Teillieferungen 1 - 4 der Stadtpläne 1:2.000 (Niederösterreich) Heft Nr.1, herausgegeben von der Österreichischen Akademie der Wissenschaften, Wien 1980, 48 Seiten.

Günther Knesch, Bundwerkstadel aus Ostoberbayern. 28 Bauaufnahmen. (= Quellen und Materialien zur Hausforschung in Bayern 4, zugleich Schriften des Bauernhausmuseums Amerang 2), Amerang 1991, 180 Seiten, zahlr. Abb., Graph., Ktn.

Eberhard Knittel † (Hg.), Klar und lichtvoll wie eine Regel. Planstädte der Neuzeit. 275 Jahre Stadtgründung Karlsruhe. (= Baden-Württemberg 3/90), Karlsruhe, Verlag G.Braun, 1990, 64 Seiten, zahlr. Abb.

Tom Koenigs, Roland Schaeffer, Stadt Frankfurt a.M., Umweltdezernat (Hg.), Fortschritt vom Auto? Umwelt und Verkehr in den 90er Jahren. Kongreß des Umwelt Forum Frankfurt a. M. am 5./6. Oktober 1990, München, Raben Verlag, 1991, 309 Seiten, Abb. und Diagramme.

Christel Köhle-Hezinger, Walter Ziegler (Hg.), „Der glorreiche Lebenslauf unserer Fabrik“. Zur Geschichte von Dorf und Baumwollspinnerei Kuchen. Weißenhorn, Anton H. Konrad Verlag, 1991, 373 Seiten, zahlr. Abb.

Cornelia Krajasits, Alfred Lang (Hg.), Expo '95 - abgesagt! Ein dokumentarischer Rückblick zum Forschungstag 1990. Eisenstadt, Burgenländische Forschungsgesellschaft, 1991, 154 Seiten.

Ferdinand Kramer (Hg.), Tuntenhausen. Vom Herrenhof zum Wallfahrtsdorf. Geschichtliche Grundlagen seiner Dorfentwicklung. Herausgegeben in Verbindung mit dem Institut für Bayerische Geschichte der Ludwig-Maximilians-Universität und der Flurbereinigungsdirektion München. Weißenhorn, Anton H. Konrad Verlag, 1991, 302 Seiten, Abb. und Karten.

Harry Kühnel, Die Fliege - Symbol des Teufels und der Sündhaftigkeit. Sonderdruck aus: Göppinger Arbeiten zur Germanistik 521, Aspekte der Germanistik. Festschrift für Hans-Friedrich Rosenfeld zum 90. Geburtstag. Göppingen 1989, S. 285 - 305, 8 Abb.

Andreas Kusternig (Hg.), Beiträge über die Krise der Industrie Niederösterreichs zwischen den beiden Weltkriegen. (= Studien und Forschungen aus dem Niederösterreichischen Institut für Landeskunde 7), Wien, Selbstverlag des NÖ Instituts für Landeskunde, 1985, 293 Seiten, 4 Abb., Graph., Tbn.

Alfons Labisch, Homo Hygienicus. Gesundheit und Medizin in der Neuzeit. Frankfurt - New York, Campus Verlag, 1992, 340 Seiten.

Eva Labouvie, Zauberei und Hexenwerk. Ländlicher Hexenglaube in der frühen Neuzeit. Frankfurt am Main, Fischer Taschenbuch Verlag, 1991, 302 Seiten, Abb.

Herbert Lachmayer, Sylvia Mattl-Wurm, Christian Gargerle (Hg.), Das Bad. Eine Geschichte der Badekultur im 19. und 20. Jahrhundert. Salzburg, Residenz Verlag, 1991, 258 Seiten, zahlr. Abb.

Jang-Seop Lee, Koreanischer Alltag in Deutschland. Zur Akkulturation der koreanischen Familien. (= Beiträge zur Volkskultur in Nordwestdeutschland 75), Münster, F.Coppenrath Verlag, 1991, 261 Seiten, Tbn., Ktn.

Franz Carl Lipp, Herzhafter Haustrunk Most. Linz, Landesverlag, o.J., 64 Seiten, zahlr. Abb.

Franz Lugmayer, Karl Lugmayer - Sein Weg zu einer neuen Ordnung. Scheibbs, Karl von Vogelsang-Institut, Politische Akademie, 1990, 81 Seiten, 13 SW-Abb.

Christian Lunzer, Helfried Seemann (Hg.), Hietzing Album 1860 - 1930. Wien, Verlag für Photographie, 1992, unpag., 115 Abb.

Konstantin Maier, Gemeinde Erolzheim (Hg.), Erolzheim. Ein Marktflecken am Illtal. Beiträge zur Ortsgeschichte. Weißenhorn, Anton H.Konrad Verlag, 1990, 161 Seiten, Abb.

Stefan Maier, Schottenheim. „Die neue Stadt bei Regensburg“ als völkische Gemeinschaftssiedlung. (= Regensburger Schriften zur Volkskunde 8), Bamberg, WVB, 1992, 235 Seiten, Abb., Tbn., Ktn. (R)

Hildegard Mannheims, Wie wird ein Inventar erstellt? Rechtskommentare als Quelle der volkswissenschaftlichen Forschung. (= Beiträge zur Volkskultur in Nordwestdeutschland 72), Münster, F.Coppenrath Verlag, 1991, 465 Seiten, Abb., Tbn.

Alexandra Mars, Keramik aus Gennep. Archäologische Untersuchung einer Töpferwerkstatt des 18. Jahrhunderts. (= Führer und Schriften des Rheinischen Freilichtmuseums Landesmuseum für Volkskunde Kommern 45), Gennep, Janssen Pers, 1991, 143 Seiten, Abb., Graph.

Pedro Martínez Montávez, Carmen Ruiz Bravo-Villasante, Europa unter dem Halbmond. Eine illustrierte Kulturgeschichte. München, Südwest Verlag, 1991, 239 Seiten, zahlr. farb. Abb.

Axel Melhardt, Geschichte und G'schichtln. 20 Jahre Jazzland. Wien, Hot Club de Vienne, 1992, 135 Seiten, zahlr. Abb.

Hüseyin Memisoglu, Pomak Türklerin Tarihi Geçmişinden Sayfalar. Ankara 1991, 68 Seiten, Abb.

Sylvia Moosmüller, Hochsprache und Dialekt in Österreich. Soziophologische Untersuchungen zu ihrer Abgrenzung in Wien, Graz, Salzburg und Innsbruck. (= Sprachwissenschaftliche Reihe 1), Wien - Köln - Weimar, Böhlau Verlag, 1991, 212 Seiten, Tbn., Graph.

Annie Moulin, Peasantry and society in France since 1789. Translated from French by M.C. and M.F. Cleary, New York - Port Chester - Melbourne - Sydney, Cambridge University Press, 1991, 247 Seiten, Karten und Tabellen.

Ahmet Mumcu, Atatürk'ün Kültür Anlayışında Vicdan ve Din Özgürlüğünün Yeri. (= Atatürk Kültür, Dil ve Tarih Yüksek Kurumu, Atatürk Kültür Merkezi Yayını 54) Ankara 1991, 67 Seiten.

Hans Peter, Geschichtliches Volkssagengut in den Sudetenländern. (= Schriftenreihe der Kommission für ostdeutsche Volkskunde in der Deutschen Gesellschaft für Volkskunde e.V. 18), Marburg, N.G. Elwert Verlag, 1978, 203 Seiten.

Joachim Petsch, Eigenheim und gute Stube. Zur Geschichte des bürgerlichen Wohnens. Städtebau - Architektur - Einrichtungsstile. Unter Mitarbeit von Wiltrud Petsch-Bahr. Köln, DuMont Buchverlag, 1989, 281 Seiten, Abb., Graph., Ktn.

Ambros Josef Pfiffig, Obitorium canoniae gerusanae. Ein bisher nicht beachtetes Totenbuch des Stiftes Geras. (= Studien und Forschungen aus dem Niederösterreichischen Institut für Landeskunde 1, herausgegeben von Helmuth Feigl), Wien, Selbstverlag des NÖ Instituts für Landeskunde, 1980, 317 Seiten.

Viktor Herbert Pöttler, 30 Jahre Österreichisches Freilichtmuseum in Stübing bei Graz. Kalender der Hypo-Bank 1992, o.O., 13 Blätter mit Abb. und Begleittexten.

Monika Prüller, Das Karmelitinnenkloster „Unsere Liebe Frau vom Berge Karmel“ zu St.Pölten (1706 - 1782). Mit einem Beitrag von Karl Gutkas. (= Studien und Forschungen aus dem Niederösterreichischen Institut für Landeskunde 14, herausgegeben von Silvia Petrin und Willibald

Rosner), Wien, Selbstverlag des NÖ Instituts für Landeskunde, 1992, 230 Seiten, Abb., Tbn.

Emmanuel Le Roy Ladurie, *Jasmin's Witch* by the author of *Montailou*. Übersetzt von Brian Pearce, New York, George Braziller, 1987, 222 Seiten, Abb.

Marianne Rumpf, *Perchten. Populäre Glaubensgestalten zwischen Mythos und Katechese*. (= Quellen und Forschungen zur Europäischen Ethnologie XII), Würzburg, Königshausen & Neumann, 1991, 216 Seiten Text, S 218 - 280 Abb.

Witold Rybczynski, *Wohnen. Über den Verlust der Behaglichkeit*. Aus dem Englischen von Karl-Heinz Siber, München, Kindler Verlag, 1987, 279 Seiten, Abb.

Ross Samson (Hg.), *The Social Archaeology of Houses*. Edinburgh, Edinburgh University Press, 1990, 282 Seiten, Abb.

Kirsten Sander, *Aberglauben im Spiegel schleswig-holsteinischer Quellen des 16. bis 18. Jahrhunderts*. (= Studien zur Volkskunde und Kulturgeschichte Schleswig-Holsteins 25), Neumünster, Karl Wachholtz Verlag, 1991, 105 Seiten, 3 Tbn., 2 Ktn. (R)

Wilhelm Scheidl, *Ortsgeschichte von Altenburg 1938 - 1946*. Altenburg, Eigenverlag, 1991, 108 Seiten, SW-Abb., Tbn., Ktn.

Friedrike Schepper-Lambers, *Beerdigungen und Friedhöfe im 19. Jahrhundert in Münster dargestellt anhand von Verordnungen und Archivalien*. (= Beiträge zur Volkskultur in Nordwestdeutschland 73), Münster, F.Coppenrath Verlag, 1992, 212 Seiten, Abb., Graph., Tbn.

Thomas Scholze, Falk Blask, *Halt! Genzgebiet! Leben im Schatten der Mauer*. Mit einem Nachwort von Dietrich Scholze. Berlin, Basis Druck, 1992, 238 Seiten, zahlr. SW-Abb, Karte im Anhang.

Peter Schöttler (Hg.), *Lucie Varga - Zeitenwende. Mentalitätshistorische Studien 1936 - 1939*. Übersetzt und eingeleitet von Peter Schöttler, Frankfurt am Main, Suhrkamp, 1991, 247 Seiten, 1 Abb, 1 Karte.

Gudrun Schwibbe, *Laientheorien zum Krankheitsbild „Krebs“*. Eine volksmedizinische Untersuchung. Göttingen, Verlag Erich Goltze, 1989, 195 Seiten.

Friedrich Seidel, *Sprüche für Haus und Gerät*. Reprint nach der Originalausgabe Weimar 1892, Begleittext von Dr. Joachim F. Baumhauer, Hannover, Verlag Th. Schäfer, 1992, 1042 Sprüche, unpag.

Kai Detlev Sievers (Hg.), *Beiträge zur Wissenschaftsgeschichte der Volkskunde im 19. und 20. Jahrhundert*. (= Studien zur Volkskunde und

Kulturgeschichte Schleswig-Holsteins 26), Neumünster, Karl Wachholtz Verlag, 1991, 255 Seiten, Abb. (R)

Peter Slavkovsky, Rolnik, a jeho práca. Tradície poľnohospodárskej výroby slovenského ľudu. (= Klenotnica Slovenskej Ľudovej Kultúry ZV. 16), Bratislava 1988, 132 Seiten, Abb. und Zeichnungen.

Armin Sorge (Hg.), Mitteilungen des Bauernhausmuseums Amerang. Heft 2, Amerang, Förderverein des Bauernhausmuseums Amerang, 1992, 110 Seiten, Abb., Ktn.

Christian Stadelmann, Edith Staufer-Wierl (Hg.), Die Volkskunde als Wissenschaft? Zweite und letzte studentische Volkskundetagung - erste studentische kulturwissenschaftliche Tagung vom 10. bis 12. Oktober 1990 in Wien. (= MIVO 5), Wien, Institut für Volkskunde der Universität Wien, 1992, 115 Seiten.

(Inhalt: **Christian Stadelmann, Edith Staufer-Wierl**, „Schlechter Name ist halb gehangen“. Zur Geschichte der „Zweite(n) und letzte(n) studentische(n) Volkskundetagung - erste(n) studentische(n) kulturwissenschaftliche(n) Tagung“. 11 - 14; - **Dorothea Jo Peter, Judith Brocza, Susanne Hawlik**, Zur Gesellschaftsrelevanz von volkskundlichen Themen und deren Inhalten. 15 - 20; - **Reinhard Jöhler, Gertraud Liesenfeld, Dorothea Jo. Peter, Birgit Schneider, Ulrike Vitovec**, Über die Darstellung der österreichischen Volkskunde in der Öffentlichkeit. 23 - 36; - **Gertrud Benedikt, Birgit Schneider, Alma Scope**, Die volkskundliche Lehre - Diskrepanz zwischen Anspruch und Wirklichkeit. 41 - 48; - **Helene Dörfler, Susie Moresche, Maria Present, Edith Staufer-Wierl**, Die Volksinsulaner - über den mangelnden Diskurs! 53 - 60; - **Hansjörg Liebscher**, Kultur als Methode - Methode als Kultur. 63 - 70; - **Dieter Kramer**, Aufforderung zur Nestflucht. 71 - 80; - **Wolfgang Slapansky**, Zur Notwendigkeit, die Volkskunde unter neuem Namen neu zu institutionalisieren. 85 - 90; - **Olaf Bockhorn**, Bilanz. 95 - 97; - **Dorothea Jo. Peter**, Zur Egnelik. Oder: Plädoyer für die Neubenennung der „Volkskunde“ mit einem Kunstnamen. 98 - 104; - Nachwörter: **Maria Present**, Warum die Volkskunde unter dem Namen „Graugans“ neu institutionalisiert werden muß. 105 - 106; - **Wolfgang Slapansky**, Nachbemerkingen. 107 - 108; **Sanna Harringer**, Eine kurze Anmerkung. 109 - 112.)

Elisabet Stavenow-Hidemark, Sub Rosa. När skönheten kom från England. Helsingborg - Stockholm, OrdBildarna - Nordiska museets förlag, 1991, 160 Seiten, zahlr. Abb.

Franz Steinkellner (Bearb.), Das Urbar des Kollegiatstiftes Ardagger aus der zweiten Hälfte des 15. Jahrhunderts. (= Studien und Forschungen aus dem Niederösterreichischen Institut für Landeskunde 2, herausgegeben

von Helmuth Feigl), Wien, Selbstverlag des NÖ Instituts für Landeskunde, 1981, 289 Seiten, Tbn.

Eva Sturm, Konservierte Welt: Museum und Musealisierung. Berlin, Reimer Verlag, 1991, 118 Seiten, Abb.

Gerhard Tanzer, Spectacle müssen seyn. Die Freizeit der Wiener im 18. Jahrhundert. (= Kulturstudien, Bibliothek der Kulturgeschichte 21), Wien-Köln-Weimar, Böhlau, 1992, 296 Seiten, Abb.

Klaus Thiele-Dohrmann (Hg.), Valentinstag. Ein Liebesgruß zum 14. Februar. Geschichten, Gedichte und Bilder. Frankfurt am Main - Leipzig, Insel Verlag, 1992, 117 Seiten, Abb.

Ulrich Tolksdorf (Hg.), Preußisches Wörterbuch. Deutsche Mundarten Ost- und Westpreußens. Band 4, Lieferung 6, Purzknochen - reden, bearb. von Reinhard Goltz und Ulrich Tolksdorf, Akademie der Wissenschaften und der Literatur Mainz, Neumünster, Karl Wachholtz Verlag, 1991, S. 642 - 767, Zeichnungen und Karten.

Reinhard Valenta, Franz von Poccis Münchener Kulturrebellion. Alternatives Theater in der Zeit des bürgerlichen Realismus. (= Literatur aus Bayern und Österreich - Literarhistorische Studien herausgegeben von Dietz-Rüdiger Moser und Herbert Zeman 4), München, W.Ludwig Verlag, 1991, 404 Seiten.

Verband Österreichischer Geschichtsvereine (Hg.), Tagungsbericht - 18. Österreichischen Historikertag Linz 1990. Veranstaltet vom Verband Österreichischer Geschichtsvereine in der Zeit vom 24. bis 29. September 1990. (= Veröffentlichungen des Verbandes Österreichischer Geschichtsvereine 27), Wien, Verband Österreichischer Geschichtsvereine, 1991, 447 Seiten, Abb.

(Inhalt: **Alois Zauner**, Begrüßung. 9 - 11; - **Konrad Repgen**, Friedensvermittlung als Element europäischer Politik. 11; - **Wilhelm Rausch**, Linz - 500 Jahre Landeshauptstadt. 11 - 25; - **Georg Heilingsetzer**, Koalition gegen Revolution. England, Österreich und das Problem einer europäischen Friedensordnung (1789 - 1814). 25 - 27; - 1. Sektion: Ur- und Frühgeschichte und provinzialrömische Forschung: **Manfred Pertlwieser**, Das hallstattzeitliche Hügelgräberfeld von Mitterkirchen (Grabungsergebnisse 1981 - 1990). 29 - 31; - **Erwin M. Ruprechtsberger**, Antikes Lentia (1. bis 5. Jh. n.Chr.) - Historischer Überblick. 33 - 35; - **Christine Schwanzar**, Grabungen des Oberösterreichischen Landesmuseums in Windischgarsten, Micheldorf und Kematen. 36 - 38; - **Marina Kaltenecker**, Archäologische Ausgrabungen des Bundesdenkmalamtes im ehemaligen Benediktinerkloster Mondsee 1972 - 1989. 39 - 42; - **Vlasta Tovornik**, Zum Stand der Frühmittelalterforschung in Österreich. 42 - 45; - 2. Sek-

tion: Alte Geschichte: **Heribert Aigner**, „Frieden“ als Propagandamittel im Altertum. 45 - 49; - **Reinhold Bichler**, Krieg und Frieden in der griechischen Utopie. 50 - 52; - **Herbert Graßl**, Probleme der Neutralität im Altertum. 53 - 54; - **Ingomar Weiler**, Krieg-Tod-Frieden: Überlegungen zur Weltzeitalterlehre. 55 - 58; - 3. Sektion: Allgemeine Geschichte: **Walter Pohl**, Begrenzter Konflikt: Byzanz und die Barbaren. 59 - 62; - **Othmar Hageneder**, Konfliktlösungen mittelalterlicher Päpste: Innocenz III. 62 - 66; - **Peter Johaneck**, Städtische Gesellschaft und städtischer Friede vom 12. bis zum 14. Jahrhundert. Rechtsaufzeichnung, Schriftlichkeit und Friedewahrung in der mittelalterlichen Stadt. 66 - 70; - **Wilhelm Störmer**, Reaktion der bäuerlichen Gemeinde auf Intensivierung der Territorial-Herrschaft im süddeutschen und ostalpinen Raum. Spätmittelalterliche Konflikte und Konfliktlösungsversuche. 70 - 75; - **Alfred Kohler**, Krieg in Sicht? Zur Konfliktbewältigung im letzten Jahrzehnt vor dem Dreißigjährigen Krieg. 75 - 79; - **Stefan Malfèr**, Zur Abrüstungsdebatte in Österreich im 19. Jahrhundert. 80 - 83; - **Georg Schmid**, Sigmund Freud und der Krieg. 84 - 87; - 4. Sektion: Zeitgeschichte und Geschichte der Arbeiterbewegung: **Michael John**, Beschlagnahme Vermögen und „Arisierung“ in Linz. 89 - 96; - **Gerhard Marckhgott**, Euthanasie in der Heil- und Pflegeanstalt Niedernhart. 97; - **Thomas Albrich**, Die jüdischen Organisationen und der Österreichische Staatsvertrag 1947. 97 - 102; - **Helga Embacher**, Jüdische Identitätssuche im Nachkriegsösterreich. 102 - 105; - **Karin M. Schmidlechner**, Jugendliches Protestverhalten in der Nachkriegszeit. 105 - 114; - **Erich Zöllner**, Erwin Hanslik (1880 - 1940). Ein deutsch-polnischer Kulturhistoriker, Anthropogeograph und Publizist, Opfer der nationalsozialistischen Euthanasieaktion. 114 - 115; - **Oliver Rathkolb**, Friedensbewegung und „Kalter Krieg“ in Österreich 1945 - 55. 115; - **Gerhard Jagschitz**, „Visual History“. 115; - 5. Sektion: Siedlungsgeschichte, Landesgeschichte und geschichtliche Landeskunde: **Georg Wacha**, Die Landespatrone Österreichs I. 117 - 120; - **Dietmar Assmann**, Die Landespatrone Österreichs II. 120 - 124; - **Klaus Rumppler**, Vöcklabruck zwischen Österreich und Bayern. Ein Zwist in der Bürgerschaft und Stadtrat im 17. Jahrhundert. 124 - 127; - **Hans-Wolfgang Strätz**, Die obererennsische Landtafel. 127; - 6. Sektion: Wirtschafts- und Sozialgeschichte: **Walter Sauer**, Arbeitsweltbezogene Konflikte im Vormärz. 129 - 139; - **Wolfgang Maderthaler**, Arbeitskonflikte und Konfliktlösungsstrategien in industriell entwickelten Gesellschaften. 139 - 149; - **Harald Steindl**, Verrechtlichung als Konfliktlösung. 149 - 160; - 7. Sektion: Rechtsgeschichte: **Hans Constantin Faußner**, Konfliktlösung durch das Privilegium minus. 161 - 164; - **Helmut Gebhardt**, Die Österreichische Polizei im aufgeklärten Absolutismus des Vormärz. 164 - 168; - **Erich René Karauschek**, (Juristische) Aspekte der Blutrache in Montenegro vor 1851. Eine Form der Konfliktlösung in Gesellschaften mit rudimentär entwickelter Staatsgewalt. 168 -

171; - **René Kuppe**, Der Umgang mit Konflikten in indischen Kulturen - Implikationen für frühgermanistische Forschung. 171 - 175; - **Oskar Lehner**, Die Entwicklung der völkerrechtlichen Doktrin von der Dis-/Kontinuität von Staaten und ihre Anwendung auf die Republik Deutschösterreich 1918/19. 175 - 178; - **Ferenc Sik**, Militärrecht in Krieg und Frieden aus historischem Aspekt. 178 - 179; - **István Stipta**, Konfliktquelle oder Konfliktlösung? (Über den österreichisch-ungarischen Ausgleich). 179 - 182; - **Katalin Kecskés**, Die Delegationen der beiden Parlamente des Dualismus als Konfliktlösungsorte. 182 - 184; **Günther R. Burkert**, Die Österreichischen Ausschußlandtage. Eine Form der Konfliktlösung. 184 - 190; - **Thomas Winkelbauer**, Die friedliche Streitbeilegung als Maxime der grundherrlichen Zivil- und Niedergerichtsbarkeit in Ober- und Niederösterreich in der frühen Neuzeit. 190 - 194; - 8. Sektion: Ost- und Südosteuropäische Geschichte: **Marija Wakounig**, Die Auseinandersetzungen zwischen der Serenissima und dem ungarischen und römischen König Sigismund von Luxemburg. 195 - 203; - **Rüdiger Malli**, Die Grenzfragen zwischen dem SHS-Staat und dem Land Steiermark 1918/19. 204; - **Arnold Suppan**, Internationale Politik und Wirtschaft in Südosteuropa zwischen den beiden Weltkriegen 1918 - 1939. 205 - 213; - 9. Sektion: Kirchengeschichte: **Peter Hofrichter**, Die Stellung der Christen zum Staatsdienst in vor- und nachkonstantinischer Zeit. 215 - 225; - **Siegfried Wiedenhofer**, Melanchthon und die Kirchenspaltung. 226 - 229; - **Alfred Raddatz**, Ein Beitrag zur Geschichte des Kirchenkampfes während der Zeit des Nationalsozialismus. 230; - 10. Sektion: Militärgeschichte: **Leopold Auer**, Krieg und Fehde als Mittel der Konfliktlösung im Mittelalter. 231 - 237; - **Klaus Koch**, Die „Einhegung“ des Krieges am Beispiel Dänemarks 1863/64. 239 - 243; - **Erwin A. Schmidl**, Der Burenkrieg von 1899 - 1902: ein „kleiner Krieg“? 244 - 247; - **Heinz Magenheimer**, Die Kuba-Krise vom Oktober 1962 als Beispiel eines strategischen „Crisis Management“. 249 - 251; - **Manfried Rauchensteiner**, An der Schwelle zum Krieg: Die historische Dimension des Low Intesity Conflict. 252; - 11. Sektion: Historische Volks- und Völkerkunde: **Alexander Jalkotzy**, Gedanken zur Linzer Stadtvolkskunde von Hans Commenda. 255; - **Gabriele Rasuly-Paleczek**, Konfliktlösungsstrategien und friedensstiftende Institutionen in islamischen Gesellschaften. 256 - 261; - **Gabriele Weiß**, Konflikt und Kooperation: Die Antwort der Pazifikbewohner auf die Wirtschafts- und Sicherheitsinteressen der Weltgroßmächte. 263 - 266; - **Klaus Zapotocky**, Friede und Konfliktlösung. Beispiele aus Europa und Westafrika. Ein interkultureller Vergleich. 268; - 12. Sektion: Wissenschafts- und Kulturgeschichte: **Kurt Mühlberger**, Zu den Krisen der Universität Wien im Zeitalter der konfessionellen Auseinandersetzungen. 269 - 277; - **Walter Höflechner**, Zum Einfluß des deutschen Hochschulwesens auf Österreich in den Jahren 1875 - 1914. 278 - 281; - **Georg Scheibelreiter**, Das Wunder als Mittel der Konfliktbe-

reinigung. 282; – **Gernot Heiß**, Gebet für den Frieden. Landesfürstlicher Absolutismus und religiöse Interpretation von Krieg und Frieden. 282 – 289; – **Emil Brix**, Konfliktlösungsmodelle im Zusammenleben zwischen Tschechen und Deutschen in Böhmen (1848 – 1918). 290; – 13. Sektion: Numismatik und Geldgeschichte: **Karl Schulz**, Die Porträtmedaillen der Habsburger. 291 – 294; – **Heidelinde Dimt**, Die Münzstätte Linz und Ferdinand I. 296 – 298; – **Wolfgang Szaivert**, Numismatik und Geschichtswissenschaft. 300 – 303; – 14. Sektion: Heraldik und Genealogie: **Georg Wach**, Linzer Wappen aus sieben Jahrhunderten. 305 – 308; – **Hanns Jäger-Sunstenau**, Bemerkenswerte Persönlichkeiten des Geschlechtes der Löschenkohl aus Oberösterreich. 309 – 312; – **Friederike Hillbrand-Grill**, Einführung in die Prosopographie (Biographik). 313 – 317; – **Michael Göbl**, Die heraldische Symbolisierung von Verwundungen. 318 – 322; – 15. Sektion: Stadtgeschichte: **Ferdinand Opll**, **Konflikt und Konfliktlösung im Rahmen der mittelalterlichen und frühneuzeitlichen Stadt**. 323 – 325; – **Helmut Lackner**, Der Konflikt zwischen Industrie und Kommunalpolitik in österreichischen Industriegemeinden in der Zwischenkriegszeit. 326 – 329; – **Walter Sauer**, Zonen sozialer Konflikte in Wien zwischen Josefinismus und Revolution. 330 – 335; – **Gerhard Meißl**, Wiener Industrie und Gewerkschaften zwischen Konflikt und Kooperation vor dem Ersten Weltkrieg. 336 – 339; – **Renate Banik-Schweitzer**, Konflikte zwischen Berlin, Wien und Budapest – Auswirkungen auf die Stadtentwicklung im 19. und 20. Jahrhundert. 340 – 342; – Arbeitsgemeinschaft der Historiker an allgemeinbildenden und berufsbildenden höheren Lehranstalten Österreichs: **Manfried Rauchensteiner**, 1914/1939. Der Krieg als Ende des politischen Verkehrs. 343; – **Heinrich Schneider**, Das Problem der europäischen Friedensordnung heute. 343; – **Peter Abulesz**, Friede und Konfliktlösung – historische Aspekte. Umsetzung im neuen Oberstufenlehrplan der AHS anhand ausgewählter praktischer Beispiele. 343 – 353; – Arbeitsgemeinschaft der Museumsbeamten und Denkmalpfleger Österreichs: **Kurt Gschwantler**, Naturwissenschaft und Kunst: Der Jüngling vom Magdalensberg. 355; – **Herbert Haupt**, Edition und Kommentar von Sammlungsinventaren. Die Aufgaben des Historikers im Museum. 355 – 360; – Arbeitsgemeinschaft Quantifizierung und Computeranwendung in der Geschichtswissenschaft: **Peter Becker**, Leben, Lieben, Tod und der Computer. Bemerkungen zur Analyse von Kirchenbüchern. 361 – 374; – **Susanne Botzem**, **Ingo H.Kropac**, Integrierte Maschinelle Edition am Historischen Arbeitsplatzrechner. 375 – 386; – **Franz Eder**, Computer im Geschichtsunterricht. Britische Entwicklungen und ein österreichisches Beispiel. 387 – 394; – **Gerhard Jaritz**, Die computerunterstützte Präsentation und Verarbeitung historischer Bildquellen. 395 – 400; – **Albert Müller**, Aspekte der EDV-unterstützten Erforschung sozialer Ungleichheit im Spätmittelalter und in der Frühneuzeit. 401 – 409; – **Barbara Schuh**, Die computerunterstützte Ana-

lyse von Mirakelbüchern. 410 - 426; - **Peter Teibenbacher**, Zu den Einsatzmöglichkeiten der EDV im Oral-History-Archiv. 427 - 433; - **Manfred Thaller**, Der Arbeitsplatzrechner für den Historiker. 434 - 444).

Pertti Virtaranta, Tverinkarjalaisista nimistä. (= Suomalais-ugrilaisen seuran toimituksia mémoires de la Société Finno-ougrienne 209), Helsinki, Suomalais-ugrilainen seura, 1992, 182 Seiten, Abb.

Ingeborg Weber-Kellermann, Die Kinderstube. Frankfurt am Main-Leipzig, Insel Verlag, 1991, 126 Seiten, Abb.

Herbert Franz Weinzierl, Begleittext zu den Baualterplänen Österreichischer Städte. Städtebeschreibungen zur Teillieferung 5 der Stadtpläne 1:2. 000 (Niederösterreich), Heft Nr.2, herausgegeben von der Österreichischen Akademie der Wissenschaften, Wien 1985, 33 Seiten.

Herbert Franz Weinzierl, Begleittext zu den Baualterplänen Österreichischer Städte. Städtebeschreibungen zu den Teillieferungen 6 und 7 der Stadtpläne 1:2. 000 Burgenland, Heft Nr.3, herausgegeben von der Österreichischen Akademie der Wissenschaften, Wien 1991, 54 Seiten, Karte im Anhang.

Joachim Wild, Andrea Schwarz, Julius Oswald (Bearb.), Die Jesuiten in Bayern 1549 - 1773. Ausstellungskatalog des Bayerischen Hauptstaatsarchivs und der Oberdeutschen Provinz der Gesellschaft Jesu. München, Anton H. Konrad Verlag, 1991, 336 Seiten, zahlr. Abb.

Anne Wilson (Hg.), „Waste Not, Want Not“. Food preservation from early times to the present day. (= Food and Society 4), Edinburgh, Edinburgh University Press, 1991, 166 Seiten, Abb.

Dolfo Zorzut, Sot la Nape ... I racconti del popolo friulano. XV. Prefazione di Eraldo Sgubin. Udine, Società Filologica Friulana, 1982, 596 Seiten.

Badische Volkskunde im 19. Jahrhundert. Die Sammlungen Tuttiné Eckert Spiegelhalter. Ausstellung des Badischen Landesmuseums Karlsruhe im Ministerium für Wissenschaft und Kunst Baden-Württemberg vom 27. 8. bis 25. 10. 1991, Karlsruhe, Eigenverlag, 1991, 11 Seiten, Abb.

Beiträge zur Geschichte der Volkskunde. Eine Wissenschaft im Widerspruch zwischen Leistung und Versagen. (= Wissenschaftliche Zeitschrift der Humboldt-Universität zu Berlin. Reihe Geistes- und Sozialwissenschaften 40 - 1991 - 11), Berlin 1991, 128 Seiten.

Burghard Müller-Dannhausen. Farbkonstrukte 1974 - 1990. Katalog zur Ausstellung vom 23. Februar bis 29. März 1992, Oldenburg. Eigenverlag des Landesmuseums, 1992, 47 Seiten, Abb.

Das goldene Zeitalter des Bordells. Alphonse Boudard – Romi. Titel der französischen Originalausgabe „L'âge d'or des maisons closes.“ Deutsch von Rudolf Kimmig, München, Wilhelm Heyne Verlag, 1990, 182 Seiten, zahlr. Abb.

Der Bezirk Gmunden und seine Gemeinden. Von den Anfängen bis zur Gegenwart. Eine Darstellung des Naturraumes, der Geschichte, Wirtschaft und Kultur in Beiträgen und Abbildungen, verfaßt von einer Mitarbeitergemeinschaft. Linz, Landesverlag, o.J., 1278 Seiten, zahlr. Abb., Tbn., Ktn.

Ethnographischer Atlas der Slowakei. Übersetzungen der Texte und der Erläuterungen. Bratislava, 1991, 217 Seiten.

Festschrift für Erich Egg zum 70. Geburtstag. (= Veröffentlichungen des Tiroler Landesmuseum Ferdinandeum Band 70), herausgegeben vom Verwaltungsausschuß, Innsbruck, Verein Tiroler Landesmuseum Ferdinandeum, 1990, 364 Seiten, zahlr. Abb.

Jahreshefte des Österreichischen Archäologischen Instituts in Wien. Band 61, Hauptblatt, Baden bei Wien, Rudolf M. Rohrer Verlag, 1991/92, 127 Seiten, zahlr. SW-Abb. und Zeichnungen.

Oldrich Plíva. Ausstellungskatalog des Badischen Landesmuseums mit Texten von Oldrich Plíva, Kristian Suda, Oldrich Palata und Peter Schmitt, Karlsruhe, Badisches Landesmuseum, 1987, 63 Seiten, zahlr. Abb.

Südtirol-Handbuch. Stand: Juni 1987, 6. überarb. Auflage, Sonderdruck zur Informationsschrift, herausgegeben von der Südtiroler Landesregierung, Bozen 1987, 224 Seiten, Abb.

Magdalena Schwenter

Verzeichnis der Mitarbeiter

Dr. Klára K. Csilléry
Németvölgyi u. 72/C
H-1124 Budapest

Mag. Nora Czapka
Österreichisches Museum für Volkskunde
Laudongasse 15 – 19
A-1080 Wien

Dr. Imre Gráfik
Direktor der Museumsorganisation im Komitat Vas
Savaria Múzeum
Kírfaludy S. u. 9
H-9700 Szombathely

Dr. Wolfgang Gürtler
Burgenländisches Landesmuseum
Museumsgasse 5
A-7000 Eisenstadt

Mag. Werner G. Holzer
Burgenländische Forschungsgesellschaft
Pfarrgasse 10
A-7000 Eisenstadt

Univ.Prof. Dr. Felix Karlinger
Hauptstraße 20
A-3420 Kritzensdorf

Dr. Eva Kausel
18, rue Littré
F-75006 Paris

Gottfried Kompatscher
Kühbachweg 17
I-39050 Völs

Univ.Prof. Dr. Leopold Kretzenbacher
Stangersdorf 20
A-8403 Lebring

Dr. Vera Mayer
Institut für Gegenwartsvolkskunde
Laudongasse 15 - 19
A-1080 Wien

Barbara Mersich
Ethnographisches Museum Schloß Kittsee
A-2421 Kittsee

Univ.Prof. Dr. Oskar Moser
Wilhelm Raabe Gasse 19/3
A-8010 Graz

Dr. Robert Nedoma
Institut für Germanistik
Dr. Karl Lueger Ring 1
A-1010 Wien

Univ.Prof. Dr. Gustav Otruba
Marktgemeindegasse 63/E7
A-1238 Wien

Dr. Jasna Paličková
Slovenské národné múzeum-Historické múzeum
Hrad
ČS-814 36 Bratislava

Dr. Herbert Schempf
Hauffstraße 12
D-7015 Korntal

Dr. Walter Scherf
Alte Sollerner Straße 3
D-8067 Petershausen

Dr. Soňa Švecová
Na vrstvách 970
ČS-140 00 Praha

Dr. Magdalena Schwenter
Österreichisches Museum für Volkskunde
Laudongasse 15 - 19
A-1080 Wien

Dr. János Szulovszky
Turán tér 8
H-1149 Budapest

Dr. Oliva Wiebel-Fanderl
Am Waldpark 13
D-8391 Zwickling

Dr. Helga Maria Wolf
Hardtgasse 7
A-1190 Wien

Neuerscheinung in den

MITTEILUNGEN DES INSTITUTS FÜR GEGENWARTS- VOLKSKUNDE

Nr. 20

Klaus Beitzl - Isac Chiva (Hg.)

Wörter und Sachen

Österreichische und deutsche Beiträge zur Ethnographie und Dialektologie Frankreichs. Ein französisch-deutsch-österreichisches Projekt. Redigiert von *Eva Kausel*

Referate des 3. Internationalen Symposiums des Instituts für Gegenwartsvolkskunde der Österreichischen Akademie der Wissenschaften vom 18. bis 21. September 1988 in Eisenstadt (Burgenland) Wien 1992. Sitzungsberichte der phil.-hist. Klasse, 586. Band. 344 Seiten, Oktav, broschiert öS 350,- DM 50,- (ISBN 3-7001-1953-4)

Die Fragen nach dem fächer- und sprachübergreifenden Forschungsansatz der „Wörter und Sachen“-Schule, nach deren mannigfaltigen wissenschaftsgeschichtlichen Auswirkungen und deren Relevanz für die Sachkulturforschung in der Gegenwart bildeten das Thema für das 1988 in der burgenländischen Landeshauptstadt abgehaltene Symposion. Dreißig Wissenschaftler verschiedener Sachzugehörigkeit - Volkskundler und Sozialanthropologen, Romanisten und Germanisten, Soziologen und Historiker - aus der Bundesrepublik Deutschland, Frankreich und Österreich fanden sich zu diesem Anlaß zusammen.

Aus dem Inhalt des vorliegenden Bandes: „WÖRTER UND SACHEN“-FORSCHUNGSSCHICHTEN UND IDEOLOGIEKRITIK (*R. Schmid-Wiegand*, „Wörter und Sachen“. Forschungsrichtung/Forschungsinteresse/Forschungsaufgabe; *M. Roth*, Volkskunde der 1920er und 1930er Jahre. Ideologiegeschichtliche Implikationen) - URSPRÜNGE UND WEGE DER FORSCHUNG IN ÖSTERREICH (*F. Lochner von Hüttenbach*, Die Grazer Schule/Meringer und Schuchardt; *O. Moser*, „Wörter und Sachen“. Die Geschichte der Sachen und die Grazer volkskundliche Schule; *K. Beitzl*, Das Wort, die Sache, der Vergleich. Österreichische Beiträge zur Volkskunde von Frankreich) - DIE HAMBURGER SCHULE DER SACHROMANISTIK (*M. Jaekel*, Reichsdeutsche Frankreichphilologie und die Hamburger Schule; *W. Settekorn*, Die Hamburger Schule. Wissenschaftliche und ideologische Implikationen; *O. Deutschmann*, Fritz Krüger 1931 - 1945. Ein Aide-mémoire; *O. Deutschmann*, Bericht über die Hamburger Schule. Diskussionsbeiträge) - DIE REZEPTION DER HAMBURGER SCHULE DER SACHROMANISTIK IN FRANKREICH (*Chr. Bromberger/Isac Chiva*, Die Volkskunde von Frankreich in der Sicht der Romanisten der Hamburger Schule. Beitrag zur Geschichte einer Rezeption und Entwurf einer wissenschaftlichen Bilanz; *G. Ravis-Giordani*, Wörter und Sachen: Kann die Ethnologie sich damit zufriedengeben? Zum Text von Wilhelm Giese über die volkstümliche Kultur des Niolo; *D. Laurent*, Österreichische und deutsche Forschungen in der Bretagne von 1850 bis 1940) - WORT- UND SACHFORSCHUNG. DIE LEISTUNGEN VON VOLKSKUNDE UND SPRACHATLAS-DIALEKTOLOGIE (*H. L. Cox*, Möglichkeiten und Grenzen einer Wort- und Sachforschung auf Grund der Sammlungen des Atlas der deutschen Volkskunde; *H. Goebel*, Die Sprachatlanten der europäischen Romania. Entstehung, Struktur und Aufbau sowie ihre Leistung für die Wort- und Sachforschung) - REALIENKUNDE (*H. Hundsichler*, Wörter und Sachen - Bilder und Sachen - Sachen und Menschen) - DISKUSSION UND ZUSAMMENFASSUNG (*J. Kraus*, Österreichische und deutsche Beiträge zur Ethnographie und Dialektologie Frankreichs. Zusammenfassung der Diskussionen; *W. Settekorn*, Theorie - Geschichte - Praxis. Skizze eines Resümeees.

VERLAG DER ÖSTERREICHISCHEN
AKADEMIE DER WISSENSCHAFTEN
A-1010 Wien, Dr.-Ignaz-Seipel-Platz 2

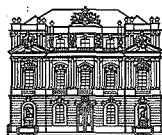

Zur Dialektik von Anständig und Unanständig im Zivilisationsprozeß

Von Utz Jeggle

Die Zivilisationstheorie von Norbert Elias hat mit einleuchtenden Beispielen und überzeugenden Ideen die zunehmend komplizierter werdende „Verflechtungsordnung“ der modernen Welt nachgezeichnet. Neben der Installation einer „staatlichen Ordnung“ entsteht dabei der gesellschaftliche Zwang zum Selbstzwang. Neben neuen Formen der Angriffslust, der Notwendigkeit zur Langsicht und anderen Umstrukturierungen, die ich hier nicht behandeln kann,¹ geht es Elias vor allem um eine Erhöhung der Scham- und Peinlichkeits-Schwelle im körperlichen Bereich.² Er deutet diesen Veranständigungsprozeß des Seelenhaushalts als innenpolitisches Programm der Zivilisationsbewegung: was zuvor im Sinnen- und Trieballtag ungeniert ausgelebt wurde, wird durch Regulierungen und Rationalisierungen gehemmt, und die Etablierung der Gefühlsschranke der Peinlichkeit als inneres Äquivalent zur gesellschaftlichen sozialen Kontrolle führt zu verstärkter Beschämung. Körperscham ist im Gegensatz zu sozialer Scham, wie sie jüngst Sighard Neckel beschrieb,³ ein inneres Barometer, das die Gefühle registriert, die verpönte äußere Reize im Inneren auslösen. Die Beschämung ist dabei ein Indikator, daß die Peinlichkeit durch Erziehungsmaßnahmen in die Menschen eingraviert wird – daß nichts an sich peinlich ist, sondern dies durch gesellschaftliche Regeln wird.

1 Aus der mittlerweile umfangreich gewordenen Literatur über Elias möchte ich nur auf zwei Titel hinweisen: Hermann Korte (Hg.): *Gesellschaftliche Prozesse und individuelle Praxis*. Bochumer Vorlesungen zu Norbert Elias' Zivilisationstheorie. Frankfurt am Main 1990. Helmut Kuzmics, Ingo Mörth (Hg.): *Der unendliche Prozeß der Zivilisation*. Frankfurt am Main, New York 1991.

2 Norbert Elias: *Über den Prozeß der Zivilisation*. Frankfurt am Main 1978, speziell Bd. 2, S. 369 – 434.

3 Sighard Neckel: *Status und Scham. Zur symbolischen Reproduktion sozialer Ungleichheit*. Frankfurt am Main, New York 1991.

Nun ist an der Schamgrenzlinie ein Streit entbrannt, die sogenannte Elias-Duerr-Kontroverse, die trotz einiger unüberhörbarer eurozentrischer Vorstellungen bei Elias vor allem durch Unterstellungen von Seiten Duerrs an Schubkraft gewann.⁴ Elias wird nicht müde zu betonen, daß der Zivilisationsprozeß nicht am Nullpunkt beginnt: „Der Mensch ohne Restriktionen ist ein Phantom. Art, Stärke und Verarbeitung der Versagungen und Zwänge, wie der Abhängigkeiten, wandeln sich allerdings hundertfach, mit ihnen Spannung und Gleichgewicht des Affekthaushalts, ebenso wie der Grad und die Art der Befriedigung, die der einzelne sucht und die er findet.“⁵ Neue Interdependenzen in der Ökonomie, im Gewerbe, im Handel, im Verkehr etc. gebieten neue soziale Umgangsformen, die wiederum veränderte Zumutungen an das Verhalten jedes einzelnen Individuums herausfordern. Duerr bekennt in einer Fußnote zur polemischen Einleitung, daß er „natürlich nicht“ bestreite, „daß Scham- und Peinlichkeitschranken sich geschichtlich verändern“ und er fährt fort: „Ich bestreite allerdings, daß sich der historische Prozeß (innerhalb unserer species) als Evolutionsprozeß beschreiben läßt.“⁶ Auch damit rennt er m.E. bei Elias offene Türen ein, denn ihm geht es weder um Evolution im Sinne von Fortschritt, noch um unspezifischen „sozialen Wandel“,⁷ sondern um die langfristigen Transformationen von Gesellschafts-Strukturen und der damit involvierten Umwandlung von Persönlichkeitsstrukturen.

Solche Prozesse sind auch für den Volkskundler als Sozialhistoriker zentrale Fragestellungen – wie werden die Menschen hergestellt, diszipliniert, organisiert, um in den komplizierteren Verflechtungszusammenhängen der Moderne zu funktionieren? Für den Volkskundler als Kultur-Anthropologen kommt jedoch noch eine Dimension dazu: welches anthropologische Material wird dabei benützt und durch welche Instrumente wird es wie geformt?

Elias geht bei diesem Gestaltungsprozeß von Bildern des Modellierens und Zurichtens aus. Formbarer Stoff wird konditioniert und den neuen Verhaltenszumutungen angepaßt, der Affekthaushalt wird

4 Hans Peter Duerr: *Nacktheit und Scham* (= *Der Mythos vom Zivilisationsprozeß* Bd. 1). Frankfurt am Main 1988. S. 9f., S. 339 – 341. Michael Schröter: *Scham im Zivilisationsprozeß. Zur Diskussion mit Hans Peter Duerr*. In: Hermann Korte (Hg.) *Gesellschaftliche Prozesse* (wie Anm. 1), S. 42 – 85.

5 Elias: *Zivilisationsprozeß* (wie Anm. 2) Bd. 1, S. 299.

6 H.-P. Duerr: *Mythos* (wie Anm. 4), S. 341.

7 Elias: *Zivilisationsprozeß* (wie Anm. 2) Bd. 1, S. XII.

so verwaltet, daß er den fester geschraubten Anforderungen entspricht. Der Schamgrenze kommt dabei eine wichtige Rolle zu, ist sie doch innerer Spiegel der äußeren Verwandlungen. Begierden, Lüste werden mit Hemmungsenergie besetzt. Das so entstehende Gefühl enthält beide Strebungen zugleich: den Drang nach ausgelebt werden, wie den stärkeren Zwang unterdrückt zu bleiben, was sich beispielsweise im Erröten sichtbar abspielt. In der Färbung bekämpft und verrät der/die Tugendhafte ihre insgeheimen Wünsche. Mäßigung, Regelmäßigkeit und Veranständigung betreffen vor allem den Umgang mit der Körperlichkeit: Essen, Schneuzen, Ausscheiden, bis hin zu den Umgangsformen zwischen Mann und Frau.

Was bei Elias als vollständiger Transformationsprozeß beschrieben wird, hat aber nun meines Erachtens eine Rückseite, die uns deutlich wird, wenn wir nicht von einer generellen und einheitlichen Umgestaltung ausgehen, sondern von einer Bearbeitung, bei der sowohl Abfall entsteht, als auch weiterhin der Vorzustand im Produkt eingelagert ist, wie in der Scham das zur Beschämung Führende, in der Pein das Verpönte.

Meine Schlüsselfrage heißt also: was passiert im Prozeß der Zivilisation mit den kolonisierten Affekten, die, um in einem Bild zu sprechen, ähnlich wie andere Eingeborene ja auch nicht ganz anders, ganz neu werden, sondern entweder verjagt, interniert oder missioniert werden; in jedem Fall zwar eine andere Lebensform annehmen, aber durch das vorgegebene Material auch nach ihrer Metamorphose mit dem Vorleben verbunden sind. Noch einmal anders formuliert: was geschieht mit dem indigenen Material, aus dem der Anstand gestaltet wird. Diese Verwandlung ist ja nicht so vorzustellen, als würden Teile ausgetauscht oder ersetzt, sondern aus dem vorhergehenden Umgang, den wir mit Rücksicht auf Duerr besser nicht „natürlich“ nennen sollten, wird die neue Form und die Angst vor der alten, nunmehr verpönten, geschöpft und gespeist. Im Veranständigen entwickelt sich die Pein vor allem Unanständigen, ja genauer gesagt, die Veranständigung entwickelt nicht nur den Anstand sondern auch das Unanständige; denn die schamvoll besetzten körperlichen Aktionen und Reaktionen sind ja zumindest zum Teil nicht auslöschar, sondern nur verschiebbar in räumlichem, zeitlichem und in einem sozialen Sinn.

Ich will drei Verfahren andeuten, mit deren Hilfe körperliche Pein und affektiv gespürte Peinlichkeit Kompromisse eingehen. Zugleich

will ich damit die Wirkweise des dialektischen Verhältnisses von Anstand und Unanständig verdeutlichen. Ich beginne mit der räumlichen Lösung der Internierung besagten Abfalls und wende mich trotz der Peinlichkeit dem abgeschiedenen Ort, dem Ab-Ort zu, der den körperlichen Verrichtungen dient, die ja trotz allem Zivilisiert-Sein erledigt werden wollen. Wie die Beherrschung erfolgt, erfährt jedes Kind. Es geht um Training und Kontrolle. Erasmus „de civilitate morum puerilium“ (1530) beispielsweise über den flatus: „si flatus sine crepitu sonituque excernitur optimus. Melius tamen est, ut erumpat cum sonitu quam si condatur retineaturque.“ Also geräuschlos ist gut, aber ganz zurückhalten noch besser.⁸

Die körperliche Pein der Zurückhaltung wird geringer gewichtet als die seelische Not der Peinlichkeit. Gleichwohl fordert der Körper sein Recht. Es entsteht also eine Art Internierungsort, an dem die körperliche Pein, die der Verdauungsprozeß bereitet, ohne seelische Peinlichkeit erledigt werden kann. Der Elias-Schüler Gleichmann hat gezeigt, wie der Ab-Ort, der seine Karriere an abgeschiedener Stelle begann, langsam ins Haus vorrückte und dort an diskreter Stelle ein unscheinbares Leben fristet.⁹ Diese Verhäuslichung ist auch als Konsequenz des Ansteigens der Peinlichkeitsschwelle zu interpretieren. Dazu gehört, daß die anfallenden Produkte nicht mehr als Dünger geachtet wurden, sondern als Fäkalien verachtet und von einem nächtlichen und von Frauen besorgten Abholservice in den großen Städten weggeschafft, dann zunehmend selbsttätiger vom verborgenen und unterirdischen Netz der Kanalisation unauffällig beseitigt wurden.

Die peinliche Verrichtung macht den ganzen Ort verächtlich. Er wird mit verschämten Umschreibungen bezeichnet, man redet in Abbrüviaturen, vom WC, in Euphemismen und Verharmlosungen, dem Rest-Room, oder man fragt sich durch und wird trotz der absoluten Unbestimmtheit in aller Regel verstanden: „kann ich mal wohin“. Die Asylisierung der Peinlichkeit, die wir beim Reden, Denken über körperliche Ausscheidungen spüren, setzt eine untergründige Dynamik in Gang.

Es entsteht eine Asylkultur der räumlichen Abgeschiedenheit, die sich nach eigenen Regeln entwickelt. Es gibt auch im privaten Bereich

⁸ Erasmus, zitiert bei Elias, Zivilisationsprozeß, Bd. 1, S. 175f.

⁹ Peter R. Gleichmann: Die Verhäuslichung körperlicher Verrichtungen. In: P. Gleichmann u.a. (Hg.): Materialien zu Norbert Elias' Zivilisationstheorie. Frankfurt am Main 1979, S. 254 - 278.

bestimmte Dekorationsbemühungen. Wohngemeinschaftsklos zieren Karikaturen, Parolen, Sprüche, die bürgerliche Variante sind Bilder, die in aller Regel nur sehr unverbindlich mit dem Ort korrespondieren: Blumen, Landschaften, Kalender.

Öffentlichen Toiletten kommt darüber hinaus eine gewisse kommunikative Rolle zu, die sich aus der Spezifik der anonymen, wechselnden, aber wiederholbaren Benützung speist. Ich kann jemand völlig Unbekanntem etwas mitteilen und ich kann sogar eine Antwort erwarten – und zwar auf Fragen, die nur an diesem Ort gestellt werden dürfen. Dabei existieren geschlechtsspezifische Unterschiede, während Männer eher offensive Töne anstimmen, scheint es auch spezifische weibliche Formen zu geben. Wie in der Untersuchung von Barbara Schaeffer-Hegel und Ulrike Strate in Bielefeld herausgearbeitet wurde, äußern sich Frauen weniger aggressiv, weniger mechanisch-sexuell und weniger zynisch. Es gibt sogar regelrechte Hilferufe, die mit Trost und Tips beantwortet werden.¹⁰

Ein weiterer Aspekt ist die Klappenkultur, die Homosexualität an diese Un-Orte fesselt und darin nachdrücklich festhält, wie mit Außenseitern umgegangen wird und wie solche Ortsbestimmungen auch für das Selbstbild Relevanz erlangen können. Ich deute das alles nur als Rahmen an. Es geht um die erste Arbeitsweise der Peinlichkeit, die ein räumliches Asyl schafft, in dem die für die Öffentlichkeit aufgestellten Regeln aufgehoben sind. Das führt zur Akkumulation von Schamlosem in Sprüchen, Reimen, Zoten; dabei wurde auf den engen Zusammenhang von frauenfeindlicher Obszönität und politisch rechtsradikaler Aussage hingewiesen.¹¹ Voraussetzung für das Funktionieren dieser Subkultur ist äußerste Abgeschiedenheit, Affirmation strengster Privatheit durch Riegel, Schließanlagen auch im öffentlichen Bereich.

Wie rigoros die Peinlichkeits-Schwelle gegenüber dieser Art körperlicher Verrichtung ist, zeigt die Tatsache, daß die Verletzung dieser Schamzone zum Folter-Repertoire von totalitären Institutionen gehört. Was von den Nazis mit grauenhafter Konsequenz eingesetzt wurde, die Verrichtung der natürlichen Bedürfnisse zu entprivatisie-

10 Barbara Schaeffer-Hegel und Ulrike Strate: Zwischen Zorn und Zärtlichkeit: Zur Besonderheit weiblicher Toiletten-Kommunikation. Ein Vergleich. In: Graffiti 1985, S. 55 – 74.

11 Die Tübinger Kunsthistorikerin Katrin Hoffmann-Curtius in einer Diskussionsbemerkung 1991 (noch nicht publiziert).

ren, durch die Verletzung der Peinlichkeit die Individualität von Menschen zu zerstören und sie zu einer Masse zu machen, die ohne Anstand und Hemmung das Geschäft der Ausscheidung voreinander zu betreiben hat. Ich zitiere Bettelheims Erfahrungen aus dem KZ: „Die Latrinen bestanden im übrigen gewöhnlich aus nichts anderem als einem Graben, der auf beiden Seiten mit einer Stange versehen war, auf der der Häftling mühsam das Gleichgewicht halten mußte. Für Deutsche war die Verrichtung ihrer Notdurft vor aller Augen äußerst entwürdigend, weil in Deutschland völlige Abgeschlossenheit dabei unumstößliche Regel ist, ausgenommen bei Säuglingen und kleinen Kindern.“¹² Die systematische Zerstörung der Peinlichkeit als Teil des Entmenschlichungsprozesses durch die NS-Gewaltherrschaft zeigt, wie sehr zu unserem europäischen Erwachsenendasein die Respektierung der Peinlichkeits-Schwelle gehört. Ohne sie verlieren wir unsere kulturelle und persönliche Identität.

Ich komme zum zweiten Feld meiner Überlegungen, indem ich mich mit dem Verhältnis von Eindeutigkeit und Zweideutigkeit befassen möchte, und dabei sprachliche Äußerungsformen beachte. Auf dem Klo berühren die verbalen Äußerungen zwar auch sehr verschiedene Bereiche, aber sie sind allesamt, sogar wenn sie poetischen Charakter haben, durch den Ort gezeichnet. So puristisch die bürgerliche Welt durch die Affektkontrolle geworden ist, so unverstellt äußert man sich in den Asylen der exilierten Nöte und der damit verbundenen Lüste.

Der Vereindeutigungsprozeß ist auf der Vorder- und der Kehrseite Folge des Verainständigungsprozesses. Ich gehe dabei von keiner Urform aus, aber von einem von uns aus gesehen innocenteren Status, in dem die sexuelle Dimension menschlicher Existenz dichter und un-verschämter in den Alltag integriert war. Bestimmte Erfahrungen waren unvermittelter und direkter; der neugierige Blick in den Stall bot dem Kind permanentes Anschauungsmaterial, das ohne große Mühe auf eigene Zukunftshoffnungen (oder -ängste) übertragbar war. Ich will das nicht idyllisieren, aber zweifellos war im ländlichen Ambiente die generative Seite des Lebens so in den Alltag integriert, daß man Untersuchungen wie die von Otto Stückrath über die „Lieder der Sinnlichkeit“ im Nassauischen durchaus als basso continuo dieser dörflichen Welt hören kann.¹³ Ein nach Alter, Geschlecht gestaffeltes

12 Bruno Bettelheim: *Aufstand gegen die Masse. Die Chance des Individuums in der modernen Gesellschaft.* München 1960, S. 147.

System von anzüglichen, in unseren Ohren größten Teils ordinären Liedern zeigt an, daß dieses Ineinander von Kreativität und sexuellem Begehren seinen von allen Gruppen akzeptierten Platz im dörflichen Leben hatte.

Ähnliche, nur sehr viel opulenter Hemmungslosigkeit ist uns aus dem höfischen Milieu überliefert, ich denke an die Texte und Darstellungen in den Bänden von Eduard Fuchs,¹⁴ deren Marginalisierung in der Kulturwissenschaft Teil des Entmischungsprozesses ist, den ich beschreiben möchte. Im Rahmen der Veranständigung wird eine klare Linie gezogen, die derlei Material als unanständig etikettiert und aussondert. Das läßt sich in der sexuellen Lexikalik zeigen; einer scheinbaren Armut von Redensarten und Bezeichnungen für intime Vorgänge und Körperzonen, wie sie Paul Wiegand in seiner Arbeit „Der menschliche Körper im Munde des deutschen Volkes“ behauptet,¹⁵ steht ein unglaubliches Arsenal von volkstümlichen Verben und Substantiven gegenüber,¹⁶ die alle die Körperzonen und -verrichtungen zum Inhalt haben, die wir im üblichen Wissenschaftsbetrieb mit Fremdwörtern zu umschreiben pflegen. Der erotische Volksmund erscheint nicht nur uns vulgär, er ist zur sozialen Signatur für Außen-seiter und Unterschichten geworden.

Frühere Zwischenformen, wie das zwielichtige Rätsel, das den Rater auf den Leim seiner verborgenen Lüste führte, indem es anvisierte Doppeldeutigkeiten plötzlich in Harmlosigkeiten verwandelte („Was ist das: Die Frau hat es vorn, die Jungfrau in der Mitte, der Pfaff hat es doppelt hinten?“ Lösung: das „F“), werden von uns heute als Zoten erlebt. Die Sammlung von über 300 Rätsel, die von Friedrich S. Krauss und Karl Reiskel bei niederösterreichischen Stadtleuten gesammelt wurden,¹⁷ und die in unseren Ohren allesamt unter der Gürtellinie angesiedelt sind, wage ich hier nicht einmal in Andeutungen zu zitieren. Dies ist der falsche Ort, was ein gewisser Beweis für meine Überlegungen wäre, dies ist aber auch ein Ergebnis dieses

13 Otto Stückrath: Lieder der Sinnlichkeit. In: Friedrich S. Krauss: Das Geschlechtsleben des deutschen Volkes. Reprint Hanau 1970, S. 5 - 33.

14 Eduard Fuchs: Illustrierte Sittengeschichte vom Mittelalter bis zur Gegenwart, 3 Bde. Reprint der Erstausgabe von 1909 Berlin o.J.

15 Paul Wiegand: Der menschliche Körper im Munde des deutschen Volkes. Frankfurt am Main 1899.

16 Ernest Bornemann: Sex im Volksmund, 2 Bde. Reinbek b. Hamburg 1974.

17 Anthropophyteia 1905, Rätsel und Rätselfragen niederösterreichischer Stadtleute, S. 26 - 60.

Vereindeutigkeitsprozesses, der alles Doppeldeutige zu eliminieren sucht und gerade dabei stets neue Unterstellungsmöglichkeiten schafft.

Die permanente Inquisition, der alles Zweideutige unterliegt, entfaltet eine Dynamik, die Foucault als „Diskursivierung des Sexuellen“ faßt.¹⁸ Der durch die Affektkontrolle erst geschaffene Unrat wird ja nicht in einer einmaligen Reinigungsaktion beiseite geräumt, sondern er produziert ständig neue Entsorgungsprobleme, die eine Doppelstrategie initiieren: zum einen versucht man durch fachsprachliche, neutrale, oft medizinisch klingende Wörter, die Peinlichkeit zu bannen, zum andern ersetzt man das Anstößige durch unverdächtige Alltagsworte. Bestes Beispiel der Ausdruck „Miteinander Schlafen“, der das eigentliche Geschehen tarnt und durch das ersetzt, was man genau nicht tut. Das hat aber bemerkenswerte Konsequenzen für das neutrale Wort „Schlafen“. Die Praxis, es als Internierungsort für das in der Öffentlichkeit verpönte Reden über geschlechtliche Aktionen zu nützen, belastet das ganze Wortfeld und bringt es in den Ruch der Zweideutigkeit. So sehen wir uns in der paradoxen Situation, daß die Vereindeutigungsenergien dem Zweideutigen auf die Sprünge helfen und seinen Hof ständig erweitern.

Die Schamswelle ist in der modernen Arbeitswelt, vor allem im Büroleben drastisch angestiegen und auf Grund der Interdependenzen im Elias'schen Sinn besonders notwendig. Sex am Arbeitsplatz wird ja mit Recht als Domäne von bestimmten Männern und deren Sexismus kritisiert und heftig bekämpft. In einer Untersuchung des Familienministeriums der Bundesrepublik von diesem Frühjahr kam zu Tage, daß 72% der befragten Frauen „Vorkommnisse“ registriert hätten, von anzüglichen Bemerkungen bis hin zum „Erzwingen sexueller Handlungen“.

Die Zeitschrift „Der Spiegel“, die sich um die bundesdeutsche Ethnographie mit wechselndem Geschick kümmert, überschrieb den Artikel, in dem sie über sexuelle Belästigung am Arbeitsplatz berichtete, mit dem Zitat: „Haben Sie gut geschlafen?“ und wollte damit anzeigen, daß noch die einfachste und unverfänglich scheinende Frage vom Verdacht der Zudringlichkeit unterhöhlt ist.¹⁹ Das Schlimme ist, daß diese harmlose Frage ja auch wirklich anzüglich gemeint

18 Michel Foucault: Sexualität und Wahrheit, Bd. 1. Der Wille zum Wissen. Frankfurt am Main 1977.

19 Der Spiegel 47, 1991, „Liebesaffären am Arbeitsplatz“, S. 70 – 95.

sein kann. Damit wird noch einmal deutlich, daß die Anstrengung der rationalen Welt, reine und sachliche Begriffe zu schaffen, stets neue Doppeldeutigkeiten schafft, vom Eisschrank bis zum Rührstab, überall kann der geheime Sinn eingeschleust werden; es braucht nur ein leichtes Zucken der Augenbraue, eine kleine Gebärde, um ein „Vorwissen“ auf frischer Tat zu ertappen und es aus der öffentlichen Kommunikation zu verbannen. Daß dieses harmlos scheinende, doppeldeutige Reden auch mit der Mikrophysik der Macht verbunden ist, braucht nicht betont zu werden.

Wir haben die doppelzüngige Entwicklung der Veranständigung gesehen, die zur Exilierung und Internierung von Fakten und Bedeutungen führt. Zum Schluß möchte ich noch eine dritte, verwandte Praxis vorstellen, die auch in der Wissenschaft eine Rolle spielt: die Ausgrenzung des Peinlichen via Projektion. Diese Technik, bei der aus Angst vor der eigenen Gefährdung, das Peinliche nach außen geworfen und in anderen Gruppen, Rassen, Klassen verfolgt wird, hat enorme sozialwissenschaftliche Relevanz. So war das Proletariat und seine anderen Umgangsformen mit der Moral auch eine Projektionsfläche, auf die das Bürgertum seine abgewehrten Wünsche warf und dort bekämpfte.

Es gibt sogar im wissenschaftlichen Gefüge einzelne Fächer und einzelne Personen, die dieses Stigma des Unanständigen tragen. Ich will in diesem Zusammenhang kurz auf das Leben und die Rolle des Volkskundlers Friedrich S. Krauss eingehen, der dafür ein interessantes Exempel bietet. Der Herausgeber der *Anthropophyteia* und große Sammler der erotischen Folklore wurde 1859 in Slavonien geboren, als Jude hin und hergeschoben, aber dadurch auch mit einem Scharfblick für Andersartigkeit und Gemeinheit begabt.

Seine Lebensgeschichte, die Burt aufgearbeitet hat,²⁰ zeigt, daß die wissenschaftliche Beschäftigung mit dem Ausgegrenzten von keinem Erotomanen betrieben, sondern von einem Ängstlichen, Gefährdeten, für den das Interesse wohl auch schon eine Form der Abwehr war. Krauss war ein passionierter Feldforscher, der auf vielen Reisen durch Südslawien überall hinhorchte, hinsah und hinroch, und zumindest

20 Raymond L. Burt: Friedrich Salomon Krauss (1859 – 1938). Selbstzeugnisse und Materialien zur Biobibliographie des Volkskundlers, Literaten und Sexualforschers mit einem Nachlaßverzeichnis. (= Mitteilungen des Instituts für Gegenwartsvolkkunde, Sonderband 3, Österr. Akademie der Wissenschaften, Phil.-hist. Klasse, Sitzungsberichte, 549 Bd.) Wien 1990.

am Anfang seiner sexualwissenschaftlichen Laufbahn sich die Mühe machte, sein Werk unter „Ausschluß des Buchhandels und der breiten Öffentlichkeit (erscheinen zu lassen), nur für Gelehrte, die eine wissenschaftliche Bildung genossen und daher jene Vorurteillosigkeit erworben haben, die eine unerläßliche Vorbedingung für eine rein sachliche Beurteilung von Naturerscheinungen ist“.²¹

Krauss' Aufdeckungs- und Entblößungskampagne stieß zusammen mit einer Phase der Vereindeutigung des wissenschaftlichen Diskurses. Die Technik der Ausgrenzung wurde juristisch fundamntiert. 1910 gab es den ersten Prozeß gegen den Herausgeber der *Anthropophyteia*, darin wurde behauptet, die *Anthropophyteia* seien „eine Zusammenstellung rein unsittlicher Dinge. Daß das Werk wissenschaftliche Zwecke verfolge, sei nicht der Fall, es sei denn, daß wissenschaftlich Schmutz zusammentragen zulässig sei“.²² In verschiedenen Prozessen wurde unter Einbeziehung von volkskundlichen und ethnologischen Gutachtern die *Anthropophyteia* in die pornographische Ecke gestellt. Krauss fühlte sich behandelt, als „sei er irgendwie der Erfinder der Sexualität“, der deshalb zu den „verworfensten Verbrechern des Erdballs gehöre.“²³ Einer der Gutachter „krähte“ nach Krauss während der Gerichtsverhandlung: „Ich bin gewiß nicht prüde, aber so was ist mir noch nicht vorgekommen. Ich war in Afrika.“²⁴ Ähnlich projektiv distanzierte sich voller Abscheu der Märchenforscher und Germanist Johannes Bolte.

In der großen Wut der Gerichte und Kollegen äußert sich die Moral der Jäger, die aber, ohne es zu wissen, etwas von sich jagen und die dabei von einem Inneren getrieben sind, das sie in solchen Stellvertretern eigener Begierden verfolgen. So ist die Beschäftigung mit dem Verpönten im anderen, das Verfolgen des Unanständigen im Gegner ein gangbarer Weg, um sich auf verdrehte Weise mit der Kontrebande zu beschäftigen.

Die Asyle des Unanständigen nützen also auch da, könnte man auf den ersten Blick sagen, dem Veranständigungsprozeß. Sie treiben ihn voran, ohne sich je von ihm trennen und ohne ihn je lösen zu können. Denn das Anständige braucht das Unanständige wie die Kirche die Sünde. Das ist sicher ein Kernpunkt des Zivilisations- und des damit

21 Burt (wie Anm. 21), S. 88.

22 Burt (wie Anm. 21), S. 91.

23 Burt (wie Anm. 21), S. 95.

24 Burt (wie Anm. 21), S. 95.

im Zusammenhang entstehenden Verständigungsprozesses, daß nicht nur Scham-, sondern auch Schuldgefühle evoziert werden. Bei genauerem Hinsehen zeigt sich, daß die Verständigung auch das Geschäft des bekämpften Gegners mit Erfolg vorantreibt. Der Selbstzwang hat auf seiner Kehrseite zu Asylen der Triebhaftigkeit geführt, die uns zumindest öffentlich peinlich sind und Unbehagen bereiten.

Alle drei beschriebenen Techniken versuchen einen Weg zu finden, der über eine Entmischung von Lebenswelten führt, zu Sperrbezirken und anständigen Quartieren. Der Preis für die Sterilität der einen Seite ist die unkontrollierte Eigendynamik der trieborientierten Zonen und Orte. Die Zivilisation und ihre notwendigen Zwänge schaffen zugleich Rotlichtviertel, die sich, wie ich zeigen wollte, vergrößern, und bürgerliche Quartiere unterwandern. Die Vereindeutigungstendenz hat zur Konsequenz, daß immer neue Terrains an den „Feind“ ausgeliefert werden. Freilich, daß die Affektivität und Triebhaftigkeit des Lebens als feindlich definiert wird und erscheint, gehört zur beschriebenen Dramatik dieses Verständigungsprozesses dazu.

Ich fasse zusammen:

1. Ich versuche den Zivilisationsprozeß in seiner Dialektik von Selbstzwang und dadurch erzwungener Abspaltung des Peinlichen zu beschreiben. Dabei geht es m.E. nicht so sehr um die Betonung, daß es auch Schamloses gibt, wie das Duerr nachweist, sondern um die Hypothese, daß dieses Unanständige seine spezifische Valeur und Valenz durch den Verständigungsprozeß bekommt, der ohne Zweifel in uns hineinregiert, aber in diesem Regiment nicht nur Peinlichkeits- und Schamsschwellen setzt, sondern uns auch dem Verpönten und peinlich Gewordenen aussetzt.

2. Dabei erwies sich das von Elias eingeführte Bild der Modellierung als problematisch. Es werden Affekte zugerichtet, gebändigt, unterjocht, Wünsche verschoben, Lüste verdrängt. Alles Vorgänge, die nicht nur anpassend operieren, sondern auf Widerstand stoßen und eine Eigendynamik entwickeln. Wenn ich auch nicht so mechanisch verfahren und von einem kulturwissenschaftlichen Kernsatz von der Erhaltung der affektiven Energie reden möchte, so scheint es doch sinnvoll, von einer Art Kulturökologie zu sprechen, die als Gesamthaushalt zu sehen ist, und deren einzelne Teile, deren Vorder- und Rückseite vor allem in einen Zusammenhang zu stellen sind.

3. Das Unanständige ist ein natürliches Kind des Verständigungsprozesses. Mit der Regulierung und Unterjochung der Affekte

werden diese nicht nur zugerichtet, sondern auch verschoben und ausgelagert. Ich habe im wesentlichen drei Techniken gezeigt, die Isolation und Internierung am Ab-Ort, die dynamische Entmischung des Mehrdeutigen durch eine Aufspaltung in zwei jeweils eindeutige Bezirke, und schließlich die Entsorgung der eigenen Sphäre durch Projektion in Andersdenkende, -artige, die durch diese Projektion wiederum eine eigene Dynamik entfalten.

4. Die Kehrseite des Anständigen ist freilich nicht nur der abgespaltene Teil des Zivilisationsprozesses; dort entwickelt sich, wie ich in den drei Abschnitten zeigen wollte, ein energetisches Feld, das seine Spannung daraus bezieht, daß der Versuch der Trennung zwischen Ordnung und Unordnung, Zivilisation und Triebleben ständig unternommen wird und ebenso kontinuierlich scheitert. Die zivilisatorische Fesselung der Affekte führt zu deren Rebellion. Es entsteht dabei eine Schatten-Kultur, die wie jeder Schatten nicht ohne Licht, in unserem Fall des zivilisatorischen Prozesses zu denken ist. Die Veranständigung schafft das Unanständige als Asyl, als Denkform und als Projektionsfläche. Mit dem Druck auf die Verhaltenszumutungen im öffentlichen Leben steigt das aufmüpfige Potential des Anstößigen, das sich vor allem im privaten Medienkonsum breit macht, was wiederum die Zeigefinger der Kultur- und Medienkritiker in die Höhe fahren läßt, um so zur Ausweitung der Peinlichkeit beizutragen. Die Erhellung solch dunkler, langfristiger Prozesse ist deshalb von großer Bedeutung sowohl für die Erklärung des Unbehagens über unanständige Bezirke der Gegenwartskultur als auch für die Praxis der Volkskunde als einer Wissenschaft, die (neben anderem) auch mit den Irrationalitäten der kulturellen Entwicklung vernünftigen Umgang pflegen möchte.

Totengedenken am Straßenrand Projektstrategie und Forschungsdesign

Von Konrad Köstlin

I. Das Altenthanner Kreuz

Im November, der als der Totenmonat gilt, als Monat der Trauer, finden sich in den Zeitungen neben der Kulturgeschichte des traditionellen Totenbrauchs seit kurzem auch Hinweise auf die neuen Formen des Totengedenkens am Straßenrand. Diese Trauerzeichen, meist als Kreuze gestaltet, verweisen auf eine zeitgenössische Todesform, den Unfalltod. Im Sommer dieses Jahres (1991) war der Wochenzeitung DIE ZEIT ein solches Gedenkzeichen typisch und wichtig genug, um es als Symbol für jene neuen Dimensionen des Straßenverkehrs und der Trauer abzubilden, die nun auch die ehemalige DDR überzogen hatten: Anschlußkreuze sozusagen. Der ARBÖ hat zu Allerheiligen, wie schon in den vergangenen Jahren, auch in diesem Herbst 1000 Kreuze mit der Aufschrift „Wir gedenken und mahnen ARBÖ“ an jenen Orten aufstellen lassen, an denen Menschen zu Tode gekommen waren.¹

Ich möchte um diese Gedenkzeichen herum, nach Geschichte, Erscheinung und Funktion fragend, den Gang einer denkbaren Projektstrategie entwickeln: also methodische und fachspezifische Zugänge skizzieren. Unter Forschungsdesign sollen die Darstellungsform und Fragen der Forschungsmoral angesprochen werden, die Frage auch, ob wir alles untersuchen müssen.

Ich habe diesen ausgesprochen modernen Gegenstand aus zweierlei Gründen gewählt. Einmal, weil ich der Meinung bin, daß die Nähe zum Alltag und seinen Sachen, die Frage nach dem Selbstverständlichen, unsere Stärke ist. Zum andern scheinen in den Trauerformen um die Verkehrstoten traditionale Muster auf, die sich an historische Symbolisierungen der Trauer und des Todes anlehnen und damit auch

¹ Wiener Zeitung vom 1. Nov. 1991, S. 6.

an den alten Kanon der Volkskunde anknüpfen. Ich will damit andeuten, daß moderne Kulturforschung keine Frage des Gegenstandes sein muß. Rückgriffe, die es im Alltag ebenso wie in der Volkskunde gibt, bloß als Regression zu bezeichnen, wäre denunziatorisch. So genügt der Verweis auf die lebensweltliche Perspektive nicht, es sollte auch die Frage nach den Agenturen des Soseins gestellt werden, traditionelle Wahrnehmungsmuster und ihre Vermittlungsformen sollten befragt werden; auch deshalb muß die Frage nach dem Forschungsdesign und den Textualisierungsstrategien mitbedacht werden.

„Wenn in Altenthann im Landkreis Regensburg die Feuerwehrsirene heult, dann ahnen Kommandant Franz Stauffer und seine Männer schon, wo ihre Hilfe wieder einmal benötigt wird: auf dem drei Kilometer langen Zubringer zur B 16, der hügeligen, tückischen Kreisstraße mit der gefährlichen Linkskurve, die von den Einheimischen den Namen ‚Todeskurve‘ bekommen hat.“ Der Bürgermeister des Ortes zählt fünf Tote, die „es“ an dieser Stelle bereits „gegeben“ habe (andere Dorfbewohner kommen auf die Zahl sieben) und er benutzt dabei eine eher schicksalige Unpersönlichkeit.²

An dieser Todeskurve (das Aktive ist hier die Kurve; die Fahrer und Fahrerinnen gelten, ohne eigene Aktivität, als Opfer) steht gleich hinter der Leitplanke ein gußeisernes Kreuz, wie es sich in vielen Katalogen der Gußeisenfabriken vom Beginn unseres Jahrhunderts nachweisen läßt³. Es handelt sich also um einen Typ, den seinerzeit Heimatfreunde als geschmacklose Fabrik-Gußware beschrieben hatten:⁴ etwa 140 cm hoch, Kreuz mit Korpus und Titulus, in einem Medaillon „Ehre sei Gott!“ und an der Basis auf einer Konsole eine trauernde Maria.

Nach der gegenreformatorischen Sakralisierung der Landschaft fand gegen Ende des 19. Jahrhunderts eine zweite Sakralisierung statt, bei der Felder und Wege mit den Produkten der Eisengießereien bestellt wurden. Die Todeskreuze, um die es heute gehen soll, wären die dritte Sakralisierung der Landschaft in einer säkularisierten Welt.

Das oben beschriebene, in dieser Funktion und an dieser Stelle ungewöhnliche Kreuz verdankt seine sekundäre Nutzung den Aktivi-

2 „Todeskurve Altenthann Verhängnis für junge Leute“. Die Woche (Regensburg), 26.7.1990.

3 Katalog Bodenwöhr 1898.

4 Vgl. dazu Barbara Michal: Holzwege in Plastikwelten. Bamberg 1989 (= Regensburger Schriften zur Volkskunde, 6).

täten eines Altenthanner Lehrers und Heimatpflegers, der im Rahmen der kultusministeriellen Aktion „Heimat bewußt erleben“ und in Form aktiver Heimatkunde seit vielen Jahren mit seinen Schulkindern alle Arten von Kreuzen und Flurdenkmälern restauriert und insbesondere die gußeisernen unter Farbe bringt; Aktivitäten, die mehrfach in der Presse gerühmt worden sind.

II. Historische Muster

Wer Kreuze aufstellt, verfällt in unserer Kultur immer der Tradition, auch wenn das Kreuz nicht als christliches Symbol, sondern in säkularisierter Form als Zeichen des Todes fungiert. Wie das ausgewählte Kulturmuster ist der wahrgenommene Gegenstand geschichtlich und gesellschaftlich vorgeformt: durch den geschichtlichen Charakter des wahrgenommenen Gegenstandes wie auch durch den geschichtlich geprägten Charakter der Wahrnehmung selbst. Von der Form her ist man bei unserem Beleg eher an Flurkreuze erinnert, an jene vor allem historischen und oft programmatischen Akte der Sakralisierung der Landschaft,⁵ bei der die Kreuze oft am Rand von Straßen oder Wegen als Ausdruck des Unterschutzstellens von Feldern und Reisewegen gesetzt wurden.

Das an neuer Stelle mit neuem Sinn ausgestattete Kreuz ist in einem bewußten Akt aufgestellt; es ist nicht dem Gedenken eines einzelnen toten Unfallopfers gewidmet. Es akzentuiert den Ort des Todes, sozusagen als ein pauschales Memento, mit dem die Gemeinde das Gedenken an mehrere Verkehrstopfer kumuliert und kommunalisiert hat.

Tatsächlich ist das Altenthanner Denkmal mit der modernen Sinngebung, die Todeskurve zu akzentuieren und auch, um individuellen Wildwuchs zu verhindern, als kommunales Kreuz – so weit ich sehe – singular geblieben.

Wir kennen aber derlei kumulatives Erinnern von den Kriegerdenkmälern, die in einer Art staatlich-kollektiver Sinngebung für den „Opfertod“ von den Lebenden gestiftet wurden, ohne daß die Toten danach gefragt worden wären.⁶ Beim Kriegerdenkmal ist der Ort des

5 Konrad Köstlin: Zu Intention und Praxis religiöser Erinnerung. In: Brigitte Bönisch-Brednich, Rolf W. Brednich, Helge Gerndt (Hg.): *Erinnern und Vergessen*. Göttingen 1991, S. 427 – 440.

6 Reinhard Kosellek: *Kriegerdenkmale als Identitätsstiftungen der Überlebenden*.

plötzlichen Todes nicht der Ort des Denkmals, freilich auch nicht das Grab. Dennoch lassen sich – und das soll am Ende geschehen, Parallelen zwischen diesen beiden Gattungen von Totenmalen aufzeigen. Der Vergleich mit den Kriegerdenkmälern, den Denkmälern für einen „öffentlichen“ Tod, sei deshalb als historisches Muster erinnert und ausdrücklich zitiert.

Seit etwa 20 Jahren, und in den letzten Jahren mit rapide steigender Tendenz, werden die Zeichen des Todes neben der Straße, am Ort des Unfallgeschehens, zum Gedenken an eine einzelne Person oder gemeinsam Verunglückte aufgerichtet. Oft werden unmittelbar nach einem Unfall Blumen niedergelegt. Wenige Tage später dient ein einfaches Kreuz zur Markierung der Stelle. Die kleinen Monumente sind meist niedriger als das Altenthanner Gußeisenstück und aus vergänglichen Materialien, in der Regel aus Holz, gefertigt. Das bedeutet auch, daß sie nach einiger Zeit vergehen. Wir kennen diesen Gedanken des Vergehens auch von den Totenbrettern.

Neben dem Hinweis auf die Totenbretter bietet sich der vergleichende Blick auf die Marterl in den Alpenländern als historisches Muster an; auch sie haben mit dem jähen, plötzlichen und unzeitigen Tod zu tun, oft am jähen Steig, dem gachen Steig, dem Gasteig.

Es läßt sich also ein formales Bündel von historischen Verweisen ausmachen, das bei der symbolischen Bewältigung eines anfangs noch unüblichen, dann aber immer gewöhnlicher gewordenen plötzlichen Todes im Straßenverkehr Pate gestanden haben könnte. So ist der Satz nicht ganz falsch: „Nach altem Brauch“ sei 1982 „ein Marterl aufgestellt worden, wo schuldlos, tragisch eine junge Frau ihr Leben“ verloren habe.⁷

III. Der neue Tod und seine Bräuche

Zeitungsberichte wie der eingangs angeführte sind nicht mehr selten. Es bedarf kaum noch des Nachweises auf die Zahl der Toten, die bereits an dieser Stelle verunglückt waren, wie ihn die Regensburger Zeitung führt, um zu erkennen, daß der plötzliche und unzei-

In: Odo Marquard und Heinz Stierle (Hg.): *Identität*. München 1979, S. 255 – 276.

⁷ Gislinde Sandner: Am Wegesrande notiert (Miscellen). In: *Beiträge zur Flur- und Kleindenkmalforschung in der Oberpfalz* 7 (1984), S. 95 – 111; der Beleg aus Manel (Lkr. Neustadt a.d. Waldnaab), S. 100.

tige Tod auf der Straße zu unserem Alltag gehört. Er ist nicht der gewöhnliche Tod, den die vergleichsweise behaglich anmutende Metapher von der „Letzten Reise“⁸ für die durch Religion und Sitte regulierte *ars moriendi* meint. Eine Reihe von Ritualen lassen erkennen, daß sich zur individuellen und kollektiven Bewältigung dieser modernen Todesform, des Unfalltodes auf der Straße, ein breiter formaler Fundus, der sich vielfach auch traditionellen Brauchformen anlehnt, ausgebildet hat.

Mit diesem Hinweis auf eine brauchwürdige Fassung der Trauer kann nicht gemeint sein, daß der Unfalltod seinen Schrecken verloren habe. Aber er ist nicht mehr außergewöhnlich; nicht nur, weil er zu den häufigeren Todesarten gehört, sondern weil er trotz seiner Sinnlosigkeit durch die Einbindung in Rituale durch einen kollektiv getragenen Sinn gebändigt scheint. Die Rituale befestigen und legitimieren zugleich auch die Ursache der Unfälle, nämlich Verkehr und Mobilität, als unausweichliche Notwendigkeiten, als unbefragte Selbstverständlichkeiten.

Bräuche, so kann die Volkskunde lehren, können entlasten, wenn sie an sich anomische Situationen durch feste Handlungsabläufe mit Struktur und Regelmäßigkeit ausstatten und gliedern. Der Satz von Ritualen, der sich um den Unfalltod gebildet hat, belegt das Akzeptiertsein dieser Todesart. In der Wohnküche der Familie, im Wohnzimmer in der Schrankwand, auch im Herrgottswinkel, hängt oder steht unter dem Kruzifix das Bild des Unfallopfers. An ähnlich hervorgehobenen Plätzen in der Wohnung waren auch die Bilder der Gefallenen der beiden letzten Kriege aufgestellt.

Auch für die sonstigen Abläufe, die sich um den Tod dieser jungen Menschen ranken, gibt es ein Gerüst. In den Berufsschulen versammeln sich die Mitschülerinnen und Mitschüler zu einem Gedenkgottesdienst. Friedhof und Kirche der Gemeinde können, wie es in den Lokalzeitungen dann heißt, die Trauernden, die dem jungen Menschen die letzte Ehre erweisen wollen, kaum fassen. In der Zeitung erscheint, auch hier haben sich regionalspezifische Formen herausgebildet, neben einer Traueranzeige der Familie, eine solche des Betriebs, der Berufsschule, die oft ohne Auto gar nicht zu erreichen wäre, dann eine der Clique, des Phantom-Clubs oder der Eagles, wie die

8 Sigrid Metken (Hg.): Die letzte Reise. Sterben, Tod und Trauersitten in Oberbayern. München 1984 (Katalog der gleichnamigen Ausstellung im Münchner Stadtmuseum).

Motorradclubs oft heißen, des Freundeskreises des Opfers mit zehn, zwanzig aufgeführten Vornamen. Auch die Kreuze nennen oft nur den Vornamen des Opfers. In der Disco wird, analog zur üblichen Schweigeminute, das Lieblingslied des Opfers gespielt. Am dörflichen Treffpunkt der Jugend, am Kiosk oder der Tankstelle, dem Buswartehäuschen, dem Marktplatz, im Vereinsheim oder im Gasthaus wird über das Ereignis geredet, und auch darüber, wie man das Andenken des Opfers wachhalten könne (sonst kommt er klopfen!). Man beschließt, ein Kreuz am Unfallort zu errichten, das zu betreuen man sich vereinbart.

Mit diesen Aktivitäten übersteigt dieser Tod die bloß private und nachbarschaftliche Trauer und Erinnerung, beide gehören der regionalen Öffentlichkeit. Die wohlfeile Rede über den Verlust gemeinschaftlicher Trauer wäre hier – ausgerechnet für die Jugendkultur – immerhin zu konterkarieren. Hier sollte auch an die historische Zuständigkeit der dörflichen Jungmannschaften, der Burschen-, Feitl- und Stopsel-Clubs etc. erinnert werden.

So zeitgenössisch und allgegenwärtig-ubiquitär die Form des Todes auch ist, so auffällig sind andererseits zwei Beobachtungen, die das Forschungsfeld hilfreich einengen und Fragen kanalisieren:

1. Man findet solche Zeichen bislang fast ausschließlich in ländlichen Gebieten, und dort meist außerhalb der geschlossenen Siedlungen und

2. sie dienen fast nie dem Andenken älterer Menschen, sondern sind, soweit ich bisher sehen konnte, immer zum Gedenken an junge Menschen gesetzt, gehören also zur Kultur der Jüngeren. Sie scheinen

3. in katholischen Gebieten häufiger als in evangelischen Gegenden zu sein. In evangelischen Gebieten scheint dann, insbesondere bei Unfällen von Soldaten, das Birkenkreuz zu dominieren, wie es von Kriegsgräbern bekannt ist.

4. Sind die Kreuze fast immer in einem regionalen Umfeld zu finden, das man dem Erfahrungs- und Lebensraum von „Heimat“ zurechnen darf.

5. Um die Ereignisse bilden sich lokale Erzählungen aus.

IV. Tendenzen: Regionalität, Monumentalität und Jugend

Was macht nun die Modernität der Zeichen aus? Lassen sie sich einfach an Traditionen anschließen? Läßt sich eine Zäsur ausmachen, worin bestünde sie, läßt sich grundsätzlich Neues daran entdecken? Bisher ist noch nicht recht geklärt, seit wann es diese modernen Zeichen für den Unfalltod gibt. Für diese Ungewissheit lassen sich verschiedene Gründe anführen. Die Denkmale haben gewiß ihre formal- und inhaltlich-historischen Vorbilder, mit denen sie gerade die volkskundliche Optik verband. Doch der Zusammenhang mit dem Massenverkehr, an dem wir alle teilnehmen, könnte eine, ihre, neue Qualität signalisieren. Das mag erklären, daß sie uns, weil sie zu unserer selbstverständlichen Alltagswahrnehmung gehören, also eben einfach da sind, bislang nicht als Besonderheit erschienen sind.

Erst ein Blick über die Grenzen, in eine jugoslawische Studie von 1988, die gigantische Monumente mit eingelassenem Lenkrad und Kolben und Kurbelwelle als Assistenzfiguren belegt, lehrt uns, genauer hinzusehen. Die von Zorica Rajković 1988 publizierte Studie meinte denn auch, in Westeuropa gäbe es die von ihr behandelten Zeichen für Straßenverkehrstopfer gar nicht.⁹ In der Tat sind sie in Norddeutschland noch wenig zu sehen, in Skandinavien (noch?) (ganz?) unbekannt.

Unsere Unwissenheit hängt auch damit zusammen, daß diese zeitgenössischen Kreuze – im Gegensatz zu den historischen – bisher nicht zum etablierten Kanon der Volkskunde gehörten. Die Arbeitskreise der Flurdenkmalforscher haben sich bislang vor allem mit „historischen“ – was immer das sein mag – Flurdenkmälern beschäftigt. Einige von ihnen haben die neuen Zeichen immerhin aufmerksam registriert und, unter *Miszellen* rubriziert, in die Zuständigkeit ihrer Botanisiertrommel genommen. Zum namengebenden und ein gemeindenden Taufakt, der Ergebnis einer Analyse sein könnte, ist es noch nicht gekommen.¹⁰

9 Zorica Rajković: *Roadside Memorial Signs for Traffic Accident Victims*. In: *Narodna Umjetnost, Annual of Institute of Folklore Research (Zagreb)*, Special Issue 2, 1988, S. 167 - 178.

10 *Kleindenkmäler im Landkreis Bayreuth* (= Schriftenreihe des Landkreises Bayreuth, 2), S. 35 ff.; *Beiträge zur Flur- und Kleindenkmalforschung in der Oberpfalz* 9 (1986), S. 140 - 160. Die aufmerksame, von Gislinde Sandner zusammengestellte Auflistung, als „*Miszellen*“ (wie Anm. 6.) bezeichnet, rangiert am Ende des Jahrgangsbandes.

Aber auch deshalb, weil die meist hölzernen Todeszeichen der ersten Phase nach einem Zeitraum von etwa 5 bis 10 Jahren nach dem Ereignis vergangen und verschwunden waren, läßt sich ein Anfang des Brauches nur schwer ausmachen. Ein formal traditionelles Belegstück, ein Gußkreuz auf einem Granitsockel aus dem Jahre 1955, freilich für einen Mann von 55 Jahren gesetzt, steht an der B 85 bei Mappach in der Oberpfalz. Aus dem gleichen Jahre stammt ein Beleg aus der Steiermark, ein Marterl, dem als Attribut ein VW-Lenkrad beigegeben ist.

Zu dieser Zeit hatten die Behörden kaum ein Auge auf diese wenigen Zeichen. Die ersten Holzobjekte waren flüchtig gedacht und gemacht. Erst seit etwa 10 Jahren findet man, ohne daß die Behörden bisher eingeschritten wären, durable Formen: Betonkreuze, kleine Stelen, Steine mit Porzellanbild, schmiedeeiserne Kreuze, die in einem Betonsockel eingelassen sind, liegende Platten. Insgesamt läßt sich eine Tendenz zur Friedhofsausstattung feststellen. Der Trend zum Monumentalen – bis zu 2 Meter Höhe – hält an: Ein Todeszeichen – gesetzt für den Erben einer bekannten Regensburger Wurstfabrik – sieht aus wie ein Kriegerdenkmal: Aufgemauerte rustizierte Quader, gold eingelassene Schrift auf einer schwarzen, polierten Steinplatte.

Die Behörden – und damit kommen wir zu einem nächsten Punkt – dulden die kleinen Monumente bisher (erstaunlicherweise auch die Giganten unter ihnen), obwohl offensichtlich ist, daß die Annahme, sie würden keine Dauereinrichtungen, längst hinfällig geworden ist. Sie seien, so die Auskunft des Tübinger Landratsamtes, meistens in Größe und Ausstattung „noch akzeptabel“. In der Regel werde auch die Aufstellung mit der Straßenmeisterei abgesprochen: Einvernehmen also, der Topos „Land“ scheint noch zu funktionieren. Man dulde die Denkmäler „aus Gründen der Pietät“, obwohl sie nicht erlaubt sind, genauer: eigentlich durch § 1 der bundesdeutschen Straßenverkehrsordnung verboten (weil im Gesetz nicht vorgesehen) seien. Aus Gründen möglicher Haftung werden vom Landratsamt Cham/Oberpfalz keine schriftlichen Genehmigungsbescheide erteilt. Man spricht stattdessen von „Gestattungen“. Im Amt sind mehrere Abteilungen mit den Anträgen befaßt: die Bauabteilung, weil es sich um „Feldkreuze“ handelt, die bis 3 m Höhe genehmigungsfrei sind, der Landschaftsschutz, Straßenbauamt und Straßenmeisterei, Verkehrsaufsicht und Polizei.

Auf den Ämtern, wo die Antragsteller vorsprechen, wird die Beobachtung bestätigt, daß die Zeichen dem Andenken junger Leute und Kinder vorbehalten bleiben, daß bei etwa 40 Verkehrstoten im Landkreis Cham fünf (jugendliche) Opfer ein Zeichen erhalten und, davon hörte ich im Dorf nichts, daß Bundeswehreinheiten häufig zu den antragstellenden Brauchträgern gehören. Das ist naheliegend, wenn man an die NATO-Rallye am Wochenende denkt.

Man könnte hier überlegen, ob man beim illegalen Setzen der Todeszeichen von einer legitimen „Aneignung von Heimat“ reden könnte, könnte fragen, ob die Zeichen Symbole einer Autonomie im Eigenen darstellen und diesen Akzent in der Landschaft setzen.

V. Methodische Hinweise und Folgerungen

Nun, bis hierher lassen sich die Dinge leicht erfragen, sind Handwerk. Auch in einem Kaffeelöffel spiegele sich die Sonne, hat Sigfrid Giedion¹¹ einmal gesagt. Er hat damit gemeint, daß man auch vom Banalen, Nebensächlichen zum Ganzen kommen könne und damit die „Andacht zum Unbedeutenden“ des 19. Jahrhunderts neu umspielt. Genau sie gehört zum Geschäft der Volkskundler. Das Stöbern in den Nischen der Alltagskultur kann freilich auch makaber, problematisch sein. Eine gute Ausbeute an Fundstücken, eine „gute Strecke“, irritiert den wissenschaftlichen Jäger- und Sammlereifer in diesem Fall.

Wie nun haben Volkskundler solche nur scheinbar randlagigen Phänomene zu erforschen und einzuordnen, wie sie zu erklären, und welche Rückschlüsse lassen solche Umgangsweisen mit dem neuen Tod in der Moderne zu. Was folgt für die Wissenschaft, wenn es nicht mehr nur um die Sachen, sondern um ihre Gebrauchsweisen, um den „Umgang mit Sachen“¹² geht, und wenn dabei die Sachen eine Verweisstruktur in sich tragen, die auf ein Handlungsgefüge, auf „Sinn“ und Totalität zielen?

Ich will zusammenfassen, dann weitergehen und Geschichte, Erscheinung und Funktion zu verbinden suchen.

1. Volkskundler und Volkskundlerinnen können die formalen Merkmale der Zeichen am Wege beschreiben, also versuchen, eine

11 Sigfrid Giedion: Die Herrschaft der Mechanisierung. Ein Beitrag zur anonymen Geschichte. Frankfurt am Main 1982, S. 19

12 Konrad Köstlin und Hermann Bausinger (Hg.): Umgang mit Sachen. Regensburg 1982 (= Regensburger Schriften zur Volkskunde, 1).

Typologie zu entwickeln. Das zielt nicht nur auf das Aussehen der Zeichen, fragt also nicht nur nach Kreuz, Stele oder Tafel und Sonderformen wie Collagen aus Bierdosen, Turnschuhen, Stoßstangenfedern und Musikkassetten und dem verbogenen Lenkrad. Zu beschreiben sind Standort, Material und Größe, Inschriften oder das Bild des Verunglückten, Blumenschmuck, Kerzen und Trockenkränze, das Umfeld des Zeichens. Man kann versuchen, diese Typologie nach altersspezifischen und sozialen, nach konfessionellen und räumlich-geographischen Merkmalen mit Hilfe der volkskundlichen Kartographie zu erfassen und die Merkmalskombinationen auch zeitlich gliedern. Es gibt Traditionen und regionale Materialbedeutungen, wie Schindelbedachungen, den Gebrauch von Granit im Mühlviertel,¹³ oder eine Vorliebe für Findlinge. Es gibt aber auch überregionale Moden, die sich an ästhetischen Vorgaben der Zeit orientieren, wie etwa am Angebot der Heimwerkmärkte, die ja als Anreger der Freizeitkreativität figurieren: durch Nut- und Federbretter etwa, aber auch die Brandmalerei der Volkshochschulkurse, wie sie sich z.B. auch in der volkskünstlerischen Votivkreativität niederschlägt. Die Materialphantasie reicht weit, bis zum Kreuz aus der Leitplanke, und die Vielfalt der komponierten Arrangements führt bis zu ad hoc Collagen am Unfallbaum aus verbrannten Jeans, einem Bild und Abschiedstexten. Gewiß sind solche Ausbrüche der Kreativität selten, die meisten Todeszeichen folgen konventionellen Mustern.

2. Der Umgang mit dem Zeichen und seine Pflege lassen sich ermitteln. Da wären Befragung und Beobachtung als Methoden zu nennen. Vorgefundene Objekte wie Vasen und Kranzhalter sind ein erster Hinweis darauf. Aber auch das Anzünden eines Friedhofslichtes an Allerheiligen, am Todestag, manchmal auch an Geburtstag und Namenstag, Weihnachtsgestecke oder Tannengrün in der Weihnachtszeit; der Umgriff des Zeichens, ein Zaun, eine kleine Hecke, die den Pflegebereich begrenzen, wie eine Grabumrahmung, wären zu beschreiben. Die Dauer dieser Aktivitäten läßt sich festhalten.

Wer die Zeichen aufstellt, läßt sich relativ gut erfassen. Es sind neben der Familie, insbesondere den Geschwistern, meist Mitglieder kleiner und eng verbundener Gruppen, vor allem Alters- und Berufsgruppen, aber auch Militäreinheiten. Die Zeichen werden also, das war schon angedeutet, nicht nur von Familienangehörigen, sondern

¹³ Der hier vorzüglich zum „Mythos Granit“ wird, wie ihn die dortigen Fremdenverkehrs-förderer als Signet der Landschaft propagieren.

auch von Vereinen (Landjugend) oder Berufsgruppen errichtet. Diese betreuen dann das Zeichen und treffen sich zu bestimmten, den eben schon genannten Terminen vor Ort. Sie verhalten sich dabei nach einer Art Protokoll, das dem der Kriegerehrungen am Volkstrauertag ähnelt, von denen man weiß, daß sie für das dörfliche Vereinsleben von großer Bedeutung sind. Die Frage nach Verrichtungen und deren Mustern (also etwa denen, die für ein Grab üblich sind und nun an den Ort des Todes verlagert werden), schließt sich an.

Es deutet sich an, daß die Familie, die für die Grabstelle auf dem Friedhof zuständig ist, für diesen öffentlichen Tod und seine Markierung an sozialer Bedeutung verloren hat. Das ließe sich wohl auch mit der statusgebenden Funktion von Beruf und Freizeit, insbesondere aber der von Altersklassen analytisch verknüpfen. Die Frage nach einer altersspezifischen „Gemeinschaftskultur“ wäre anzuschließen.

3. Daß Menschen Todesorte markieren, gründet offenbar auf ein altes Muster. An den Stellen der Berliner Mauer, an denen Flüchtlinge zu Tode kamen, wurden jedes Jahr Kränze niedergelegt. Sie wurden damit als Orte des Todes akzentuiert, wie etwa der Platz, an dem John Lennon vor 10 Jahren erschossen wurde. Selbst an nur durch Koordinaten bestimmten Orten von Schiffsunglücken auf hoher See werden Kränze ins Wasser geworfen. Eben hat der amerikanische Präsident Bush in Pearl Harbour Blumen an der Stelle ins Wasser geworfen, an der die „Arizona“ von den Japanern versenkt worden war.¹⁴ Die Praxis, den Ort eines nicht normalen, plötzlichen und unnötigen und unzeitigen und damit tragischen Todes, auch durch „Geschichten“ zu markieren, trennt diesen von den gewöhnlichen Toden, sie trennt den Ort von gewöhnlichen Orten.

Für die Straße selbst lassen sich historische Prägungen andeuten: der Platz an der Straße, Kreuzwege und Wegekreuze, jenes transitorische Moment der routes de passage, wie es die mittelalterlichen Sühnekreuze für einen Totschlag kennen, der Ort des schnellen Gebets. Auch Sagen und Legenden kreisen immer wieder um die Plätze solcher plötzlicher Tode¹⁵. Geschichten, die zu lokalen Erzählstoffen geworden sind, lassen sich ermitteln. Ob die Geschichte des Feuerwehrmannes, der seinen eigenen Sohn aus dem Fahrzeug schneiden muß, dem Prinzip der Polygenese oder dem der Wanderung folgt, darf

¹⁴ Süddeutsche Zeitung vom 9.12.91.

¹⁵ Vgl. dazu Bent af Klintberg: Die Ratte in der Pizza. Kiel 1990, Nr. 92 und 94.

hier offenbleiben. Die Geschichten um Tode und Todeszeichen (Todeszeichen als Unfallursache!) lassen sich ermitteln.

Lassen sich nun 4. durch die Ausbildung der Monumente und Rituale auch Rückschlüsse auf die Verfaßtheit der modernen Gesellschaften und die Hierarchie ihrer Wertewelten ziehen?

Die jugoslawische Studie von Zorica Rajković ging ja davon aus, daß der Brauch aus ihrem Lande stamme und von dort seinen Weg in die Nachbarländer gemacht habe. Der in vielen Fällen auf Berufskraftfahrer bezogene Brauch hatte dort in der Tat imposante Ausmaße angenommen: einmal, was die Monumente selbst betrifft, aber auch etwa durch den orthodoxen Grabbrauch, der hierher verdoppelt und verlagert, die Familie, mit Essen und Trinken, Zigaretten und Blumen zum Denkmal bringt und am Jahrtag versammelt. Gewiß läßt sich, angesichts der historischen Tiefe der Vorläufer, eine perspektivische Blickverengung als Erklärung heranziehen. Gewiß aber auch vollzog sich zwar Modernisierung und Motorisierung überall, stieß aber doch auf unterschiedlich präparierte Situationen und Traditionen.

Denkt man an den Kult um den Opel MANTA, ihm ist jüngst von der norddeutschen Pop-Gruppe „Norbert und die Feiglinge“ ein Lied gewidmet worden, und weiß man, daß dieses und ähnliche Automobile besonders bei der Jugend in ländlichen Gebieten in hohem Ansehen stehen; bedenkt man weiter, daß die Disco-Rallye vor allem in der Nacht von Freitag auf Samstag, bei der die jugendlichen Fahrer oft über 200 km hinter sich bringen, ein Phänomen der ländlichen Flächengebiete ist, und denkt man an das „Tuning“ der Autos durch die Zubehörfirma Irmscher, dann wäre schon diese Sachausstattung ein Indikator für die kulturelle Gewichtung von Sache und Mythos Auto. So könnte sich der Kreis zum Anfang schließen, der das Todesgedenken an der Straße und den Unfalltod einer Altersgruppe, der Jugendkultur (und der verlängerten Adoleszenz dieses Kulturtyps) auf dem Lande zuordnet. So verortet, könnte sich eine besondere Etikette des Umgangs mit dem Tod und mit der Straße herausgebildet haben. Straßen und jene Autos, die oft wie Wohnungen ausgestattet sind, haben in der Lebenswelt der Jugendlichen auf dem Lande eine bisher nur unscharf umrissene, ungeklärte, jedenfalls wohl „andere“ Bedeutung.

5. Die „traditionellen“ Todeszeichen sind, wenn sie heute errichtet werden, höchst modern. Sie tragen zwar ältere Handlungsanweisungen (bis hin zum Vergleich mit dem Kriegerdenkmal!) in sich, sie

formieren Verhalten und tragen dieses in die Modernität. Damit aber fundieren, begründen und legitimieren sie diesen neuen Tod, der Ausdruck unseres Lebensstils ist, in einer Vielzahl von Verweisen und Kontinuitäten zu älteren Mustern.

VI. „Opfer“ und Kriege

Wie läßt sich diese Gleichzeitigkeit des historisch Ungleichzeitigen nun deuten und wissenschaftlich weiter traktieren? Man sollte dazu noch einmal beim Monument und seinen Trägern und den Formen des Gedenkens verweilen. Gewiß kommt beim Todeszeichen an der Straße die Tatsache des gewaltsamen und eigentlich nutzlosen Todes zum Vorschein. Eine Reihe von Aspekten, das hatten wir gesehen, machen den Unfalltod der Jungen zum öffentlichen Tod, den sich die Altersgruppen, die Vereine etc., „aneignen“. Auch im Stammlokal der Vereine stehen die Verunglückten („natürliche“ Tote gibt es noch nicht) auf einer Ehrentafel, wie weiland die Gefallenen. Jeden könnte dieser Tod treffen und er wäre – wie der Kriegstod – ein Stellvertretertod. Es könnte sich also um einen Tod handeln, der mit der Wertehierarchie einer Gesellschaft zu tun hat, in der eine oftmals erzwungene Mobilität und das Auto oben an stehen. Dieser neue Tod wäre dann dem Heldentod, der jeden hätte treffen können, dem Tod für die höheren Werte „Volk und Vaterland“ an die Seite zu stellen. Man spricht längst vom „Krieg auf der Straße“.

Sprachlich bietet sich diese Analogie an: Krieg und Verkehr, Moloche beide, beide auch offenbar autonome und unvermeidliche Einrichtungen, fordern – unausweichlich, wie es scheint – ihre Opfer. Man spricht von Verkehrsopfern wie von Kriegsopfern, meint damit nicht den gewöhnlichen Tod, sondern den (frühen, tragischen, unzeitigen, jähen) Opfertod, den notwendigen Preis für eine dennoch gute und gerechte Sache. Dem Opfertod muß aber, wie jedem Opfer ein „Sinn“, eine Raison gestiftet werden. Das könnte der Fetisch „Mobilität“ sein, der als Metapher in alle Lebensbereiche hineinreicht und auf diese Weise in einer Spannung zur „Heimat“ steht. Die rhetorischen Formeln und die Poetik, die auch auf den Verkehrstod verwendet werden und dessen Tragik betonen, deuteten darauf hin. In den Monumenten, die ihm gesetzt werden, mühen sich die Lebenden, wie bei den Kriegerdenkmälern, dem Opfer einen Sinn abzuringen, den Preis für gerechtfertigt zu erklären.

VII. Wissenschaftliche Umgangsweisen

Ich hatte das Verwobensein der Kreuze in die Unbefragtheit unserer Alltagserfahrung als eine mögliche Erklärung dafür benannt, daß die Wissenschaft diese Todeszeichen bisher kaum gesehen hat. Das nötigt, neben dieser Bemerkung, freilich auch zu einem Ausblick auf prinzipiellere Fragen des Forschungsdesigns.

Nichts sei so unsichtbar wie Denkmäler, hat Robert Musil sinngemäß einmal geäußert. Man könnte unser Fach ja als Wissenschaft von den Selbstverständlichkeiten beschreiben. Die Volkskunde thematisiert Dinge, die in unserem Alltag zumeist unbefragt sind, auch nicht befragt sein müssen, weil sie eben diese Qualität des Selbstverständlichen besitzen. In dem Moment aber, in dem Wissenschaft die Dinge aus ihrer bislang unbefragten Selbstverständlichkeit herausnimmt und ins Licht des fragenden Interesses stellt, verändert sie den Gegenstand, wo sie ihn dem Alltag entnimmt, isoliert und ihm entfremdet. Sie betont ihn, macht ihn zu einem Besonderen, Signifikanten, zum analytischen Ausgangspunkt; kurz, sie entkleidet ihn seiner unbefragten Alltäglichkeit. „Wo fotografiert wird, ist es schön“ hat Susan Sontag einmal gesagt. Wo Volkskundler forschen, ist die Gefahr, „Alltag“ als Selbstverständlichkeit zu zerstören, nicht weit.

Das kann auch für die Praxis Folgen haben. Bisher werden die Kreuze, so sagen die Landratsämter „geduldet“, man könne gegen eine „Pietätssache“¹⁶ nicht gut vorgehen. Es könnte aber sein, daß die Behörden durch das veröffentlichte Interesse, durch das Ende der Selbstverständlichkeit, in Zugzwang kämen; sie hätten dann den Spielraum einer, wenn auch prekären Aneignung von Heimat, in dem aber doch Einiges „wild“, in selbstbestimmter Kreativität möglich war, mit Verordnungen zu reglementieren. Die Heimatpflege verlangt, wo sie auf die Zeichen aufmerksam wird, bereits Reglements, die landschaftstypische Formen und Materialien vorschreiben sollen. Würde man damit die Nischen einer Ausdrucksmöglichkeit, die man eben aufgespürt hat, zubetonieren? Unsere Friedhofsordnungen, die gegen eine entfesselte, „wilde“ Ästhetik Normen aufbieten, können das belegen. Kreativität – wie obskur der Begriff in diesem Zusammenhang auch sein mag – wäre nicht mehr denkbar. Statt dessen bliebe das „Übereinkommen auf dem kleinsten, das heißt geistig und ästhetisch ärmsten gemeinsamen Nenner“,¹⁷ wie es Lenz Kriss-

16 So der Pressesprecher des Landratsamts Regensburg.

Rettenbeck einmal formuliert hat. Viele Aufsteller von Todeszeichen betonen die im Vergleich zum Friedhof größeren Möglichkeiten, die auch ein Abarbeiten von Trauer zulassen.

Was passierte also, wenn Volkskundler den Konsens der stillschweigenden Duldung dieser „wilden Aneignung des Raumes“ aufbrechen? Wer fühlte sich gehalten, zu reagieren? Nicht nur, daß in der Tat die Monumente unsere – der Volkskundler und anderer neugierig Gemachter – Aufmerksamkeit anziehen und so zum Auslöser neuer Unfälle würden? Was wäre, wenn sich der Brauch ausbreiten würde (was er auch ohne uns tut), wenn sich die Tendenz zu durablen und kostbaren Formen verstärken würde? Hätten wir künftig durch Mortuarien zu fahren, auf von Todeszeichen umsäumten Straßen unsere Urlaubsorte zu erreichen? Das Beispiel, das der ARBÖ mit der massenhaften Aufstellung solcher Kreuze bietet, deutet in diese Richtung und verweist in seiner seriellen Gleichheit auf die endlosen Reihen der Kreuze auf Soldatenfriedhöfen. Schon jetzt gehören die Todeszeichen am Straßenrand zu den Signaturen der modernen Landschaft. Gibt es eine neue Magie der Straße, des Ortes? Das Wort „Todeskurve“ etwa zielt auf ein zyklisches Denken, auf jene Topolatrie,¹⁸ jene Ortsvergötzung, die sich auch im Denken der „historischen Orte“ zeigt. Man könnte fragen, ob die Ortsbesetzungen durch Denkmale und Todeszeichen, unabhängig von allen Mahnmalinterpretationen, ein atavistisches, mythisches Verhältnis konstruieren und wiedergewinnen wollen. Mythisches Denken ist ortsbezogen, sein Boden ist geweiht oder verflucht wie die Todeskurve, Reiz und Herausforderung, Verhängnis und Fluch in einem. An solchen Orten geschieht, wie am christlichen Altar, was einmal geschehen ist, immer wieder. Vielleicht versucht heutiges Denken auf diese Weise wieder stationär zu werden. Die Zurücknahme der Aufklärung, in der die Modernität bloß als Zwang erfahren wird, könnte damit zusammenhängen.

Ein zweites: Macht es Sinn, überall und nach allem zu fragen? Soll man die Hinterbliebenen ausfragen? Nach „Einstellungen“ und Attitüden? Wieweit darf man fragen und um welchen Preis?

Ein drittes: Lassen sich daraus Schlüsse auf den Wandel des Umgangs der Jugendlichen mit dem Tode, auf neue Todesvorstellungen

17 Lenz Kriss-Rettenbeck: Vorwort In: Geschmiedete Grabzeichen, Katalog Bayerisches Nationalmuseum, München 1992.

18 Karl Markus Michel: Die Magie des Ortes. Über den Wunsch nach authentischen Gedenkstätten und die Liebe zu Ruinen. In: DIE ZEIT vom 12. Sept. 1987.

ziehen? Gibt es neue Sinnkonstruktionen etc.? Hier könnte auch die Dialektik von Lebenslust und Todessehnsucht ihren Platz finden, jene Risikobereitschaft, die als „Moratorium des Alltags“,¹⁹ als Ausbruch zum Selbstinterpretament der Easy Rider-, Eagles- und Phantomclubs geworden ist, die ihre verunglückten Mitglieder noch auf dem Kreuz in Schräglage, dem Höhepunkt des Seins, abbilden. Der Tod sei eine „geile Sache“, wurde mir in einem Gespräch gesagt. Ließe sich, das Abenteuer ist gleich um die Ecke,²⁰ daraus nicht ein schönes Bilderbuch machen, das bewiese, wie vielfältige Farben und „spannende“ Facetten selbst unsere Massenkultur doch besitzt? Muß man, um das zu beweisen, ihre Nischen ausleuchten? Würden wir damit der Gesellschaft (die uns bezahlt) nicht bloß Unterhaltung über sich selbst mit ein wenig Nachdenklichkeit anrichten?

Ein viertes, und hier breche ich ab: volkskundliches Fragen und volkskundliche Forschung sind nicht primär eine Frage des Gegenstandes. Auch die Todeszeichen mit ihrem Bezug zum traditionellen Kanon des Fachs markieren durch ihre hochvermittelte, wiewohl traditionell gegründete Symbolik einen neuralgischen Punkt unseres Bewußtseins. Überall dort, wo sich ritualisiertes Brauchtum anlagert, lassen sich unbewältigte Schmerzzonen des gesellschaftlichen Bewußtseins vermuten.

19 Odo Marquardt: Moratorium des Alltags. Eine kleine Philosophie des Festes. In: Walter Haus und Rainer Warning (Hg.): Das Fest, München 1989, S. 684 – 691.

20 Alain Finkielkraut und Pascal Bruckner: Das Abenteuer ist gleich um die Ecke. Frankfurt am Main 1980.

Namenswechsel Volkskundliche Anmerkungen zur „Politik“ der Straßen- umbenennungen in der ehemaligen DDR

Von Gottfried Korff

Die folgenden Notizen sind ein weiterer Beitrag zur Erkundung und Beschreibung der kulturellen und symbolischen Transformationen, die die politischen Wandlungen in Mitteleuropa seit 1989 begleiten.¹ Es erstaunt, daß die Volkskunde diese Wandlungen bisher nur mit Zögern zum Forschungsthema gemacht hat.² Im fernen Ausland scheint sich der kulturanthropologische Blick mit größerem Interesse auf den Wechsel, den Kontakt und den Kontrast von Symbolorientierungen in den Regionen entlang des ehemaligen Eisernen Vorhangs zu richten. So hat Mary Beth Stein aus Bloomington in der „Zeitschrift für Volkskunde“³ eine beobachtungssichere Ethnologie der Mauer-Rituale 1989 skizziert, und Maoz Azaryahu hat sich an gleicher Stelle mit einem Thema beschäftigt, welches auch im Mittelpunkt der hier vorgetragenen Überlegungen steht:⁴ die „Umbenennung der Vergangenheit“ in Form des Namenswechsels von Straßen,

1 Vgl. dazu die beiden Versuche des Verfassers: „S-Bahn-Ethnologie“ in der Österreichischen Zeitschrift für Volkskunde 93 (1990), S. 5 – 26 und „Rote Fahnen und Bananen“ im Schweizerischen Archiv für Volkskunde 86 (1990), S. 130 – 160.

2 Als Ausnahme etwa Rolf-Wilhelm Brednich: Trabi-Witze. In: Volkskunde in Niedersachsen 7/1 (1990), S. 18 – 35; Wendemarken. Zum Symbolumbruch in Ostdeutschland. Eine Ausstellung des Ludwig-Uhland-Instituts der Universität Tübingen, Tübingen 1991; Rolf Lindner: In die Fremde. Protokoll einer Dienstreise. In: Kuckuck 1/92, S. 30 – 32.

3 Mary Beth Stein: Die Politik des Erinnerns. Gedenkfeiern und Protestaktionen zum Jahrestag des Mauerbaus in Berlin (West). In: Zeitschrift für Volkskunde 88 (1992), S. 202 – 228.

4 Maoz Azaryahu: Die Umbenennung der Vergangenheit, oder: Die Politik der symbolischen Architektur der Stadt Ost-Berlin 1990 – 1991. In: Zeitschrift für Volkskunde 88 (1992), S. 16 – 29. Vgl. dazu auch die Buchveröffentlichung von Maoz Azaryahu: Vom Wilhelmplatz zu Thälmannplatz. Politische Symbole im öffentlichen Leben der DDR, Gerlingen 1991 (= Schriftenreihe des Instituts für Deutsche Geschichte Universität Tel Aviv, 13).

Plätzen und Institutionen in der ehemaligen DDR. In Berlin waren die die Namensänderung begleitenden Diskussionen so emotions- und affektgeladen, daß in der Presse von einer „Straßen-Schlacht“ die Rede war.⁵ Im Unterschied zu Maoz Azaryahus zeitgeschichtlich angelegter Untersuchung der Berliner Namensänderungen ist meine Erkundung primär symbol- und mentalitätsanalytisch ausgerichtet. Maoz Azaryahu beschreibt den Wechsel von Straßen-, Platz- und Brückennamen usw. als Änderungen im System eines Nationalnarrativs; hier jedoch stehen Fragen nach der symbolischen Formung der *mémoire collective*, also nach der Beziehung von politik-, erfahrungs- und lebensgeschichtlichen Faktoren bei der Formung und Funktion kultureller Erinnerung im Vordergrund.

Die Änderungen der Straßennamen, die Umbenennung von Orten, Häusern, Straßen und Plätzen nehmen sich zwar weniger dramatisch aus als Zerstörung und der Abbau von sozialistischen Denkmälern, wie es in spontan-eruptiver Form in Budapest und in Wilna, in administrativ-bürokratisch gelenkter Form in Berlin und Dresden zu konstatieren war, dennoch aber handelt es sich auch bei ihnen um eine teils spontane, teils durch Verwaltungsbeschluß verordnete, in jedem Fall aber entschiedene Widerrede zu einem politisch etablierten Symbolschema, welches über Jahrzehnte hinweg daran beteiligt war, die ideologischen Leitwerte eines politischen Systems in das Bewußtsein der Bevölkerung zu implantieren und dieses im Sinne autoritärer Ordnungsvorstellungen zu formieren.

Die Absage an die DDR-offiziellen Namen war so auch Teil der Opposition gegen das SED-Regime und Teil jener gewaltlosen Revolution, die aus der *Wende* in der DDR das *Ende* der DDR machte. So wie im November 1989, vor allem dann aber ab Januar 1990 in Berlin und Leipzig Änderungen der offiziellen Staatssymbolik (etwa durch ironische Kommentierung des SED-Signets der Bruderhände oder Entfernung des Hammer- und Zirkel-Emblems aus dem Staatswappen) an der Tagesordnung waren, so waren in nicht wenigen Teilen der DDR auch Straßenschilder übermalt und verändert worden. Im Februar 1990 sah ich auf den Ortstafeln zahlreicher Dörfer der heutigen Bundesländer Thüringen und Sachsen-Anhalt die Bezirksnamen durchgestrichen und durch die alten bzw. angestrebten Länderbezeichnungen ersetzt. Im ehemaligen Karl-Marx-Stadt drängte, wie man weiß, schon im November 1989 eine Bürgerinitiative auf Wie-

⁵ Vgl. Berliner Zeitung vom 18.09.1991.

derherstellung des alten Namens Chemnitz, für den sich dann im Zusammenhang mit der März-Wahl 1990 eine überwältigende Mehrheit der Stadtbewohner entschied.⁶ Ebenfalls vor den Wahlen im Frühjahr 1990 hatte der Ostberliner Magistrat eine Verwaltungsstelle eingerichtet, die die zahlreichen Anträge auf Straßenum- und Straßentrückbenennungen bearbeitete.⁷ Im Sommer 1990 hatte die Welle der Anträge auf Namensänderung und auch der spontanen, der nicht administrativ abgesicherten, nur in der Alltagskommunikation praktizierten Umbenennungen eine derart starke Dynamik entwickelt, daß die neue Dresdner Stadtzeitung „Sax“ in ihrer Septemberrummer reimte: „Name, komm’ ich wechsele dich, du bist mir nämlich hinderlich“. Dieser Spruch war auf sprachliche „Säuberungen“ im wirtschaftlichen und privatrechtlichen Bereich, auf Änderungen der Namen von Produktionsgenossenschaften, Handelsorganisationen, Gaststätten, aber auch solcher Einrichtungen wie Kindergärten, Schulen und FDJ-Freizeitheimen gemünzt. Die Tatsache, daß Straßennamen in der Gegenwart durch Verwaltungsmaßnahmen, nach Rechtsverordnungen und in Form politisch legitimierter Verfahren festgelegt werden, war freilich für Leopold Schmidt der Grund dafür, daß er die Erforschung moderner Benennungssysteme aus dem Aufgabenfeld der Volkskunde verwiesen wissen wollte. „Seit wann fallen denn derartige (amtliche Benennungen von Straßen waren gemeint), absolut von Behörden, Komitees usw. geleitete Dinge auch nur im mindesten in unseren Bereich?“, so hat er 1959 in einer Rezension gefragt und die Antwort gegeben: „Sie gehören dem Gebiet des Verstandes, des Willens, und nicht im geringsten den Bezirken volksmäßiger Geistigkeit“.⁸

Leopold Schmidts Argumentation, wer wollte das bestreiten, hat einiges für sich. Sie hebt ein Faktum ins Bewußtsein, welches nicht selten in der Volkskunde übersehen und vernachlässigt wurde und wird, nämlich die zunehmende Überlagerung und Durchdringung alltagskultureller Kommunikations- und Interaktionsmuster durch Prozesse der Verrechtlichung, Bürokratisierung und Institutionalisierung, kurz: der Ausdifferenzierung alltagsbezogener Kultur im Sy-

⁶ Vgl. Frankfurter Allgemeine Zeitung vom 12.03.1990.

⁷ „Marx und Engels sollen dem Kaiser weichen“, in Südwestpresse Ulm vom 20.03.1990.

⁸ Leopold Schmidt: Rezension von Hermann Bausinger, Markus Braun, Herbert Schwedt: Neue Siedlungen, Stuttgart 1959. In: Österreichische Zeitschrift für Volkskunde 62 (1959), S. 169 – 171.

stem moderner Gesellschaften. Erst in den letzten Jahren ist dieses Problem aus Anlaß der Thesen von Robert Muchembled⁹ und Peter Burke,¹⁰ etwa in der *Ethnologia Europaea*, intensiv und auf hohem Niveau diskutiert worden.¹¹ Dennoch aber scheint Leopold Schmidts Urteil, daß Straßennamen in der modernen Großstadt kein volkskundliches Thema seien, relativierungsbedürftig. Straßennamen sind Teil der öffentlichen Erinnerungskultur und nehmen so Einfluß auf populäre Bewußtseins- und Perzeptionsformen, wirken also auf das, was bei Leopold Schmidt „volksmäßige Geistigkeit“ heißt. Denn diese „volksmäßige Geistigkeit“ wird man sich nicht ahistorisch, sondern von temporalen, sozialen und regionalen Kontexten abhängig vorstellen müssen, wie es uns die Theorieentwürfe zu einer empirisch verfahrenen Gegenwartsvolkskunde,¹² vor allem aber die französische Mentalitätsforschung der letzten Jahre gelehrt hat.¹³

Zum ändern wird man aber auch durchaus Normen und Formen der Schmidtschen „Volksgeistigkeit“ in modernen, auch politisch angesetzten Benennungssystemen nachweisen können. Die Figuration des Bedeutungsvollen, des bedeutungsvollen Orts, der mit symbolträchtigen Namen verbunden wird, ist ebensowenig verschwunden, wie das handlungsorientierende Antriebssystem, das Robert Michels als „Verehrungsbedürfnis der Massen“ bezeichnet hat.¹⁴ Und von Hans-Georg Soeffner stammt der mit vielen Belegen unterfütterte Hinweis, daß die „Ordnung der Symbole und Rituale“, die bestimmend und regelnd die Orientierungsleistungen und Handlungsformen diktiert,

9 Robert Muchembled: *Kultur des Volks - Kultur der Eliten. Die Geschichte einer erfolgreichen Verdrängung*. Stuttgart 1982.

10 Peter Burke: *Helden, Schurken und Narren. Europäische Volkskultur in der frühen Neuzeit*, Stuttgart 1981.

11 *Ethnologia Europaea*. *Journal of European Ethnology* XIV (1984), vor allem die Beiträge von Burke, Brückner und Köstlin.

12 Dazu immer noch als „Fachklassiker“ Hermann Bausinger: *Volkskultur in der technischen Welt*, 2. Aufl., Frankfurt am Main 1986.

13 Vgl. dazu Ulrich Raulff (Hg.): *Mentalitäten-Geschichte. Zur historischen Rekonstruktion geistiger Prozesse*, Berlin 1987.

14 Robert Michels: *Zur Soziologie des Parteiwesens in der modernen Demokratie*, Stuttgart 1970, S. 57 - 64. Vgl. als neuere Ansätze zum Komplex „Personenkult und Kultpersonen“ Helmuth Trischler: *Führerideal und die Formierung faschistischer Bewegungen*. In: *Historische Zeitschrift* 251 (1990), S. 45 - 88. Zum Problem der Persistenz des Verehrungsbedürfnisses Mary Douglas: *Ritual, Tabu und Körpersymbolik. Sozialanthropologische Studien in Industriegesellschaft und Stammeskultur*, Frankfurt am Main 1968, S. 200.

auch in der modernen Gesellschaft vom Wechselspiel des „Diesseits und Jenseits der Systeme, Codes und Diskurse“, also von überkontextuellen Bedeutungen geprägt ist.¹⁵ Die öffentliche Erinnerungskultur und vor allem die *mémoire collective* ist in Metaphern, Zeichen und Symbolen organisiert – Organisationsformen, die durch intensive emotionale und affektive Valenzen gekennzeichnet sind und deshalb weit über „das Gebiet des Verstandes“, um eine der Schmidtschen Formulierungen zu gebrauchen, hinausweisen.

Namen von Straßen und Plätzen, Brücken und Bahnhöfen sind zwar von Behörden festgesetzt, aber sie wären einseitig interpretiert, wenn man in ihnen nur stadträumliche Ordnungssysteme, die die Orientierung, das polizeiliche Meldewesen und die postalische Versorgung erleichtern, sehen wollte, sondern sie sind auch Notationssysteme, die eine starke bewußtseinsformierende, eine mentalitäts- und affektprägende Wirkung haben. Daß sich zudem hinter dem Rücken von „Behörden, Komitees usw.“ tradierte symbolische Strukturen und Figuren durchsetzen, war eine Beobachtung, die Leopold Schmidt selbst Mitte der 60er Jahre unter dem Stichwort „Brauch ohne Glauben“ einer hellichtig-faszinierenden Analyse unterzogen hat.¹⁶

Die DDR-Namensänderungen der letzten zwei Jahre bieten die Möglichkeit, den Blick auf die Kräfte, Energien, Intentionen und Mechanismen, die in kollektiven Bewußtseinsformen wirksam sind, zu richten. Zweierlei kann dabei beobachtet werden: Einmal die Wirkung eines bestehenden, politisch hochgradig zugerichteten Namenssystems und zweitens die symbolische Absage an dieses System in Form spontaner und administrativer Umtaufen. Ich werde deshalb (erstens) die Ostberliner Namen als Notationssystem skizzieren, um Mechanismen der Namenssymbolik darzulegen, aber auch um einen Kontrastbezug für die aktuellen Namensänderungen zu haben, werde dann (zweitens) die Umbenennungen in und nach der Wende vorstellen, einerseits als situativ erzeugte, stark emotional geprägte und andererseits als administrativ reglementierte Symbolhandlungen. Beidemale werden die Befunde mit Leopold Schmidts Überlegungen in Dialog gesetzt. Schließlich soll dann (drittens) versucht werden,

15 Hans-Georg Soeffner: Die Ordnung der Rituale. Die Auslegung des Alltags 2, Frankfurt am Main 1992, S. 7.

16 Leopold Schmidt: Brauch ohne Glaube. Die öffentlichen Bildgebärden im Wandel der Interpretationen (1966), neu abgedruckt in: Martin Scharfe (Hg.): Brauchforschung, Darmstadt 1991, S. 105 – 135.

Beobachtungen an den Umtaufen und politischen Namensänderungen in die größere Perspektive einer volkskundlichen Symbolanalyse der Gegenwart – im Jahrhundert der Ideologien – einzumessen.

Der Begriff Notationssystem stammt von dem französischen Ethnologen Marc Augé, der die Pariser Stadtlandschaft und insbesondere die Pariser Métro (*Un Ethnologue dans le Métro*) unter dem Aspekt der *mémoire collective* beschrieben hat.¹⁷ Die Benutzung der Métro wirke wie ein mnemotechnischer Parcours durch die Geschichte Frankreichs, die in den Namen der Métro-Stationen und -Bahnhöfe vergegenwärtigt und zu einem symbolischen Erinnerungs- und Merksystem gesteigert sei. Die Dauerappelle der Namen, die Sinnimpulse auf die ständigen Benutzer des öffentlichen Verkehrsmittels aussenden, machen sich nach Augé in kaum merkbarer, nur in subtiler, aber dennoch prägender Weise auf die *mémoire collective* geltend. Was Augé für die U-Bahn-Namen entwickelt, gilt mutatis mutandis auch für das Notationssystem der Straßennamen. Augés Beobachtungen erschließen ein Modell, in dessen Licht es plausibel erscheint, daß die wechselnden politischen Systeme in diesem Jahrhundert den Benennungen der Straßen, Plätze und Brücken und vor allem der topographisch exponierten, der in der überlieferten Stadtwahrnehmung bedeutungsvollen Straßen, Plätze und Brücken eine besondere Beachtung geschenkt und in ihre propagandistische Praxis einbezogen haben – zumal die totalitären Systeme (aber nicht nur sie). Gerade das Berlin dieses Jahrhunderts mit seinen harschen politischen Wechseln und ideologischen Rupturen und Spaltungen bietet ein aufschlußreiches Beispiel für die politische Bewußtseinsformierung durch Toponymie. Maoz Azaryahus Untersuchung über „Politische Symbole im öffentlichen Leben der DDR“¹⁸ zeigt am Beispiel der Berliner Straßennamen im Wandel der politischen Systeme dieses Jahrhunderts, daß die Änderungen der Straßennamen von dem SED-Regime mit einer ähnlichen Energie vorgenommen worden sind wie die Neueinführung anderer Statussymbole wie Flagge, Hymne und Hauptstadt. Mehr noch: Die frühen Umbenennungen folgen einer symbolischen Wertigkeit der Stadtgeographie insofern, als die verkehrsstrategisch wichtigsten Straßen, Plätze und U-Bahnhöfe durch besonders prominente Namen hervorgehoben wurden, wobei bemerkenswerter Weise

17 Marc Augé: *Un ethnologue dans le métro*, Paris 1986 (Text du XXe siècle).

18 So lautet der Untertitel von Maoz Azaryahus *Berliner Symbolgeschichte* (vgl. Anm. 4).

die gewissermaßen klassischen Ortsnamen als persistierendes Ordnungsgewand beibehalten wurden (so die Straße Unter den Linden, der Bahnhof Friedrichstraße und der Alexanderplatz). In dieses eine historisch-stabile Stadtidentität gewährleistende Orientierungsgewand wurden allenfalls sozialistische Garnierungen und Dekorierungen eingetragen, wie etwa „Marx-Engels-Brücke“, „Otto-Grotewohl-Straße“ oder „Bebelplatz“ vor der Staatsoper. Durchgreifend waren indes die Umbenennungen der großen, ins Stadtzentrum führenden Zufahrtsstraßen und Umsteigebahnhöfe. In das System der Ring- und Radialstraßen wurde so etwas wie eine *politische Imagologie*, ein Begriff von Martin Broszat,¹⁹ eingestempelt. Illustre Namen des Sozialismus – Marx, Engels, Lenin, Liebknecht, Luxemburg, Stalin und Pieck – wurden zu Zeichenelementen eines bewußtseinsformierenden stadtgeographischen Notationssystems.

Das bekannteste Beispiel einer verkehrstechnisch und stadträumlich hervorgehobenen Straßenmarkierung war 1949 die Stalinallee, die, obwohl ihr Name 1961 (im Zeichen der Chruschow'schen Entstalinisierung) wieder geändert wurde, sich bis heute als nach Stalin benannter Straßenzug dem Berliner Bewußtsein eingepreßt hat. Mit ihr – nicht nur vom Namen, sondern auch von der stadtplanerischen und baulichen Anlage her äußerst repräsentativ – wurde der Berliner Osten in einer bis dahin nicht dagewesenen Weise aufgewertet und überhaupt die Verbindung nach Osten, nach Osteuropa neu definiert. Dieser Namenswechsel von der „Frankfurter Allee“, gemeint ist Frankfurt an der Oder, zur Stalinallee, erlaubt eine weitere wichtige Beobachtung. Die Neubenennung erfolgte nämlich in Form eines aufwendigen, auf die gesamte Stadtbevölkerung zugeschnittenen Rituals, welches exakt in den Kategorien beschreibbar ist, die Leopold Schmidt als konstitutiv für den „Brauch ohne Glauben“ herauspräpariert hatte. In der Tat war eine „öffentliche Bildgebärde“ arrangiert, die in der Tradition älterer Brauchformen stand und aus Anlaß des 70. Geburtstags von Stalin politisch funktionalisiert wurde. Ort, Name und Ritual waren jeweils bedeutungsvoll, wurden aber in ihrer Kombination noch bedeutungsvoller, durch die symbolische Kombinatorik suggestiv gesteigert. Das „Neue Deutschland“, die ehemalige SED-Zeitung, berichtete ausführlich über die Brauch- und Bildele-

19 Martin Broszat: Nach Hitler – der schwierige Umgang mit unserer Geschichte, Beiträge von Martin Broszat. Hg. von H. Graml und H.-D. Henke, München 1991, S. 57.

mente, die in Einsatz kamen: mit Tannengrün geschmückte Straßenschilder, festliche Grundsteinlegungen mit „symbolischen Hammer-schlägen“, Aufzüge mit Fahnen und Portraittransparenten, Lichterprozessionen usw.²⁰ Was sich im Dezember 1949 in der Stalinallee abspielte, traf in ähnlicher Weise für alle sozialistischen Straßen- oder Neubenennungen zu: Sie waren mit Festen, Ritualen und Bräuchen verkoppelt, die den „Taufakt“ zu einem Erlebnismodell machten und so effizient in die öffentliche Erinnerungskultur einmontierten. Durch die Zeremonien wurden die Straßenumbenennungen in gewisser Weise der *mémoire collective* heiß eingraviert. Mit der Benennung, genauer: mit den Aktionen aus Anlaß der Benennung, wurde Geschichte erlebbar gemacht, eine Geschichte, die zum Teil bis heute noch in Geschichten weiterlebt.

1951, als es zur größten, zur umfassendsten Umbenennungsaktion in Ost-Berlin kam, war ein Fest selbst der Anlaß für die Namensänderungen gewesen. Zwischen April und Mai 1951 waren 159 Straßen umbenannt worden, um die Stadt für das III. Festival der Weltjugend aufzurüsten. Das Ereignis, das von der DDR als „Einstand“ in die sozialistische Staatengemeinschaft inszeniert wurde, bewirkte zudem eine direkte Namensänderung: Die U-Bahnstation „Schwarzkopf-Stadion“ wurde in „Stadion der Weltjugend“ umbenannt – und hieß so bis zum Herbst 1991. Die Änderung des Namens „Lustgarten“ zwischen Stadtschloß, Schinkels Altem Museum und Dom in „Marx-Engels-Platz“ wurde ebenfalls im Zusammenhang mit einer großangelegten Festveranstaltung – mit der Mai-Feier 1951 – vollzogen, einer Veranstaltung, bei der sich etwa eine Million Bürger auf dem nach Vorbild des Roten Platzes in Moskau dekorierten Areal versammelten.

Auch wenn die Umbenennungsfeiern nicht immer so aufwendig inszeniert waren wie in der Stalin-Allee 1949 oder beim Marx-Engels-Platz 1951, waren sie doch durchgehend die Regel und als ritualisierte Prägefaktoren nicht unerheblich bei der Bildung der neuen, der sozialistischen *mémoire collective*. Was zelebriert wurde, war in der Tat jeweils so etwas wie eine profane Tauffeier, die analog zu den Beobachtungen Leopold Schmidts in „Brauch ohne Glauben“

20 Neues Deutschland vom 22. Dezember 1949 („Stalinallee – Symbol friedlicher Zukunft. Freudig bewegt feierten hunderttausende Berliner aus allen Sektoren die Umbenennung der Frankfurter Allee in Stalinallee. Diese Straße ist Symbol des Friedens, des Aufbaus, der Zukunft“).

überlieferten Bild- und Zeichenmodellen folgte, und die nicht selten hagiologischen und personenkultischen Mustern verpflichtet war. Dazu kam die symbolische Verortung des Namenssystems im Erlebnis- und Wahrnehmungsraum der Stadt, die Auszeichnung markanter stadtgeographisch und verkehrstechnisch wichtiger Orte mit Symbolordnungen hohen Ranges: So wurden die Helden und Heiligen des Sozialismus und vor allem der DDR-Staatsgründung prominenteren Straßenzügen und Verkehrsverdichtungen zugeordnet als die NS-Widerstandskämpfer, als die Dichter und Denker des „humanistischen Erbes“ oder die sozialistischen Menschheitsziele, die in andere, nicht selten in entlegene Stadtgebiete verwiesen wurden.²¹

Das mnemotechnische Erinnerungssystem der Straßennamen war durch das Arrangement der öffentlichen Bildgebärden, der Zurichtung in Form von Erlebnismodellen und nicht zuletzt durch die postalische Verwendungsform und Selbstverortung qua Wohnanschrift mit großer Plausibilität in erfahrungsweltliche Zusammenhänge eingelagert. Die Staatsideologie war bestrebt, sich wirkungsvoll in lebenspraktischen Feldern zur Geltung zu bringen, wobei das topographische Namensschema freilich nur ein Element im ausdifferenzierten Polysystem der Symbolpolitik der früheren DDR war. M. Rainer Lepsius hat den hohen Bedarf der DDR an neuen Staatssymbolen damit erklärt, daß „sie nicht wie andere kommunistische Staaten in Mitteleuropa auf eine Nationenidee zurückgreifen (konnte), um die Legitimationsdefizite der Klassensouverenität durch die Nationensouverenität zu kompensieren“.²² Die staatliche Teilung zwang die DDR zu einem massiven sozialistischen Symboleinsatz, um damit

21 vgl. dazu Edith Bierschenk, Kurt Wolterstädt, Hermann Zech: *Straßen im Berliner Zentrum. Namen, Jahre, Bilder*, hg. von der Interessengemeinschaft für Denkmalpflege, Kultur und Geschichte, Berlin 1984. Für den Bezirk Prenzlauer Berg vgl. die sorgfältige nach der Wende erarbeitete Untersuchung von Daniela Guhr u.a.: *Berlin Prenzlauer Berg. Straßen und Plätze. Begleitbuch zur Ausstellung „Mit der Geschichte leben“*. Eine Dokumentation zur Geschichte der Straßennamen im Berliner Bezirk Prenzlauer Berg vom 5.6.1991 - 20.12.1991 im Heimatmuseum Prenzlauer Berg, Berlin 1991.

22 M. Rainer Lepsius: *Das Erbe des Nationalsozialismus und die politische Kultur der Nachfolgestaaten des „Großdeutschen Reiches“*. In: Max Haller u.a. (Hg.): *Kultur und Gesellschaft. Verhandlungen des 24. Deutschen Soziologentages, des 11. Österreichischen Soziologentages und des 8. Kongresses der Schweizerischen Gesellschaft für Soziologie in Zürich 1988, Frankfurt am Main/New York 1989*, S. 247 - 264, s. S. 255.

das Profil der „sozialistischen Nation“ im Unterschied zur „kapitalistischen Nation“ deutlich zu akzentuieren.

Bei der offenkundig eminent politisch-ideologischen Valenz der Straßen-, Platz- und Bahnhofsnamen sind die seit der Wende 1989 zu beobachtenden unterschiedlichen Formen der Rück- und Umbenennungen ebenfalls nur ein Teil, aber ein wichtiger Teil des Symbolwandels, der in der Logik der „Entsozialisierung“ und Entideologisierung liegt. Anfang Dezember 1991 (zum Zeitpunkt meiner Beobachtungen) ist die Namensänderung von knapp 70 Straßen, Plätzen, Brücken und Bahnhöfen in Berlin beschlossene Sache.²³ Eine Momentaufnahme, entstanden während einer Feldbeobachtung der im Bezirk Berlin-Mitte Ende November 1991 vorgenommenen Installationsarbeiten der neuen Straßenschilder, zeigt unterschiedliche Reaktionen auf diesen Symbolwechsel. „Da wachste uff und lebst in einer anderen Stadt, west nich mehr, wo de jroßgeworden bist“, sagte eine etwa 50jährige Frau und befand sich damit in deutlichem Widerspruch zu einem 40jährigen Bauingenieur, der meinte, daß man in Berlin viel zu lange gewartet habe, sich von dem „Jesocks“ zu trennen, und erinnerte an ein Transparent, welches schon im Januar/Februar 1990 am Marx-Engels-Platz zum Namenswechsel aufgefordert hatte: „Weg mit den Namen der Tyrannen“. Von nicht wenigen Passanten wurden während der Neubeschilderungsarbeiten die hohen Kosten der Rück- und Umbenennungsaktionen beklagt (im Schnitt ca. 20.000,— DM pro Straße). Andere sahen es als überfällig an, daß die neue nationale Metropole „ideologisch abgerüstet“ werde: „Der kalte Krieg ist vorbei, da müssen auch die Symbole aus dieser Zeit weg!“.

In Berlin-Mitte wurde die *Rückbenennung* von elf und die *Umbenennung* von zwei Straßen bzw. Plätzen beschlossen,²⁴ wobei die *Rückbenennung* sich an den *alten* Namen orientierte (also die Otto-Nuschke-Straße wieder zur Jägerstraße und die Hermann-Mattern-Straße wieder zur Luisenstraße wurde), die *Umbenennung* auf die „Erfindung“ *neuer* Namen zielt, um mit der Namensänderung nicht eine Verschiebung von einem sozialistischen zu einem borrussisch-monarchischen Heldenschema vorzunehmen, wie es bei der Otto-Grotewohl-Straße befürchtet wurde, die nicht mehr in Wilhelmstraße, sondern in „Straße der Toleranz“ umbenannt wurde. Die Auseinandersetzungen, die es auch in Berlin-Mitte gegeben hat, müssen nach

²³ Vgl. dazu „die tageszeitung“ vom 26. Oktober 1990.

²⁴ Amtsblatt für Berlin, 41. Jg. Nr. 49 vom 18. Oktober 1991, S. 2230f.

Auskunft des Vorsitzenden des Ausschusses für Umbenennungsfragen hart gewesen sein.²⁵ Die deutsche Geschichte, ihre Wechsel, Brüche und Verwerfungen, so berichtete er im Rahmen eines längeren „Experten-Gesprächs“, sei in den gutbesuchten Ausschußsitzungen, in denen die Umbenennungen vorbereitet worden seien, ständig und in konträren Deutungen präsent gewesen. Dennoch muß der Meinungsstreit in Berlin-Mitte, einem Stadtbezirk mit ca. 80.000 Einwohnern, mit größerer Zurückhaltung als in anderen Bezirken geführt worden sein.²⁶

Über die aufgewühlten Leidenschaften der Berliner Bevölkerung geben die Zuschriften Auskunft, die auf Veranlassung des Ostberliner Magistrats ab Frühjahr 1990 eingefordert worden sind.²⁷ Die Durchsicht der ca. 400 Zuschriften, die sich auf die Straßennamen in Berlin-Mitte beziehen, offenbart gleichermaßen eine starke politische Emotionalität und Unsicherheit in der Einschätzung historischer Fakten, belegt aber durchaus auch Strukturen jener „volksmäßigen Geistigkeit“, von der Leopold Schmidt sprach. Vier in ihrer Argumentation und Ausrichtung unterschiedliche Zuschriften zeigen, daß sich auch bei differenter politischer Einschätzung vergleichbare Deutungsmuster nachweisen lassen, Deutungsmuster, die in aller Regel stark affektiv gefärbt und lebensgeschichtlich orientiert sind.²⁸

— „1949 bin ich nach 4 1/2jähriger Kriegsgefangenschaft aus Russland nach Berlin zurückgekehrt. Als ich durch die Berliner Innenstadt ging, kam ich über einen Platz, der früher den Namen „Wilhelmsplatz“ trug. Damals habe ich mir vorgenommen, diesen Platz nicht mehr zu betreten, solange er den Namen eines kommunistischen Terroristen trägt. An diesem Entschluß habe ich festge-

25 Dank an Dipl.-Ing. Volker Hobrack, der bereitwillig Auskunft gegeben und Einsicht in sein Archiv gewährt hat.

26 Zu den heftigen Umbenennungsdiskussionen vgl. „die tageszeitung“ vom 23. März 1991 („Berliner Straßennamen in Ost und West. Der Utopist der Französischen Revolution muß weg, der Nazipropagandist darf bleiben“). Dazu auch das Protokoll des Ausschusses für kulturelle Angelegenheiten des Abgeordnetenhauses von Berlin (12. Wahlperiode) vom 26. Juni 1991, S. 5 - 13.

27 Siehe oben Anm. 7. Ab Ende 1990 waren in den Ost-Berliner Bezirken „Zeitweilige Arbeitsgruppen für Straßenumbenennungen“ eingerichtet worden, die in der Presse zu Namensvorschlägen aufgefordert hatten.

28 Dipl.-Ing. Volker Hobrack stellte mir dankenswerterweise Kopien der Zuschriften aus seinem Privatarchiv zur Verfügung, welche Theresa Beitzl inspiziert und mit großer Sorgfalt gesichtet hat.

halten. Inzwischen bin ich 85 Jahre alt geworden. Warum trägt dieser Platz nicht seinen alten Namen?“

- „Warum gibt es heute noch einen S-Bahnhof Marx-Engels-Platz, wo wir doch jahrzehntlang auf dem Bahnhof „Börse“ ausstiegen. Ich hatte in der Rosenstraße 1 meinen Betrieb viele Jahre lang und fuhr jahrzehntlang zum Bahnhof „Börse“. Auch die Straßen am Alex wie Karl-Liebknecht-Straße und Thälmannplatz sind grausam für einen alten Berliner. Warum sind diese nicht längst durch die alten und andere neutrale Namen ersetzt? Wenn man in ein Alter kommt (so ab 80), dann macht man sich als alter Berliner viel Gedanken über seine Heimatstadt, in der man seine Eltern durch Terrorangriff 1943 verlor, und fast über ein Jahrhundert schon gewaltige Erinnerungen in sich trägt.“
- „... protestieren wir (es folgt der Name einer Familie) gegen die Umbenennung der Karl-Marx-Allee (so lautet der heutige Name der Stalin-Allee). Es waren die Bürger Berlins, die diese Trümmer, freiwillig, oft nach Feierabend, beiseite geräumt haben und damit Platz geschaffen haben für die Neugestaltung der heutigen Magistrale. Soll ihr Aufbauwille jetzt bestraft werden?“
- „Diese Allee (Karl-Marx-Allee) wurde erbaut, nicht von einer kläglichen Führung, sondern von tausenden Trümmerfrauen, die die Voraussetzungen schafften. Sie hörten auf die Worte Wilhelm Piecks und Otto Grotewohls: „Die Ärmel hochgekrempt und zugepackt!“. Daran sollte man denken. Der Haß ist ein schlechter Berater. Auch ich habe in Dresden und Berlin dabei geholfen. Es wäre eine Beleidigung jener Menschen, die heute alt sind, diesen Namen aus dem Gedächtnis der Menschen auslöschen zu wollen.“

Die Pro- und Conrmeinungen zu den Umbenennungen halten sich die Waage, wobei die pro Umbenennung plädierenden Zuschriften zwei Argumentationsschemata aufweisen. Eine starke Gruppe plädiert für die Abschaffung der DDR-Straßennamen, weil sich damit die SED-Machthaber ein Denkmal „gesetzt hätten“. Sollte die Wende konsequent und durchgreifend durchgeführt werden, so wird argumentiert, dann müßten auch die sozialistischen Namen aus dem Straßenbild verschwinden. Die „stalinistischen Altlasten“, so heißt es in einem Brief, müssen schleunigst beseitigt werden. Die andere Gruppe spricht sich bewußt für Neubenennungen aus, wobei einmal – aus Gründen des Heimatgefühls, der Ortsidentität, wie es heißt – die neuen die *alten* Namen sein sollen, zum anderen jedoch bewußt *neue*,

unverbrauchte Namen vorgeschlagen werden. Die *Neu*-Namen lassen sich wiederum aufteilen – und zwar dreifach – in, *erstens*, Namen aus aktueller Politik und Zeitgeschehen (wie etwa Helmut Kohl, Rita Süßmuth, Konrad Adenauer, Reinhard Eppelmann), in, *zweitens*, massenmedial bekannte Namen (von Sportlerinnen wie Katrin Krabbe oder Schauspielern wie Hans Söhnker) oder, *drittens*, in bewußt nicht ideologische Namen wie Oma- und Opastraße, Orje- und Görenstraße, Nennungen nach Fauna und Flora, nach Tiroler Bergen oder Comic-Figuren. „Bloß nicht wieder Politiker“ steht mit drei kräftigen Ausrufungszeichen auf einer der eingesandten Karten.

Die Zuschriftenaktion, überhaupt das Prinzip der Bürgerbeteiligung bei den Straßennamenänderungen ist eine Folgeerscheinung, eine Art strukturellen Erbes der Wende mit ihrer basisdemokratischen Emphase. Der in der Umbruchzeit im Herbst und Winter 1989 entstandene Unwille gegenüber dem sozialistischen Staat und seinen symbolischen Repräsentationen sollte durch die Form der Bürgerbeteiligung administrativ gesichert werden. Die Energie, die hinter den situativ erzeugten Umbenennungsaktionen mit Pinsel oder Spraydose, mit Hammer und Meißel, stand, sollte in die politisch-behördlichen Verfahren eingespielt werden, um den Intentionen des revolutionären Kollektivs, das sich unüberhörbar mit dem Ruf „Wir sind das Volk“ zu Wort gemeldet und die Wende herbeigeführt hatte, auch in dem politisch-rechtlich verfaßten Neubeginn Wirkung zu verschaffen.

Tatsächlich kann man seit der Wende im Spätherbst 1989 zwei Phasen der Umbenennung unterscheiden. Die *erste* Phase ist gekennzeichnet durch *spontane*, aus der unmittelbaren Situation entfaltete Situationen, die ihre Antriebe direkt aus den Protestformen der gewaltlosen Revolution bezogen. Die in diesen Aktionen entstandenen Symbole und Bildgebärden, aber auch die in gleichem Zusammenhang entstandenen Symbolinversionen und -zerstörungen waren kennzeichnend für die Straßenopposition, die sich immer wieder auch gegen die sozialistischen „lieux de mémoire“²⁹ gerichtet hatte – gegen Denkmäler, gegen SED-Gebäude und auch gegen Straßenschilder (durch Übermalungen, durch Streichungen oder Plastikverhängungen). Verstärkt wurden die Umbenennungsimpulse im Frühjahr 1990,

29 „Lieux de mémoire“ (= Gedächtnisorte) ist der zentrale Begriff in Pierre Noras Gedächtnistheorie. Vgl. dazu Pierre Nora: Zwischen Geschichte und Gedächtnis, Berlin 1990.

als die Gruppen derer, die politisch hochmotiviert die Wende herbeigeführt hatten, durch die Massenbewegung ersetzt wurden und damit die Sozialismuskritik in der noch bestehenden DDR entschiedener und breiter wurde: Aus dieser Zeit datieren die meisten bürgerschaftlichen Initiativen zu Namensänderungen, aber auch die meisten *wilden* Aktionen.

Ausmaß, Intention und Energie der situativ produzierten Namensänderungen lassen sich möglicherweise angemessen im Rahmen des *Liminalitätskonzepts* von Viktor Turner interpretieren.³⁰ Liminalität ist nach Turner Merkmal von kulturellen Umbruchsituationen, von Schwellen- und Umwandlungsphasen. In diesen Phasen, die durch gesellschaftliche Transformationen oder auch durch Regelabläufe herbeigeführt werden, wird die kulturelle Kreativität intensiviert. Die Menschen spielen, so Turner, mit den Elementen des Vertrauten und verfremden sie. In der *Liminalitätsphase* wird eine *Antistruktur* ausgebildet, die an der vorher herrschenden Struktur orientiert ist, sich aber gegen diese richtet. *Liminalitätssituationen* haben einen erhöhten Bedarf an Symbolen, Zeichen und Gebärden. *Liminalität* ist, so Turner, symbolgenerierend. Bei der Negation des Alten spielen Symbolhaltungen, als Opposition gegen das Herrschende und als Antizipation eines Neuen, eine wichtige Rolle. In der Tat hatten die frühen Umbenennungsaktionen durchaus Züge des Spielerischen und Wilden: Die politische Opposition verband sich mit den Gesten und Attitüden des Jugendprotests und erzeugte in den öffentlich wahrnehmbaren Namensgraffiti und grellbunten Übermalungen ein Bekenntnis zur Politik der Wende. Im rechtsfreien Raum der Staatsauflösung, in einer Zeit zwischen Bangen und Hoffen, kam es zu einer Reihe von chaotischen und anarchistischen Symbolkreationen, die das Merkmal der *Antistruktur* aufwiesen. Nicht nur der Name Donald Duck auf einem Schild der Dimitroff-Straße bezeugt dies, sondern auch der Restaurant-Name „Stasi-Goreng“ neben einem ehemaligen Verwaltungsgebäude der Staatssicherheit. In der *liminalen* Phase lockerten sich Aggressionen und Affektdeformationen in „ludischen“, so heißt es bei Turner, also in spielerischen Aktivitäten, die ihre Wirkung durch Spraywitze und Wortspiele steigerten.

Dieser *liminale Elan* ist im Prozeß der Vereinigung zurückgedrängt worden, zum Teil auch verlorengegangen, obwohl es gerade bei den

30 Victor Turner: Vom Ritual zum Theater. Der Ernst des menschlichen Spiels, Frankfurt am Main 1989, S. 28 - 94, besonders S. 33f.

Namensänderungen Versuche gegeben hat, die Protest- und Inspirationspotentiale der Wendezeit in die administrativ-behördlichen Verfahren zu integrieren – durch Zuschriften, Befragungen und Bürgerbeteiligungen. War die *Antistruktur* in der *liminalen* Phase gegen die SED-Herrschaft gerichtet, so scheint die oppositionelle Konfiguration, die sich in der *zweiten* Phase der politischen und rechtlichen Neuformierung ausgebildet hat, gegen das politisch Neue, gegen die politische Überformung durch die alte BRD zu richten. Mittlerweile gibt es nämlich eine Bewegung, die die alten, die die sozialistischen Namen beibehalten will. Gerade in der Persistenz der Namen wird eine Möglichkeit zur Wahrung der DDR-Identität gesehen – einer Trotzidentität, die gegen das Vergessen und das Selbstvergessen Front machen will. Bei dem tiefgreifenden politischen Wandel, der die ehemalige DDR erfaßt habe, seien die alten Namen, so lautet die Argumentation, eine Möglichkeit der Identitätsgewinnung und -wahrung. Es gehe darum, so äußerte sich eine ältere Frau, das Loch, „in das wir gefallen sind, nicht noch größer werden zu lassen“. Die Namen aus der DDR fungieren als Identitätsgaranten „Wir wollen das Recht haben, wenigsten auf einigen Gebieten ein normales Leben, ein Leben wie vorher zu führen. Dazu gehören auch die Straßennamen“. So argumentierte ein ehemaliger Journalist, eigenem Bekunden nach kein SED- bzw. PDS-Mitglied, und er erläuterte am Beispiel des Namenswechsels nicht ohne Pathos und Erregung die These von der „symbolischen Zerstörung des DDR-Alltags“ durch die deutsch-deutsche Vereinigung.

Straßennamen sind ein kleiner Teil des alltäglichen Symbolhaushalts unserer Gesellschaft. Ihre Analyse ist aufschlußreich für unseren Umgang mit Geschichte, mit überlieferten Ordnungen, für unseren Umgang aber auch mit Kreativitätspotentialen, mit profanen Ritualen und mit Säkularisaten. Eine Namenkunde, die dem symbolischen Gehalt, der kommunikativen Funktion und dem sozialen Erinnerungswert des Benennungssystems hier und heute nachspürt, wäre vielleicht in der Lage, Gruppen- und „Volksgeistigkeiten“, oder in neuerer Begrifflichkeit: sozial- und temporal geltende Mentalitätsmuster, die sich im Zeichen sowohl der *longue durée* als auch *aktueller*, politisch motivierter Herausforderungen herausgebildet haben, *modo analytico* zu beschreiben und zu bestimmen.

Politische Straßennamen belegen, auf welche Weise über das Symbolsystem öffentlicher Benennungen Staatsideologien lebensweltlich

verwurzelt werden. Einerseits folgen sie politischen Ideengefügen, sind sie Nationalnarrativ und werden der öffentlichen Erinnerungskultur durch „Behörden, Komitees usw.“ eingepaßt. Sie folgen in der Regel aber auch – selbst wenn ihre Setzung bürokratisch oder autoritär erfolgt – traditionell abgesicherten Formen kommunikativen Handelns, traditionell legitimierten Sinnkonstruktionen und überlieferten Ordnungssystemen. Selbst der politisch und bürokratisch hochgradig differenzierte Umgang mit ihnen entwertet sie nicht als volkskundlich-kulturwissenschaftlichen Untersuchungsgegenstand. Im Gegenteil: ihre Analyse trägt bei zur Erkenntnis der Verflechtungen und Verschränkungen zwischen Alltagskultur und Ideologie, wie sie vielfach und vielgestaltig für die letzten 150 Jahre bezeugt sind – aufgrund des Wandels zur Moderne, in dessen Verlauf Traditionen nicht nur abgeschaltet, sondern im Blick auf ihre Modernisierungsfähigkeiten differenziert, effektiviert und zum Teil instrumentalisiert worden sind. Auch der „Brauch ohne Glaube“ ist Brauch. Auch Symbol- und Ritualkonstruktionen der Moderne sind in aller Regel entlang überlieferter Ordnungssysteme organisiert. Vom „Ritual zum Theater“ heißt das Büchlein, in dem Victor Turner seine *Liminalitätstheorie* erläutert hat. Titel und These weisen darauf hin, daß im Prozeß der Modernisierung die Symbol- und Kultformen intellektualisiert, ästhetisiert, professionalisiert und effizienter in ihrer persuasiven Strategie gemacht werden – in ihrem Kern aber immer noch „einfache Formen“ sind, die vielfach auf elementaren Mechanismen und Geistesbeschäftigungen beruhen.³¹ Das 20. Jahrhundert, das vor uns steht als Jahrhundert der Ideologien,³² hat das Einfache gerne mit dem Komplizierten und Komplexen verwoben. So wie im 20. Jahrhundert fast alle Symbol- und Ritualsysteme vereinnahmt und instrumentalisiert worden sind, so auch – und vielleicht vor allem – die aus der Volkskultur stammenden und die auf die Alltagskultur bezogenen Symbol- und Ritualsysteme. Die politische Instrumentalisierung ist der Preis der Modernisierung, die die überlieferten Ordnungen, wenn nicht aufgelöst, so doch verwendet, vereinnahmt und funktionalisiert hat. Voraussetzung für diese Vereinnahmung waren die Prozesse der Ver-

31 Vgl. dazu André Jolles: *Einfache Formen. Legende, Sage, Mythe, Rätsel, Spruch, Kasus, Memorabile, Märchen, Witz*, Darmstadt 1958 und – neuerdings – Aleida Assmann, Dietrich Harth (Hg.): *Mnemosyne. Form und Funktion der kulturellen Erinnerung*, Frankfurt am Main 1991.

32 Karl-Dietrich Bracher: *Zeit der Ideologien. Eine Geschichte politischen Denkens im 20. Jahrhundert*, Stuttgart 1982.

rechtlichung, Bürokratisierung und Säkularisierung, die die Überlieferungen freigesetzt und verfügbar für alles und jedes gemacht haben.

Lange Zeit hat sich die Volkskunde primär mit den Auflösungsprozessen der tradierten Symbol- und Ritualsysteme beschäftigt. Vielleicht wäre es nun an der Zeit, wenn sie ihre Aufmerksamkeit vermehrt auf die Verflechtungen alltagskulturell sedimentierter Deutungs- und Handlungsschemata mit den ideologischen und politischen Kräften dieses Jahrhunderts richten würde, systemübergreifend, vergleichend, ideologiekritisch, um die wechselnden Funktionen und Konturen freigesetzter und verfügbar gewordener Symbol- und Ritualformen, um die nach Systemen wechselnden Funktionen und Konturen des „Brauchs ohne Glaube“ zu bestimmen.

Innovationen im Kulturprozeß Aktuelle Überlegungen zu einem alten Thema¹

Von Dieter Kramer

1. Einleitung

Es ist nicht leicht, aus dem Komplex „Innovationen, Kulturwandel, Modernisierung“ (denn erst in dieser Kombination wird das Thema richtig interessant) einen kurzen Vortrag oder Aufsatz zu destillieren. Zu komplex ist das Thema, am Wege zu einem Ergebnis stoßen wir auf Um- und Abwege, wir begegnen interessierten Begleitern, um Mitfahrgelegenheit bittenden Anhaltern, die zu lästigen Aufhockern oder raffinierten Räubern werden, und wir treffen Wegelagerer, die sich als nützliche Helfer in ausweglosen Situationen entpuppen. Die folgenden Passagen beschäftigen sich, eine subjektive Auswahl treffend, mit dem Weg der volkskundlichen Kulturwissenschaft von der Denunziation des Wandels zu seiner liebevollen Beschreibung, mit Innovationen als Möglichkeitsform des kulturgeleiteten Handelns, dann mit Innovationen als Komponenten langfristigen irreversiblen Kulturwandels. Sie beziehen sich schließlich auf innovative Absichten der Zentraldirigierung und die Soziogenese kultureller Hegemonie, auf Suchbewegungen im Raum neuer Möglichkeiten und auf die aktuelle Diskussion über die „Kultur des Wählens“.

2. Von der Denunziation des Wandels zu seiner liebevollen Beschreibung

Eindrucksvoll ist der Weg der Europäischen Ethnologie als Volkskunde im Umgang mit Innovationen. Erst jagt sie der Fiktion des zu entdeckenden Ursprünglichen nach und betreibt Ursprungsforschung als gleichsam negative Innovationsforschung (und provoziert am englischen Beispiel Edward P. Thompson zu seiner wunderbaren

¹ Vortrag, gehalten am Montag, dem 16.12.1991, im Institut für Volkskunde Wien.

Kritik). Und am Schluß verliebt sie sich hemmungslos in die Beschreibung des Wandels. Dazwischen liegen alle möglichen Versuche, ähnlich wie Zenons Paradoxon die Bewegung eines Pfeiles in eine Vielzahl von festen Punkten auflöst, den Wandel zu eskamotieren – indem man, konservativ, hinter ihm das immer noch überdauernde Wesen sucht, oder indem man mit Kompromißformeln wie „Kontinuität im Wandel“ oder „Stetigkeit des Wandels“ operiert.

Am ausgeprägtesten versucht Günter Wiegmann, beeinflusst von der schwedischen Forschung, Kulturwandel und Innovation auch in einem theoretischen Konzept des Faches zu berücksichtigen. Mit Vorliebe (so auch in Helge Gerndt's Studienskript Volkskunde) bezieht Innovationsforschung sich dabei auf Sachkultur und punktuell nachvollziehbare Wandlungen im Bereich der „Objektivationen“, d.h. auf isolierbare Sachgüter, Bräuche oder Verhaltensmuster: Sie lassen sich, wie in der vom schwedischen Beispiel inspirierten, landkartengestützten Diffusionsforschung, am leichtesten und eindrucksvollsten diachron und synchron darstellen. Es lassen sich Phasen des Wandels entdecken, typische Zuwachskurven (wie bei Bausinger für den Adventskranz zitiert, S. 242) aufzeigen, und es lassen sich Regeln aufstellen, wie Günter Wiegmann dies in bewußter Bescheidenheit für die mittlere Reichweite und „ursachenneutral“ tut.

Und seit die Kulturfixierungsthese (die unterstellt, daß in Zeiten der Konjunktur eingeführte Prestige-Innovationen in Phasen des konjunkturellen Rückganges beibehalten werden) sich zur „Wirtschaftslagen-Theorie“ gemausert hat (die kaum mehr als den Zusammenhang zwischen Kultur und Konjunktur bestätigt), lassen sich auch in der Volkskunde Beziehungen zwischen Wirtschaftszyklen, Konjunkturen, Krisen und Marktprozessen auf der einen, Kulturentwicklungen auf der anderen Seite herstellen, ohne deswegen in den Verdacht des materialistischen Denkens zu kommen.

Andere Kulturwissenschaftler, von der Sozial- und Mentalitätsgeschichte inspiriert, werfen sich, Interpretationsparadigmen wie „Zivilisationsprozeß“, „Disziplinierung“ oder „Mentalitäten“ als Ersatz für Theorie benutzend, auf die liebevolle, unendlich fortsetzbare Beschreibung von Wandlungsprozessen, dabei die jeweilige Spezifik sowohl gegen „Regeln“ der genannten Art als auch gegen kulturtheoretische Interpretationen eintauschend.

Innovationen sind ein wundervolles Feld der Forschung. Wir werden auch zahllose gegenwartsbezogene Studien über Innovationen als

Formalqualifikationsarbeiten und als akademische Bravourstückchen wiederfinden können. Es wird gewiß nicht mehr lange dauern, bis wir auch liebevolle Studien über die Verbreitung von Neuerungen wie die aufgeklebten bunten Kleckse auf Autos oder über die versuchte Einführung des japanischen Karaoke in deutschen Gaststätten haben werden. Fasziniert von den wunderbaren Möglichkeiten für gängige, öffentlichkeitswirksame Themen wirft die Kulturforschung sich auf Felder, deren Relevanz für den Beobachter eher marginal scheint – und überläßt (ich verkürze polemisch) die wichtigeren Definitionen und die neuen Interpretations-Paradigmen anderen.

Eine Menge von Fragen bleibt beim gängigen Umgang mit Innovationsprozessen in der Europäischen Ethnologie offen. Das kann doch nicht alles gewesen sein, denke ich mir. Wiegelmann bescheidet sich mit Regeln mittlerer Reichweite und erhebt keinen Anspruch auf Modelle der Erklärung – seine Regeln sind „ursachenneutral“. Aber wo wird über Ursachen und Triebkräfte nachgedacht? Sein vielfach übernommenes Konzept der endogenen und exogenen Dominanten krankt unter anderem daran, daß die exogenen Dominanten nur nach innen wirken, die Dialektik zwischen Kultur und Rahmenbedingungen, wie sie heute auch in den Sozialwissenschaften so wichtig geworden ist (vgl. Beck 1986, S. 325), bleibt ausgeklammert. Erneut dominiert die Basis den Überbau, nachdem in der materialistischen Dialektik die Diskussion nach der „kulturalistischen Wende“ der 70er Jahre längst davon abgekommen ist.

Und die kulturgeschichtliche Beschreibung vermag wunderbar zu erklären, warum alles so gekommen ist, wie es ist. Es hätte anscheinend gar nicht anders kommen können. Regeln, die nichts erklären, und Beschreibungen, die nur affirmieren – sonst nichts? Aber der Weg ist noch nicht zu Ende, es gibt noch andere Möglichkeiten.

3. Innovationen als Möglichkeitsform des kulturgeleiteten Handelns

Bei der Fortsetzung unserer Überlegungen lassen wir uns inspirieren von einer Disziplin, die einige Wegstrecken (manche meinen, zu wenige) gemeinsam mit der Volkskunde und Europäischen Ethnologie zurückgelegt hat. Aus der Völkerkunde kennen wir Ansätze, die, für eine Kulturwissenschaft sicher sehr empfehlenswert, stärker nach der Spezifik des Kulturellen fragen, und wir können solche Gedanken in unsere Überlegungen über die Bedeutung von Innovationen ein-

bauen. Wir erhalten dadurch die Chance, uns stärker auf die Motive der Auswahl von Innovationen und auf die prägenden Faktoren des Wandels zu beziehen.

Kultur ist keine automatische Folge materieller Strukturen, kein bloßer Überbauvollzug vorgegebener Elemente, sondern eine von handlungsleitenden Wertorientierungen und symbolischen Präferenzen geprägte Auswahl von möglichen Realisierungen, die ihrerseits wieder sich auswirken auf den weiteren Fortgang von Kultur und Gesellschaft. In der Völkerkunde wird dies unter dem Stichwort des „Possibilismus“ (als Gegenfigur zum Determinismus) diskutiert. Die Menschen haben den Spielraum, den ihnen Natur und Geschichte bieten, in unterschiedlicher Weise ausgefüllt. Wenn die Kulturökologie Thomas Bargatzky danach fragt, „wie weit menschliche Kulturformen durch die Art der Auseinandersetzung mit der natürlichen Umwelt geprägt werden und wie weit diese Kulturformen wiederum ihre natürliche Umwelt prägen“ (Bargatzky, S. 13), dann versucht sie, genau diesen Spielraum auszuloten. Es geht dabei nicht um einen Voluntarismus, der alles jederzeit für möglich hält, sondern um das Sprengen der (auch für das Handeln entmotivierenden) Fesseln des Determinismus. Das „Habitat“ (der Lebensraum, der Standort – auch historisch zu sehen) gibt nicht alles vor, sondern wird von den Menschen gestaltet (Bargatzky, S. 24f.). Zugespielt: Oft genug ist es nicht so, daß die Menschen sich an die Lebensbedingungen in einer „Nische“ anpassen, sondern sie schaffen sich diese Nische erst (Bargatzky, S. 121).

Diese „possibilistische“ Dimension erscheint bei dem Soziologen Ulrich Beck als eine der Kulturprägtheit des Handelns. Sie stärker herauszuarbeiten ist mir derzeit wichtig. Die Wissenschaftsentwicklung in der Europäischen Ethnologie ermutigt solche Überlegungen: Die ganze Diskussion um die Kulturfixierung hat die zunächst eher mechanistisch erscheinenden Regeln dieser Art so relativiert, daß kaum noch etwas von ihnen übrigbleibt als die Aussage: Es gibt Fälle, in denen Innovationsprozesse gewissen regelhaften Strukturen folgen. Ja, vielleicht sind die Regeln in erster Linie deswegen interessant, weil sie uns die Anomalien, die nicht-regelhaften Abläufe erkennen lassen (ein für jeden systemanalytisch arbeitenden Unternehmensberater ein vertrauter Gedanke). Die Menschen können sich auch über Regeln hinwegsetzen – aber unter welchen Bedingungen, mit welchen Motiven und Zielen tun sie es? Das wären die Fragen,

die dann für den „possibilistischen“ Ansatz wichtig werden. Mit anderen Worten: Vielleicht wäre es für kulturwissenschaftliche Fragestellungen interessanter, in dieser Art über „Regeln“ nachzudenken, als nur kultur- und sozialgeschichtliche Entwicklungen zu beschreiben.

4. Innovationen als Komponenten langfristigen und irreversiblen Kulturwandels

Aber vielleicht haben wir uns eingelassen auf einen Umweg, der ein Abweg ist? Ist diese Möglichkeitsform überhaupt mehr als eine Fiktion? Ein anderer Diskurs könnte uns einen solchen Schluß nahelegen: Die Menschen machen ihre Geschichte selbst, aber nicht aus freien Stücken, sagt uns auch Norbert Elias, und er relativiert unseren Possibilismus, indem er den Prozeß der Zivilisation als einen nichtzielgerichteten, aber auch irreversiblen, d.h. nicht folgenlosen Prozeß, als „Tatsache eigener Art“ analysiert hat.

Der Marburger Volkskundler Gerhard Heilfurth hat schon sehr früh auf Norbert Elias hingewiesen (ich gebe zu, daß auch ich dies damals noch nicht recht zu schätzen wußte). Er hielt ihn aber nur wegen der Beziehungen zwischen den verschiedenen kulturellen Schichten für wichtig, weil er seiner Interpretation nach vornehmlich Oberschicht-Kultur analysierte. Wir werden uns heute nicht so bescheiden können – nicht nur, weil Elias ohnehin ein Konzept des gesamtgesellschaftlichen Wandels formulieren wollte und sein „Prozeß der Zivilisation“ als einer konzipiert ist, der immer breitere Schichten erfaßt, sondern auch, weil dieses Schichtenmodell für die Gegenwart nur noch begrenzten Wert hat.

Es genügt nicht, Ansätze wie die von Norbert Elias einfach zu rezipieren. Versuchen wir doch besser, genauer zu schauen, was bei Elias für die Kulturwissenschaft wichtig und weiterführend ist, statt nur bei Mentalitätsgeschichte, Affektkontrolle und der Diskussion um Körperscham stehenzubleiben. Versuchen wir auch, so sorgfältig mit seinen Thesen umzugehen, daß nicht aus den von ihm beschriebenen Tendenzen langfristiger und irreversibler Veränderungen ein gradliniger Prozeß der Zivilisation wird. Er hebt diese Existenz von „langfristigen Wandlungen des menschlichen Empfindens und Verhaltens“ hervor. Sie entstehen aus zahllosen kleinen Innovationen, nicht aus planvollen Strategien, sind also anscheinend zunächst das Gegenteil

von „kulturgeleiteten“ Strategien – wenigstens, was die Reichweite anbetrifft. Zivilisation ist „langfristig betrachtet, eine Entwicklung, eine aus der Verschränkung vieler Absichten hervorgehende, primär ungeplante, ziel- und zwecklose Veränderung des sozialen Standards der individuellen Selbststeuerung“ (Elias 1988, vgl. Elias 1969, Bd. 2, S. 313).

Dieses unbewußte Gleiten in neue Strukturen finden wir in anderer Form auch in Ulrich Becks „Risikogesellschaft“ (wie wir es schon lange bei C. Wright Mills als Form des „Schicksals“ fanden, oder bei den Ökonomen als „Gefangenendilemma“ kennen). Es kann freilich, wie uns gerade Ulrich Becks Analyse deutlich macht, eben auch das Gleiten in Strukturen neuer Barbarei sein.

Wenn allerdings die nichtintendierten Nebenfolgen statt des historischen Subjektes mit seinen kulturgeleiteten Handlungsstrategien zum Akteur der Geschichte werden, dann bringt das eigene Probleme mit sich. Es entsteht die „Normalität zustimmungsloser Umwälzung gesellschaftlicher Lebensbedingungen“ (Beck 1986, S. 334), z.B. durch „Investitionsfreiheit der Unternehmen und Forschungsfreiheit der Wissenschaft“ (S. 302), die uns und die Politik in der Gentechnologie, in den neuen Medien usf. überraschen mit Technologien, die unser Leben verändern, ohne uns eine Wahl zu lassen. Also auch hier kein Possibilismus, kein „kulturgeleitetes Handeln“ – beziehungsweise nur ein solches im Mikrobereich, aber unvorhergesehene, irreversible Veränderungen im Großen? Nur im Kleinen Möglichkeiten, aber keinen Einfluß auf das Ganze?

Roman Sandgruber (1982) beschreibt eine andere Form von irreversiblen, gerichteten Prozessen – sie ließen sich als Prä-Fordistische Prozesse, nämlich solche der Vorstufen der Herausbildung von Mustern des Massenkonsums und der Massenproduktion bezeichnen. Wenn man landwirtschaftlichen Produzenten Steuern in Geldform abverlangt, dann zwingt man sie zwar zur Produktion für den Markt, induziert aber noch keine neuen Konsumgewohnheiten (S. 14). Aber interessanter ist, herauszuarbeiten, „in welchem Ausmaß Bedürfnisse, Einstellungen und Mentalitäten der Bevölkerung umgeformt werden mußten, um die Entwicklung zur modernen Konsumgesellschaft in Gang zu setzen“ (S. 12). „Die Eigenerzeugung und der Eigenverbrauch können einer spezialisierten Marktproduktion nur Platz machen, wenn der bäuerliche Verbrauch sich ebenfalls auf Güter verlagert, die außerhalb produziert werden. ... Die Bauern werden dann zu

bewußteren Marktteilnehmern mit höherer Angebotselastizität, wenn gleichzeitig Marktprodukte von ihnen als erstrebenswert und der autarken Versorgung gegenüber überlegen eingeschätzt werden“ (S. 14). Auch dies sind zunächst weitgehend ungeplante, ungerichtete Prozesse, sie werden allerdings zunehmend zum Gegenstand planvoller Politik- und Marketingstrategien.

Auch in dieser Interpretation wird die Möglichkeitsform, wird die regelüberschreitende possibilistische Auswahl eingeschränkt. Aber immerhin: Es gibt auch Möglichkeiten, sich in der Tradition der eigenen Kultur und Wertewelt Innovationsangeboten zu verweigern oder den Zeitpunkt der Übernahme hinauszuzögern. Je häufiger solches geschieht, desto stärker wird die gesamte Entwicklung modifiziert.

5. „Zentraldirigierung“ und die Soziogenese kultureller Hegemonie

An diesem Punkt unseres Weges begegnen wir einer Figur, die um Mitfahrgelegenheit bittet, aber wir können noch nicht entscheiden, ob es ein freundlicher und hilfreicher Begleiter sein wird oder ein lästiger Aufhocker.

Die staatsförmige Ordnung der Vergesellschaftung verspricht Gerichtetheit der Innovationen, Subsumtion des Wandels unter kulturelle Staatsziele. Aber gelenkter Kulturwandel von oben, in innigem Zusammenhang mit Prozessen der „Modernisierung“ und Hegemoniebildung stehend, bringt immer eigene Probleme mit sich. Die von Elias und Matzner (1983) hervorgehobene „Soziogenese“ des Staates im Zusammenhang mit dem Steuermonopol (zwischen den einfachen Modellen des „Staatsvertrages“ und denen des Staates als Herrschaftsmittel stehend) weist hin auf die Eigendynamik von Gesellschaftsformen. Auf der Ebene der Vergesellschaftung heißt das: Je komplexer die soziale Organisation, zu desto mehr Überschaubarkeit, Planbarkeit, Reglementierung und damit Disziplinierung sowie Konditionierung (wie von Elias beschrieben) müssen die Individuen (zunächst) sich bereitfinden. Auf der Ebene des Herrschaftsprozesses heißt es: Die Bevölkerung wird gezwungen, immer mehr materielle und personelle Ressourcen bereitzustellen, gleichzeitig werden die sozialkulturellen Strukturen für die Vergesellschaftung von oben, für die Hegemonie verstärkt, bis hin zu der versuchten Gestaltung des kulturell homogenen Untertanen- oder Bürgerverbandes.

Diese Dialektik ist für uns Grund, Skepsis anzumelden gegen die Chancen einer machtgestützten oder herrschaftlich organisierten Vergesellschaftung, bei der Innovationen, gesellschaftlicher Wandel, oder „Modernisierung“ in langfristiger Übereinstimmung mit den Wünschen und Vorstellungen der Betroffenen zu realisieren versprochen wird. In den Vordergrund drängen sich allzu rasch Privilegiansicherung und Partialinteressen, kaschiert als „Sachzwänge“, aber auch als nichtintendierte Nebenfolgen der Vergesellschaftung. Sie alle werden schnell und leicht zum Selbstzweck, der sich spannungsreich gegen andere Wert- und Symbolorientierungen durchsetzen will.

Staatsziele wurden auf unterschiedliche Weise kulturell abgesichert, mit den Mitteln der Eingliederung in einen verbindlichen Kanon von Werten und Symbolen (in einer „formierten“ Gesellschaft oder einem System von „Grundwerten“) bis zur fraglos akzeptierten Unterstellung, die Werte der Kultur oder der Modernität trügen ihren Wert in sich.

Von der Analyse der Konflikt- und Spannungspotentiale, die dabei entstehen, leben ganze Forschungsrichtungen – man denke nur an das Thema Aufklärung oder Josephinismus und Volkskultur. Hegemoniebildung als „Vergesellschaftung von oben“, Produktion des kulturell homogenen Untertanenverbandes ist in der *Ethnologia Europaea*, ausgehend von schwedischen Beispielen des 17./18. Jahrhunderts, unter der verharmlosenden und entdynamisierenden Bezeichnung „Zentraldirigierung“ thematisiert. Aber, und das ist das Interessante, die Volkskunde wußte immer auch, daß dies nicht alles ist. „Widerständigkeiten“, Verweigerungen, Opposition gegen die Reglementierungs- und Erziehungsversuche des Staates sind ein beliebtes Thema von schönen Studien, und es gilt, diesen Aspekt in Bezug zu setzen zu den Interpretationsmodi des Wandels. Dabei merken wir allerdings bald, daß so sehr viel die Europäische Ethnologie auch nicht über die konkrete Struktur und die eigentlichen Triebkräfte dieser *anderen* Dynamik weiß.

6. *Suchbewegungen im Raum neuer Möglichkeiten*

Wir müssen danach fragen, von welchen Motiven denn die Verweigerungen ausgehen, von welchen Motiven die auch bei Elias angenommene permanente Auswahl aus den möglichen Reaktionen auf neue Möglichkeiten und auf Herausforderungen zum Wandel, zur

Innovation bestimmt ist. Es ist nicht nur die Orientierung an überkommenen Traditionen, an denen das Neue gemessen wird. Das gilt vor allem dann, wenn, wie in Roman Sandgrubers Beispiel, das Neue mit bisher nicht gekannten Möglichkeiten verbunden ist. Die volkskundliche Innovationsforschung ging lange davon aus, daß neue Standards sich an der nächsthöheren Schicht orientieren (und oft ist dies ja auch so). Aber wenn für den Umgang mit neuen Chancen nicht auf das Vorbild anderer zurückgegriffen wird (werden kann), und wenn auch das Neue nicht in der „Luxurierung“ (ein Begriff aus dem Regel-Repertoire Wiegelmanns) vorhandener Kulturgüter gesucht wird, dann findet etwas anderes statt: „Suchbewegungen“ kann man es nennen, von explorativem Verhalten sprechen die Psychologen, vom Bewegen in einem „Suchraum“ spricht Hartmut Lüdtke (S. 39). Alle meinen damit etwas, was dem ähnlich ist, was der Alltags-Sprachgebrauch mit Neugierde beschreibt.

Nicht das Wünschen und Begehren allein (wie die Ökonomen meinen) schafft Innovationsdynamik, sondern die Existenz von Spielräumen, in denen es seine Suchbewegungen entfalten kann, ist dafür verantwortlich. Arthur E. Imhof hat, bezogen auf Lebenszeit und Lebenserwartung, herausgearbeitet, wie im historischen Prozeß solche neuen Chancen entstehen; die Art, wie die Prosperitätsgesellschaft mit ihrem Reichtum umgeht, ist ein anderes Beispiel.

7. Die aktuelle Diskussion um die Kultur des Wählens

Provozierend scheint die heutige Situation in den industriestaatlichen Prosperitätsinseln Westeuropa, Japan und USA. Eine Menge Kaufkraft steht für Luxusbedürfnisse jenseits des Lebensnotwendigen zur Verfügung.

Das ist die Situation, in der der Berliner Soziologe Hermann Schwengel aus der „Lebensstil“-Gesellschaft die „Kultur des Wählens“ destilliert (1991). „Lebensstile sind die subjektive Innenseite einer objektiv möglichen Kultur des Wählens, übergreifen insofern sozial die zeitlich-biographische Differenzierung von Lebensläufen und die auf einem bestimmten Niveau der Wohlstandsgesellschaft mögliche Erweiterung der sachlich-materiellen Lebenschancen“ (S. 67). In dieser Argumentation ist eine programmatische Komponente enthalten: Ohne diesen Horizont einer möglichen positiven Erweiterung der Chancen von Souveränität der Individuen über ihre

eigenen Lebensverhältnisse (vgl. S. 69) hat die Prosperität der Konsumgesellschaft keinen subjektbezogenen Sinn. Erst mit ihr erhält die Zivilgesellschaft ihre Legitimität, mit ihr lassen sich die „Modernisierungsernte“ ernten (S. 70f.). Das ist der Hintergrund der „Idee einer Kultur des Wählens, in dem doppelten Sinne, daß Wählen eine Kultur stiftet und daß das Wählen kultureller Voraussetzungen und Hegungen bedarf“ (S. 69).

Wir werden hinter aller postmodernen Aufgeregtheit in den Formen der Ästhetisierung und Stilbildung, wie sie in prosperierenden Lebensstilgruppen sich breit machen, auch Aspekte der „Luxurierung“ nach der Wiegelmann'schen Terminologie finden können, und beim Umgang damit kann handwerklich solide kulturwissenschaftliche Forschung auch zur Theoriebildung viel beitragen. Die „Selbstdarstellung als Selbstverwirklichung“ in der Selbstthematizierung der sozialen Akteure der prosperierenden Lebensstilgruppen, die Wiederentdeckung des Flaneurs und der Urbanität (vgl. Editorial, S. 17/18) gehören hierher. Inhalte wie Affektkontrolle, Selbstdisziplinierung, Berechenbarkeit waren Inhalte des Zivilisationsprozesses bei Elias, aber dieser Prozeß ist nicht zu Ende. Disziplinierung mag einst die Voraussetzung für das Leben in größeren Einheiten gewesen sein – heute sehen viele in der prosperierenden „Gesellschaft des Wählens“ neue Chancen, vielleicht auch sogar Notwendigkeiten der Freiheit, der Ent-Disziplinierung, der Auflösung von Traditions- und damit Disziplinierungszusammenhängen.

Natürlich ist es eine Herausforderung für eine Wissenschaft, die einst das „Leben in überlieferten Ordnungen“ (Leopold Schmidt), „traditions- und gruppengebundenes Leben“ (Gerndt) zu ihrem Schwerpunkt hatte, wenn jetzt Traditionszusammenhänge sich auflösen, Schichten zerbröseln und Gruppenzugehörigkeit sich dynamisiert. Vielleicht aber erschließt uns diese Verunsicherung, in der wir unsere Kulturschichten nicht mehr wiederfinden, endlich den Weg zu einem Paradigma der Interpretation von Kulturen als Mosaik von aufeinander wirkenden Teilkulturen (vgl. Kaschuba 483). Kulturprozesse so zu interpretieren macht uns darauf aufmerksam, daß Kultur ein Prozeß der ständigen Bildung, Veränderung und Neubildung von Werten und Symbolwelten ist, in dem stabile Formen des gestaltenden Umganges mit Chancen und Rahmenbedingungen sich immer nur temporär herausbilden. Auch deswegen übrigens können wir uns nicht mit dem Studium von Teilkulturen zufriedengeben, sondern müssen den gesamtgesellschaftlichen Kulturprozeß einbeziehen.

8. *Die Grenzen der Lebensstil-Gesellschaft*

Vielleicht aber liegen auf diesem schönen Weg der Lebensstil-Gesellschaft aber auch gefährliche Minen, die explodieren und ihn insgesamt fragwürdig werden lassen können. Einschränkungen macht schon Hermann Schwengel, wenn er auf die nötigen Elemente von sozialer Gerechtigkeit hinweist: „Wer an der Durchsetzung der Kultur des Wählens nicht teilnehmen kann, fällt in ein ganz tiefes kulturelles Loch, aus dem nach einiger Zeit auch die Leiter herausgezogen wird, auf der man wieder aufsteigen könnte. Je länger und härter diese Ausschlüsse dann sind, ... desto mehr beschädigen sie auch die Kultur des Wählens selbst ...“ – eine Zwei-Fünftel- (oder Zweidrittel-)Gesellschaft kann nicht die Perspektive sein. Aber auch Schwengel kennt keine Garantien dafür, daß die Ausnahme der Ausgrenzung nicht die Regel wird – die Prachtbauten der Gesellschaft des Wählens stehen auf brüchigem Grund.

Es gibt Gründe, auch über die von Schwengel selbst thematisierte Zurückhaltung hinaus Bedenken gegenüber einer allzu euphorisch positiven Bewertung der skizzierten Tendenzen anzumelden. Kulturelles und ökonomisches Kapital sind noch immer weitgehend gekoppelt. Auch bezüglich der Dauerhaftigkeit läßt sich relativieren: Die hohe Dynamik einer auf dauernde Veränderung, auf permanentes Wachstum angewiesenen Gesellschaft mit hoher Veränderungsbeschleunigung kommt angesichts zunehmend krisenhaft werdender Wachstumsprozesse bald selbst an ihre objektiven Grenzen. Völlig unzureichend werden die globalen Probleme einbezogen. Schließlich haben wir es mit einem Wohlstandsmodell zu tun, dem der gravierende Mangel anhaftet, nicht weltweit übertragbar zu sein, aber genau mit diesem Anspruch aufzutreten.

Auch Elias' Vorstellung vom irreversiblen Zivilisationsprozeß schließt nicht aus, daß „zivilisierte“ Gruppen ihre Zivilisationsprivilegien gegen andere sehr unzivilisiert verteidigen. Wohlstandschauvinismus. „Festung Europa“, „Mantaismus“, neuer Nationalismus, Wachstumszwang sind die Stichworte, unter denen dies heute diskutiert wird. Offen ist diese Konzeption auch für die Legitimation ökonomiegeleiteter Modernisierungszwänge, wie wir sie in anderer Form schon in Peter Roseggers schönem Dialog zwischen dem Pfarrer und „Jakob dem Letzten“ finden: Der Mensch hat die Pflicht, sein Leben zu verbessern, wenn er die Chance dazu hat, argumentiert der Pfarrer – ist sich selbst aber nicht einmal der Verbesserung sicher.

Sicher, es ließe sich auch beschwichtigend relativieren: Es wird nichts so heiß gegessen, wie es gekocht wird. Aus der zentraleuropäischen Perspektive sieht vielleicht manches viel dramatischer aus, als es ist. Aber das Ozonloch wird noch schneller größer als erwartet.

Ein besonders neuralgischer Punkt des Konzepts der Kultur des Wählens sind die Definitionsmächte. Was aus den neuen Chancen gemacht wird, hängt, genau wie die Entscheidung darüber, welchen Innovationsangeboten man sich verweigert, ab von den „Definitionsmächten“. Sie entscheiden, welche Motive und Ziele in den Innovationsprozeß eingehen. Für Hermann Schwengel ist die Souveränität der Individuen unverzichtbarer Bestandteil der Hoffnungen auf die „Zivilgesellschaft“: Sie „kann von einem bürgerlichen Mittelstand getragen werden, von kulturellen Eliten, die die entscheidenden sozialen Prozesse in das Licht der Öffentlichkeit zerren wollen, wie von libertären und populistischen Zwischenschichten. Zivilgesellschaft ist ohne Markt und politische Demokratie nicht denkbar, aber sie impliziert letztendlich die Vorstellung einer souveränen Individualität, die wirtschaftliche Eigeninitiative, politische Interessen und kulturelle Empfindsamkeit in sich vereint ...“ (S. 68/69).

Die Figur der gesellschafts- und politikrelevanten kulturellen Öffentlichkeit, über die uns kulturgeleitetes Handeln wieder begegnet, erscheint manchen als eine fromme Vorstellung angesichts der Gewalt, mit der fremde Definitionsmächte sich interessen- und ökonomiegeleitet an die Definition dessen machen, was ein „anständiges Leben“, was Stil und was Kultivierung der feinen Unterschiede zu bedeuten haben. Was ist ein Markteroberungsfeldzug gegen den Diskurs einer kulturellen Öffentlichkeit – gerade in Situationen, in denen die Funktion der kulturellen Eliten als Vorbild im Schwinden ist (ganz andere Schichten als früher sind heute die Innovatoren, man denke nur an den Siegeszug des Video in den Kulturen der Arbeitsmigranten). Veränderungsdruck wird ausgeübt nicht nur durch die Vorbilder aus der nächsthöheren Sozialschicht (wie in Wiegelmanns Theorie), auch nicht durch das offene Wünschen und Begehren allein, sondern durch Marktmacht, die ihm Gestalt verleiht. Ist das noch eine Form der souveränen Definition des „guten Lebens“? Sind nicht in einer Situation, in der eine „Modernisierung der Moderne“, eine „reflexive Modernisierung“ (Beck 1991) ansteht, ganz andere Kräfte nötig?

9. Ein neues Verhältnis zur Konsumkultur

Aber siehe da: Was in Form fremder Definitionsmacht manchen als gefährlicher Wegelagerer erscheint, ist für andere schon wieder ein hilfreicher, angenehmer Mitfahrer. Das Konzept der „Lebensstil“-Gesellschaft beinhaltet ein Plädoyer für ein neues Verhältnis zur Popular- und Konsumkultur. Und die kulturpolitische Szene in der Bundesrepublik entwickelt derzeit einen Diskurs, der sich abwendet von edukativ-pädagogisierender Kulturkritik (wie sie die alte Volkskunde, es sei nur an die Grazer Schule erinnert, ja auch kannte). Heute beobachten wir eine Entmystifizierung von Markt und Kulturindustrie. Gängig ist die Relativierung der Konsumkritik, die Aufwertung der Konsum- und Kulturindustrie als Medium der Selbstdarstellung prosperierender Schichten.

Peter Alheit hat, Kaspar Maase folgend, dem noch einen besonderen Dreh gegeben: Bisher wurden nach seiner Interpretation in der Lebensstil-Diskussion um vorherrschende Kulturmuster nur diejenigen der Mittelschichten berücksichtigt (der „creaming-off“-Effekt): Skeptisch, rebellisch, ökologisch, cool waren jeweils nur spezifische Schichten. Die „Halbstarken“ der 50er Jahre sperren sich gegen diese Einteilung, aber möglicherweise waren sie für die Entstehung des 1968er Klimas wichtiger als die „skeptische Generation“: Sie waren Exponenten dessen, was Raymond Williams als „einfache Kultur“ (gegen die strukturelle Diskriminierung der Rede von den „Massen“) bezeichnet und als wichtigen Teil des gesamtgesellschaftlichen Kulturmosaiks betrachtet. Bei seinem Plädoyer für eine „demokratische Sicht sozialer Kultur“ (statt missionierender „Kultur für alle“) wird erkennbar, wie die Generation dieser „Halbstarken“ mit ihrem anti-utilitaristischen Habitus, mit ihrem lockeren Umgang mit Kulturindustrie und Kommerzialisierung als Elementen der „Befreiung von moralisch-pädagogischen Diktaten“ einen irreversiblen „Informalisierungsprozeß“ mit „Egalisierungserscheinungen“ einleitete, dessen Früchte wir heute ernten.

Kulturgeleitetes Handeln im Umfeld einer Gesellschaft souveräner Konsumenten? Ganz so einfach wird es nicht sein – nicht einmal mehr die Ökonomen glauben an die Konsumentensouveränität. Aber immerhin wird hier ein Denkanstoß gegeben, an dem sich abzarbeiten fruchtbar zu sein verspricht. Peter Alheit selbst qualifiziert das Milieu für seine Perspektiven, wenn er sagt: „Zivile Gesellschaften entstehen

nur, wenn möglichst viele teilhaben“ (S. 39) – das ist das, was die Kulturpolitik immer wieder zur Legitimation ihres Handelns hervorhebt.

Jedenfalls ist es – auch Umberto Eco hat darauf hingewiesen – sinnvoll, auch die Rolle der Kulturindustrie nüchterner einzuschätzen. Auch sie ist, genauso wenig wie der Staat, der allumfassende Manipulator, auch ihr kann man sich verweigern.

So können wir jetzt ausgehen von einem Mosaik unterschiedlicher Kulturen und Kulturströmungen, die nicht völlig überlagert sind von dominierenden Diskursen oder Definitionsmächten – weder denen der Hegemonie staatstragender Kräfte, noch denen eines unentrinnbaren Käfigs von Kulturindustrie und Marktzwängen. Die Kulturen agieren in der Form von kulturellen Öffentlichkeiten auf komplexe (nicht nur verbale) Weise, und in ihnen entscheiden vergesellschaftete Individuen darüber, was ihnen wichtig ist und worin sie Sinn und Zweck ihrer Lebenspraxis sehen. Eine Innovationsforschung, die mit angemessenen Mitteln dazu beiträgt, den Spielraum dieser kulturellen Öffentlichkeiten auszuloten, braucht um ihre Bedeutung nicht verlegen zu sein.

10. Schluß

Wir kommen zum Schluß. Wir begannen unseren Weg bei einer europäischen Ethnologie, die von der Ursprungsforschung und vom Studium des Lebens in überlieferten Ordnungen den Weg zur liebevollen Beschreibung von Innovationsprozessen gefunden hat. Wir fragten dann nach der possibilistischen Dimension, d.h. danach, wie weit Innovationen kulturgeprägt und kulturgeleitet sind, und wir fanden in den unkontrollierten, aber irreversiblen (und damit gerichteten) Prozessen sowie in hegemonialen und staatlichen Mächten, in offenen Suchbewegungen des Wünschens und Begehrens (wie sie in Konflikt liegen mit fremden Definitionsmächten) ein Bündel jener Faktoren, die wir beim Umgang mit der Frage nach den Spielräumen kulturgeleiteten Handelns berücksichtigen müssen. Wir fanden ein widerspruchs- und spannungsreiches Mosaik kultureller Kräfte, die Raum bieten für Subjektivitäten und kulturelle Öffentlichkeiten – mit realen Chancen, jedenfalls mit spannenden Prozessen, die zu analysieren lohnt, wenn man gutes Handwerkszeug besitzt.

Ein Dilemma der aktuellen Theorie-Diskussion ist, daß keines der angebotenen Modelle alle wichtigen Bereiche und Erscheinungen

abdeckt bzw. erklärt. Ich weiß nicht, ob nur mir das so geht, aber ich ertappe mich beim Jonglieren mit verschiedenen Interpretationsansätzen, bei denen ich merke, daß sie alle nur eine begrenzte Reichweite haben. Immer gehen sie nur auf bestimmte Aspekte der Realität ein; sie ergänzen sich gegenseitig – auch sie stehen miteinander in einem strukturierten Kräftefeld. Daher meine ich, wir sind bei unseren Überlegungen nicht an einem Ziel angelangt. Ich habe eher den Eindruck, es bestätigt sich die alte Touristen-Weisheit: Der Weg ist das Ziel, und die Abenteuer auf dem Wege sind der Lohn.

Literatur

- Peter Alheit: Soziokultur – ein unvollendetes Projekt. In: Kulturpolitische Mitteilungen (Hagen) 54 (H. III/1991), S. 34 – 40.
- Thomas Bargatzky: Einführung in die Kulturökologie. Berlin 1986.
- Hermann Bausinger: Volkskunde. Darmstadt 1971, Tübingen 1979.
- Ulrich Beck: Politik in der Risikogesellschaft. Frankfurt am Main 1991.
- Ulrich Beck: Risikogesellschaft. Frankfurt am Main 1986.
- Peter F. Drucker: Innovationsmanagement für Wirtschaft und Politik. Düsseldorf, Wien 1985.
- Umberto Eco: Apokalyptiker und Integrierte. Zur kritischen Theorie der Massenkultur. Frankfurt am Main 1984.
- Editorial Lebensstile. In: Ästhetik und Kommunikation 18. Jg. 1989 (H. 70/71), S. 17 – 18.
- Norbert Elias: Über den Prozeß der Zivilisation. Bern 1969, Frankfurt am Main 1980.
- Norbert Elias: Was ich unter Zivilisation verstehe. In: Die Zeit Nr. 25 v. 17.6.1988, S. 37.
- Helge Gerndt: Studienskript Volkskunde. München 1990
- Gerhard Heilfurth: Zur Beschäftigung mit den Problemen des Kulturwandels. In: In Memoriam António Jorge Dias. Lissabon 1974, Bd. 2, 245 – 255.
- Arthur E. Imhof: Ars moriendi. Die Kunst des Sterbens einst und heute. Wien, Köln 1991.
- Wolfgang Kaschuba: Mythos oder Eigen-Sinn? „Volkskultur“ zwischen Volkskunde und Sozialgeschichte. In: Volkskultur in der Moderne. Reinbek 1986, S. 469 – 507.
- Hartmut Lüdtke: Expressive Ungleichheit. Zur Soziologie der Lebensstile. Opladen 1989.
- Kaspar Maase: BRAVO Amerika. Hamburg 1992.
- Roman Sandgruber: Die Anfänge der Konsumgesellschaft. Wien 1982.
- Hermann Schwengel: Kultur des Wählens. In: Lebensstil und Gesellschaft – Gesellschaft der Lebensstile? Loccum/Hagen 1991 (Loccumer Protokolle 6/90; Dokumentation 39, Kulturpolitische Gesellschaft), S. 67 – 79.
- Edward P. Thompson: Volkskunde, Anthropologie und Sozialgeschichte. In: Ders., Plebeische Kultur und moralische Ökonomie. Frankfurt am Main, Berlin 1980, 289 – 318.

Günter Wiegelmann: Theoretische Konzepte der europäischen Ethnologie. Diskussionen um Regeln und Modelle. Münster 1990.

Günter Wiegelmann (Hg.): Kultureller Wandel im 19. Jahrhundert. Göttingen 1973.

Günter Wiegelmann (Hg.), Wandel der Alltagskultur seit dem Mittelalter. Phasen - Epochen - Zäsuren. (= Beiträge zur Volkskultur in Nordwestdeutschland, 55), Münster 1987.

Wegmüssen: Entsiedlung im Kohlerevier Versuch einer Wahrnehmung laufender Ereignisse

Von Ute Mohrmann

*„Einige wenige müssen für unser aller Wohlstand so
viel bezahlen ...“ (Verheizte Lausitz)*

Den Dorfbewohnern der Lausitz, einer Landschaft mit gemischt-nationaler, deutsch-sorbischer Bevölkerung, ihrem Leben mit der „Kohle“ gilt unser forschendes und lernendes Interesse. Dabei geht die Erkenntnissuche aus von der Bedeutung regionaler und privater Geschichte als Teil der großen Geschichte, die ihrerseits die Ungleichzeitigkeit von ökonomischer und soziokultureller „Modernisierung“ ausweist.

Subjektive Lebensziele und konkrete Lebensweisen reichen hinein in die Ebene der „globalen Probleme“, des Umgangs mit Umwelt und Ressourcen, des Überlebens der Gattung. Die Thematisierung dieser Probleme ist auch in unserem Fach international. Seit jeher gehört das Thema „Mensch und Umwelt“ zu den Arbeitsbereichen der Ethnologie, deren kulturökologische Forschungstradition bei Friedrich Ratzel (1844 – 1904) angesetzt werden kann, über die unterschiedlichsten theoretischen Konzepte während der 1. Hälfte des 20. Jahrhunderts reicht und in den vergangenen dreißig Jahren bekanntlich einen besonderen Aufschwung nahm. Dabei liegt der Volkskunde offensichtlich jene Forschungstradition in der Ethnologie nahe, die Kulturökologie im weiteren Sinne als Erforschung der Beziehungen zwischen Kultur, sozialer Organisation und natürlicher Umwelt versteht.¹

Unsere im Frühjahr 1989 begonnenen Forschungen im Lausitzer Braunkohlenrevier wurden provoziert durch die fortschreitende Bru-

¹ Thomas Bargatzky: Einführung in die Kulturökologie. Umwelt, Kultur und Gesellschaft. Berlin 1986. Vgl. auch Marvin Harris: Culture, People, Nature. New York 1975; Walter Dostal und Leo Reisinger: Ein Modell des öko-kulturellen Interaktionssystems. In: Zeitschrift für Ethnologie, Bd. 106, 1981, S. 43-50 und Hubert Ehalt (Hg.): Zwischen Natur und Kultur: Zur Kritik biologischer Ansätze. Köln 1985.

talität der Ressourcennutzung, der Zerstörung einer historisch gewachsenen und ethnisch geprägten Kulturlandschaft: durch einen totalitären Machtzuwachs des Menschen gegenüber dem Menschen. Derselbe tabuisierte die verheerenden Folgen einer gigantischen Braunkohlenförderung, damit zugleich das Thema der Überbaggerung von Dörfern, der Umsiedlung und des Heimatverlusts Zehntausender Menschen in der DDR.

1988 war Margot Schindlers Buch „Wegmüssen“ als Begleitveröffentlichung zur Sonderausstellung des Österreichischen Museums für Volkskunde im Schloßmuseum Gobelsburg erschienen.² Die historisch-volkskundliche Aufarbeitung der Entsiedlung des Raumes Döllersheim 1938/42 infolge der „Bildung des Heeresgutsbezirkes Truppenübungsplatz Döllersheim“ machte betroffen. Dieses noch nach fünfzig Jahren aktuelle Faktum Waldviertler Lokalgeschichte ließ mich die „Devastierung“ der Dörfer in der Lausitz im Kontext zu „Wegmüssen“ sehen. Die Herausforderung war darüber hinaus stimuliert durch einen kulturwissenschaftlichen Ansatz in der bundesdeutschen und österreichischen Volkskunde, für den die Namen von Hermann Bausinger, Dieter Kramer und Helmut P. Fielhauer nur stellvertretend genannt seien. Die Forschung geht den Schritt von der Theorie und Empirie zur Praxis und versteht sich als demokratische Kulturgeschichtsschreibung, als empirische Erforschung des Alltagslebens.³

Dabei ist unser Anliegen „Dechiffrierung“, Entschlüsselung tabuisierter Verhältnisse und Verhalten. Die gemeinsam mit Studierenden des Bereichs Ethnographie der Humboldt-Universität zu Berlin konzipierte Untersuchung trägt den Titel „Über der Kohle wohnt der Mensch“. Das in Geschichte und Gegenwart widerspruchsvolle Spannungsfeld von der Progression der Lebensverhältnisse und den Gefahren der Risikogesellschaft⁴ läßt sich abbilden am soziokulturellen Wandel der Region, am Leben der Menschen mit der Kohle, jener existenzsichernden und zugleich umweltzerstörenden Industrie.

2 Margot Schindler: Wegmüssen. Die Entsiedlung des Raumes Döllersheim (Niederösterreich) 1938 - 1942. Volkskundliche Aspekte. (= Veröffentlichungen des Österreichischen Museums für Volkskunde, hg. von Klaus Beitzl, Bd. XXIII) Wien 1988.

3 Vgl. Helmut P. Fielhauer: Volkskunde als demokratische Kulturgeschichtsschreibung. Ausgewählte Aufsätze aus zwei Jahrzehnten. Wien 1987.

4 Ulrich Beck: Die Risikogesellschaft. Auf dem Weg in eine andere Moderne. Frankfurt am Main 1986.

Zu Beginn des Jahres 1990 waren etwa 100.000 Arbeitnehmer in den Lausitzer Unternehmen von Bergbau und Energie tätig. Mitte 1991 sind es noch etwa 80.000. Die strukturellen Umbrüche kommen mit dem radikalen Leistungsrückgang bei der Förderung von Rohkohle um fast 50% im Jahre 1991 dammbruchartig in Gang.⁵ Dabei stehen Entscheidungen zur Zukunft des Bergbaus und des gesamten Industriezweiges Braunkohle noch aus.

Mehrere Diplomarbeiten und wissenschaftliche Aufsätze, ein Videofilm-Konzept sowie umfangreiche Dokumentationen zählen zu den bisherigen Ergebnissen unserer die regionale Zeitgeschichte begleitenden Forschung.⁶ Die Zeit der tiefgreifenden gesellschaftlichen Veränderungen seit dem Herbst 1989/90 ließ uns eine Feldforschungsmethode wählen, die ich – wie im Untertitel meines Vortrages formuliert – als Versuch einer Wahrnehmung laufender Ereignisse bezeichnen möchte. Es wird vorrangig mit qualitativen Methoden dokumentiert und durch interaktives Vorgehen, mehrmonatige stationäre Feldforschung, Teilnahme am Dorfleben eingebracht. Dabei werden neben den Chancen auch die Grenzen jener Methoden der Gegenwartsvolkskunde erneut nachvollziehbar, so das „Dilemma der Feldforschung“,⁷ hier besonders als Begegnung der Nicht-Betroffenen mit der unbekanntem, für sie „fremden“ Herausforderung des „Wegmüssens“. Die Methode impliziert eine Verstehensperspektive und zielt auf eine Annäherung an die soziale Wirklichkeit, der es um Berichterstattung, nicht um Berichtigung, also um einen vorurteilsfreien Zugang, geht.⁸

5 Anka Niemz: Suchen nach der Wahrheit oder Umgang mit DDR-Geschichte. Diplomarbeit 30. 10. 1991, S. 8. Diplomarbeit, Bereich Ethnographie der Humboldt-Universität zu Berlin, Berlin 1991.

6 Vgl. Ute Mohrmann: Über der Kohle wohnt der Mensch ... In: Blatt-Form H. 7, 1990, S. 52 - 56; Jana Alter: „Wir hatten uns gerade 'was aufgebaut ...“. Wohnalltag in einem Dorf des Lausitzer Braunkohlenreviers. Diplomarbeit, Bereich Ethnographie der Humboldt-Universität zu Berlin, Berlin 1991; Niemz (wie Anm. 5); Franziska Zschäck: „Es ist nicht mehr schön im Dorf ...“ Proschim – Ein Niederlausitzer Dorf im Prozeß der Umsiedlung. Diplomarbeit, Bereich Ethnographie der Humboldt-Universität zu Berlin, Berlin 1991.

7 Ina-Maria Greverus: Die Sehnsucht des Ethnologen nach dem Feld. In: Heide Nixdorff und Thomas Hauschild (Hg.): Europäische Ethnologie, Berlin 1982, S. 215.

8 Vgl. Rolf Lindner: Die Entdeckung der Stadtkultur. Soziologie aus der Erfahrung der Reportage. Frankfurt am Main 1990, S. 13.

Der Blick auf die Individuen, die Betroffenen, auf Tradition und Veränderung ihrer alltäglichen Lebensweise, meint eine Akzentsetzung. Sie möchte nicht der mitunter einseitigen Sicht auf die „Rettung“ objektiver Kulturgüter verfallen. Vielmehr konzentriert sich unser Anliegen auf die Beschäftigung mit den Dorfbewohnern und ihrem Verhältnis zu Haus und Hof, zu ihrem Anger, ihrer Kirche und ihrem Friedhof sowie zu ihrem neuen Lebensraum nach der Umsiedlung. Es geht um erzwungene Mobilität und neue Identitätssuche. Das involviert eine Doppelperspektive, die nach der alltäglichen aktiven Lebensbewältigung und dem „Geworfensein“ in die konkrete historische Situation fragt.

Anknüpfungspunkte ergeben sich an vorliegende Untersuchungen. So weiteten „Bergbau und Bergarbeit“ von Klaus Tenfelde, insbesondere die Untertage- und Übertagereportagen zum Bergarbeiterleben heute, herausgegeben von Ulrich Borsdorf und Ute Eskildsen, unseren Blick über die ostdeutsche Braunkohlenregion hinaus.⁹ Unserem Projekt kommt vor allem der Forschungskontakt zu einer studentischen Arbeitsgruppe des Volkskundlichen Seminars in Bonn unter Leitung von Adelheid Schrutka-Rechtenstamm zugute, die im Rheinischen Kohlrevier den Alltag der Gemeinde Garzweiler während der Phase der Umsiedlung von 1985 – 1989 untersucht hat.¹⁰ Zudem kann zurückgegriffen werden auf regionale Forschungsergebnisse der sorbischen Volkskundler vor allem zu den Wandlungsprozessen in der Lausitzer Industrie, auf Gemeindestudien und eine Reihe historisch-volkskundlicher Gedenkschriften, den Umgesiedelten der überbagerten Dörfer zur Erinnerung an ihre Heimatorte gewidmet.¹¹

9 Ulrich Borsdorf und Ute Eskildsen (Hg.): Untertage Übertage. Bergarbeiterleben heute. München 1985.

10 Vgl. das Ausstellungsprojekt „Leben mit der Umsiedlung“ des Landesverbandes Rheinland, Amt für rheinische Landeskunde, in Zusammenarbeit mit dem volkskundlichen Seminar der Universität Bonn (Ltg. Adelheid Schrutka-Rechtenstamm).

11 Frank Förster: Ländliche Industriearbeiter im deutsch-sorbischen Teil des Lausitzer Kohlen- und Energiereviere. Diss. B., Technische Universität Dresden 1975; ders.: Die Berufstätigenstruktur des deutsch-sorbischen Gebietes von 1971. In: Lëtopis, C, Nr. 22, 1979, S. 53 – 63. Autorenkollektiv unter Ltg. von Paul Nowotny: Groß Partwitz. Wandlungen eines Lausitzer Heidedorfes. Bautzen 1976; vgl. auch Blasius Nawka: Zum Eingliederungsprozeß umgesetzter Groß Partwitzer in die lokale Gemeinschaft am neuen Wohnort. In: Lëtopis, C, Nr. 21. 1978, S. 62-71 und die Erinnerungsschriften u.a. Lothar Balke: Sornrosendorf. Aus der Vergangenheit zweier Lausitzer Dörfer, die volkswirtschaft-

Die Relevanz der Forschungsaufgabe heute ergibt sich aus der fortwährenden Bedeutung der Lausitz als Kohle- und Energierevier und als Heimstatt der Sorben, des kleinsten slawischen Volkes.¹²

Jede Geschichte hat ihre Vorgeschichte

Seit der Mitte des 19. Jahrhunderts ist die Geschichte dieser Landschaft mit der Braunkohle, wie mit ihren Auslöse- und Nachfolgeindustrien, verbunden.¹³

Schon für das Jahr 1844 bezeugen Urkunden den Aufschluß einer Kohlengrube. In den manuellen Braunkohlentiefbauten arbeiteten um 1871 ca. 500 Arbeiter. 1906 betrug die Zahl der angelegten Bergarbeiter bereits 12.000.¹⁴ Inzwischen war eine zum mechanisierten Tagebau übergegangene Großindustrie entstanden, beschleunigt u.a. durch die Erfindung der Briquettpresse. Briketts aus Braunkohle bewirkten eine Art Wirtschaftswunder. 1913 förderten die Niederlausitzer Kohlengruben ca. 24 Prozent der Kohle in Deutschland. Die Briketterzeugung betrug 32 Prozent.¹⁵ Das von mächtigen Kapitalgesellschaften repräsentierte Revier nahm eine beachtete Stellung auf dem deutschen Brennstoffmarkt ein.

Der Prozeß großindustrieller Entwicklung zog eine tiefgreifende Veränderung der sozialen Struktur der Lausitzer Bevölkerung nach sich. In der Landwirtschaft, in deren Sphäre der Bergbau direkt und indirekt eingriff, wurde die soziale Differenzierung und Polarisierung stark beschleunigt. Die Bergarbeiterschaft entwickelte sich in einem keineswegs linearen, vielmehr in einem komplizierten Prozeß vom dörflichen Halbproletariat zum Industrieproletariat ländlicher Prä-

lichen Erfordernissen weichen mußten. VEB Braunkohlenkombinat Senftenberg, Brieske Ost, o.O. und Jahr; ders.: Buchholz. Einige Betrachtungen über ein kleines Dorf. Werksarchiv des VEB Braunkohlewerkes Greifenhain, o.O. 1964; Walter Tharan: Ortschronik Groß Buckow. In: Heimatkundlicher Wegweiser für die Kreisstadt Spremberg und Umgebung, Heimatmuseum Spremberg, VEB BKW Welzow, 1985.

12 Vgl. Jan Šolta: Wirtschaft, Kultur und Nationalität. Ein Studienband zur sorbischen Geschichte. Bautzen 1990.

13 Siehe Frank Förster: Um Lausitzer Braunkohle. Bautzen 1990.

14 Peter Hübner und Monika Rank: Schwarze Pumpe. Kohle und Energie für die DDR. Illustrierte historische Hefte 54, Berlin 1988, S. 5.

15 Bertold Ettrich: Zur Umstellung von Dörfern im Bezirk Cottbus, am Beispiel der Gemeinde Groß Buckow (Kreis Spremberg). Diplomarbeit. Sektion Geschichte, Fernstudium, der Humboldt-Universität zu Berlin, Berlin 1989, S. 5.

gung. Die dazu vorliegenden Forschungsergebnisse belegen die verschiedenen Rekrutierungsfelder, das unterschiedliche soziale, territoriale und ethnische Herkunftsprofil dieser Industriearbeiterschaft mit ihren Varianten von Arbeiterexistenz in den Bergarbeiterkolonien der umliegenden Städte, vor allem aber in den Dörfern. Dabei war das sozial-regionale Milieu von einer großen Zählebigkeit halbbäuerlicher Betriebe und von differenzierten Pachtverhältnissen zwischen Grubenunternehmen und Bergleuten, schließlich von der Verwurzelung auch der besitzlosen Bergleute im Dorf charakterisiert.¹⁶ Daß diese dörfliche lebensweltliche Bindung bis heute Orientierungskraft besitzt, wird bei erzwungener Entsiedlung der Dörfer besonders deutlich. So bezog sich auch eine unserer forschungsleitenden Hypothesen gerade darauf.

Eine nicht unwesentliche Begleiterscheinung der soziokulturellen Veränderungen Anfang des Jahrhunderts in der Lausitz war die einsetzende Verschärfung der Germanisierungspolitik gegenüber den Sorben. In der Vorwegnahme nationalsozialistischer Wendenpolitik agierte z.B. der Berliner Wortführer des Alldeutschen Verbandes Kurd v. Stranz bereits 1904: „Völkerkundlich unterscheidet sich jetzt der Wende trotz seiner alten Sprache nicht mehr von dem benachbarten Deutschen. Lasse man diesen stark germanisierten Halbblutsorben ihre Gebäude und ihre eigenartige Volkstracht, aber verhindere den falschen Glauben an ein besonders reines Volkstum, das sie zum Genossen der österreichischen Slawen und unserer Polen macht.“¹⁷

Zu Beginn des 20. Jahrhunderts hatte die Braunkohlenförderung einen technischen Aufschwung erlebt durch den Übergang vom Kleintagebau zum Großtagebau, gekennzeichnet insbesondere durch den Einsatz von Abraumförderbrücken – Großgeräten mit weiten Schwenkbereichen – und Gleisrückmaschinen.

Die ersten Siedlungen mußten nach dem Ersten Weltkrieg dem Tagebau weichen. Mit Förderbetrieben, Brikettfabriken und Grubenkraftwerken war die Braunkohlenindustrie zum Hauptindustriezweig der Lausitz herangewachsen. In der NS-Zeit wurde die Region Rüstungsstandort. Kohleförderung „für den Sieg“! Das Jahr 1945 offenbarte die Verwüstungen: bombardierte Förderanlagen und Kraftwerke, zerrissene Schienenstränge, geflutete Gruben, zerstörte Städte und Dörfer.

¹⁶ Vgl. Förster (wie Anm. 13).

¹⁷ Zit. ebenda, S. 71.

Nach Kriegsende war die Nutzung der reichen Braunkohlenvorräte für den Wiederaufbau im Osten Deutschlands unverzichtbar. Die Braunkohle wurde schließlich zum wichtigsten Energieträger. Im Sommer 1955 wurde der erste Spatenstich für den Bau des größten Braunkohlenveredlungswerkes der Welt, „Schwarze Pumpe“, getan.¹⁸ Zeitgleich erfolgte die Grundsteinlegung für eine neue Wohnstadt, „Hoyerswerda“.¹⁹ Sie erlebte bald einen Zustrom Tausender Arbeitskräfte aus dem ganzen Land. Heute zählt sie mehr als 70.000 Einwohner. Parallel zum Aufbau und Wachstum der neuen Stadt setzte die Vernichtung von Dörfern im großen Stil ein. Zwischen 1960 und 1970 wurden insgesamt 25 Orte bzw. Ortsteile überbaggert. Es erfolgten Gruppen- und Einzelumsiedlungen. Sie waren rentabler als geschlossene Ortsumsiedlungen. Von 1922 bis 1987 waren insgesamt ca. 97 Ortschaften dem Braunkohlenbergbau zum Opfer gefallen. Ca. 40.000 Menschen mußten umsiedeln, darunter ein Großteil Sorben.²⁰

Die gemischt-nationalen, deutsch-sorbischen Gemeinden der südlichen Niederlausitz befinden sich vollständig im Kohle- und Energierevier. Die Sorben sind traditionell eine bäuerlich bestimmte Nationalität, arbeiten auch gegenwärtig in der Land- und Forstwirtschaft, zugleich mit einem prozentual hohen Beschäftigtenanteil in der Industrie. Die Mehrzahl der in den neuen Bundesländern, insbesondere in Sachsen und Brandenburg, lebenden 60.000 - 70.000 Sorben ist in den deutsch-sorbischen Gemeinden unter 10.000 Einwohnern, also vorwiegend in den Dörfern, zu Hause.

1982 förderten die 11 Tagebaue der Niederlausitz ca. 53 Prozent der Braunkohle der DDR. Bis 1990 sollte der Förderanteil des Reviers ca. 65 Prozent betragen. Trotz steigender Kosten wurde über Alternativen zur Braunkohle und eine Senkung des Energieverbrauchs nicht „offiziell“ und öffentlich nachgedacht. Die DDR befand sich auf einer Energieeinbahnstraße! Mehr als ein Fünftel der Gesamtfläche der Region, darunter land- und forstwirtschaftliche Nutzflächen, Gärten, genossenschaftliche Produktionsstätten und dörfliche Siedlungen, waren zu sogenannten Bergbauschutzgebieten erklärt worden.²¹ Diese kartierten Zonen dokumentieren nicht zuletzt die Gefahr der Aus-

18 Vgl. zur Geschichte des Werkes Hübner und Rank (wie Anm. 14).

19 Siehe u.a. Thomas Topfstedt: Städtebau in der DDR 1955 - 1971. Leipzig 1988, S. 31 - 36.

20 Zahlenangaben übernommen von Ettrich (wie Anm. 15).

21 Siehe ebenda, S. 11.

löschung der ethnischen Identität der sorbischen Bevölkerung, deren Assimilierung durch den Industrialisierungsprozeß bereits weit fortgeschritten ist.

Leben mit der Angst der Umsiedlung – Leben in der Schwebel

Vielorts leben Menschen in der Lausitz mit der Angst der Umsiedlung. Neue und alte Wohnorte befinden sich am Rande der Gruben in einer Landschaft vom Reißbrett. Die Tag und Nacht heulenden Großgeräte in den Tagebauen, geschlagene Waldschneisen, gigantische Rohrleitungssysteme und breite Betonstraßen, gesperrte Betriebsgelände, unterbrochene Dorfstraßen, im Abriß befindliche Siedlungen, das gespenstische Kipprippenpanorama der Gruben gehören zur ständigen Präsenz des Kohleabbaus, sind täglich erlebbar. Die positiven Beispiele der Gestaltung von Bergbaufolgelandschaften, u.a. Seen- und Naherholungsgebiete, können die immer neu aufbrechenden Wunden nur begrenzt kaschieren.

Die Folge der bergbaulichen Inanspruchnahme und der Umsiedlung der Dorfbevölkerung sind expandierende Städte und Großgemeinden mit städtischem Charakter einerseits sowie Einwohnerverluste und Überalterung in den Dörfern als auch Siedlungsverdünnungen andererseits. Jahrhunderte altes Siedlungsgebiet mit Siedlungsabständen von durchschnittlich 5 bis 7 Kilometer wird durch neue Abstände von 15 bis 20 Kilometer radikal verändert.²²

Das Leben mit der Angst der Umsiedlung impliziert verschiedene Phasen menschlicher Betroffenheit. Im Lausitzer Kohlerevier leben die Leute auch nach dem gesellschaftlichen Umbruch in der DDR noch mit den Erfahrungen der nahen Vergangenheit. Sie reflektieren die Chronologie bisher üblicher Methoden der Entsiedlung als aufeinanderfolgende Trauerphasen: Die erste Phase wurde durch auftauchende Vermessungs- und Bohrtrupps, durch Beunruhigung und Gerüchte, nicht durch offizielle Informationen, ausgelöst.

Zur Strategie der Selbsttäuschung gehörten das Verleugnen und Verdrängen der Befürchtungen.

In einer zweiten Phase erfolgte die Veröffentlichung sogenannter Bergbauschutzgebiete. Bis zur bergbaulichen Inanspruchnahme konnten Jahrzehnte vergehen. Baumaßnahmen im Ort beschränkten sich – infolge rechtlicher Konsequenzen – vornehmlich auf bauliche

²² Ebenda, S. 10.

Wertverbesserungen. Die Migrationsbereitschaft der Jugendlichen und jungen Erwachsenen stieg. Bei den Älteren kamen Erinnerungen an Trennungserfahrungen auf, wie die Umsiedlung im Nachkrieg oder die Kollektivierung der Landwirtschaft. Dieser Erfahrungschance stand die Gefahr gegenüber, das ganze Leben als sinnentleert zu empfinden, wie es eine Dorfbewohnerin ausdrückte: „1945 mit drei Koffern aus Polen, heute mit Fernseher und Schränkchen ins Altersheim.“

In der Regel erfolgte die Mitteilung über den Auszugstermin und das Wohin der Umsiedlung fünf Jahre vor der Realisierung. Die Wertermittlung schließlich provozierte die Erfahrung der Entwertung von dinglicher Umwelt. Dabei hing der Grad der Betroffenheit vor allem vom jeweiligen Besitz, vom Lebensalter, von der Mentalität der sogenannten Tief- und Flachwurzler, von den Bedingungen der Umsiedlung und den Berufsaussichten ab. In dieser Phase waren die sozialen Beziehungen im Dorf und in den Familien stark belastet. Die darauffolgende Zeit der Umsiedlungsvorbereitungen und des Auszugs erzwang Aktivität: Grundstückserwerb und Hausneubau, das ständige Pendeln zwischen dem alten und neuen Wohnsitz. Der Entwidmung von Friedhof und Kirche folgten die letzten gemeinsamen Feiern und Andachten einer schon aufgelösten Gemeinde.

Die Neueingliederung am neuen Wohnort, in meist vorgegebene fremde Strukturen, war vor allem schwer für diejenigen, die vom Dorf in die Stadt zogen. Erst seit 1986 war der Kohleersatzbau von Eigenheimen möglich.

Der Abriß und das Dorf als Geisterstätte prägten unendlich die Erinnerungen. 1991 sind vor allem jene extrem damit konfrontiert, deren Dörfer abgerissen sind und nun durch neue Entscheidungen bergbaulich nicht in Anspruch genommen werden. Eine Ambivalenz des „umsonst“!

Im Herbst 1989 hatten auch die Dorfbewohner in den Bergbaugebieten aufbegehrt.²³ Die „Selbstvertretung“ in ihren speziellen Lebensfragen war in den Jahrzehnten zuvor besonders schwer. Jetzt klagten Frauen und Männer ihr Recht auf Mitsprache offensiv und öffentlich ein. Demonstrationen, Unterschriftensammlungen, selbstgefertigte Transparente, Plakate und Schrifttafeln gehörten zur poli-

23 Vgl. u.a. Verheizte Lausitz. Der Braunkohlenbergbau und seine Probleme im ostelbischen Raum. Hg. Unabhängiger Arbeitskreis Umwelt und Frieden, Hoyerswerda, o.J. (1990).

tischen Kultur des Dorfes. Dieser selbstbestimmte Gebrauch jener Rituale der „Basisgruppenzeit“ bedeutete eine neue Erfahrung. Sie war „kurzzeitiger“ Teil der Bewältigungsstrategie der Betroffenen im Kohlerevier.

Dabei erwiesen sich die sozialen Interessenlagen bald als außerordentlich differenziert: Es geht um den Erhalt von Arbeitsplätzen in der Kohle- und Energiewirtschaft ebenso wie um den Erhalt der Dörfer. Im Dorf stehen sich soziale Gruppen, Generationen, Geschlechter, Familien, Verheiratete und Geschiedene, Einheimische und Zugezogene, Hauseigentümer und Mieter gegenüber. Zudem gehen die Brüche durch alle Gruppen hindurch.

In einem bis auf wenige Gehöfte abgerissenen Dorf wurde noch 1990 ein Maibaum aufgestellt. Ihn schmückten zwei Schrifttafeln: „Wir haben es satt, Lärm, Staub und vom Tagebau beklaut. Schluß mit dem Abriß!“ – ein grundsätzlicher Protest! Und darunter die Forderung nach schnellerer Bereitstellung der Ersatzwohnungen und die Drohung, den Förderbetrieb zu stören: „Bringt den Bau auf Trapp oder wir fahren die Brücke ab!“²⁴

Unser Untersuchungsdorf, namens Proschim, artikulierte am Orts- eingang und -ende, auf dem Anger und in geschlagenen Waldschneisen den gleichen Unmut und beschwor Alternativen. Proschim drohte die Umsiedlung! Fast 40 Prozent der berufstätigen Bevölkerung des Ortes sind 1989/90 im Bergbau beschäftigt. Sie, aber auch die Bauern, die Rentner, die Kinder und Schüler des 241 Einwohner zählenden Dorfes²⁵ leben mit der Kohle von Kindesbeinen an. Schon vor dem Zweiten Weltkrieg gehörten die Schürfrechte den Anhaltinischen Kohlewerken. Nach Kriegsende fielen sie an den Staat. Frühestens im zweiten Jahrzehnt des 21. Jahrhunderts sollte – so sagte man – die Proschimer Kohle geschürft werden.

Das im Krieg stark zerstörte Dorf wurde wieder aufgebaut. In verschiedenen Phasen bis zum Höhepunkt in den siebziger Jahren erfolgte ein umfassender Um- und Ausbau der Häuser. Durch die genossenschaftliche Produktionsweise verloren nach und nach die bäuerlichen Wirtschaftsgebäude ihre Funktion. Aus Ställen wurden

24 Protest der Bevölkerung von Wolkenberg, Kreis Spremberg, Mai 1990.

25 241 Einwohner, davon 39 Arbeiter, 30 LPG-Bauern, 23 Angestellte, 19 Angehörige der Intelligenz, 3 selbständige Gewerbetreibende, 62 Rentner, 34 Schüler, Lehrlinge und Studenten, 18 Kinder. Diese Daten sind – wie alle übrigen zum Dorf und zur vorgesehenen Devastierung und wie die Zitate von Gewährspersonen – den Diplomarbeiten von Alter und Zschäck (wie Anm. 6), entnommen.

Wohnräume, Bäder und Garagen oder Bungalows für Sommergäste. Einer Mode entsprechend entstanden in den ehemaligen Scheunentennen „Bar- und Feierräume“. Diese Investitionen waren – wie auch in den umliegenden Heidedörfern – verbunden mit der Konsolidierung der Landwirtschaftlichen Produktionsgenossenschaften seit Mitte der sechziger Jahre.²⁶

Heute gehört zu den architektonischen Besonderheiten des Straßendorfes vor allem der sogenannte Senftenberger Hof, ein auch gegenwärtig meist trigenerativ bewohnter Vierseithof, der straßenseitig durch massive Torhäuser abgeschlossen ist. Das Ortsbild mit den typisch roten Klinkerbauten, darunter die 1919 fertiggestellte Kirche, ist gepflegt und strahlt scheinbare Unberührtheit aus.

Aber: Eiliger als „geplant“ hatte es der Bergbau!

1984 wurde die Nachricht über den Abriß von Proschim im Dorf bekannt. Gerüchte und Entscheidungen mischten, überholten sich fortan: 1996 soll der Ortsteil Karlsfeld abgebaggert werden, nein, sechs Jahre eher noch, und Proschim wird dann womöglich 1995 weichen ...

In den Jahren zwischen 1984 und 1989 war es den Proschimern nicht darum gegangen, den Tagebau zu verhindern. Vielmehr wollten sie „Gemeinsam das Beste daraus machen ...“, den Aufbau eines neuen Ortes erreichen, bessere Entschädigungsleistungen erzielen und Veränderungen in der Umsiedlungspraxis erwirken. Es gab keine Wahl, als dies gemeinsam durchzustehen, um nicht wie andere Dörfer mit den einfachsten Lösungen abgespeist zu werden: „Wo die Not am größten ist, ist auch der Zusammenhalt am größten.“ Das Ringen ums Mögliche hatte viel Kraft gekostet. Die Proschimer bereiteten schließlich ihre Umsiedlung vor.

Plötzlich ermöglichte die „Wende“ „Selbstvertretung“. Sie ging unter den turbulenten gesellschaftlichen Rahmenbedingungen und der politisch, sozial und mental differenzierten Situation im Dorf allerdings bisher nur begrenzt auf. Bald standen sich geradezu unversöhnlich „Kohlegegner“ und „Kohlebefürworter“ gegenüber: „Das Ziehen an einem Strang hat aufgehört ...“, Streit, Verdächtigungen und Drohungen gehörten und gehören zum Alltag. So wird in der

26 Vgl. Alter (wie Anm. 6), auch Lothar Balke: Vom Wandel der Dörfer in Heide und Spreewald. Tendenzen des Bauens und Wohnens in ausgewählten Lausitzer Gemeinden bis in die 80er Jahre des 20. Jahrhunderts. Dissertation A, Humboldt-Universität zu Berlin, Berlin 1992.

Rückbesinnung auf vermeintliche Solidarität die Konfliktsituation beklagt: „Es ist nicht mehr schön im Dorf ...“²⁷

Im Frühjahr 1990 war die Hälfte der Nachbarn im Ortsteil Karlsfeld bereits umgesiedelt. Einige nahmen den Abschied leichter als andere. Ein Teil der Älteren zog in „altersgerechte“ Neubauwohnungen in die Kreisstadt, einige gingen nach Westdeutschland. Zwischen zwei riesigen ausgekohlten Tagebauen ist ein neuer Ort, Partwitz, mit den ersten acht weitgehend fertiggestellten Häusern und einem mehrstöckigen Wohnblock im Entstehen. Was historisch wuchs, läßt sich allerdings nicht herüberretten. Die Tristesse der neuen Gebäude aus Fertigteilen, Bauverzögerungen und -pfusch verärgerten die Dorfbewohner. Aber, wer begonnen hatte, sich einzurichten und sein Gartenland bereits bestellte, der wünschte, daß die anderen nachkommen. Aus der Häuserzeile soll ein Dorf entstehen!

Zwischen Umgesiedelten und Daheimgebliebenen eskalierten die Konflikte. Waren doch die Entschädigungen der einen bereits durch die Währungsunion halbiert. Für die anderen wird – im Falle der Umsiedlung – die Entschädigung weit höher ausfallen.

Mittlerweile verläuft zwischen beiden Teilen „eines Dorfes“, infolge der Neuregelung der politischen Verwaltungsstrukturen in Ostdeutschland, die Landesgrenze zwischen Brandenburg und Sachsen.

Die Umgesiedelten (die ‚neuen‘ Sachsen) haben sich „eingrichtet“ und konnten ihre Entschädigung zwischenzeitlich aufbessern. Einige von ihnen empfanden den erzwungenen Abschied und Neubeginn als Herausforderung, als eine aus der Notwendigkeit erwachsene Möglichkeit der Entfaltung. Mehrheitlich sind sie in der Kohle beschäftigt und haben 1991 noch Arbeit. Die Frauen – um die fünfzig und jünger – können sich in ihrem neuen Heim mit reichlich Gartenland keinen Alltag ohne Berufstätigkeit vorstellen. Deshalb versuchen schon einige, durch Nebenbeschäftigungen der Arbeitslosigkeit vorzubeugen, wie eine unserer Gewährsfrauen, die ihre Doppelbelastung durch Beruf und Haushalt einer fünfköpfigen Familie potenziert durch die Tätigkeit als Knappschaftsälteste.

Die Jugendlichen haben sich mit einem Club Begegnungs- und Kommunikationsmöglichkeiten geschaffen. Schon sind sie dabei, die Vorbereitungen für die 1992er Jugendfastnacht, den sorbischen Zapust, zu treffen.

²⁷ Zschäck (wie Anm. 6).

Bald werden mit um- und neusiedelnden Familien auch weitere Kinder und Jugendliche ins Dorf kommen. Am Ortseingang wirbt ein westdeutscher Immobilienhändler mit „Finger-Häusern“ um Käufer. In Proschim haben sich inzwischen 18 Familien nun doch entschieden, ihre Häuser an das neue Unternehmen, die Lausitzer Braunkohle AG, zu verkaufen. Käufer und Verkäufer rechnen auf ihre Art! Die im Dorf Verbleibenden setzen auf die Zusicherung, daß in den nächsten zwanzig bis dreißig Jahren nicht entsiedelt wird.

Gewinner und Verlierer sollten und können nicht ausgemacht werden. Das Dorf und die Region befinden sich im Umbruch. Unser Versuch einer Wahrnehmung laufender Ereignisse begleitet, verfolgt vor Ort. Es ist dies eine wissenschaftliche Arbeitsmethode, die im Lehrgebiet „volkskundliche Gegenwartsforschung“ als *eine* Form forschenden Lehrens mir geradezu unverzichtbar erscheint.

Nachbemerkung zu den Abhandlungen dieses Heftes

Die in diesem Heft der Österreichischen Zeitschrift für Volkskunde publizierten Abhandlungen von Utz Jeggle, Konrad Köstlin, Gottfried Korff, Dieter Kramer und Ute Mohrmann wurden am 17. Dezember 1991 in Wien als Gastvorträge im Rahmen des Berufungsverfahrens zur Besetzung einer Planstelle eines/r Ordentlichen Universitätsprofessors/in für Volkskunde am Institut für Volkskunde der Geisteswissenschaftlichen Fakultät der Universität Wien vorgetragen. Die Redaktion dankt den Verfassern für die freundliche Überlassung der Manuskripte. Es wird darauf verwiesen, daß zu demselben Anlaß zwei weitere Vorträge gehalten wurden, nämlich von Christine Burckhardt-Seebass zum Thema „Projektionen von Heimatlichkeit – zur Diskussion um lokale Museen“ und von Wolfgang Kaschuba unter dem Titel „Alter Nationalismus und neuer Ethnozentrismus: Holt die Geschichte die Gegenwart ein?“, deren Publikation an anderer Stelle geplant ist.

Die Redaktion

Mitteilungen

Die Bürde der Würde

Zu Roland Girtlers Beitrag *Die Würde des Radfahrens*¹

Von Johannes Moser

Roland Girtler, dem man anerkennend nachsagen kann, gewisse Moden zu erkennen oder gar zu kreieren und sie auch populärwissenschaftlich aufzubereiten, versucht in seinem Artikel – unter Berufung auf die Kulturwissenschaft –, die Würde des Radfahrens und dessen Bedeutung für die Volkskunde herauszuarbeiten. Es hätte ein wichtiger und interessanter Beitrag werden können, aber nach meiner Meinung scheiterte Girtler mit seinem Anliegen in jeder Hinsicht, weshalb die Lektüre seines Artikels für alle Volkskundler/innen, denen ihr Fach etwas bedeutet, zum Ärgernis werden muß.

Im großen und ganzen setzt Girtler in seiner Argumentation drei Schwerpunkte, mit denen er sein obengenanntes Ziel zu erreichen trachtet. Dieser Dramaturgie möchte ich mich auch in meiner Kritik bedienen, wobei es vor allem zu zeigen gilt, daß Girtlers zufällige und unsystematische Äußerungen mit einer modernen Kulturwissenschaft, als die sich die Volkskunde wohl mittlerweile versteht, nichts zu tun haben.

Girtler eröffnet seinen Artikel mit persönlichen Vorbemerkungen, die jedoch nicht beim Persönlichen bleiben. Nun könnte man die in diesem Kontext geäußerten Vorwürfe an unsere Autogesellschaft und die damit verbundenen alternativen Möglichkeiten – Verschenken des Autos – als Einfälle eines weltfremden Schwärmers abtun, handelte es sich beim Autor nicht um einen anerkannten Soziologen. Natürlich weiß jeder halbwegs informierte Mensch um die problematischen Folgen, die der Automobilität für unsere Gesellschaft gebracht hat, dennoch muß ein Kulturwissenschaftler wohl mehr sehen als bloß den Fetisch Auto. Martin Scharfe hat zu Recht darauf hingewiesen, daß „der Automobilität notwendigerweise zu tun hat und verkoppelt ist mit unserer Gesellschaft, wie sie verfaßt und historisch entstanden ist“.² Mit der simplen Verteufelung des Autos ist es in einer Gesellschaft nicht getan, deren Ökonomie allerhöchste Mobilität verlangt und in der die Nichterbringung dieser Mobilität zumindest die ökonomischen Chancen in vielfältigster Weise beschränkt. Die notwendige Be-

weglichkeit wird - dazu gibt es vielfältige Analysen - noch immer am besten durch das Auto gewährleistet, auch wenn dies mancher Großstadtmensch nicht wahrhaben will. Dazu kommt der subjektive Aspekt der Problematik, daß viele Leute lieber im eigenen Auto im Stau stecken, als nach Alternativen zu sinnen. Gerade diese subjektive Dimension sollte die Kulturwissenschaft interessieren, da so auf vielschichtige Hintergründe rückgeschlossen werden kann. Weiters ist es sicherlich einfach, in einer Stadt mit gut ausgebauter Nahverkehrsinfrastruktur eine Alternative zum Auto zu finden. Anders gestaltet sich die Situation in ländlichen Gebieten, in denen man zu einem hohen Maß vom Auto als Fortbewegungsmittel abhängig ist. Es geht mir hier nicht um eine Rechtfertigung des Autos, ich plädiere ebenfalls für eine Einschränkung des Autoverkehrs auf allen möglichen Ebenen bis hin zur vieldiskutierten Kostenwahrheit. Das hat jedoch nichts mit dem Versuch des Kulturwissenschaftlers bzw. der Kulturwissenschaftlerin zu tun, kulturelle Phänomene in einem größeren Kontext zu verstehen. Ich möchte hier nochmals Martin Scharfe zitieren:

„Der historische Fortschrittsnutzen des Automobilfahrens, das sollte angedeutet werden, müßte also in einer umfänglichen Analyse des historischen Alltags herausgearbeitet werden, das ist genuine Aufgabe der Volkskunde (welcher Wissenschaft denn sonst? müssen sich folkloristische Zweifler fragen lassen), und es darf darüber spekuliert werden, warum diese Analyse bisher nicht einmal in Ansätzen zu sehen war. Die Wissenschaft vom Alltag hat nichts beizutragen zu einem der wichtigsten Diskurse der gegenwärtigen Alltagskultur: zur Diskussion ums Auto! Im Gegenteil. Die fehlende volkscundlich-historische Analyse der Automobilkultur läßt uns in schiefer Durchführung der wissenschaftlich gebotenen Tätigkeiten des Vergleichens und Verallgemeinerns zum vernebelnden Fetisch-Vorwurf greifen.“³

Wie anders lauten dagegen die platitüdenhaften Ausführungen Girtlers, *die meisten Zeitgenossen würden auch ohne Auto auskommen*.⁴ Warum sie es dann nicht tun, wäre die wesentlich ergiebigere Frage, zu der Girtler leider nichts beizutragen hat. Vielmehr stilisiert er sich zum besseren und freieren Menschen, weil er sein Auto verschenkt hat. Er vertritt damit genau jene „besondere Mischung von sozialer Reform und moralischer Erziehung“, der Robert E. Park, einer der Begründer der Chicagoer Urban Anthropology, bereits um die Jahrhundertwende vorwarf, sie zeige „jene Perspektive auf die soziale Wirklichkeit, die, erfüllt und geleitet von einer zivilisierenden Mission, Realität nur voreingenommen wahrnimmt“.⁵

Diese Kritik soll nun keineswegs bedeuten, keine Verantwortung zu empfinden für die Welt, in der wir leben, sondern es gilt zu erkennen, daß Volkskunde als Kulturwissenschaft mehr bedeutet als moralisierendes Fingerheben. Gerade das jedoch treibt Girtler auf die Spitze, indem er den Radfahrer als modernen Aristokraten der Landstraße entwirft, als wüßten

wir nicht besser, daß nicht wenige Pedalritter im selben Maße rücksichtslos und gefährlich agieren wie alle anderen Verkehrsteilnehmer auch. Girtler hingegen sieht sie als besondere Menschen. Diese Rad-Aristokraten – man darf im übrigen gespannt sein, wen Girtler nach Zuhältern, Wilderern etc. als nächstes adelt – sind also die Helden der neuen Zeit, die ihre Sättel so achten wie der *mittelalterliche Reitersmann*. Nun wird nicht klar, woher Girtler dieses Wissen über den Reiter des Mittelalters nimmt, es mag stimmen oder nicht, mich erinnert seine Darstellung an Bilder aus Wildwestfilmen. Auch für den sattelrettenden Radfahrer dient nur er selbst als Beispiel. In den Pyrenäen bricht sein altersschwaches Fahrrad zusammen, er nimmt *den Sattel vom braven Rad* – man erinnere sich an seine Kritik, das Auto sei ein heiliges Instrument! – und schleppt sich, wahrscheinlich der untergehenden Sonne entgegen, zum nächsten Bicycle-Shop.

Im zweiten Teil seiner Ausführungen besinnt sich Girtler doch wieder der vermeintlich kulturwissenschaftlichen Möglichkeiten, die das Fahrrad bietet. Der Radfahrer als Feldforscher hat die Chance, *etwas über fremde Lebensart zu erfahren, wenn er ohne Begleitung in einem Gasthaus absteigt*. Im übrigen sitzt Girtler hier einer auch in der Volkskunde gängigen Fehlmeinung auf, die von Feldforschung spricht, wo sie doch nur einen kurzfristigen Besuch im Feld meint. Aber abgesehen davon verschweigt Girtler, warum dies dem Benutzer eines Autos, Motorrades oder eines öffentlichen Verkehrsmittels nicht möglich sein sollte. Es gibt viele ausgezeichnete Studien, die auf Feldforschung basieren, aber ich weiß von keiner, bei der die Wahl des Verkehrsmittels eine besondere Bedeutung für den Erfolg der Forschung gehabt hätte. Doch wahrscheinlich gründet alles auf einem Mißverständnis, denn was Girtler hier als Feldforschung bezeichnet, steht eher in der Tradition der Praxis mancher Reiseschriftsteller, die umherstreiften und aus mehr oder minder zufälligen Erfahrungen und Gesprächen, so diese überhaupt stattfanden, Darstellungen von Regionen entwarfen, die aus zum Teil bereits bekannten Versatzstücken zusammengesetzt waren. In diesen Arbeiten finden sich dann einerseits der *locus amoenus*, über den Gott sein Füllhorn der Gnade ausgeschüttet hat, und andererseits die Rückzugsgebiete, „die ganz voll von Troddeln“ und „Cretins“ sind.⁶

Wohl unbeabsichtigt bezeichnend ist hier Girtlers Verweis auf Riehl, der in seinen Handwerksgeheimnissen eröffnet hatte, er wüßte bereits, was er bei seinen Wanderungen finden wollte:⁷ „Zu beobachten, was man findet, ist leicht, aber das zu finden, was man beobachten will, das ist die feinere Kunst.“⁸ Dazu eignet sich offensichtlich die Radtour, die Girtler die Möglichkeit zu Meditation bietet und ihn zum Nachdenken anregt. *Am Abend einige Biere beflügeln dann sicherlich die Phantasie, um die Erlebnisse des Tages niederzuschreiben*. Interessant ist bei Girtler weiters, daß er immer vom Gasthaus spricht, wenn es um die Gewinnung von Daten geht – das Feld beschränkt sich für ihn auf die Gespräche in der Wirtsstube. Obwohl

er an einer Stelle vermerkt, *als einsam Wandernder besteht die Chance, angedetet und ins Gespräch gezogen zu werden*, beziehen sich seine genaueren methodischen Ausführungen jeweils auf das Wirtshaus. Man stelle sich Malinowski, Evans-Pritchard, Mead, Geertz oder Nadig vor, um nur wenige zu nennen, wie sie bei einigen Bieren die Daten für ihre Feldstudien sammeln. Aber Girtler gesteht wenigstens, daß die *Einsamkeit des Wanderns ... ihre eigene Poesie für den Forscher (hat), überhaupt wenn er sich am Fahrrad weiterbewegt*.

Von diesen Gedanken zur Feldforschung verlagert Girtler dann seinen Schwerpunkt – im dritten Teil – zu kulturhistorischen Überlegungen zur Ausrüstung, die ihm äußerst spannend erscheinen. Wer nun erwartet, Girtler gäbe vielleicht einen kurzen Überblick über die Entwicklung der Radfahrerausrüstung und stellte diese in einen größeren Kontext, wird ein weiteres Mal enttäuscht. Nicht einmal im Ansatz ist etwas zu bemerken von Hermann Bausingers Erkenntnis, „daß alle Sachen Ergebnis geistiger Prozesse und Vorgabe und Auslöser geistiger Prozesse sind“.⁹ Bausinger meint weiters, man müsse „nach der Verankerung der Dinge in der jeweiligen Lebenswelt, nach ihrem Gebrauch, ihrer Nutzung, ihrer Aneignung und Bedeutung“ fragen.¹⁰ Statt dessen argumentiert Girtler mit einigen Zufallsbelegen, die sich mit einer Ausnahme auf das Wandern beziehen. Er stellt eine Analogie zwischen „Fußwanderer“ und „Radwanderer“ her, um seine sicherlich bemerkenswerten Literaturbelege einbauen zu können, verleugnet damit jedoch die spezifische Entwicklung, die es gerade im Bereich der Radfahrerausrüstung gegeben hat. Völlig ausgeklammert bleibt auch die symbolische Dimension der Ausrüstungsgegenstände, daß Dinge einen Zeichencharakter¹¹ haben und somit zu einer spezifischen Ausdrucksform der Benutzer werden und zu deren Identität beitragen können. Daran scheint Girtler jedoch weniger gelegen zu sein, sondern er entwirft, aufbauend auf Angaben aus dem vorigen Jahrhundert, eine Handlungsanleitung für Radtouren, die in ihrer Dürftigkeit ebenfalls noch kritisierenswert wäre.

Abschließend kommt Girtler noch einmal auf den humanen Charakter des Radfahrens zurück, da der *Radfahrer als honoriger Verkehrsteilnehmer* nicht nur Menschen achte, *sondern auch Bäume, Schmetterlinge und Igel*. Girtlers Beitrag diene offensichtlich nur dem Zweck, einer persönlich sicherlich schätzenswerten Vorliebe einen kulturwissenschaftlichen Anstrich zu verpassen. Dies muß als vollends mißlungen betrachtet werden, und es bleibt zu wünschen, daß Girtler nach der Würde des Radfahrens doch auch die Würde der Volkskunde als Wissenschaft entdecken möge.

Anmerkungen

- ¹ Österreichische Zeitschrift für Volkskunde 94/1991, S. 117 – 127.
- ² Martin Scharfe: „Fetisch *Auto*“ – „Fetisch *Auto*“? In: Kuckuck. Notizen zu Alltagskultur und Volkskunde 1/90, S. 5.
- ³ Ebenda, S. 6.
- ⁴ Alle kursiv gesetzten Passagen dieses Artikels entstammen der Arbeit Girtlers.
- ⁵ Rolf Lindner: Die Entdeckung der Stadtkultur. Soziologie aus der Erfahrung der Reportage, Frankfurt am Main 1990, S. 25.
- ⁶ Vgl. etwa J. G. Kohl: Hundert Tage auf Reisen in den österreichischen Staaten. 5. Teil: Reise in die Steiermark und im bairischen Hochlande, Dresden, Leipzig 1842, S. 93.
- ⁷ Utz Jeggle: Zur Geschichte der Feldforschung in der Volkskunde. In: derselbe (Hg.): Feldforschung. Qualitative Methoden in der Kulturanalyse (= Untersuchungen des Ludwig-Uhland-Instituts, 62. Band), Tübingen 1984, S. 22.
- ⁸ Wilhelm Heinrich Riehl: Wanderbuch, Stuttgart 1869, S. 30.
- ⁹ Hermann Bausinger: Eröffnung des Kongresses und Begrüßung. In: Konrad Köstlin und Hermann Bausinger (Hg.): Umgang mit Sachen. Zur Kulturgeschichte des Dingegebrauchs, Regensburg 1983, S. 9.
- ¹⁰ Ebenda.
- ¹¹ Vgl. Klaus Beitzl: Dinge als Zeichen. In: Köstlin & Bausinger (Anm. 9), S. 291 – 301.

„Maria Steinwurf“ in Ungarn

Ein kritischer Nachtrag zu Janós Szulovsky:
Die Ofner „Schornsteinfeger-Madonna“. Zu den italienischen
Beziehungen der ungarischen Marienverehrung
(ÖZV XLVI/95, 1992, Heft 2)

Zur kritischen Anmerkung: „Die ungarischen Beziehungen der Madonna von Rè werden unvollständig in einem einzigen Satz einer Fußnote berührt: L. Kretzenbacher: Das verletzte Kultbild. Voraussetzungen, Zeitschichten und Aussagewandel eines abendländischen Legendentypus“ (München 1977, S. 32) im Aufsatz „Die Ofner ‚Schornsteinfeger-Madonna‘“ von János Szulovsky im vorangegangenen Heft dieser Zeitschrift (ÖZV XLVI/95, 1992, S. 173) hat die Redaktion von Leopold Kretzenbacher folgende Stellungnahme erhalten:

„Der Sitzungsbericht München (1977), auf den allein der Autor sich bezieht, war dazu wohl auch nicht der Ort. Wenn schon, dann hätte J. Szulovsky vermerken müssen, daß ich einen ersten größeren Aufsatz über Ursprung und Verbreitung des Bildtypus von Rè bereits 1951, vor mehr als 40 Jahren also, in Graz veröffentlicht hatte (Kretzenbacher, Leopold: Maria-Steinwurf. Ikonographie, Legende und Verehrung eines „verletzten Kultbildes“. In: Aus Archiv und Chronik 4, Graz 1951, S. 66 – 83). Die damaligen Zeitumstände mögen es erklären, daß diese Arbeit nicht weiter bekanntgeworden ist. Immerhin wäre daraus zu ersehen gewesen, daß die erste und entscheidende Kultwelle von Rè *nicht* von Ungarn, sondern nach Böhmen gegangen war und sich seine Abbildungen eher nach der Erstfiliation in Klattau ausrichten als unmittelbar nach Rè. Man sollte und kann auch Sekundärfiliationen feststellen und wissenschaftlich einordnen. Doch das ist für mich nichts Wesentliches... Was aber vorzuwerfen ist, daß es unterlassen wurde, eine nicht einmal zwei Jahre zurückliegende, fachlich genau hierher gehörige Studie von Elfriede Grabner: „Maria Steinwurf“ in Ungarn. Zur Verehrung eines piemontesischen Gnadenbildes im pannonischen Raum. In: Dies.: Bildquellen zur Volksfrömmigkeit (ÖZV XLIV/93, 1990, S. 311 – 330, bes. S. 320 – 330), zu zitieren, die bereits viel vorwegnahm. Aber vielleicht lag der Beitrag schon Jahre in Wien. Immerhin hätte es sich bei den Korrekturen gehört, so etwas zu zitieren und nicht einfach schweigend zu übergehen! Zumindest eine redaktionelle Feststellung hätte an die Stelle der Anmerkung 26 oder in die freibleibende 3/4 Seite 179 des Heftes der ÖZV 1992/2 gepaßt.“

Die Sorgfaltspflicht der Redaktion ist hier berechtigterweise mitangesprochen. Das Versäumnis, das wohl auch im „fliegenden Wechsel“ der Zeitschriftenredaktion zu Beginn dieses Jahres teilweise begründet sein mag, soll auf diesem Weg im Sinne eines wissenschaftlichen Dialogs wettgemacht werden.

Klaus Beitzl

Chronik der Volkskunde

Zmaga Kumer und Jenő Barabás, Herderpreisträger 1992

Frau Prof. Dr. Zmaga Kumer verbindet mit anderen Trägern des Herder-Preises 1992 ihre Konzentration auf ein Hauptarbeitsgebiet, die Musikethnologie, vor allem das slowenische Volkslied, die slowenische Volksmusik, den slowenischen Volkstanz. Sie leistete und leistet damit einen wichtigen Beitrag zur kulturellen Identität ihres zahlenmäßig kleinen Volkes im Konzert der europäischen Kulturgemeinschaft.

Sie wurde 1924 in Unterkrain als einzige Tochter eines altösterreichischen Beamten geboren. Sie studierte Musikwissenschaft und Slawistik, mit dem Schwerpunkt Slowenistik an der Universität Ljubljana-Laibach. 1948 erhielt sie ihr Diplom. Seit 1952 arbeitete sie als Mitarbeiterin am „Institut für Musikvolkskunde“ der Slowenischen Akademie der Wissenschaften und Künste. Im gleichen Jahr wurde sie zum Dr. phil. mit einer Dissertation über die slowenischen Bearbeitungen des mittelalterlichen Weihnachtsliedes „Puer natus est ...“ promoviert.

Ihre Laufbahn am Musik-Folklore-Institut führte sie über eine Assistentenstelle in der Abteilung für Textanalyse des Volksliedes zur Fach-Mitarbeiterin (1957), wissenschaftlichen Mitarbeiterin (1961), Höheren wissenschaftlichen Mitarbeiterin (1970) und schließlich 1973 zum Rang eines Wissenschaftlichen Rates.

Ihre zahlreichen Buchveröffentlichungen kreisen um ihr Hauptarbeitsgebiet: Einführung in die Musik-Volkskunde (1969), Typenindex slowenischer Volkslieder (1974), Das Lied des Slowenenlandes (1975), Ethnomuskologie (1977, 2. Aufl. 1988), Volksmusik und Musikanten bei den Slowenen (1983) und als Festschrift zum 50jährigen Bestehen ihres Instituts das deutsch geschriebene Buch „Die Volksmusikinstrumente der Slowenen“ (1988). Dazu kommen viele Aufsätze bis in die jüngste Zeit.

Ihr internationales Ansehen demonstrieren ihre Mitgliedschaften in der internationalen Vereinigung für Balladenforschung bei der Société Internationale d'Ethnographie et de Folklore und in der Studiengruppe zur Erforschung der Volksmusikinstrumente beim International Music Council, sowie ihre Berufung zum Kurator des Europapreises für Volkskunst seit 1973. Sie hielt Vorlesungen am musikwissenschaftlichen Institut der Musik-Akademie in Ljubljana und Gastvorlesungen an den Universitäten Innsbruck und München.

Auch in ihrer Pension arbeitet sie unermüdlich weiter für das Institut, in dem sie bereits in ihrer Studienzeit tätig war. Mit rund 50 Volkslied-Sendungen bei den Rundfunksendern Ljubljana, Sarajewo und Graz wirkte sie auch in die Breite.

Zum Bild des Menschen Zmaga Kumer hinter der Forscherpersönlichkeit gehört ihr soziales Wirken, etwa für Waisenkinder in Slowenien und Kroatien, und daß sie in kommunistischer Zeit als bekennende Katholikin bekannt und anerkannt war.

Auch für den ungarischen Preisträger, Prof. Dr. Jenő Barabás, gilt, daß sein wissenschaftliches Werk einem großen Hauptziel gewidmet ist.

Er wurde 1920 in Böde, Komitat Zala, in Westungarn geboren; studierte in Pécs und Budapest Volkskunde, Ethnologie, Ethnographie, Geographie und Geschichte und schrieb 1947 seine Dissertation über Weiler-Siedlungen in West-Transdanubien.

Seit 1952 machte er seine Universitätskarriere an der Eötvös-Lorand-Universität Budapest, als Dozent, dann als Professor, 1987 erhielt er den Grad des Dr. scientiarum.

Sein Feld sind die Realien sowie die Schrift- und Brauchtumskunde der ungarischen Volkskultur. Seine ethnographischen Feldforschungen schlossen neben den madjarischen auch die anderssprachigen Bevölkerungsgruppen Ungarns und seiner Nachbarstaaten ein. Sein wissenschaftliches opus magnum ist der von ihm begründete „Atlas der ungarischen Volkskunde“, von dem neun großformatige Bände bereits vorliegen oder im Drucke sind. Er gilt international gesehen als vorbildlich. Er übergreift Länder, Sprachen und Ethnien. Seine Kommentare sind in madjarischer, deutscher und englischer Sprache abgefaßt und damit den Forschern international allgemein zugänglich.

Er beschränkt sich nicht auf vordergründige Klassifizierungen, meidet Schablonen, sondern führt von genauen Einzelerhebungen bis zu systematischen Zusammenhängen. Sein Konzept hat er einmal so ausgedrückt: „Die Volkskundler begegnen der Tradition in ihrer fertigen, herauskristallisierten Form und können sie nur selten in statu nascendi untersuchen. – Jede Tradition war (aber) einmal Intention. Sie verwandelte sich erst im Laufe der Geschichte zur Tradition.“

Es geht ihm also stark um die Herausarbeitung des dynamischen Aspektes.

Von seiner methodischen Reflexion zeugt sein mitten in den umfangreichen Vorarbeiten zum Atlas verfaßtes Buch über „Die kartographische Methode der Volkskunde“ (1963), worin er einen kritisch vergleichenden Überblick über die stark divergierenden Methoden in verschiedenen europäischen Ländern gibt.

Übersicht und methodische Reflexion verbinden sich in den 1987 erschienenen Büchern „Wegweiser zur Erforschung der Volksarchitektur“ und „Ungarische Volksarchitektur“.

Sein internationales Ansehen zeigt sich in seiner Berufung ins Redaktionskomitee des Europäischen Ethnographischen Atlases und zum Mitherausgeber der Zeitschrift „Ethnologia Europaea“. In seiner stillen, gesammelten, alles andere als publicitysüchtigen Art übt er auch heute noch wider den Zeitgeist die einst an den Gebrüdern Grimm gelobte „Andacht zum (scheinbar) Unbedeutenden“. Er stellt sie jedoch in den Dienst der großen Aufgabe, in der Vielfalt die geistige Einheit der europäischen Völkerfamilie erkennbar zu machen, was ihm von Mitteleuropa aus besonders eindrucksvoll gelingt.

Walter Weiss

**Laudatio für emer. o. Hprof. Walter Deutsch
zur Überreichung der Haberlandt-Medaille am 25.6.1992 im
Österreichischen Museum für Volkskunde in Wien**

Verehrte Damen und Herren!

Der Verein für Volkskunde und viele Freunde haben sich versammelt, um dabei zu sein, wenn heute die „Haberlandt-Medaille“ an den Volksmusikforscher Walter Deutsch verliehen wird. Es geziemt sich, aus diesem Anlaß einiges zu sagen zur Person des Ausgezeichneten, oder – was ihm viel lieber wäre – zur österreichischen Volksmusikforschung, oder – was das Sinnvollste ist – zu einer Synthese aus beiden. Also: Walter Deutsch und die österreichische Volksmusikforschung, die österreichische Volksmusikforschung und Walter Deutsch.

Als Walter Deutsch seinen Weg auf dem Pfad der Wissenschaft begann, hatte er vermutlich keine Ahnung, wer Arthur und Michael Haberlandt waren. „Hafer-Land“ hätte er vermutlich assoziiert, als Vision eines Südtirolers mit Sehnsucht nach der wärmenden Milde von Mutter Natur, den die Option seiner Familie nach Nordtirol, der Krieg nach Nordafrika und die Gefangenschaft nach Nordamerika verschlagen hatte. Ein Freund nahm ihn nach dem Krieg mit nach Wien und ermöglichte ihm das Musikstudium an der Musikakademie; er studierte Komposition und Dirigieren und wurde nach Abschluß seines Studiums Ballettkorrepetitor an der Wiener Volksoper. Über die Wiener Singgemeinschaft und ihre Leiterin Gretl Stürmer, für die er manchmal Volksliedsätze machte, und die ihn auf die Suche nach neuen Volksliedern schickte, lernte er das Volksliedarchiv für Wien und Niederösterreich kennen und die darin wohnenden Geister, heute Denkmäler: Raimund Zoder, Karl Magnus Klier, Georg Kotek, Franz Schunko. Walter Deutsch war fasziniert von allem, was ihm dort entgegentrat, nahm jede Anregung auf, studierte am Material oder, besser gesagt, wenn ich mir das richtig vorstelle, wühlte sich durch die Mappen mit den Aufzeichnungen und

entdeckte die Bibliothek. Wahrscheinlich hat er damals im Spannungsfeld zwischen seiner unerschöpflichen Wißbegierde und den strengen Hütern der Archivordnung die bis heute an ihm faszinierende Fähigkeit entwickelt, ohne Umweg über die Kartei unter hunderten von Büchern intuitiv auf das richtige zuzugehen und jene Seite aufzuschlagen, die ihm Auskunft zu dem Problem geben kann, das ihn gerade beschäftigt.

Uns, die wir mit ihm zusammengearbeitet haben, oder noch zusammenarbeiten, hat diese zeitsparende und lustfördernde Fähigkeit oft mit Neid erfüllt. Ihr Rätsel ist vielleicht ganz einfach zu lösen. Man braucht nur so viele Fragen in sich zu tragen, als es Bücher auf der Welt gibt, denn dann antwortet jedes. Ich vermute, daß irgendwo in dieser Richtung das Geheimnis seiner wissenschaftlichen Karriere liegt: Neugierde, Intuition, Aufnehmen aller Anregungen, Verstehen, was wichtig ist, Musikalität und vor allem die Hingabe an die Begegnung mit Menschen. Einer dieser Menschen war Leopold Schmidt, damals Leiter dieses Hauses. Walter Deutsch durfte für ihn Zeitungsausschnitte ordnen. Ich weiß nicht, ob ihn Hofrat Schmidt mit dieser Tätigkeit mehr einbremsen oder mehr bilden wollte. Als nächsten Schritt zur geistigen Bildung des ihm zugelaufenen jungen Musikers dachte er sich jedenfalls aus, ihn zu Tonaufnahmen auf den Obdacher Sattel zu schicken, was dieser auch begeistert tat. Dann allerdings hat der verehrte Hofrat in seinem Bildungsprogramm irgendwie auf eine Stufe vergessen, denn angeblich sind diese Aufnahmen bis heute nicht transkribiert. Macht nichts, es wird ja wieder einen jungen Musiker geben ... und für den werden wir dann wohl ein paar ungeordnete Zeitungsausschnitte auch noch finden!

Die Verbindung mit Leopold Schmidt war bis zu dessen Ableben wichtig und intensiv, die Verbindung zu diesem Museum – er wußte inzwischen, wer die Haberlands waren –, zum Verein und zum benachbarten österreichischen Volksliedwerk, das Schmidt damals nicht zuletzt als Herausgeber des Jahrbuches repräsentierte, ist es bis heute. Seit April diesen Jahres ist Walter Deutsch sogar sein Präsident. Bis dahin ist seine Karriere hauptsächlich auf zwei anderen Schienen gelaufen: in der Musikakademie, inzwischen „Hochschule für Musik und darstellende Kunst“ und im ORF. Durch eine glückliche Konstellation von Personen und Umständen konnte 1965 an der Musikhochschule das Institut für Volksmusikforschung gegründet und Walter Deutsch zu seinem Leiter bestellt werden. Eine ebenso günstige Voraussetzung machte ihn 1967 zum Volksmusikreferenten im ORF-Studio Niederösterreich. Daß ihm die Wissenschaft gelegentlich seine hörer- und sehergerechten populärwissenschaftlichen Ausflüge vorgeworfen hat, und der ORF hinwiederum sein dickschädeliges Beharren auf dem, was er authentisch nennt, scheint ihn nicht sonderlich gehemmt zu haben, betrachtet man die Fülle des Geleisteten. Es ist die respektable Reihe der „Seminare für Volksmusikforschung“ und der Seminare für europäische Musikethnologie, es sind die von ihm herausgegebenen „Schriften zur Volksmusik“, es sind

zahllose Vorträge und Aufsätze und einige Bücher, es sind viele wichtige Medienbeiträge, es sind die von ihm betreuten Hausarbeiten an seinem Institut, es ist der durch ihn motivierte wissenschaftliche Nachwuchs in unserem Fach. 1979 wurde er zum ordentlichen Hochschulprofessor ernannt und 1983 widmete ihm das Jahrbuch des österreichischen Volksliedwerkes einen Doppelband zu seinem 60. Geburtstag.

Es ist noch kein Hochschulprofessor vom Himmel gefallen, aber einer vom Baum. Im Herbst vor zwei Jahren, als in Niederösterreich die Birnen reif waren und wir in Innsbruck in unserem jungen Institut für Musikalische Volkskunde gerade den letzten Stress an unser erstes Symposium zur „Improvisation in der Volksmusik“ legten, bei dem Walter Deutsch ein Grundsatzzreferat halten sollte, erreichte uns die Nachricht, daß er vom Baum gefallen sei und mit einer schweren Beinverletzung im Spital läge. Er tat uns allen sehr leid, besonders, als wir erkannten, daß ihn diese Krankheit für lange Zeit an das Bett fesseln und fast ein Jahr lang mit vielen Schmerzen beschäftigen sollte. Als er wieder gehen konnte, und die Birnen wieder reiften, hatte er sich entschlossen, zu emeritieren. Viele erinnern sich mit Vergnügen an seine launige bis tiefschürfende Abschiedsvorlesung, und wer meint, ihn jetzt in seinem Institut nicht mehr antreffen zu können, hat sich selbstverständlich geirrt. „Institut – Walter Deutsch!“ Es ist alles wieder beim Alten – Gott sei Dank.

Trotzdem, und obwohl jetzt eben gerade nicht die Zeit für einen Abschied ist, möchte ich Ihnen jetzt ein Gedicht von Walter Deutsch vorlesen, das er in den schwärzesten Tagen seiner Krankheit geschrieben hat, und das dem großen niederösterreichischen Dichter Theodor Kramer nachempfunden ist, der uns im Volksliedwerk seit einigen Jahren intensiv beschäftigt hat. Walter Deutsch hat es mir damals geschickt mit der Bemerkung, daß ich es eines Tages für seinen Nachruf verwenden sollte. Und das „eines Tages“ schien ihm damals in greifbarer Nähe zu sein. Es ist anders gekommen. Er sitzt hier und wird gleich eine wunderbare Auszeichnung bekommen. Aber das Gedicht ist schön, und ich möchte es jetzt Ihnen und ihm „bei lebendigem Leibe“ vorlesen:

Zum Abschied

Lange leb ich schon ein großes Leben,
alles Tun steigt auf vor meinem Sinn,
an den vielen Bildern, die vor mir erstehen,
seh ich erst, wie alt ich plötzlich bin.

Durch mein Kranksein bin ich ganz gebunden
an den kleinsten Raum ohn' Tor und Tür,
Tag' und Nächte haben viele Stunden
und die Schmerzen bohren tief in mir.

Langsam lerne ich Geduld zu üben
 und verlern zugleich ein Ziel zu sehn.
 Manche Freunde, die mich herzlich lieben,
 geben Hoffnung, wenn sie vor mir stehn.

Hoffnung auf noch viele große Taten;
 unentbehrlich sei ich für das Land!
 Doch verbrauchte ich schon alle Raten,
 die ein guter Gott mir gab als Pfand.

Wie auch andern ist es mir gegeben,
 unvollendet aus der Zeit zu gehn;
 dankbar denk ich an mein langes Leben
 und bald werde ich beim Ausgang stehn.

Walter Deutsch, 10.10.1990. (Angeregt durch das gleichnamige Gedicht von Theodor Kramer - I/356).

Lieber Walter, es sei Dir und uns gestattet, heute dankbar an Dein langes Leben zu denken - und das mit dem Ausgang noch ein wenig zu verschieben. Unvollendet - das werden wir wohl alle sein, trotz aller Leistungen, Hinterlassenschaften und Ehrungen. An der Haberlandt-Medaille, die Dir der Verein für Volkskunde jetzt überreichen wird, mögest Du nicht allzu schwer tragen. Unsere Wissenschaft, die oftmals um ihre Anerkennung in der Öffentlichkeit ringt, braucht die sichtbaren Zeichen dekorierter Brüste und die Riten gegenseitiger Verbeugungen. Wir machen sie gerne mit und frohen Herzens, wenn sie einen Würdigen treffen. Daß dies heute der Fall ist, unterliegt keinem Zweifel.

Gerlinde Haid

Worte des Dankes

Als Hochgelobter stehe ich vor Ihnen und bin mir nicht sicher, ob meine Worte des Dankes auch der Ehrung entsprechen, die mir hier zuteil geworden ist.

Seit ich im vergangenen Oktober meine Abschiedsvorlesung an der Hochschule für Musik und darstellende Kunst in Wien hielt, wurde ich von unterschiedlichen Institutionen mit einigen Zeichen in Gold, Silber, groß und klein für besondere Verdienste geehrt. Ohne je diese wunderbaren Zeichen in ihrem Wert schmälern zu wollen, möchte ich hier aufrichtig bekennen, daß mir keine andere Auszeichnung so viel Freude macht, wie diese Michael-Haberlandt-Medaille. Und warum? Weil genau vor 40 Jahren, 1952, in diesem kultur-historisch bedeutsamen Haus die erste Begegnung

mit dem damaligen Direktor Hofrat Univ.-Prof. Dr. Leopold Schmidt stattfand.

Ein paar Straßen weiter, in der Fuhrmannsgasse – im Volksliedarchiv für Niederösterreich und Wien – lernte ich zur selben Zeit die uns so wichtigen Volksmusikforscher Raimund Zoder und Karl Magnus Klier kennen.

Der stoffliche Reichtum in Volkskunde und Volksmusikforschung und die damit gegebenen geistigen Ströme, sowie die daraus sich öffnenden Themen zu determinierten Forschungsaufgaben wurden von den Persönlichkeiten Leopold Schmidt und Karl Magnus Klier in besonderer Weise mir nahegebracht. Sie wurden abseits des akademischen Studiums meine Meister ... und ich ihr eifriger und ehrgeiziger Schüler. Ein dritter Meister kam noch hinzu: der Wiener Musikanalytiker Franz Eibner. Diesen drei Persönlichkeiten verdanke ich, was ich geworden bin und was ich leisten durfte!

Wie ein Leitfaden durchzieht Volkskunde und Volksmusikforschung mein Tun, da ich durch meine Lehrer erkennen mußte, daß Volksmusik – trotz ihrer materiellen Nähe zur Musikwissenschaft – ihre geistigen Wurzeln in jener Volkskultur hat, die sich aus den Traditionen und kulturellen Möglichkeiten in den einzelnen Landschaften formte.

Michael Haberlandt – dessen Name die mir verliehene Medaille trägt – sagt in der Sprache des Jahres 1924: „... Der wichtigste Stoff der Volkskunde sind die geistigen Überlieferungen und Schöpfungen der Völker. Denn sie eröffnen den unmittelbaren Zugang zum Inneren eines Volkstums und sie haben den unnennbaren Vorzug, die Stimme der Heimat, ihr Geist und ihr Herz zu sein.“

Als „Stimme der Heimat“ bezeichneten Raimund Zoder und Georg Kotek, diese wichtigen Vertreter der Volksmusikforschung in Wien, den ersten Band ihres dreiteiligen „Österreichischen Volksliederbuches“ 1948. Darin finden wir jene Volksliederauswahl, die inzwischen nicht nur in der Pflege zu Standardliedern der Singgemeinschaften und Kleingruppen geworden ist, sondern auch *typologisch* die Stimme der Heimat repräsentieren.

Erlauben Sie bitte, daß ich ein paar dieser Lieder zitiere, um das Gattungsspezifische zu erkennen:

Jetzt fangt das liabe Fruahjahr an, da treib mas auffi.

Der Wind waht, der Wind waht, muaß aufs Akkerlan geahn.

Was schlagt denn da drobn aufn Tannabam.

Unser Bruada Veitl wüll a-r-a Reiter werd'n.

Schönster Schatz reise nicht so weit von mir.

Jetzt muaß ich aus mein Haus, meine Lebenszeit ist aus.

Ich geh herum in weiter Welt, such meinen Raub zusammen.

Wir erkennen daraus, daß sich in der Kombination von Forschung und Pflege eine bestimmte Anschauung über Wert und Unwert, über Stil und Inhalt überlieferter Liedformen etablierte. Dennoch – um nocheinmal das

Wort von Michael Haberlandt zu gebrauchen: diese Lieder bleiben die „Stimme der Heimat“, gleichgültig ob wir aus Überheblichkeit oder Mangel an Gefühlen „Heimat“ als Begriff ablehnen und deren „Stimme“ gar nicht erst ertönen lassen. Als Volksmusikforscher stütze ich mich gerne auf Aussagen und Erkenntnisse unserer Vorgänger, die noch nicht von den Zweifeln der ständigen Hinterfragung bedrängt und beeengt wurden, wie dies in unserer Zeit als Aushängeschild scheinbar gewissenhafter Forschung gültig ist.

Durch meine angeborene Neugierde habe ich in meinem Leben viel gefragt, aber nicht hinterfragt. Mit meinen Mitarbeitern und Freunden waren wir ständig auf der Spur der Traditionen, um deren Wirklichkeit zu erkennen; den Zustand des Seins von Traditionen in der Volksmusik Österreichs zu erkunden, waren wir unterwegs ... und sind es noch immer.

Die singenden und musizierenden Menschen in Dorf und Markt, die aus ihrer Tradition schöpfen, und die Aufzeichnung in unterschiedlichen Archiven waren meine Welt, in der das Fragen, Hören, Sehen, Denken, Vergleichen, Erkennen und Schreiben zu einer begeisternden Berufung führte.

... Und wenn man lange wirkt und sich nicht scheut der Öffentlichkeit gegenüber wie ein Marktschreier von der traditionsgebundenen Volksmusik zu sprechen, sie auch zu präsentieren, dann bleibt es nicht aus, daß man selbst einen gewissen Bekanntheitsgrad erwirbt.

Aber ... in einer besonderen Weise finde ich es tragisch, daß es mir nicht gelungen ist, trotz intensiver Tätigkeit und Ausdauer der Volksmusik in Österreich jenen Stellenwert in der Gesellschaft zu erobern, die ihr von der Qualität und kulturellen Bedeutung im Pluralismus der Künste und Stile unserer Zeit und aus patriotischen Gründen zustünde.

Man sagt nicht: die Volksmusik ist gut! sie ist groß! sie ist wichtig ... sondern man sagt: der Walter Deutsch ist gut ... und Sie sagen es auch ... und ehren mich ... wozu?

Was soll ich tun, damit Sie mehr auf die Volksmusik hören als auf jenen, der von ihr spricht!

Hier stehen viele wichtige Wissenschaftler, Forscher und Sammler, denen wir ein Großteil unseres Wissens und die Anerkennung unseres Standes verdanken. Weil ich geehrt wurde und soviel andere nicht, möchte ich um Verzeihung bitten. Ich wurde ausgewählt ... Ihnen allen habe ich zu danken, daß Sie dieser Entscheidung zugestimmt haben! Die Michael-Haberlandt-Medaille - ich sagte es schon zu Beginn - ich nehme sie mit Freuden an. Meine Worte waren nur der Versuch einer Erklärung, darin sich Teile meines Lebens und meiner Arbeit widerspiegelt haben. Möge es uns allen vergönnt sein, die Früchte der Volkskunde und der Volksmusikforschung in ihren wahren Gestalten zu erkennen und zu gebrauchen. Ich danke Ihnen!

Walter Deutsch

Josef Schitter † 1911 – 1991

Bis vor wenigen Jahren war es gang und gäbe, daß sich besonders Pädagogen und Pfarrer mit der Volkskultur ihres unmittelbaren Wirkungsbereiches beschäftigten; angesichts heutiger Mobilität entstammt oder wohnt fast kein Lehrer mehr in dem Ort seiner Schüler, und der Mangel an Priestern macht es unmöglich, daß diese in ihrer Heimat tätig sein können.

Der letzten traditionsverhafteten Generation von Kirchenmännern zuzurechnen ist Josef Lahnsteiner (* 1882 Bramberg, † 1971 Hollersbach) im Pinzgau und Josef Schitter im Lungau, die neben der Zufälligkeit, daß sie Regionen behandelten, die beide Ignaz v. Kürsinger rund eineinhalb Jahrhunderte vor ihnen erforschte, so manche Gemeinsamkeit aufwiesen: von kleiner, drahtiger Statur und in den Archiven vollständig hinter Stapeln von Aktenbündeln verborgen, publizierten sie erst nach ihrer Versetzung in den Ruhestand und finanzierten ihre – in der Folge recht erfolgreichen Werke in ihrer Begeisterung auf eigenes Risiko.

Josef Schitter kam 1911 als Bauernsohn am Suppangut zur Welt und wuchs hier in Pichl bei Mariapfarr auf. Nach seiner 1939 erfolgten Weihe zum Priester in Salzburg war er im selben Jahr Kooperator in Goldegg und Mariapfarr. Wegen einer „defaitistischen Äußerung“ in Polizeihaft genommen, mußte er das schreckliche Biennium 1944/45 im Konzentrationslager Dachau verbringen. Nach Kriegsende wurde er Seelsorger in Eugendorf, hierauf in Saalfelden und von 1955 bis zu seiner Pensionierung im Jahre 1975 Pfarrer in der Rehhofsiedlung von Hallein. In der Folge verfaßte er mehrere Publikationen, in denen er neben historischen Quellen primär Selbsterfahrendes über eine ungemeine Fülle an volkskulturellen Erscheinungen mit allen wissenschaftlichen Anforderungen genügender Gründlichkeit einfließen ließ. Die Abfassung kostete ihm viel Zeit und Kraft, denn „der Heimatforscher findet bei seinen Recherchen und bei seinem Bemühen um wahrheitsgetreue Darstellung ja nicht immer nur Wohlwollen und Hilfestellung, sondern bisweilen auch Widerstände und Schwierigkeiten, deren Überwindung mitunter mühevoll ist“.¹ Im Jahre 1982 wurde ihm vom Bundespräsident der Berufstitel Professor verliehen. Betagt verschied er am 10. Juli 1991 im Herz Jesu-Asyl der Stadt Salzburg.

Seiner unmittelbaren Heimatgemeinde, der Lungauer Mutterpfarre Mariapfarr, ihrer Entstehungs- und Entwicklungsgeschichte widmete er seine erste umfassende Untersuchung,² die ein breites Spektrum historisch orientierter Volkskultur umfaßt und dabei etwa Formen des Lebens- und Jahresbrauches (von der Hochzeit bis zum Samson-Umzug) oder der Hauskultur (von gemauerten Getreidespeichern bis zu Badstuben) ebenso beachtet wie Gerichtswesen und Hexenprozesse (vom Zauberer-Jaggl bis zur Staudinger-Hexe). Der Folgeband³ setzt sich aus einer Sammlung einzelner, durchaus

kompetenter Beiträge für die Gästezeitung von Mariapfarr in den Jahren 1983 bis 1988 zusammen.

Nachdem Schitter für Mariapfarr einschließlich der auf diesem Pfarrgebiet gelegenen Gemeinden Weißpriach, Göriach und St. Andrä einen bemerkenswerten Führer herausgebracht hatte,⁴ begann er diese drei unmittelbaren Nachbargemeinden⁵ in voluminösen Ortsmonographien zu behandeln: Daß dabei etwa das 300-Seelen-Bergbauerndörfchen Weißpriach eine derart umfangreiche Chronik erhielt, lag in dessen historischer Bedeutung, denn hier führte einst die alte Tauernstraße von Schladming vorbei am kultur- wie kunstgeschichtlich bedeutsamen Gemäuer der kleinen Kirche St. Rueprecht inmitten der ehemaligen Burg von Weißpriach.

Dem Bauherrn der St. Leonhard-Kirche ob Tamsweg, Pfarrer Peter Grilinger, widmete er eine aufwendig bebilderte Festgabe,⁶ in der er neben dessen Kunstverständnis besonders seine Persönlichkeit als Lehrer an der Domschule in Salzburg und als erzbischöflichen Kammermeister (i.e. Direktor der Salzburger Diözesan-Finanzkammer und Landesfinanz-Referent) herausstrich. In Zusammenhang mit seiner peniblen Beschreibung des gotischen Kirchenschatzes erläuterte er die Ereignisse, durch welche St. Leonhard den Zechpöpstern der Pfarre Tamsweg als Filiale zugesprochen wurde. Dem religiösen Lebensbereich vergangener Jahrhunderte verpflichtet blieb Schitter auch in seiner „Wallfahrt Mariapfarr“,⁷ wobei er eine Kontinuität von den ersten christlichen Missionierungswellen der Spät Römerzeit nachzuvollziehen suchte aufgrund des Laurentius-Patroziniums von Althofen (Kirchenweihe 754 durch Modestus von Maria Saal), ein Patronat, das von Lorch/Lauriacum, Aguntum/Lavant/Tristach und Sebatum/Bruneck bekannt ist. Ein Beitrag zur Landesausstellung 1981 in Goldegg stellte seine Untersuchung über den Protestantismus im Lungau dar.⁸

Neben den einzelnen Ortsmonographien befaßte sich Schitter auch mit der gesamten Salzburger Landeshistorie, ja auch der Missionsgeschichte des Ostalpenraumes galten seine wissenschaftlichen Forschungen.

Zufolge seinen Hinweisen auf denkmalwürdige Baulichkeiten konnten etwa die alten Holzhäuser von Lintsching im letzten Moment noch unter Schutz gestellt und damit gerettet werden.

Anmerkungen

¹ Peter Schernthaler am Klappentext von: Josef Schitter: Mariapfarr 11. Streiflichter aus der Ortsgeschichte. Mariapfarr 1989.

² Heimat Mariapfarr. Eine umfassende Darstellung über Geschichte und Kultur dieses ehrwürdigen Ortes im Lungau. Mariapfarr 1975.

³ Mariapfarr 11. Streiflichter aus der Ortsgeschichte. Mariapfarr 1989.

⁴ Mariapfarr 1979.

⁵ Heimat Weißpriach. Mariapfarr 1979; Heimat St. Andrä. Mariapfarr 1983; Heimat Göriach. Mariapfarr 1983.

- ⁶ Pfarrer Peter Grillinger von Mariapfarr 1418 - 1448. Der Bauherr der St. Leonhard-Kirche. Ein Beitrag zum 550. Jahrgedenken der Einweihung dieser Wallfahrtskirche 1433 - 1983. Mariapfarr 1983 .
- ⁷ Wallfahrt Mariapfarr. Ein heimatgeschichtlicher Rückblick, erarbeitet und anlässlich der Volksbildungswoche 1985 vorgetragen. Mariapfarr 1986
- ⁸ Die Gegenreformation im Lungau zur Zeit Pfarrer Ränhartingers von Mariapfarr 1599 - 1624. Mariapfarr 1981.

Michael Martischnig

In memoriam Oldřich Sirovátka 8. September 1925 - 31. Juli 1992

„... Das Geheimnis, euch meinen Feldern und Wäldern einschmeicheln zu können, sag ich euch nicht! Ja, glaubt ihr denn, daß der Springfrosch die Quellen für jeden klärt? Ein kindliches Herz haben, das ist es, ein kindliches Herz! Dann werdet ihr schon hören! Unter dem Laufkäferhimmel hüten die Kreuzottern den Hang und gebärden sich dabei wie die Unendlichkeit selbst. Ölkäfer, Ölkäfer, gib mir eine Salbe wider das Weh! Ich kehre, ich kehre dorthin zurück! ...“¹ Diese Worte schrieb der Dichter František Halas, an dessen Grab im Friedhof zu Kunštát ich einstmals mit Oldřich Sirovátka verweilte, 1947 in einer Hymne an seine engere mährische Heimat, „die Arche Heimat“, die ihm doch so weit war, weil sie „randvoll bestückt ist mit aller Welt“.² Die mährische Hochebene war auch die Landschaft des Oldřich Sirovátka, in der vor vierzig Jahren seine berufliche Laufbahn begann, wohin er in seinem letzten Lebensjahrzehnt zurückgekehrt war, und wo er am 31. Juli 1992 in seinem Landhaus im Dörfchen Sádek bei Polička verstarb. Am 7. August 1992 verabschiedeten sich in einer Trauerfeier in Brünn unter den Klängen zweier wunderbarer, für Zymbal transkribierter Klavierstücke von Leoš Janáček (Auf verwachsenen Pfaden, Ein verwehtes Blättchen) und den berührenden Worten des alten Freundes und Weggefährten Jaromír Jech die Familie, Freunde und Fachkollegen von einem unvergleichlichen Menschen.

Betrachtet man Volkskundlerbiographien, so fallen häufig zwei Merkmale - und nicht selten bei den Besten von ihnen - auf, nämlich der Beginn des beruflichen Wirkens und erster volkskundlicher Bemühungen als Elementarschullehrer auf dem Dorfe, und zweitens eine außergewöhnliche literarische Begabung. Beides trifft auf Oldřich Sirovátka zu. Geboren 1925 in Teresva in der Ukraine, wuchs er im Bergmannsstädtchen Oslavany bei Brünn auf und maturierte 1944 in Ivančice, südwestlich von Brünn. 1945 bis 1949 studierte er an der Philosophischen Fakultät der Universität in Brünn Philosophie, Bohemistik und Ethnologie. Den Titel PhDr. erlangte er 1949 mit einer Arbeit über den Reim in den Folkloreversen. Anschließend

ging er als Volksschullehrer nach Kořenec bei Boskovice, wo er erste Sammlungen von Volksliedern und Volksprosa durchführte.³ 1953 erhielt er den in den sozialistischen Ländern üblichen höheren wissenschaftlichen Grad eines Candidatus Scientiarum (CSc.). Das Thema der wissenschaftlichen Studie lautete: Lieder und Erzählungen der Bergleute in der Region Rosice-Oslavany. Die Bergmannsfolklore kehrte lange Jahre in seinen Forschungen immer wieder in zahlreichen Aufsätzen, im gedanklichen Austausch mit Gerhard Heilfurth und in einem Buch gemeinsam mit Karel Fojtik.⁴ Im selben Jahr trat er dann als wissenschaftlicher Mitarbeiter in das 1953 in Brünn als Außenstelle des entsprechenden Prager Instituts neugegründete Institut für Ethnographie und Folkloristik der Tschechoslowakischen Akademie der Wissenschaften (ČSAV) ein. Gleichzeitig begann auch seine Lehrtätigkeit an der Philosophischen und Pädagogischen Fakultät der Universität Brünn. 1966 habilitierte er sich mit einer Arbeit über die tschechische Volksliteratur und ihre internationalen Beziehungen.⁵

Das zentrale wissenschaftliche Interesse Oldřich Sirovátkas galt den vergleichenden folkloristischen Studien, der Entwicklung und den gegenwärtigen Formen der Folklore und den Beziehungen zwischen der volkstümlichen Überlieferung und der Literatur. Er war ein manischer Arbeiter, der die Wissenschaft, das Schreiben und vor allem die Bücher liebte. Zweihundertdreiundzwanzig Titel der zu seinem 60. Geburtstag erstellten Bibliographie legen davon Zeugnis ab,⁶ und in den seither vergangenen sieben Jahren ist noch so manches Gewichtige dazugekommen. Auf dem Gebiet des Volksliedes und der Volksdichtung lag der Schwerpunkt seiner Arbeiten, er publizierte Volkslied- und -balladensammlungen,⁷ jeweils sorgfältig kommentiert und mit einem reichen Anmerkungsapparat versehen. Den Volksballaden galt überhaupt lange Zeit seine besondere Sympathie.⁸ Er widmete sich aber auch den sogenannten kleineren Formen der Volkspoesie wie Reimen, Inschriften,⁹ Schwänken, Rätseln, Anekdoten und Witzzen. Äußerlich von bescheidenem Wesen, war er auch in der Wissenschaft ein Künzler des Kleinen, des scheinbar Unbedeutenden. Dem Diminutiv als poetischem Mittel widmete er eigens eine kleine Studie.¹⁰ Um die gegenwärtigen Formen der Trivialliteratur, Alltags- und Massenerzählungen kümmerete er sich ebenfalls in forschendem Bemühen.¹¹ Er war Beiträger und Mitarbeiter verschiedener Sammelwerke¹² und Autor zahlreicher Stichwörter im Wörterbuch der tschechischen Literatur. Die Beschäftigung mit der sogenannten Räuberfolklore,¹³ die in der tschechoslowakischen Erzählforschung eine große Tradition hat, vertiefte unsere außergewöhnliche Freundschaft, deren Wurzeln innerhalb der Ethnographia Pannonica begründet liegen. Oldřich Sirovátka betreute kenntnisreich und weise meine Dissertation als der eigentliche Doktorvater, wobei die mit den Karpatenräubern und Jaromír Jech gemeinsam verbrachte Zeit im Hause des „verschollenen Patrioten“ Wenceslav Metelka in kostbarer Erinnerung bleibt.

Oldřich Sirovátka gilt als Vertreter der Komparatistik und Strukturalistik und entwickelte wichtige theoretische und methodologische Ansätze, etwa zur Morphologie der Sage,¹⁴ oder zu Fragen von Authentizität und Stilisierung,¹⁵ zu Stoffen und Gattungen,¹⁶ zur „Akklimatisierung“ von Erzählstoffen¹⁷ u.v.a.m. Eine wichtige Arbeit in diesem theoretischen Zusammenhang ist das 1982 erschienene, gemeinsam mit Milan Leščák publizierte Buch „Folklor a folkloristika“ (Folklore und Folkloristik).¹⁸ Sirovátka genoß hohes wissenschaftliches Ansehen in seinem Land und darüber hinaus, und war Autorität im besten Wortsinn. Er wurde in entscheidenden Situationen gefragt und gehört, seine Meinung hatte Gewicht. Er war Teilnehmer und Referent vieler internationaler Tagungen in ganz Europa (Ungarn, Rumänien, Bulgarien, Deutschland, Belgien, Schweden, Norwegen, Griechenland, Polen, Sowjetunion, Jugoslawien, etc.), vor allem zwischen 1960 und 1972, und publizierte in allen einschlägigen europäischen Zeitschriften. Durch die vielen Auslandskontakte bekam er oft Bücher von befreundeten Kollegen aus dem Westen zugeschickt und rezensierte diese in nationalen Fachzeitschriften, in einer Zeit, wo die restriktive Politik in seinem Lande Kontakte in das westliche Ausland erschwerte oder überhaupt unmöglich machte, und westliche Literatur hinter dem eisernen Vorhang praktisch nicht zugänglich war. Seine jüngeren und jüngsten wissenschaftlichen Publikationen galten vor allem Fragen der Wechselwirkung zwischen Volksüberlieferung, Trivialliteratur und zeitgenössischer tschechischer Literatur, wobei unter anderem die Bewertung dieser Gattungen aus der Sicht der Leser wiederum neue theoretische Gesichtspunkte aufwarf.¹⁹

Aber mit der alleinigen Referenz an die streng wissenschaftliche Tätigkeit würde man dem Oeuvre des Oldřich Sirovátka nur sehr bedingt gerecht. Sein Lebenswerk kann man in (zumindest) dreierlei Hinsicht betrachten. Zunächst stand am Beginn seiner Arbeit jeweils die Forschung: im Feld als feinfühliges Gesprächspartner und vor allem Zuhörer seiner volkstümlichen Erzählerpersönlichkeiten, in Archiv und Bibliothek als solider Literaturwissenschaftler beim Aufsuchen von Quellen und Varianten, und am Schreibtisch bei der Interpretation und Synthese der Ergebnisse. Aber dort, wo gewöhnliche Wissenschaftler aufhören, nämlich beim Verfassen kluger Aufsätze, Vorträge und theoretischer Kompendien, dort lag für Oldřich Sirovátka höchstens ein Etappenziel. Seine wahre Passion galt der eigenen literarischen Kreativität, der Erzählkunst, der Poesie. Diesem schöpferischen Talent verdanken wir an die dreißig Märchen- und Sagenbücher für Kinder, Jugendliche und Erwachsene. Die meisten dieser Bücher sind nicht nur mit Illustrationen von hohem künstlerischem Niveau ausgestattet, sondern auch mit einem wissenschaftlichen Apparat in Form von Quellenangaben, weiterführender Literatur, einführenden Vor- oder beschließenden Nachwörtern. Die erste dieser literarischen Adaptionen von Volkserzählstoffen, „Byly časy, byly ...“ (Es war einmal ...) ²⁰ erschien 1960, die letzten, eine

Sammlung polnischer Märchen und die 2. Auflage der Brünner Erzählungen „Brněnské kolo a drak“²¹ 1990. Manche dieser Werke erreichten bis zu vier Auflagen mit hohen Stückzahlen (30.000 und mehr pro Auflage), eines der schönsten Bücher, „Slawische Märchen“²² (4 Auflagen, 1971, 1973, 1975, 1977) wurde in die russische, englische, französische, schwedische, finnische und japanische Sprache übersetzt. Sirovátka war es gelungen, das öffentliche Interesse für Sagen und Märchen neu zu erwecken und ganz verschiedene Verlage, auch westliche, für diese kostbaren Bücher zu gewinnen. Und abermals stehen neben großen Publikationen die kleinen, liebenswerten Ausgaben, etwa ein Malbüchlein für kleinere Kinder über die Abenteuer eines Hündchens,²³ oder Kinderreime und Märchen über die Tiere „Běžel z lesa zajčec“ (Ein Hase lief aus dem Wald).²⁴ Das „kindliche Herz“ für das Verständnis des heimatlichen Kosmos’ schlug in Oldřich Sirovátka neben seinem Herz für die Kinder und für alle, die ein Sensorium für Phantasie und Zwischentöne haben.

Aber weiter im curriculum. Das Leben bestand für Oldřich Sirovátka nicht nur aus Poesie. Nach dem sogenannten Prager Frühling brachen für Künstler, Literaten und andere gefährliche Freidenker in der Tschechoslowakei schlimme Zeiten an, und auch Sirovátka wurde ein Opfer des totalitären Regimes und derer, die es exekutierten. Er mußte 1972 das Institut für Ethnographie und Folkloristik verlassen, wie auch sein Freund Jaromír Jech, der bis 1972 die Direktion des Prager Instituts innegehabt hatte, und war in der Folge diversen Schikanen und Inquisitionen ausgesetzt. Er konnte nicht mehr frei reisen und nur noch erschwert publizieren, was den sensiblen Menschen sowohl psychisch als auch physisch anfocht. Durch die Vermittlung von Freunden konnte er dann aber im Institut für Tschechische und Weltliteratur unterkommen, wo er bis 1988 verblieb. Die sanfte Revolution erlebte er als Mitarbeiter des Slawistischen Instituts der ČSAV. Die Wende brachte auch eine Wende im offiziellen Leben des Oldřich Sirovátka mit sich. Hatte er vorher nichts werden dürfen, so wurde er nun gemäß seinen Fähigkeiten und Verdiensten mit allen akademischen Ehren rehabilitiert. 1990 wurde er zum Direktor des Instituts ernannt, aus dem man ihn achtzehn Jahre zuvor entfernt hatte, und 1991 wurde ihm der Titel eines Universitätsprofessors an der Masaryk Universität in Brünn zuerkannt. Die späten Würden waren ihm jedoch nun nicht Genugtuung, sondern im Gegenteil Ansporn zu rastloser Aktivität. Und so stürzte er sich in einem Alter, in dem andere längst in Pension gehen, in eine Reihe von neuen Projekten, was wohl seine ohnehin angegriffene Gesundheit weiter geschädigt hat. Als Mitglied des Redaktionsrates der Fachzeitschriften „Národopisné aktuality“ und „Český lid“ bereitete er verschiedene Themenhefte vor, mit Věra Gašparíková zusammen war ein Sammelband von Märchen aus der gesamten Tschechoslowakei in Vorbereitung. Noch im Mai 1992 veranstaltete er im Brünner Institut, das wenige Wochen zuvor aus dem Augustinerkloster am

Gregor-Mendel-Platz in das neue Akademiegebäude an der Veverí-Straße umgezogen war, ein kleines Symposium zu Fragen der Großstadtforschung. Für sein Institut plante er eine Reihe von Forschungsprojekten, unter anderem eine ethnographische Untersuchung von interethnischen Kontaktzonen in den Grenzgebieten Mährens (zu Österreich) und Schlesiens (zu Polen); ein Thema, über das er übrigens bereits 1969/70 publiziert hatte.²⁵ Die neuen Möglichkeiten eines grenzüberschreitenden Wissenschaftsdialoges hatten Sirovátka auch 1990 dazu bewogen, die Kontakte zum Österreichischen Museum für Volkskunde und zum Institut für Gegenwartsvolkskunde in Wien, die ja bereits lange bestanden und sich auch in der Ernennung zum Korrespondierenden Mitglied des Vereins für Volkskunde in Wien, lange vor der Grenzöffnung, niedergeschlagen hatten, enger zu knüpfen. Trotzdem – die Wende ist für Oldřich Sirovátka zu spät gekommen. Seiner Generation hat man Teile des Lebens und einer freien Entfaltungsmöglichkeit gestohlen.

Diejenigen, die Oldřich Sirovátka als Freunde gekannt haben, hinterläßt er traurig, die ihn geliebt haben, tief betrübt. Er wird an vielen Stellen fehlen, als Integrationsfigur in der Fachwelt, als weiser Ratgeber bei den Kollegen, als Sänger bei Festen im Freundeskreis. Obwohl es Oldřich Sirovátka, dessen feiner Humor des Melancholikers berühmt war, gemäß wäre, seine Würdigung mit einem verhaltenen Bonmot zu beschließen, läßt das die Betrübnis über seinen zu frühen Tod nicht zu. Ich lasse ihm daher selbst das letzte Wort zum wehmutsvollen Abschied:

Naslouchám ... něčí kroky přešly venku ...
ten zvuk mi připomíná smutek loučení -
Z daleka zní, jak drtily by sklenku.
Pak jenom půlnoc a já v ní ...

Ich höre draußen jemand leis' vorüberschreiten ...
An wehmutsvollen Abschied hab ich da gedacht.
Wie Schritte klingt's, auch wie zersprung'nes Glas, von Weitem,
in dem mein Ich enthalten, und die Mitternacht.²⁶

Anmerkungen

¹ František Halas: Der Hahn verscheucht die Finsternis. Nachgedichtet von Franz Fühmann. Berlin, Verlag Volk und Welt, 1970, S. 145.

² Wie Anm. 1, S. 146.

³ Die handschriftliche Sammlung befindet sich im Institut für Ethnographie und Folkloristik der ČSAV in Brünn. Teile daraus sind publiziert. Boskovický zpěvníček. (Boskovicer Liederbüchlein.) Praha 1953.

⁴ Bemerkungen zum Katalog der tschechischen Bergmannssagen. In: Tagung der „International Society for Folk-Narrative Research“ in Antwerpen. 1963, S. 75 - 77. Deutsch-tschechische Beziehungen in der Volksdichtung. In: Kontakte und Gren-

- zen. Festschrift für Gerhard Heilfurth zum 60. Geburtstag. Göttingen 1969, S. 87 - 92.
- Rosicko-Oslavansko. Život a kultura lidu v kamenouhelném revíru. (Das Leben und die Volkskultur im Steinkohlerevier.) Praha 1961. Zus. mit Karel Fojtík.
- Diese Zitate und jene in den folgenden Anmerkungen bilden nur eine Auswahl aus der Bibliographie Sirovátkas und erheben keinen Anspruch auf Vollständigkeit.
- ⁵ Česká lidová slovesnost a její mezinárodní vztahy. (Die tschechische Volksdichtung und ihre internationalen Beziehungen.) Praha 1967, 70 S.
- ⁶ Milan Leščák: Na pomoc rozpamätávaniu. K jubileu doc.dr. Oldřicha Sirovátka. Und: Soupis národopisných prací Oldřicha Sirovátky. In: Národopisné aktuality, roč. XXII. Strážnice 1985, č. 2, S. 85 - 92 und 93 - 100.
- ⁷ Lidové písně z Podluží. (Volkslieder aus Podluží.) Břeclav 1975, 106 S. (gem.m. Karel Vetterl). Lidové balady na Slovacku. (Die Volksballade in der Mährischen Slowakei) (= Kultura a tradice 2) Uherské Hradiště 1965, 89 S.
- ⁸ Die Erforschung der tschechischen Volksballade. In: Jahrbuch für Volksliedforschung. 10. Jg. Berlin 1965, S. 153 - 161. Die deutsche und tschechische Volksballade. In: Handbuch des Volksliedes. Band II: Historisches und Systematisches - Interethnische Beziehungen - Musikethnologie. München 1969, S. 359 - 376.
- Lidové balady v Čechách a Erbenova sbírka epických písní. (Volksballaden in Böhmen und Erbens Sammlung von Erzähl Liedern.) In: Národopisný věstník Československý. V - VI, Brno 1970/71, S. 119 - 139 (gem. mit Marta Šrámková). Dvě vstupní formule v českých baladách. (Zwei Eingangsformeln in den tschechischen Balladen.) In: Lidová tradice. Praha 1971, S. 207 - 223.
- K variabilitě balady. Proměna balad v lyrické písně. (On the variability of ballads: their conversion into lyric songs.) In: O životě písně v lidové tradici. Brno 1973, S. 77 - 91.
- ⁹ Schriftliche Formen der Folklore. In: Folklore and oral communication-Folklore und mündliche Kommunikation. Narodna umjetnost 1981, S. 137 - 145.
- ¹⁰ Zdrobněliny jako poetický prostředek lidové balady. (Deminutive als poetisches Mittel in der Volksballade.) In: Český lid. 57, Prag 1970, S. 199 - 202.
- ¹¹ Die Alltagserzählung als Gattung der heutigen Überlieferung. In: Miscellanea. Prof. Em. Dr. K. C. Peeters. Antwerpen 1975, S. 662 - 669.
- Populární literatura, masová literatura, paraliteratura z folkloristické perspektivy. (Populäre Literatur, Massenliteratur und Paraliteratur vom folkloristischen Standpunkt aus betrachtet.) In: Slovenský národopis, 24, Bratislava 1976, 3, S. 397 - 403.
- ¹² Folklor v kulturním životě dnešní vesnice: místo, funkce, proměny. (Folklore in the cultural life of the contemporary village: its place, function, changes.) In: Životní prostředí a tradice. Brno 1975, S. 201 - 207.
- Folklor a divadelní hry pro děti. (Die Folklore in der Literatur für Kinder.) In: Dítě a tradice lidové kultury. Brno 1980, S. 43 - 48. Proměny a dnešní stav místního folkloru. (Die Veränderung und der heutige Stand der lokalen Folklore.) In: Náš kraj. Folklor, obyčej, historie, nářečí a jména v tradici a současnosti družstevních vesnic Moravská Nová Ves, Hrušky, Týnec a Tvrdonice. Brno 1982, S. 87 - 106.

- ¹³ K interpretaci zbojnické pověsti. (Über die Interpretation der Räubersage.) In: L'udová kultura v Karpatoch. Ethnographia Carpatica. Bratislava 1972, S. 337 - 345. Die Jánošík-Sagen in der tschechischen Tradition. In: Ethnologia slavica. Tom. VI, Bratislava 1974, S. 177 - 200.
Moravské a Slezské lidové balady se zbojnickou tematikou. (Mährische und schlesische volkstümliche Räuberballaden.) In: Interetnické vztahy vo folklóre Karpatskej oblasti. Bratislava 1980, S. 171 - 191 (gem. m. Marta Šrámková).
- ¹⁴ Zur Morphologie der Sage und Sagenkatalogisierung. In: Vergleichende Sagenforschung. Darmstadt 1969, S. 326 - 336.
- ¹⁵ „Autentický“ a „stylizovaný“ folklór. In: Lidové umění a dnešek. Brno 1977, S. 35 - 42.
- ¹⁶ Stoff und Gattung - Volksballade und Volkerzählung. In: Fabula. 9. Band, Heft 1 - 3, Berlin 1967, S. 162 - 168.
- ¹⁷ Sujet und „Akklimatisierung“ als Kategorien der vergleichenden Forschung. In: Lětopis. Jahresschrift für sorbische Volksforschung. Bautzen 1968/69, S. 221 - 227.
- ¹⁸ Milan Leščák, Oldřich Sirovátka: Folklór a folkloristika. Bratislava 1982, 259 S.
- ¹⁹ Současná česká literatura a folklór. (Die zeitgenössische tschechische Literatur und die Folklore.) Praha 1985. 96 S.
Literatura na okraji. (Literatur am Rande.) Československý spisovatel. Edice Puls. Praha 1990, 99 S.
- ²⁰ Byly časy, byly ... (Es war einmal ...) Lidové pověsti z Moravy. Praha 1960, 172 S.
- ²¹ Polnische Märchen. Praha 1990, 207 S. Brněnské kolo a drak. (Das Brünner Rad und der Drache.) Pověsti z Brna. Brno 1990, 160 S. (gem. m. Marta Šrámková).
- ²² Slawische Märchen. Prag 1971 (1973, 1975, 1977), 203 S.
- ²³ Byl jeden pes. (Es war ein Hund.) Praha 1976, unpag.
- ²⁴ Běžel z lesa zajíček. Říkadla a pohádky se samými zvířátky. (Ein Hase lief aus dem Wald. Kinderreime und Märchen über die Tierchen.) Praha 1975, 141 S.
- ²⁵ Die zwischenslawischen Beziehungen in der Volksdichtung und die Kontaktzonen. In: Ethnologia slavica. Bd. 1, 1969, Bratislava 1970, S. 157 - 169.
- ²⁶ Der Vers ist von Oldřich Sirovátka, die Nachdichtung von Friedrich Gleißner.

Margot Schindler

Literatur der Volkskunde

Ulrike HÖFLEIN, *Vom Umgang mit ländlicher Tracht*. Aspekte bürgerlich motivierter Trachtenbegeisterung in Baden vom 19. Jahrhundert bis zur Gegenwart. (= *Artes populares*, Band 15) Frankfurt am Main/Bern/New York/Paris, Verlag Peter Lang, 1988, 340 S., 18 Abb.

Die Dissertation von Ulrike Höflein „Vom Umgang mit ländlicher Tracht“ reiht sich angemessen in die zahlreichen Arbeiten zu einer „neuen“ Trachten- und Kleiderforschung in der zweiten Hälfte der achtziger Jahre (Cloppenburg 1985, Lienz 1986, Schloß Hofen 1988, Hessische Blätter 25/1989 u.a.). In der knappen Einleitung legt die Autorin klar ihr Programm dar, nämlich das der Darstellung der bürgerlichen Fiktion einer Volkstracht als Bauertracht im 19. Jahrhundert im Sinne von „Fund und Erfindung“ und dem Fortwirken der ideellen Befruchtung der Tracht bis in die heutigen Tage. Sie nähert sich ihrem Thema und der im weiteren behandelten badischen Region über den Umweg des Blicks auf die allgemeinen Reaktionen auf gesellschaftliche Verhältnisse im 19. Jahrhundert und beginnt dabei, wie anders gar nicht möglich, mit den Verunsicherungen durch die Französische Revolution. Als Beispiele werden dafür die Sansculottentracht und das Chemisenkleid als modische Reaktion auf gesellschaftliche Ereignisse herangezogen. Die Gegenreaktion durch patriotische Gefühle in Deutschland werden exemplarisch an Ernst Moritz Arndt und seinen Vorstellungen einer ‚stehenden teutschen Kleidertracht‘ eines ganzen Volkes und der Übertragung dieser Suche nach Sitte und Beständigkeit allein auf den Bauernstand vierzig Jahre später durch Wilhelm Heinrich Riehl gezeigt. Das theoretische Grundgerüst Riehls und dessen Bauernbild benützte 1892 der badische Landtagsabgeordnete und Pfarrer Heinrich Hansjakob für seinen Aufruf zur Erhaltung der badischen Volkstrachten als Gegengewicht und Abwehrstrategie zu den Auflösungsprozessen der tradierten Gesellschaftsordnung, die sich in zunehmender Verstädterung und Industrialisierung bedrohlich manifestierten. Bei ihm verschmilzt der Bauer mit seiner Tracht zu einer unauflöslichen Einheit und verkörpert damit das Auftreten gegen gefährliche Einflüsse wie Fortschrittsglauben, Luxus und Verschwendung, städtische Freizügigkeit und sozialdemokratisches Gedankengut. Es gab wenig zeitgenössische Kritik an Hansjakobs Kulturpessimismus, aber manche Zeitgenossen möchten sein Programm der Trachtenerhaltung noch ausgeweitet wissen auf die Pflege des gesamten Volkstums (Nuzinger, Sohnrey). Neben den bürgerlichen Bestrebungen geistlicher Herren waren es dann schließlich

auch die Bemühungen von Künstlern, vor allem Malern, die die vereinsmäßig organisierte Trachtenpflege im letzten Jahrzehnt des 19. Jahrhunderts aufleben ließen.

Bereits zu Beginn des 19. Jahrhunderts werden durch schwäbische Maler das Landleben und die Trachten durch idealtypische Entwürfe, die ein geschöntes Alltagsleben darstellen, salonfähig gemacht. Als Beispiele zieht die Autorin neben dem oberschwäbischen Maler Johann Baptist Pflug zahlreiche weitere Vertreter der Schwarzwälder Malerkolonie heran, bis hin zu den in Gutach zu Ende des 19. Jahrhunderts niedergelassenen Wilhelm Gustav Hasemann und Curt Liebich. Hingewiesen wird auch auf Hunderte von badischen Trachtengraphiken des 19. Jahrhunderts in Form von Einzelblättern, Buchillustrationen, Bildpostkarten bis hin zu den Musterblättern für Schwarzwälder Uhrenschilder, in denen das Landleben in Form der Trachtendarstellung zur malerischen Metapher und zum Markenzeichen gerinnt.

Daß die ländliche Realität diesen Wunschbildern längst nicht mehr entsprach, zeigt eine Fragebogenaktion aus 1894/95, laut deren Ergebnissen eine einfache und billige Konfektionskleidung die regional üblichen viel kostspieligeren Trachten zum Großteil abgelöst hatte. Dem gegenüber stand eine „Inszenierung des Bäuerlichen“ in Form von Trachtenfestzügen. Die Anlässe boten landwirtschaftliche Feste und Ausstellungen oder Besuche und Hochzeiten hochadeliger Herrschaften bis hin zu den Trachtenaufzügen während der Zeit des Nationalsozialismus.

Den historischen Teil der Arbeit beschließt ein Exkurs zur vereinsmäßigen Organisation der Trachtenpflege. 1893 kam es unter dem Einfluß von Heinrich Hansjakobs Ideen zur Gründung des ersten badischen Trachtenvereins, dem rasch verschiedene weitere folgten. Der Maler Wilhelm Hasemann gehörte mit zu den wesentlichen Anregern. Nach dem Ende des Zweiten Weltkrieges war eine Reorganisation des Trachtenvereinswesens erforderlich, die im wesentlichen wieder von bürgerlichen Honoratioren getragen war, wie schon die ursprünglichen Gründungen ein halbes Jahrhundert zuvor. Die erneute Hinwendung zum Bauern, erläutert Höflein, glich jener der Jahrhundertwende und blendete sowohl die dazwischenliegenden Jahrzehnte als auch die aktuelle Gegenwart völlig aus. Man beschwor wieder den Trachtenbauern als Retter der Gesamtgesellschaft. Am „Bund ‚Heimat und Volksleben‘“ und an dessen vereinseigener Heimatzeitschrift „Der Lichtgang“ zeigt Höflein kritisch das Selbstverständnis solch organisierter Trachten- und Bauernbegeisterung auf als eine „regressive Gegenkultur“, die vor einer „aktiven schöpferischen Aneignung der realen Umwelt“ zurückschreckt (S. 142).

Das Buch beschließt eine empirische Untersuchung zu Einstellungen und Motiven aktiver Trachtenvereinsmitglieder im „Bund ‚Heimat und Volksleben‘ e.V.“ in der Gegenwart, wobei die Fragestellung hauptsächlich auf den

Stellenwert der Tracht im Leben der Befragten zielte. Die angewandte sozialwissenschaftliche Untersuchungsmethode mittels Fragebögen und deren quantifizierende Auswertung, die Gründe für deren Wahl und die Vorgehensweise werden ausführlich dargelegt. Die Methode ist äußerst aufwendig und läßt letztendlich nur quantifizierende Aussagen auf deskriptivem Niveau zu, was laut Selbsteinschätzung durchaus dem Versuchsplan der Untersuchung entsprach. Ob die aus der empirischen Studie gewonnenen Erkenntnisse den großen Aufwand lohnen, bleibt ein wenig zu fragen. Am interessantesten sind denn auch nicht die prozentuellen und tabellarischen Ergebnisse nach alters-, geschlechts- und berufsspezifischen Kriterien, sondern die freiformulierten Antworten auf die offenen Fragen des Fragebogens, welche die Autorin wörtlich in das Buch übernommen hat, und die sich einer quantifizierenden Analyse entziehen. Obwohl in der Volkskunde immer wieder der Ruf nach exakten Methoden laut wird, wird man diesem Fach und seinen Fragestellungen meines Erachtens doch weit besser mit den sogenannten weichen Methoden gerecht. Vom Umgang mit ländlicher Tracht erfährt man jedenfalls in dem vorliegenden Buch so viel Neues und Interessantes, daß es uneingeschränkt zur Lektüre empfohlen werden kann.

Margot Schindler

Karl GRUBER, *Südtiroler Heiligenhimmel. Namenspatrone in der heimischen Kunst*. Bozen, Athesia, 1991, 196 Seiten, 390 Farbfotos.

Der vorliegende Band hat die in Südtirol verehrten Heiligen zum Inhalt und ist für einen breiten Leserkreis gedacht. Es ist in erster Linie ein Bilderbuch, verzichtet auf Quellen- und Literaturhinweise, möchte „auch Anregung sein, über die Gemeinschaft der Heiligen nachzudenken; ein Aufruf zum Beten“ (Vorwort). Für den Kulturhistoriker jedoch bietet das Werk Karl Grubers, der seit zwei Jahrzehnten von der Diözese Bozen-Brixen mit der Betreuung kirchlicher Kunstschatze betraut ist, eine aufschlußreiche Zusammenstellung der Patrozinien von über 800 Kirchen und Kapellen des Landes, Informationen über spezielle Formen der Verehrung bestimmter Heiliger und vor allem erstklassiges Bildmaterial zur Heiligenikonographie.

In einer kurzen Einleitung zum Buch versucht der Brixner Theologe Johann Theiner den Begriff der Heiligenverehrung zu klären. Er definiert Verehrung als Ehrfurcht im Spannungsfeld von zu währendem Abstand und Zuneigung. Die katholische Heiligenverehrung rechtfertigt er etwas umständlich über das Postulat der Nächstenliebe, die nicht mit dem Tod enden müsse: so wie man für Verstorbene beten könne, so sei auch der Kontakt mit Verstorbenen, die bei Gott sind, möglich. Theiner hebt den Vorbildcharakter der Heiligen hervor und streift nur kurz den Aspekt der wunderbaren

Gebetserhörungen, die in der Vergangenheit die katholische Heiligenverehrung so sehr geprägt hatten: Gott lasse Gebetserhörungen zu, um den Glauben der Menschen in schwierigen Lebenssituationen zu stärken.

Im Hauptteil stellt Gruber in alphabetischer Reihenfolge alle Heiligen vor, denen in der Diözese Bozen-Brixen (deckt sich mit der Provinz Bozen bzw. dem Land Südtirol) eine Kirche oder Kapelle geweiht ist. In wenigen Sätzen wird der Festtag, das Leben, die Darstellung und die Verehrung des Heiligen vorgestellt, wobei alle Kirchen angeführt werden, die ihm geweiht sind. In dieser meines Wissens ersten handbuchmäßigen Zusammenstellung aller Patrozinien Südtirols liegt der wissenschaftliche Hauptwert des Buches. Gerade bei vielverehrten Heiligen freilich bleibt oft gar wenig Raum für eine ausreichende Darstellung der Biographie bzw. Ikonographie; Hinweise auf die Legende werden vermißt, wenn etwa bei Augustinus angeführt wird, daß er mit einem Kind zu Füßen dargestellt wird, das das Meer auszuschöpfen versucht, oder bei Benedikt nicht erklärt wird, warum er mit einem Kelch dargestellt wird, aus dem eine Schlange herausragt.

Jedes Kapitel wird von drei, vier Farbbildern geschmückt: Abbildungen der genannten Kirchen und Kapellen oder Darstellungen des betreffenden Heiligen in der Südtiroler Kunst. Besonders ins Auge stechen die Luftbildaufnahmen und Ausschnitte aus Fresken, die in den letzten Jahren renoviert wurden und die Diözesankonservator Gruber wohl noch vom Gerüst aus optimal photographieren konnte, z.B. vom Deckenfresko der Seminarkirche von Brixen oder aus der Neustifter Stiftskirche. Der Aufbau nach inhaltlichen Kriterien erlaubt eine anregende Zusammenschau künstlerischer Realisierungen verschiedener Epochen, von den vorkarolingischen Kirchenbauten im Vinschgau bis etwa zur Darstellung der Märtyrer von Uganda von A. Dejaco im Millander Missionshaus.

Im sog. „Heiligenlexikon“ werden im Anhang auch jene Heiligen angeführt, denen in Südtirol keine Kirche geweiht ist, die aber trotzdem in der kirchlichen Kunst vertreten sind. Nach der Angabe des Namens und des Festtags zählt Gruber die ihm bekannten Darstellungen dieser Heiligen in Kirchen und Pfarrhöfen auf. Auf die bereits oben behandelten Heiligen, denen in Südtirol ein Gotteshaus geweiht ist, wird nur verwiesen. Dadurch allerdings fallen alle Angaben über Darstellungen dieser Heiligen in Kirchen, die nicht ihnen geweiht sind, weg, da dieser Aspekt oben nicht mitberücksichtigt worden war. Mehr als eine bei lexikonartig aufgebauten Werken unvermeidbare Unvollständigkeit (im Hauptteil fehlen etwa Pius X. als Patron der Bozner Pfarre Pio X., Clemens als Patron in Tschötsch, ein Kapitel über Valentin von Terni, auf das sowohl im Heiligenlexikon als auch im Kapitel über Valentin von Rätien verwiesen wird, oder ein Hinweis auf die Wallfahrtskapelle im Freinademetz-Geburtsaus in Ojes) stören die vielen Fehler und eine gewisse Uneinheitlichkeit in der Bearbeitung des Stoffes. Man hat den Eindruck, daß mitunter etwas schnell gearbeitet wurde

und mehr Katalogzettel denn ausgefeilte Texte zu Druck gegeben wurden (z.B. S. 73, wo bei Doppelpatrosinien das Additionszeichen „+“ „Patrosinium gemeinsam mit“ ausdrücken soll). Gerade wegen der stichwortartigen Darstellung wäre es wünschenswert, daß sich der Autor strikt an sein Einteilungsschema *Leben – Darstellung – Verehrung* gehalten hätte. Beim *Evangelisten Johannes* z.B. findet sich ein Hinweis auf den Johanneswein unter der Rubrik *Leben*, während zu *Johannes dem Täufer* jeglicher Hinweis auf sein Leben entfällt (S. 76). Bei *Maria* vermerkt Gruber zum Stichwort *Leben*: „‚Königin aller Heiligen‘ wird Maria in der Lauretanischen Litanei genannt. Der Dichter Novalis hat geschrieben: ‚Ich sehe Dich in tausend Bildern, MARIA, lieblich ausgedrückt ...‘“ (S. 111), und im Kapitel *Michael und die heiligen Engel* wird unter den Stichworten *Leben* und *Darstellung* die Geschichte der Michaelsverehrung beschrieben, während der Vermerk zur ikonographischen Realisierung in den Abschnitt *Verehrung* hinübergerschlüpft ist. Bei *Ulrich* wird der Zwischentitel *Darstellung* fälschlicherweise zweimal verwendet, und die eigene Rubrik *Fürsprache*, unter der bei *Oswald* die zerstörte Oswaldkirche unterm Hörtenberg erwähnt wird, wirft beim Leser mehr Fragen auf, als daß sie erklärte (S. 131).

Auf S. 53 behauptet Gruber sowohl, daß die Kirche von St. Felix auf dem Nolsberg „wahrscheinlich“ Felix von Gardumo, als auch daß sie Felix von Nola geweiht sei. Die Verwendung der ladinischen Ortsnamen ist lobenswert, bedürfte aber größerer Konsequenz, um den Leser nicht zu verwirren.

Einige Kapitel behandeln zwei oder mehrere Heilige, die zusammen verehrt werden, wie Kosmas und Damian, Augustinus und Monika, Aubet, Cubet und Quere u.a. Im Text zur Überschrift *Korbinian und Kandidus* (S. 91) wird allerdings nur ersterer behandelt, ebenso bei *Erhard und Gottward* (S. 51). Bei den Namen der Heiligen, die nicht in einem eigenen Kapitel behandelt werden, wäre ein Hinweis angebracht, so zu den Namen Monika, Joachim, Cubet, Quere, Fortunat, Albuin, Gabriel, Raphaël, Virgil, Julitta, Jakobus d. J., Paulus v. Tharsus, Paulus (Bruder des Johannes) u.a. Es kann nicht vorausgesetzt werden, daß der Leser weiß, daß die betreffenden Heiligen häufig zusammen mit anderen Heiligen verehrt werden und deshalb an jener Stelle (mit-)behandelt worden sein könnten. Justina und Zyprian werden schließlich gar an zwei Stellen behandelt (S. 83 und 182), was dem Autor dem Register nach nicht aufgefallen war.

Störend ist auch, daß die Schreibweise v.a. lateinischer Eigennamen nicht immer einheitlich ist: man findet etwa in Neustift die „St.-Victors-Kapelle“ (S. 63) und die Viktorskapelle (S. 174), im Hauptteil verwendet Gruber die Schreibweise Kandidus (S. 91), im Heiligenlexikon Candidus (S. 184), ebenso Quirikus (S. 141) und Quiricus (S. 188), Luzius (S. 102) und Lucius (S. 189), Jodokus (S. 76) und Jodocus (S. 187), Fortunat (S. 68) und Fortunatus (S. 168) u.a.; auch daß die Theresia von Lisieux im Lexikonteil (S. 191) ident ist mit der Theresia vom Kinde Jesu, die im Hauptteil bespro-

chen wurde (S. 158), wird nicht erwähnt. Uneinheitlichkeit bei der Wahl der Satzzeichen macht die Aufzählung der Patrozinien mitunter unklar (z.B. S. 79: ... Larchkapelle in Ratschings, Bad Winkel/Taufers, Ahrn, Ranui in Villnöb, ...; S. 91: In Kuens bei Riffian (zusammen mit Mauritius), Innichen (zusammen mit Kandidus); Fresko von Michael Pacher von 1460 über dem Südportal; romanische Statue i.d. Krypta), Ulfas bei Platt i. Passeier; Kapelle der Zenoburg.) An manchen Stellen werden Textteile fälschlicherweise kursiv bzw. nicht kursiv gesetzt (S. 24, 52, 119, 121, 124), was einem aufmerksamen Lektor ebenso hätte auffallen müssen wie folgende Fehler: S. 43, Zeile 7: setze *ihn* statt ihm; S. 66, Zeile 16: *Kirchen* statt Kirche; S. 70, Bildtext Nr. 119: Komma zwischen Brixen und Seminar; S. 73, Zeile 8: *vor* statt von; S. 183, 4. Spalte, Zeile 5: *Vinzentinum* statt Vincentinum; Bildtext Nr. 161: *Oberwielebach* statt Oberwieleberg; S. 89, Zeile 4: *befand* statt fand; Bildtext Nr. 224 und Index S. 195: Tisens bei Kastelruth wird trotz der unterschiedlichen Aussprache gleich geschrieben wie der Ort oberhalb von Lana; S. 131, Zeile 7: Punkt setzen nach *mit*; S. 137, Spalte 3, Zeile 8: *Raschötz* statt Ratzötz; Bildtext Nr. 309: *St. Jakob* statt St. Jakob.

Auch die Bildnumerierung erwies sich als Fehlerquelle: auf S. 65 setze Nr. *103a* statt 103; bei Nr. 124 Pfeil hinauf; bei Nr. 131 *1440* nach rechts einrücken; bei Nr. 158 Pfeil überflüssig; bei Nr. 187 und 298 Nummer der Luftbildgenehmigung streichen; S. 102: Nr. 193 statt 195; Bildtext Nr. 298 und 299 umtauschen; S. 174: Nr. *343a* statt 344; bei den Bildern Nr. 111, 164 und 271 fehlen die Nummern; der Bildtext zum Gemälde Nr. 73 enthält nur die Ortsangabe; Bild Nr. 128 zeigt nicht das Jakobsstöckl; bei Bild Nr. 163 fehlt die Ortsangabe. Im Heiligenlexikon häufen sich die Fehler in einem unverständlichen Ausmaß: es fehlen zumindest die Stichworte *14 Nothelfer*, zu dem sogar zwei Abbildungen aufgenommen worden sind, und weiters Jenesius, Karapophorus, Kassian, Petrus, Paulus, Philippus, Paulus (Bruder des Johannes) und Quirikus, die als Patroziniumsträger nicht fehlen dürfen. Der Verweis auf das Kapitel im Hauptteil fehlt bei den Namen: Albuin (verweise auf S. 71), Monika (S. 24), Dominicus (S. 45), Erhard (S. 51), Gabriel (S. 127), Julitta (S. 141) und Theresia von Lisieux (S. 158); bei Bartolomäus fehlt die Angabe des Festtages (24. August); falsche Seitenverweise stehen bei Daniel (*setze 43* statt 42), Dionysius (*43* statt 42), Jakobus d. Jü. (*138* statt 136, 137), Jodokus (76 statt „?“), Johannes d. T. (76 statt „?“), Johannes und Paulus (*137* statt „?“). Von Katharina bis Zyprian sind alle Seitenverweise falsch: in der Regel ist die Seitenzahl um zwei zu nieder (z.B. bei Katharina *85* statt 83), davon weichen aber wiederum die Verweise bei Maximilian (*123* statt 122), Medaurus (*124* statt 121), Michael (*126* statt 122), Nikolaus (*128* statt 124), Valentin v. R. (*166* statt 165) und Zeno (*180* statt 179) ab.

Ich habe freilich nicht alle Festtage der genannten Heiligen überprüft, die Gruber anführt, auffällig ist jedoch, daß bei einigen Heiligen die Angabe im

Hauptteil mit der im Heiligenlexikon nicht übereinstimmt: Monika wird am 27. (so S. 24), nicht am 7. August (S. 189) gefeiert; der Festtag des Propheten Daniel ist weder am 1. Juli (S. 43) noch am 21. Juni (S. 185), sondern am 21. Juli; Viktor von Mailand wird am 21. Mai (S. 174), nicht am 8. Mai (S. 192) gefeiert; der Platz des Cyrillus von Alexandrien wurde im Heiligenkalender im Laufe der Jahrhunderte freilich mehrmals geändert, seiner wird aber im Westen seit 1882 am 9. Februar, nicht am 27. Juni (S. 41; so auch nach der Ordnung des Menoliten Basilius 11.) oder am 22. Juli (S. 185) gedacht.

Ich wünsche dem relativ preiswerten Buch, daß es möglichst bald eine zweite Auflage erfahre, damit die notwendigen Korrekturen angebracht werden können, die es Kunsthistorikern und Volkskundlern erlauben, in dieser Fundgrube zielstrebig zu wühlen und fündig zu werden. Das Buch hätte das Zeug zu einem Handbuch der Heiligenikonographie in Südtirol.

Gottfried Kompatscher

Marie-Elisabeth REHN, *Heider gottsleider. Kleinstadtleben unter dem Hakenkreuz: Eine Biographie* (= Schriften der Schweizerischen Gesellschaft für Volkskunde, Bd. 73). Basel, Verlag der Schweizerischen Gesellschaft für Volkskunde, 1992, 213 Seiten, Abb.

„Heider gottsleider!‘ ist ein Spottruf, der in den Gemeinden Norderdithmarschens [Schleswig Holstein] den Bewohnern der Kreisstadt Heide gilt und der vom derben, buchstäblich schlagfertigen Witz der Dithmarscher zeugt [...]. Der Ausruf ‚Heider gottsleider‘ ist im Zusammenhang mit der Lebensgeschichte des Heiders Erwin Rehn, von dem dieses Buch erzählt, als Stoßseufzer zu verstehen.“

Mit diesen Worten wird die jüngste Schrift der Schweizerischen Gesellschaft für Volkskunde eingeleitet, die die Lebensgeschichte eines Mannes erzählt, eingebettet ins Umfeld der Entwicklung einer norddeutschen Kleinstadt zum und während des Nationalsozialismus. Der Titel wirkt etwas konstruiert, wird doch in der Folge nicht mehr Bezug darauf genommen. Aufschlußreicher ist der Untertitel, der die über die Biographie hinausgehende umfassendere Darstellung andeutet. Penibel hat die Autorin die Stationen recherchiert, die den schrittweisen Übergang von der Weimarer Republik zum Nationalsozialismus in ihren gesellschaftlichen und politischen Dimensionen markieren. Dabei ist die Wechselwirkung zwischen makrostrukturellen Gegebenheiten und persönlichem Erleben nachempfindsam dargestellt. Das verleiht dem Buch sehr viel Spannung, zumal man Anteilnehmend am eindringlich geschilderten Schicksal einer einzelnen Person die regionale und nationale Entwicklung mitverfolgt. Erwin Rehn

war zwischen seinem 16. und 18. Lebensjahr in einem Konzentrationslager für Jugendliche, weil er dänische und holländische Zwangsarbeiter bei ihrer – verhältnismäßig unbedeutenden – Widerstandsarbeit unterstützt hatte. Die Autorin ist seine Tochter, was einen besonders schwierigen Balanceakt zwischen beziehungsbedingter Nähe und von der Wissenschaft geforderter Distanz mit sich bringt. Tatsächlich habe ich als Leser das Gefühl gehabt, mit einer relativ objektiven Beschreibung der Gegebenheiten konfrontiert zu sein. Eine Ausnahme bildet lediglich der letzte Abschnitt, in dem es um die Probleme Erwin Rehns geht, in der Nachkriegszeit von der Gesellschaft als Opfer anerkannt zu werden. Der Autorin gelingt es zwar auf feinsinnige und anschauliche Weise, den Umgang der Leute mit der eigenen Vergangenheit darzustellen und häufig beobachtbare Verlogenheiten bloßzulegen, aber im sehr persönlichen Bereich ist die Nähe zum eigenen Vater deutlich spürbar.

Für die Analyse der Geschehnisse hat Marie-Elisabeth Rehn offensichtlich sehr viel Aktenmaterial eingesehen, private Aufzeichnungen ausgewertet und an den Geschehnissen beteiligte Personen befragt. Sie hat die Quellen sehr gut miteinander verknüpft. Wenn sie Aussagen von Gewährspersonen zitiert, prüft sie immer, ob etwa entsprechendes Archivmaterial oder Angaben anderer das erhaltene Bild bestätigen oder ergänzen. In Fällen, in denen das nicht gelingt, wird es unumwunden zugegeben, auch wenn es anders besser ins Gesamtkonzept der Autorin passen würde (vgl. etwa S. 133f.). Die Interviews sind insgesamt gut analysiert, das zeigt sich besonders bei der Beschreibung des Gesprächs mit dem Sohn des nationalsozialistischen Bürgermeisters von Heide; letzterer war hauptverantwortlich für die Internierung Erwin Rehns ins sogenannte Jugendschutzlager (S. 97 – 99).

Lediglich einige wenige sprachliche Eigentümlichkeiten und Ungenauigkeiten, ein teilweise falscher Wechsel der verwendeten Zeiten sowie die schlechte Abstimmung von Text und Photos im ersten Abschnitt trüben den guten Gesamteindruck des Buches ein wenig. Böswillige Kritik könnte hier Ansatzpunkte finden, sie wäre jedoch gerade angesichts des Themas und des deutlich spürbaren Engagements, mit dem es bearbeitet worden ist, sicher fehl am Platze.

Christian Stadelmann

Károly GAÁL (Hg.), *Heimat Sallingberg. Familie, Vereine, Gemeinde als heimatbildende Kräfte*. Marktgemeinde Sallingberg, 1991, 191 Seiten, zahlreiche Abb.

Sallingberg ist eine niederösterreichische Marktgemeinde im südlichen Waldviertel. Vor geraumer Zeit fanden dort im Rahmen eines Seminars studentische Feldforschungen statt. Ein – offensichtlich brauchbarer – Teil

der Ergebnisse ist in das vor etlichen Jahren erschienene Heimatbuch eingeflossen. Den Rest hat nun Károly Gaál (am Titelblatt, wohl um den Beiträgen mehr Gewicht zu verleihen, mit allen akademischen Graden und Funktionen aufscheinend) in einem Büchlein herausgegeben, welches Leopold Schmidts Meinung, studentische Arbeiten schlechter Qualität solle man nicht veröffentlichen, bestätigt. Daher seien sie in dieser Besprechung im wesentlichen ausgespart – zudem wären sprachliche und fachliche Unzulänglichkeiten vom Herausgeber (oder vom Koordinator Othmar K. M. Zaubek) auszumerzen gewesen. Diesem – dem Herausgeber – hätte auch auffallen können, daß es zu vielen Themen so etwas wie regionale und überregionale Literatur gibt und daß es Sinn macht, sie zu verwenden und zu zitieren (wurden die Seminaristen nicht dazu angehalten?).

„In Zusammenarbeit zwischen Professor Károly Gaál und einer Gruppe seiner Studenten ist ein bemerkenswertes heimatkundliches Buch über Sallingberg entstanden“ meint im Geleitwort der Landeshauptmannstellvertreter (und nunmehrige Landeshauptmann von Niederösterreich) Erwin Pröll – man wird ihm Recht geben müssen, wenn man die „Überlegungen und Gedanken zum Forschungsprojekt Sallingberg“ liest, welche Gaál vorangestellt hat.

Gaál verwendet Begriffe wie Kultur, Heimat und Gemeinschaft in einer Art und Weise, wie sie zwar – zugegebenermaßen – von einigen Vertretern des Faches noch bis nach dem Zweiten Weltkrieg verstanden wurden, hat jedoch übersehen, daß die gegenwärtige Volkskunde diese als zu nebulos und überdies ideologiebelastet im Wissenschaftsbereich ablehnt (verwiesen sei in diesem Zusammenhang auf Bausingers „Kritik der Grundbegriffe“ in seiner schon 1971 publizierten „Volkskunde“).

Feststeht allerdings, daß heute etwa „Heimat“ beileibe nicht abgelehnt oder gar negiert bzw. abgewertet wird, wie der Herausgeber auf S. 9 behauptet, sondern daß dieser Begriff seines idyllisierenden, romantisierenden, klischeehaften „Miefs“ beraubt worden ist, was dazu beitragen sollte, etwas Vitales, Aktives, Tolerantes darunter verstehen zu lernen.

Auch „Familie“ (wobei Gaál auf das offensichtlich gesunde und positive Abhängigkeitsverhältnis zwischen Eltern und Kindern hinweist, nicht aber auf vielleicht doch gesündere Partnerschaft zwischen den Generationen!) erscheint dem Herausgeber als etwas, das nicht hinterfragt werden dürfe – wobei er zwar immer wieder auf Kollegen auch anderer Disziplinen anspielt, diese jedoch namentlich nicht nennt oder – wie zu vermuten ist – nicht nennen kann –, was insgesamt den Eindruck eines anonymen Pauschalurteils bzw. einer Pauschalverurteilung erweckt, ja erwecken soll.

In diese Richtung geht auch der Vorwurf, daß heute „... oft Thesen verlautbart (würden), welche die Menschen in einen vollkommenen Nihilismus stürzen wollen“ (abgesehen von der merkwürdigen Auslegung des Wortes ‚Thesen‘: welche Thesen sind hier gemeint und wer sind ihre

Urheber? – Auch darauf bleibt Gaál die Antwort schuldig). Glaubt der Verfasser wirklich, daß kritisches Hinterfragen überkommener Begriffe und autoritärer Machtverhältnisse bereits den Nihilismus brächten anstatt demokratischer Lebensformen? Oder aber – andersherum gefragt – ist er davon überzeugt, daß alles beim alten bleiben solle, weil ja ohnedies nichts geändert werden müsse bzw. dürfe?

Daß letzteres offensichtlich der Auffassung Gaáls entspricht, legt ein Absatz auf S. 10 nahe, in dem er die Familie als eine „von Gott gegebene Institution“ anspricht, in deren „Mittelpunkt die Frau, die ewige Mutter“ steht. Anscheinend ist für ihn eine kinderlose Frau bzw. eine Frau, die nicht dauerschwanger oder gar berufstätig ist (siehe S. 11, 1. Absatz) keine richtige Frau und familienfeindlich, zerstörerisch etc. Daß sich aber der Aufgabenbereich eines Menschen Gott sei Dank nicht auf die Biologie bzw. das Geschlecht reduzieren läßt, hat sich mittlerweile schon in breiten Kreisen – auch männlichen – der Bevölkerung herumgesprochen. Hier darf es auch einem Ordinarius verraten werden. Abgesehen davon ist mir unbekannt, in welcher Form (Erlaß, Edikt, Gebot usw.) und wann uns Gott (welcher Gott übrigens? Christus oder auch Buddha, Allah, Jehova ...?) die Institution der Familie geschenkt hat? Und auch die Gemeinschaft ist meines Wissens keine irgendwo erwiesenermaßen von Gott gegebene „Grundeinheit“, wie uns Gaál auf S. 11 glauben machen möchte (manchmal vermeint man als Leser ohnehin, ein Parteiprogramm statt eines wissenschaftlich gemeinten Beitrags zu lesen).

Insgesamt sei dem Herausgeber von „Heimat Sallingberg“ angeraten, sich mit der gegenwärtigen Fachliteratur vertraut zu machen, um – zumindest die aktuellen – Definitionen und Zielsetzungen des von ihm vertretenen Wissenschaftsbereiches sowie die sich daraus ergebenden Fragen und Problemstellungen kennenzulernen.

Es gäbe noch etliches zu diesem von Gaál verfaßten Vorwort anzumerken, doch meine ich, daß einerseits ein breiterer Rahmen als eine Buchrezension vonnöten wäre, daß es aber andererseits wichtigere Aufgaben gibt, als sich mit reaktionärer Ideologie auseinanderzusetzen. Zu den einzelnen Beiträgen bleibt zu bemerken, daß es sich hierbei durchwegs um typische durchschnittliche Fingerübungen auf Proseminarniveau handelt – die konservative Themenstellung lag nicht im studentischen Bereich: untersucht wurden z.B. die Wirtschaftsstruktur, das religiöse Leben, die Stellung der Frau in der Familie (was den Schluß zuläßt, daß die Stellung der Frau außerhalb dieser nicht interessant genug war, um sie zu erforschen), Dorf- und Hofformen, Vereine, Brauchtum, kulturelle Erscheinungsformen. Eine beispielhafte Anmerkung – die ein bezeichnendes Licht auf den gesamten Band wirft! – sei gestattet: sie gilt dem einzigartigen Typus des Pfettendaches, welches – siehe Skizze auf S. 74 – in Sallingberg ohne Pfetten auskommt, eine weltweite Sensation für die Hausforschung.

Im Impressum scheint das Institut für Volkskunde an der Universität Wien als Mitherausgeber – neben der Marktgemeinde Sallingberg – auf. Eine kurze Recherche hat ergeben, daß einzig und allein dessen Vorstand verantwortlich zeichnet. Die MitarbeiterInnen des Instituts sind daher (dies ist angesichts einer – hoffentlich unterbleibenden – Rezeption von „Heimat Sallingberg“ mit allem Nachdruck zu betonen) von jeder Schuld freizusprechen.

Elisabeth Bockhorn

A. BARBARIĆ, A. STOJANOVIĆ, Stj. JANJIĆ, T. STEPINAC, Dj. PALOŠIJA, Ž. ŠPANIČEK, A. STOJANOVIĆ, M. ČERNELIĆ, *Seljacke obiteljske zadruga*. (Bäuerliche Familien-Genossenschaften), 2, Izvorna gradja za 19. i 20. stoljeće (Quellenmaterialien für das 19. und 20. Jahrhundert). („Offene Universität“), Zagreb, Verlag Otvoreno sveučilište 1992, 144 Seiten.

Mit unverminderter Härte geht der Wahnsinnkrieg im unglücklichen Kroatien weiter. Doch mit erstaunlicher Kraft will das Land sich als „Staat“ wiederfinden und seine wissenschaftlichen Leistungen auch in unserem Fache fortsetzen, dessen größter Vertreter als Gelehrter von europäischem Ansehen Milovan Gavazzi (M. G.) erst am 20.1.1992 im 97. Lebensjahre aus dieser Heimat in Flammen geschieden ist (vgl. ÖZV 95/XLVI, H. 1, 1992, S. 96 – 99). Sein Werk wird eben jetzt im Nachlaß von seinem Sohne Dr. med. Božidar Gavazzi dem Ethnologischen Institut der Universität Zagreb/Agram, der Wirkungsstätte des Verewigten seit 1927, übergeben. Dazu eine Überfülle von Büchern noch aus der Privatbibliothek des Vaters Artur G. (1861 – 1944), des Geographen und Klimatologen; nunmehr der Riesenbestand dessen, was M. G. zusammengetragen hatte an Büchern, Kartenwerken und Sonderdrucken aus aller Welt und so vielen Disziplinen. Nach brieflicher Mitteilung befinden sich mehrere fast druckfertige Manuskripte des Verstorbenen wie sein Briefwechsel darunter. Dazu auch Sammlungen von Seminar- und Diplomarbeiten noch aus der bis über das 95. Lebensjahr fortgesetzten Lehrtätigkeit zumal in Kroatien, erwachsen aus Feldforschungen und Archivstudien in seinen pannonischen, dinarischen und mediterranen Landschaften, mit einem deutlichen Schwerpunkt des Interesses in dem für die Südslawen so besonders ausgeprägten Phänomen der „Großfamilien“ mit zumeist drei miteinander lebenden, wohnenden, arbeitenden Generationen von Mitgliedern der sogenannten *zadruga*.

Nun wird dieses slawische Wort, zumeist in der alten, auch altösterreichischen Benennung als „Haus-Communion“, Hausgemeinschaft u.ä. vor allem seit der Tito-Zeit und ihrer Wirtschaftsorganisation auch für (andere als) Landwirtschaftliche Kooperative, „Genossenschaften“, auch kolchose-

ähnliche Betriebe verwendet, indes es M. G. seit seinen frühen Studien zu diesem Thema um die „familien“-bezogenen Gemeinsamkeiten in Besitz, Arbeitsteilung und Wohnordnung geht (vgl. M. G., Die Erforschung der Mehrfamilien Südosteuropas in den letzten Dezennien, Südosteuropa und Südosteuropa-Forschung, Hamburg 1976, S. 133 – 146). Deswegen auch die betonte Einfügung des Wortes *obiteljske*, d.h. familiäre *zadruga* im Titel der vorliegenden Sammlungen von Mitarbeiter und Schülern von M. G. zur Klarstellung des Tradierten, „im Volke Gewachsenen“, nicht erst durch die politischen Neuordnungen Bestimmten der *zadruga*.

Die Beschreibung von sechs solcher „Bäuerlicher Familien-*zadruga*“ waren nach Quellen- und Feldforschungen des 19. und des 20. Jahrhunderts schon 1960 als 3. Band der „Publikationen des Ethnologischen Institutes der Philosophischen Fakultät der Universität Zagreb“ herausgekommen. Der nunmehr vorgelegte Band 5 war gleichfalls noch von M. G. aus Arbeiten seiner Schule vorbereitet. Die Anfänge dieser Forschungen gehen noch erheblich weiter zurück. So z.B. in der Erfassung einer „*Zadruga Domladovac*“ durch F. Petrić und D. Švob in der „Zeitschrift für Volksleben und Bräuche der Südslawen“ (*Zbornik za narodni život i običaje južnih Slavena*) Jg. 27, Zagreb 1930, S. 92 – 110. Vorwiegend geht es also um bäuerliche *zadruga*, indes es z.B. auf der Insel Hvar auch „bürgerliche“ Gemeinschaften gab, zu denen auch Fischer und Tagelöhner (*težaci*) gehörten. Die Studien sollten sich auf das Alltagsleben in nicht verwandschaftlichen Bindungen, sondern auf Betriebswirtschaft und Einkommenserwerb bezogen zeigen.

Hier geht es also bei den von M. G. so oft beobachteten Formen der bäuerlichen *zadruga* um Blutsverwandtschaft oder eheliche Bindung der Einzelmitglieder aneinander, um gemeinschaftliches Leben, gemeinsame Arbeit und einheitliches Wirtschaften, geordnet durch Überlieferungen, von denen es selbstverständlich regionale Ausnahmen und jeweils immer wieder auftretende Besonderungen gibt. Auch „persönlicher“ Besitz des Einzelnen gehört als sein *osobac* dazu. Hier spielen Rechtsvorgänge bei einer Teilung, ja Auflösung von *zadruga* unter bestimmten, meist betriebswirtschaftlich-innovatorischen Voraussetzungen eine bedeutende Rolle. Wesentlich auch die Generationen-Abfolge im Zeiten- und Wirtschaftsdenken-Umbruch für die Auflösung oder die Umorientierung solcher „familiärer *zadruga*“, zumal gesehen im Hinblick auf Erkrankungen, Einschulungen, Verhelichungen usw. Das hatte M. G. eben schon im wesentlichen als Vielfalt des Möglichen und real immer wieder Eingetretenen erkannt in seinem Aufsatz von 1976 (s. oben). Es war ihm in einem anderen Beitrag über „Neue Tatsachen zum Beweis des Bestehens der *zadruga* in gemeinslawischer Zeit“ (*Etnološki pregled* 5, Belgrad 1963, S. 23 – 32) das Hauptanliegen. Damit wurde ein um mehr als 100 Jahre zurückliegendes, zur Rechtsgeschichte der südslawischen Großfamilien immer noch bedeutsames Werk von Balthasar Bogišić (*Zbornik sadašnjih pravnih običaja z južnih Slovena* – „Sammelwerk der

gegenwärtigen Rechtsbräuche der südlichen Slawen“), gewonnen als „Materialie in Antworten aus verschiedenen Gegenden des slawischen Südens“, Zagreb 1874, ergänzt und neu ausgerichtet. Es ist verständlich, daß solche Fragen eine bedeutsame Rolle im „Ethnologischen Atlas von Jugoslawien“ spielen müssen, dessen erstes Heft in der unglücklichen Gegenwart des unaufhaltsamen Zerfallens der Sozialistischen Föderativen Republik Jugoslawien wohl auch als das letzte dieser nunmehr überholten Planung erscheinen hatte müssen. Es geht aber das Bemühen um das Erkennen von Ursprung wie Rechtsfolgen der *zadruga*-Formen, ihr Vorstellen für eine außerslawische europäische Ethnologie-Forschung für dieses Phänomen weiter zur notwendigen Vergleichsschau über Ursprünge, Bestände, Rechtsordnungen und Alltagslebens-Gewohnheiten „in überlieferten Ordnungen“, wie Leopold Schmidt sagen würde, weiter in der Richtung auf eine möglichst internationale Zusammenarbeit: M. G. *The Extended Family in Southeastern Europe* (Journal of Family History, 7, Minneapolis 1982, S. 89 - 102); derselbe: *Die Mehrfamilien der europäischen Völker* (Ethnologia Europaea, Jg. 11, Göttingen 1980, S. 158 - 190).

Im hier nunmehr vorgelegten Bande (mit Skizzen von Wohn- und Wirtschaftsräumen, genealogischen Übersichten über die Mitglieder solcher *zadruga*, nicht immer im Druck gut gelungenen, aber doch dokumentarwertigen Abbildungen nach älteren Photos) geht es um regional auf kroatischem Volksboden vielschichtig sich gebende „Bäuerliche Familien-Genossenschaften“ in Stadt und Inselbereich von Hvar, aus der Vrlika (Hinterland von Dalmatien), von der Militärgrenze (*kordun*), im nordwestkroatischen Bereich von Jastrebarstvo, wo z.B. solche *zadruga* zwischen 1905 und 1907 (Aufhebung in sechs Einzelzweige) 70 - 80 Mitglieder zählten! Des weiteren um die Gegenden von Bjelovar, Valpovo, aus Ost-Slawonien (Sikirevci in der sogenannten Šokadija), wo sich aber manche *zadruga* bis zum Ersten Weltkrieg voll intakt erhalten hatten wie auch in der Bačka.

Dem willkommenen Bande ist eine auf jedes Kapitel einzeln eingehende englische Zusammenfassung (S. 123 - 140) mit der englischen Version auch der Einleitung von Jasna Andrić beigegeben.

Leopold Kretzenbacher

Gorazd MAKAROVIČ, *Votivi. Zbirka Slovenskega etnografskega muzeja*. (Votivgaben. Die Sammlung des Slowenischen ethnographischen Museums). Ljubljana, Etnografski muzej, 1991, 94 Seiten, 122 Abb.

Die Volkskunde-Sammlungen führen innerhalb des reichen Nationalmuseums (Narodni Muzej) zu Ljubljana/Laibach ein leider nur sehr raumbegrenztes Dasein. Dem entgehen sie durch wertvolle Sonderausstellungen,

die ihre Schätze jeweils wenigstens auf begrenzte Zeit darbieten können. Nun will man die (immer schon dargebotenen) Kataloge so zu einer wissenschaftlichen Reihe gestalten, um so (mit deutschen, englischen, französischen Begleit-Texten und reich bebildert) den slowenischen Standort im gesamteuropäischen Rahmen zu bestimmen und der internationalen Forschung zugänglich zu machen. Hier geht Gorazd Makarovič seinen eigenen, mehrfach erprobten, mir glücklich erscheinenden Weg mit diesem Band 2 einer „Buchreihe des Slowenischen Ethnographischen Museums“. Seinem Namen begegnet die Forschung immer wieder bei Fragen zur Geschichte der Nahrung bei den frühmittelalterlichen Alpenlawen, bei Kücheneinrichtung und Ernährung ebenda noch im 17. und im 19. Jahrhundert. Sehr bedeutsam sind seine Erkenntnisse zu Geschichte, Ikonographie und Bestandserfassung von Werkstätten, Themenfülle und Verbreitungswegen jener buntbemalten Bienenstock-Stirn-Brettchen (slowen. *panjske končnice*). Das konnte ja zu glücklichen Ausweitungen bei Ausstellungen in Klagenfurt, Wien und m.W. zuletzt in München führen.

Hier nun geht es um „Votivgaben“ aus der reichen Sammlung in Ljubljana. Nicht weniger als 122 Stück (verschiedenster Materialien wie Eisen, Holz und Wachs) sind hier inventargetreu erfaßt und beschrieben und auch in schwarz-weißen Einzelbildern dargeboten. Dazu ein reicher Abhandlungsteil (mit Summary: *Votive Offerings as a Reflection of Living Conditions and Concepts of the World*, übersetzt von Nives Sulič), in dem das Votivwesen aufgeschlüsselt wird nach dem Grundbegriff „Votiv“ (Identifikations-Votiv; gemalte Votivbilder; Erinnerungs- und Dankes-Bilder; Gelöbnis-Bilder). All dies nach den – soweit erfaßbar – Besonderheiten des Siedlungsraumes der Slowenen; Entwicklung des Votivwesens; als Ausdrucksformen von Mentalität und Heiligenkult; die Anlässe des Votiv-Darbringens wie Krankheit des Menschen, Kindersterblichkeit, Wertschätzung gerade des Kindes; Erkrankungen bei Rindern, beim „Kleinvieh“ (Schafe, Ziegen, Hühner), beim Schwein; Wert und Gefährdung der Rösser; insgesamt die *conditio humana* als Anlaß zum *votum*. Erfreulich auch eine „Kurze Übersicht über die verwendete Literatur“ (S. 36 – 41). So gerne man Sammlungen und Ausstellungen selber besucht: die Kataloge sind das „Bleibende“, für jegliche Forschung Unerläßliche. Es geziemt sich, eben auch dafür zu danken.

Leopold Kretzenbacher

Othmar PRUCKNER, *Mit der Eisenbahn durch Österreich. Museumsbahnen und Luxuszüge. Ausflüge, Radtouren und Städtereisen vom Seewinkel zum Bregenzer Wald*. Wien, Falter Verlag, 1992, 315 Seiten, zahlreiche Fotos und Streckenkarten.

Ein Reiseführer inmitten tiefgründiger volkskundlicher Fachliteratur?

Warum nicht, gilt doch das Reisen seit jeher als eine der zentralen Möglichkeiten, „Land und Leute“ kennenzulernen. Per Rad, zu Fuß, oder – wie in dem vorliegenden Band – per Eisenbahn. Ein Fachbuch für Eisenbahnfetischisten?

Dazu schreibt der Autor im Vorwort: „Eine Warnung zu Beginn: Dies ist kein Buch, das den Schwerpunkt auf Eisenbahntechnik, auf Lokomotivbauweisen und Biographien von Luxuswaggons legt. Dies ist außerdem kein Buch, das die Baugeschichte jeder einzelnen österreichischen Bahnstrecke in chronologischer Exaktheit nacherzählt. Und auch Verkehrspolitik kommt nur in Randbemerkungen vor.“ Was ist es dann?

Auch keiner der herkömmlichen Reiseführer, in denen die Fremden mit dem Zeigefinger darauf gestoßen werden, was sie zu sehen haben. Vielmehr ist es ein kurzweiliges Lesebuch zum Thema Bahnfahren: „Das Abteil wird zum Kinosaal und das Zugfenster zur Kinoleinwand, auf der ein schöner Film abläuft.“ Und wie man sieht, hat das Programmkino Eisenbahn einiges zu bieten. Der Bogen reicht von bekannten Monumentalfilmen wie die Bahnstrecke über den Arlberg oder die über den Semmering (deren Langversion derzeit in Gloggnitz abläuft) bis hin zu skurrilen Kurzfilmen. Dazu zählen etwa die „Heustadttramway“ Innsbruck-Fulpmes oder die Verbindungsschmalspurbahn Obergrafendorf-Wieselburg. Etwas sentimental stimmen die zahlreichen, bereits stark angebleichten Schwarzweißfilme der Nebenbahnen. Diesen wird im vorliegenden Buch großer Raum gewidmet, stellten sie doch über Jahrzehnte hindurch den bedeutendsten Faktor zur Erschließung der Landschaft dar. In Detailskizzen werden besonders die Nebenbahnen in ein umfassendes kulturelles Bezugssystem eingebettet. Landschaftliche und kulturelle Bezüge lassen die Filme auch in der historischen Dimension jederzeit aktuell erscheinen. Freilich zumeist im Sinne kulturhistorischer Dokumente, fielen doch in den letzten Jahren zahlreiche Nebenstrecken den Rationalisierungsbestrebungen der ÖBB zum Opfer. Zunehmende Beliebtheit finden viele dieser Bahnen neuerdings im Rahmen regionaler Tourismusverbände, die bestrebt sind, Museumseisenbahnen und Nostalgiezüge in ihren Konzepten zu verwerten. Daß derartige Museumsbahnen nicht unbedingt im peinlichen Trachten- und Blasmusikumfeld folkloristischer Darbietungen enden müssen, zeigt der Autor anhand der steirischen „Eisen-Bahn“, der Bahnstrecke zwischen Vordernberg und Eisenerz. Diese Bahnlinie, an der die Anfänge des österreichische Bahnwesens angesiedelt werden können, wurde vor vier Jahren für den Personenverkehr

eingestellt. Seitdem findet die Bahn über den Präbichl ihre Einbindung in das Museumskonzept der Steirischen Eisenstraße. Der zusammenhängende Kultur- und Wirtschaftsraum von Donawitz bis zum Erzberg wurde im Sinne eines „überdimensionalen Freilichtmuseums“ erschlossen, wobei die Bahnlinie eine integrative Rolle spielt. Zahlreiche Industriedenkmäler, Schausammlungen und schließlich das Schaubergwerk am Erzberg machen eine Zeitreise durch die obersteirische Eisenindustrieregion nicht nur für an Industriearchäologie Interessierte zu einem Erlebnis der besonderen Art. Überhaupt ist dem Zusammenhang zwischen Industriekultur und Eisenbahn im vorliegenden Band, im Gegensatz zu vielen eisenbahnspezifischen Publikationen, viel Freiraum gelassen. Und dies nicht nur im historischen Kontext. Neben der Industriekultur gibt es im vorliegenden Buch noch eine zweite prominent besetzte Hauptrolle: die Natur. Schließlich spielte die Eisenbahn bei der „Entdeckung der Landschaft“ ab dem späten 19. Jahrhundert eine zentrale Rolle. Panoramabahnen, Berg- und Zahnradbahnen sind ebenso verzeichnet wie anmutige Waldbummelzüge. Neben der präzisen und fundierten inhaltlichen Ebene des Buches ist auch die Gliederung erwähnenswert. Ganz wie in der echten Eisenbahn kann man während des Lesens nach Lust und Laune aussteigen – und findet zahlreiche weiterführende Informationen zu den betreffenden Orten. Wanderwege, Radwege und kulturelle Besonderheiten werden so auf dieser Ebene dem Leser vorgestellt und schmackhaft gemacht. Als Ergänzung zum Thema Eisenbahnfahren findet sich schließlich ein großer Serviceteil, der besonders den Tafelklasslern in Sachen Eisenbahnfahren gewidmet ist. Hinweise zum Gebrauch der Bahn sollen all jenen die Schwellenangst nehmen, die im „GTI- und Turbozeitalter“ die Fähigkeit verloren haben, die Eisenbahn als Transportmittel zu benutzen. Alles in allem ist das vorliegende Eisenbahnbuch ein rundum geglückter Versuch, die Bahn in einem umfassenden kulturellen Bezugssystem wiederzuentdecken. Also Einsteigen, Türen schließen, und auf in eine vergnügliche Entdeckungsreise.

Wolfgang Slapansky

Eingelangte Literatur: Sommer 1992

Verzeichnet finden sich hier volkskundliche Veröffentlichungen, die als Rezensionsexemplare, im Wege des Schriftentausches und durch Ankauf bei der Redaktion der Österreichischen Zeitschrift für Volkskunde eingelangt und in die Bibliothek des Österreichischen Museums für Volkskunde aufgenommen worden sind. Die Schriftleitung behält sich vor, in den kommenden Heften die zur Rezension eingesandten Veröffentlichungen zu besprechen.

Regine Ahamer, Michael Becker, Kurzführer durch das Salzburger Freilichtmuseum. (= Veröffentlichungen des Salzburger Freilichtmuseums 3), Salzburg, MM-Verlag, 1992, 59 Seiten, Abb.

Hermine Aigner, Gunda Cuba-Wolf, Sie lernten dienen beizeiten. Zwei Studien zum weiblichen Lebenszusammenhang. (= Beiträge zur Volkskunde und Kulturanalyse 5), herausgegeben von Gertrud Benedikt, Olaf Bockhorn, Reinhard Johler und Gertraud Liesenfeld, Wien, Helmut-P.-Fielhauer-Freundeskreis, 1992, 326 Seiten, 12 Abb.

P. Redento d'Alano, Gli „Ex-Voto“ del Santuario di Castelmonte sopra cividale nel Friuli. Udine, Società Filologica Friulana, 1971, 195 Seiten, zahlr. Abb.

Silvio Angeli, Canti popolari della valle del Lago di Cavazzo. Udine, Società Filologica Friulana, 1977, 129 Seiten.

Elvira Appi, Renato Appi, Racconti popolari Friulani III. Zona di Concordia. Udine, Società Filologica Friulana, 1969, 185 Seiten.

Elvira Appi, Renato Appi, Racconti popolari Friulani VI. Zona di Cordenons. Udine, Società Filologica Friulana, 1971, 202 Seiten.

Elvira Appi, Renato Appi, Umberto Sanson, Racconti popolari Friulani VII. Zona di Budoia. Udine, Società Filologica Friulana, 1971, 162 Seiten, 5 Abb.

Elvira Appi, Renato Appi, Umberto Sanson, Racconti popolari Friulani X. Zona di Polcenigo. Udine, Società Filologica Friulana, 1972, 361 Seiten, Abb.

Elvira Appi, Renato Appi, Umberto Sanson, Racconti popolari Friulani XI. Zona di Coltura. Udine, Società Filologica Friulana, 1973, 237 Seiten, Abb.

Elvira Appi, Renato Appi, Umberto Sanson, Racconti popolari Friulani XII. Zona di Mezzomonte. Udine, Società Filologica Friulana, 1973, 289 Seiten, Abb.

Elvira Appi, Renato Appi, Rosanna Paroni-Bertoia, *Racconti popolari Friulani XIV. Zona di Montereale Valcellina*. Udine, Società Filologica Friulana, 1978, 300 Seiten, Abb.

Gianfranco D'Aronco, *Studi di Letteratura popolare Friulana I*. Udine, Società Filologica Friulana, 1969, 125 Seiten.

Gianfranco D'Aronco, *Studi di Letteratura popolare Friulana II*. Udine, Società Filologica Friulana, 1970, 140 Seiten, 12 Abb.

Gianfranco D'Aronco, *Studi di Letteratura popolare Friulana III*. Udine, Società Filologica Friulana, 1973, 118 Seiten, 10 Abb.

Peter Assmann (Bearb.), K5 - Ak, Dorfer, Mittringer, Netusil, Rebhandl. (= Katalog zur Ausstellung in der Landesgalerie im Oberösterreichischen Landesmuseum Linz vom 9. April bis 10. Mai 1992, Nr. 52), Linz, Eigenverlag des Oberösterreichischen Landesmuseums, 1992, 72 Seiten, zahlr. Abb.

Peter Assmann (Bearb.), Johannes Krejci. (= Katalog zur Ausstellung in der Landesgalerie im Oberösterreichischen Landesmuseum Linz vom 27. Februar bis 29. März 1992, Nr. 51), Linz, Eigenverlag des Oberösterreichischen Landesmuseums, 1992, 65 Seiten, zahlr. Abb.

Peter Assmann, Walter Beyer (Bearb.), Elfriede Trautner - Das druckgraphische Werk. (= Katalog zur Ausstellung in der Landesgalerie im Oberösterreichischen Landesmuseum Linz vom 16. Jänner bis 16. Februar 1992, Nr. 50), Linz, Eigenverlag des Oberösterreichischen Landesmuseums, 1992, 60 Seiten, zahlr. Abb.

Jutta Bachmann, Helmut Hartmann (Hg.), *Schiffahrt, Handel, Häfen*. Beiträge zur Geschichte der Schiffahrt auf Weser und Mittellandkanal. Minden, J.C.C. Bruns Verlag, 1987, 438 Seiten, Abb., Graph., Tbn., Ktn.

Reinhard Bäckmann, *Nähen - Nadel - Nähmaschine*. Ursprünge der Nähtechnologie im Zeitalter der ersten industriellen Revolution. Hohengehren, Schneider Verlag, 1991, 73 Seiten, 45 Abb.

Jenő Barabás (Hg.), *Atlas der ungarischen Volkskultur*. Lieferung 1 - 3, Blatt 1 - 220, Budapest, Akadémiai Kiadó, 1987.

Jenő Barabás (Hg.), *Atlas der ungarischen Volkskultur*. Lieferung 4 - 6, Blatt 221 - 439, Budapest, Akadémiai Kiadó, 1989.

Guido Barbina, Gianfranco Ellero, Tarvis. Udine, Società Filologica Friulana, 1991, 494 Seiten, zahlr. Abb., Ktn., Tbn.

Dörte Becker, Norbert Reich, *Garn- und Gewebeherstellung in der Lüneburger Heide*. (= Landwirtschaftsmuseum Lüneburger Heide, Materia-

lien zum Museumsbesuch 2), Vorabdruck in „Der Heidewanderer“, Uelzen 1989, 8 Seiten, zahlr. Abb.

Emilio Bedont, Gli „Ex Voto“ della Madonna delle Grazie di Udine. Udine, Società Filologica Friulana, 1979, 291 Seiten, zahlr. Abb.

Rosemarie Beier, Gottfried Korff (Hg.), Zeitzeugen. Ausgewählte Objekte aus dem Deutschen Historischen Museum. Berlin, Eigenverlag des Deutschen Historischen Museums, 1992, 292 Seiten, zahlr. Abb. (R).

Gertrud Blaschitz, Helmut Hundsbichler, Gerhard Jaritz, Elisabeth Vavra (Hg.), Symbole des Alltags – Alltag der Symbole. Festschrift für Harry Kühnel zum 65. Geburtstag. Graz, Akademische Druck- und Verlagsanstalt, 1992, 863 Seiten, Abb.

Ulrich Bock, Rita Wagner (Bearb.), Die Kölner Kartause um 1500. Eine Reise in unsere Vergangenheit. Führer zur Ausstellung des Kölnischen Stadtmuseums vom 18.5. – 22.9.1991, Köln, Kölnisches Stadtmuseum, 1991, 190 Seiten, zahlr. Abb.

George A. Boeck, Texas Livestock Auctions. A Folklife Ethnography. (= AMS Studies in Anthropology 8), New York, AMS Press, 1990, 147 Seiten, 36 Abb. und Ktn.

Waltraud Boltz, Auktion 316 vom 2. Mai 92, Emailschilder – Reklame. Bayreuth, Selbstverlag Kunstauktionshaus Waltraud Boltz, 1992, 47 Seiten, Abb.

Waltraud Boltz, Auktion 317/18 vom 9. Mai 92, Spielzeug. Altes Spielzeug. Bayreuth, Selbstverlag Kunstauktionshaus Waltraud Boltz, 1992, 220 Seiten, zahlr. Abb.

Waltraud Boltz, Auktion 319 vom 9. Mai 92, Teddybären. Bayreuth, Selbstverlag Kunstauktionshaus Waltraud Boltz, 1992, 56 Seiten, Abb.

Friedrich Bouvier, Helfried Valentinitich, Theater in Graz. (= Historisches Jahrbuch der Stadt Graz 15), Graz 1984, 288 Seiten, Abb., Tbn.

Catherine Wendy Bracewell, The Uskoks of Senj. Piracy, Banditry, and Holy War in the Sixteenth-Century Adriatic. Ithaca, London, Cornell University Press, 1992, 329 Seiten, Abb., Ktn.

Thomas Brune (Hg.), Ins Grüne. Ausflug und Picknick um 1900. Begleitheft zur Ausstellung im Württembergischen Landesmuseum Stuttgart vom 17. Mai – 25. Oktober 1992. Stuttgart, Württembergisches Landesmuseum, 1992, 68 Seiten, Abb.

Karl Brunner, Ulrike Dietmayer, Helga Litschel, Helmut Salfinger, Bauernkalender. Bauern – unser Leben, unsere Zukunft. Oberösterreichi-

sche Landesausstellung 1992 in Schlägl. Wien - Köln - Weimar, Böhlau Verlag, 1992, 158 Seiten, Abb., Graph.

Karl Brunner, Verena Winiwarter (Hg.), Bauern. Aufbruch in die Zukunft der Landwirtschaft. Wien - Köln - Weimar, Böhlau Verlag, 1992, 209 Seiten, Abb., Graph., Tbn.

Walter Brunner, Martin Zeiller 1589 - 1661 - Ein Gelehrtenleben. (= Steiermärkisches Landesarchiv, Styriaca, Neue Reihe 4), Graz, Steiermärkisches Landesarchiv, 1990, 152 Seiten, Abb.

Maria Brunskog (Red.), Nytt ljus över gammal rost. Att bevara kulturföremål av järn. Uddevalla, Nordiska museet, 1992, 126 Seiten, Abb., Graph., Tbn.

Barbro Bursell u.a., Verbalt - visuellt - materiellt. Om museernas dokumentation och insamling. Stockholm, Nordiska Museets Förlag/Samdok, 1991, 103 Seiten, Abb., Graph.

Alfio Cavoli, I briganti italiani. Nella storia e nei versi dei cantastorie. Il ribellismo sociale in Maremma e altrove, dalla Romagna al Lazio meridionale. Rom, Scipioni, 1990, 255 Seiten, Abb.

Simon R. Charsley, Wedding cakes and cultural history. London - New York, Routledge, 1992, 162 Seiten, Abb.

Andreina Ciceri (Red.), Gli ex-voto del Santuario di S. Antonio di Gemona del Friuli. Udine, Società Filologica Friulana, 1989, 235 Seiten, zahlr. Abb.

Andreina Nicoloso Ciceri, Feste Tradizionali in Friuli. Udine, Società Filologica Friulana, 257 Seiten, zahlr. Abb.

Luigi Ciceri, Villotte e Canti popolari del Friuli. Udine, Società Filologica Friulana, 2. Auflage 1986, 521 Seiten, zahlr. Notenblätter.

Sally Cole, Woman of the Praia. Work and Lives in a Portuguese Coastal Community. Princeton, New Jersey, Princeton University Press, 1991, 189 Seiten, Abb., Tbn.

David Crowe, John Kolsti (Hg.), The Gypsies of Eastern Europe. Mit einer Einleitung von Ian Hancock, Armonk - New York - London, M. E. Sharpe Inc., 1991, 194 Seiten.

Falko Daim (Hg.), Awarenforschungen. Band 1 und 2. (= Archaeologia Austriaca Monographien 1, gleichzeitig Studien zur Archäologie der Awaren 4), Wien, Institut für Ur- und Frühgeschichte der Universität Wien, 1992, 1228 Seiten, Abb., Graph., Tbn., Ktn.

Marianne Dam, Irene Kramer, Brotbacken. Vom Salzstangerl bis zum Vollkornbrot. Graz - Stuttgart, Leopold Stocker Verlag, 1992, 118 Seiten, Abb., Graph. (R).

Sofia Danielson, Den goda smaken och samhällsnyttan. Om Handarbets Vänner och den svenska hemslöjdsrörelsen. (= Nordiska museets handlingar 111), Lund, BTJ Tryck, 1991, 336 Seiten, 125 Abb.

Manuel Dannemann (Hg.), Seccion Folklore Sociedad Chilena de Historia y Geografia. II Congreso Chileno de Estudiosos del Folklore. 17. - 19. VII. 1989. Santiago 1991, 159 Seiten, Tbn.

Manuel Dannemann, María Isabel Quevedo, Atlas del Folklore de Chile. Introduccion. Comentarios a la Carta Base. Santiago, Chile, 1985, 62 Seiten, Tbn.

Manuel Dannemann, Maria Isabel Quevedo, El Cuento Folklorico en Chile. (= Separata de la Revista Chilena de Historia y Geografia 158), Santiago de Chile 1990, S. 311 - 341.

Jana Dolence, Marija Makarovic, Das Gailtal. (= Die slowenische Volkstracht in Wort und Bild 5), Laibach, National- und Universitätsbibliothek, 1992, 147 Seiten, 174 Abb. (R).

Josef Donner, Dich zu erquicken, mein geliebtes Wien, - Geschichte der Wiener Wasserversorgung von den Anfängen bis 1910. Wien, Norka Verlag, o.J., 110 Seiten, 146 Abb.

Richard van Dülmen, Kultur und Alltag in der Frühen Neuzeit. Zweiter Band: Dorf und Stadt 16. - 18. Jahrhundert. München, Verlag C.H.Beck, 1992, 373 Seiten, 68 Abb.

Sigrid Eklund Nyström, Möbelarkitekt på 1930-talet. Om inredningsfirman Futurum och hur en ny yrkesgrupp etablerar sig. (= Nordiska museets handlingar 112), Uddevalla, Tryckt hos Bohuslänningens Boktryckeri AB, 1992, 359 Seiten, Abb., Graph., Tbn. .

Adalbert Erler †, Ekkehard Kaufmann (Hg.), Handwörterbuch zur Deutschen Rechtsgeschichte. 34. Lieferung: Tisch - Untereigentum. Berlin, Erich Schmidt Verlag, 1992, Seite 258 - 512.

Maria-Kornelia Fasching, Die Wallfahrtsorte Südwestpannoniens. (= UKI-Berichte über Ungarn 1989/90) herausgegeben von Dr. Emmerich András und Dr. Julius Morel, Wien 1991, 380 Seiten, Kte. (R).

Eugen Gabriel, Hubert Klausmann, Thomas Krefeld (Bearb.), Vorarlberger Sprachatlas mit Einschluß des Fürstentums Liechtenstein, Westtirols und des Allgäus (VALTS) Band IV. Lieferung 1 - 5, Bregenz, Vorarlberger Landesregierung, 1991, 177 Abb., 33 Karten.

Tersilla Gatto Chanu, Leggende e racconti della Valle d'Aosta. Storie di streghe e fantasmi, di diavoli e santi, di furbi contadini e di terribili draghi, nella tradizione popolare di un'isola alpina che affonda le sue radici in epoche remote. (= Quest'Italia 164), Rom, Newton Compton, 1991, 309 Seiten, Abb.

Franz Gamperling (Hg.), Unter-Tannowitz '92. Tannowitz 1992, 66 Seiten, zahlr. Abb.

Walter Göll, Bauergärten der Lüneburger Heide. (= Schriften des Freilichtmuseums am Kiekeberg 1), Ehestorf, Selbstverlag des Freilichtmuseums am Kiekeberg, 1988, 43 Seiten, Abb., Graph., Tbn.

Michele Gortani, L'Arte popolare in Carnia. Il Museo Carnico delle Arti e Tradizioni popolari. Udine, Società Filologica Friulana, 1978, 548 Seiten, zahlr. Abb.

Vincente Colom Gottwald, Der Ruhrorter Hafen. Technik und Innovation 1800 - 1870. (= Duisburger Forschungen 39), Duisburg, Walter Braun Verlag, 1991, 274 Seiten, Abb.

Bärbel Hedinger, Sabine Blumenröder, Die Künstlerpostkarte - Von den Anfängen bis zur Gegenwart. Katalog zur Ausstellung im Altonaer Museum in Hamburg, Norddeutsches Landesmuseum (4.3. - 8.6.1992) und Deutschen Postmuseum Frankfurt am Main (30.6. - 13.9.1992). München - Hamburg, Prestel-Verlag, 1992, 233 Seiten, zahlr. Abb.

Caspar Heer (Red.), Museen in Zürich 1990/91. Herausgegeben vom Verein Züricher Museen. Zürich, 4. Auflage 1990, unpag. zahlr. Abb.

Bernhard Heindl (Hg.), Textil-Landschaft Mühlviertel. Linz, Edition Sandkorn, 1992, 230 Seiten, zahlr. Abb., Graph., Ktn.

Heinz Heinlein, Hirten, Herden und Hutanger in der Hersbrucker Alb. Ein Beitrag zur Heimatforschung. Hersbruck 1989, Abb., Graph.

Ursula Hemetek, Romane Gila. Lieder und Tänze der Roma in Österreich. Eine Dokumentation erstellt in Zusammenarbeit mit den Ausführenden und Walter Deutsch, Mozes Heinschink, Albena Pantchev, Ulrich Goebel und Hans Reiter. (= IDI-Ton 23), Herausgegeben von den Österreichischen Dialektautoren und dem Institut für Volksmusikforschung an der Hochschule für Musik und darstellende Kunst. Wien, Eigenverlag, 1992, 83 Seiten, 12 Abb., 21 Noten und Texte, MC.

Robert Hoffmann, „Nimm Hack' und Spaten ...“, Siedlung und Siedlerbewegung in Österreich 1918 - 1938. (= Österreichische Texte zur Gesellschaftskritik 33), herausgegeben vom Verein Kritische Sozialwissenschaft und Politische Bildung, Wien, Verlag für Gesellschaftskritik, 1987, 325 Seiten, Abb., Tbn., Ktn.

Barbara Hörmann (Bearb.), Das Porträt im 19. Jahrhundert – Fotografie und Malerei. Katalog zur Sonderausstellung im Deutschen Hirtenmuseum Hersbruck vom 19.12.1989 – 30.4.1990. (= Schriftenreihe Sonderausstellungen des Deutschen Hirtenmuseums Hersbruck 1), Hersbruck 1989, unpag., Abb.

Barbara Hörmann (Bearb.), Der Hase war's ...! Osterhasen aus Papiermache und Pappe von 1900 – 1990. Katalog zur Sonderausstellung im Deutschen Hirtenmuseum Hersbruck vom 21.3.1991 – 19.5.1991. (= Schriftenreihe Sonderausstellungen des Deutschen Hirtenmuseums Hersbruck 2), Hersbruck 1991, unpag., Abb.

Barbara Hörmann (Bearb.), Viele Grüsse ... Tourismus in Pegnitztal und Frankenalb. Katalog zur Sonderausstellung im Deutschen Hirtenmuseum Hersbruck vom 26.6.1991 – 29.9.1991. (= Schriftenreihe Sonderausstellungen des Deutschen Hirtenmuseums Hersbruck 3), Hersbruck 1991, unpag., Abb.

Arthur E. Imhof, *Ars Vivendi*. Von der Kunst, das Paradies auf Erden zu finden. (= Kulturstudien 27), Wien – Köln – Weimar, Böhlau Verlag, 1992, 332 Seiten, Abb., Graph.

Michael Jäger (Bearb.), Mülheim im Museum. Die Bestände des Kölnischen Stadtmuseums. Köln, Kölnisches Stadtmuseum, 1991, 224 Seiten, Abb.

Mathilde Jamin, Rolf Kania (Red.), Bärenlese. Zum Wesen des Teddys. Katalog zur Ausstellung im Naturhistorischen Museum Wien (8.4. – 26.10.1992) und des Ruhrlandmuseums der Stadt Essen (29.9.1991 – 26.1.1992) herausgegeben vom Ruhrlandmuseum Essen. Essen 1991, 191 Seiten, zahlr. Abb.

Gabriele Jaroschka, Lernziel: Untertan. Ideologische Denkmuster in Lesebüchern des Deutschen Kaiserreichs. (= Münchner Beiträge zur Volkskunde 13), herausgegeben vom Institut für deutsche und vergleichende Volkskunde der Universität München, München, Münchner Vereinigung für Volkskunde, 1992, 130 Seiten, Abb. (R).

Roland Kaehr, Manuel L. Rodrigues de Arcia, *Les signes du pouvoir*. Vorwort von Marie-Louise Bastin, Neuchâtel, Musée d'Ethnographie, 1992, 219 Seiten, zahlr. Abb.

Regina Karner, „Krinolinenzzeit“ – Damenmode von 1848 bis 1867. Katalog zur 161. Sonderausstellung des Historischen Museums der Stadt Wien vom 6.5.1992 bis 11.4.1993. Wien, Eigenverlag der Museen der Stadt Wien, 1992, 31 Seiten, Abb.

Andres Kastens (Red.), Kupferstich-Kabinett Dresden. (= Museum), Braunschweig, Westermann, 1992, 130 Seiten, Abb.

Bernhard Kathan, Verschwundene und seltene Gäste der Speisekarte. Ein Kochbuch. Innsbruck, VOR-ORT, 1992, 134 Seiten.

Willibald Katzinger, Rudolf Zinnhobler (Red.), F. J. Rudigier - Mensch - Bischof - Politiker. Katalog zur Ausstellung des Stadtmuseums Nordico vom 14.5. - 14.7.1991, Linz, Eigenverlag des Stadtmuseums Nordico, 1991, 32 Seiten, Abb.

Willibald Katzinger (Red.), Architekt Alexander Popp (1891 - 1947). Katalog zur Ausstellung des Stadtmuseums Nordico vom 12.8. - 1.9.1991, Linz, Eigenverlag des Stadtmuseums Nordico, 1991, 31 Seiten, Abb.

Willibald Katzinger (Red.), Dein ist mein ganzes Herz ... Zum 100. Geburtstag von Richard Tauber. Katalog zur Ausstellung des Stadtmuseums Nordico vom 16.5. - 23.6.1991, Linz, Eigenverlag des Stadtmuseums Nordico, 1991, 31 Seiten, Abb.

Willibald Katzinger, Herfried Thaler (Red.), Kunstjahrbuch der Stadt Linz 1990/91. Wien - München, Verlag Anton Schroll & Co, 1991, 215 Seiten, 183 Abb.

Maria Kinz, Damals in Margareten ... Wien, Edition Wien, 1992, 108 Seiten, zahlr. Abb.

Manfred Klaube, Die deutschen Dörfer in der westsibirischen Kalunda-Steppe. Entwicklung - Strukturen - Probleme. (= Schriftenreihe der Kommission für ostdeutsche Volkskunde in der deutschen Gesellschaft für Volkskunde 57), Marburg, N. G. Elwert Verlag, 1991, 261 Seiten, 96 Abb., Graph., Tbn.

Rüdiger Lutz Klein, Zur Geschichte des ländlichen Hausgartens am Brümmerhof. (= Landwirtschaftsmuseum Lüneburger Heide, Materialien zum Museumsbesuch 9), Vorabdruck in „Der Heidewanderer“, Uelzen 1989, 8 Seiten, 11 Abb.

David Knell, English Country Furniture. The national & regional Vernacular 1500 - 1900. London, Barrie & Jenkins, 1992, 240 Seiten, 353 Abb.

Wolfgang Kos (Hg.), Die Eroberung der Landschaft. Semmering - Rax - Schneeberg. Katalog zur Niederösterreichischen Landesausstellung 1992 Schloß Gloggnitz. Wien, Falter Verlag, 1992, 655 Seiten, Abb.

Walter Kramolisch, Die Kuhländler Volksliedsammlungen von J.G. Meinert (1817) und Felix Jaschke (1818). Teil 1: Alte Teutsche Volkslieder in der Mundart des Kuhländchens von Josef Georg Meinert (1817). Marburg, N. G. Elwert Verlag, 1987, 273 Seiten, 3 Abb., Nachtrag.

Walter Kramolisch, Die Kuhländler Volksliedsammlungen von J. G. Meinert (1817) und Felix Jaschke (1818). Teil 2: Die Sammlung von Felix Jaschke (1818) Lieder im Kuhländer Volkston. Marburg, N. G. Elwert Verlag, 1988, 374 Seiten, 147 Lieder.

Walter Kramolisch, Die Kuhländler Volksliedsammlungen von J. G. Meinert (1817) und Felix Jaschke (1818). Teil 3: Vergleich und Kommentar. Marburg, N. G. Elwert Verlag, 1989, 363 Seiten, Abb., Lieder, Ktn.

Walter Kramolisch, Die Kuhländler Volksliedsammlungen von J. G. Meinert und Felix Jaschke (1817/18). (= Sonderdruck aus: Sitzungsberichte, Sudetendeutsche Akademie der Wissenschaften und Künste, Musik und Musikwissenschaft, Jahrgang 1989, Heft 4), München, Verlagshaus Sudentenland, 1989, 21 Seiten.

Ján Krampl, Die Burg Červený Kamen (Bibersburg). Múzeum Červený Kamen 1975, 56 Seiten, Abb.

Michael Kroner, Nationale Minderheiten in Südosteuropa. Verfolgung, Assimilierung, Flucht, Vertreibung und Umsiedlung. (= Eckartschriften 121) Wien, Österreichische Landsmannschaft, 1992, 60 Seiten, Abb.

Egon Kühbacher, Spiel und Fest in der Geschichte der Hofmark Innichen. Herausgegeben von der Volksbühne Innichen im 40. Jahre ihres Bestehens. Innichen, Selbstverlag der Volksbühne Innichen, 1990, 135 Seiten, 131 Abb.

Bo Larsson, Svenska Bondedagböcker. Ett nationalregister. Stockholm, Nordiska museet, 1992, 165 Seiten, Abb., Graph.

Georg Martin Lechner, Werner Telesko, Lieben & Leiden der Götter. Antikenrezeption in der Barockgraphik. Katalog zur 41. Jahresausstellung des Graphischen Kabinetts des Stiftes Göttweig/Niederösterreich vom 24. Mai bis 31 Oktober 1992, Krems/Donau 1992, 219 Seiten, zahlr. SW-Abb.

Ulrich Löber (Hg.), 2000 Jahre Rheinschiffahrt. Begleitpublikation zur Ausstellung des Landesmuseums Koblenz und des Rhein-Museums e.V., (= Rheinland-Pfalz, Veröffentlichungen des Landesmuseums Koblenz 40), Koblenz, Selbstverlag des Landesmuseums, 1991, 168 Seiten, Abb., Graph., Ktn., Tabn.

Horst W. Löbert, Freilichtmuseum zwischen Nostalgie und historischer Wirklichkeit. (= Landwirtschaftsmuseum Lüneburger Heide, Materialien zum Museumsbesuch 1), Vorabdruck in „Der Heidewanderer“, Uelzen 1989, 4 Seiten, 8 Abb.

Horst W. Löbert, Aus der Geschichte des Pfluges. (= Landwirtschaftsmuseum Lüneburger Heide, Materialien zum Museumsbesuch 5), Vorabdruck in „Der Heidewanderer“, Uelzen 1989, 4 Seiten, 8 Abb., Graph.

Horst W. Löbert, Die Einführung von „Sparherd“ und Schornstein im Bauernhaus der Lüneburger Heide. (= Landwirtschaftsmuseum Lüneburger Heide, Materialien zum Museumsbesuch 7), Vorabdruck in „Der Heidewanderer“, Uelzen 1989, 12 Seiten, 29 Abb.

Horst W. Löbert, Imkerei. Die Haltung von Honigbienen in der südlichen Lüneburger Heide. (= Landwirtschaftsmuseum Lüneburger Heide, Materialien zum Museumsbesuch 12), Vorabdruck in „Der Heidewanderer“, Uelzen 1989, 20 Seiten, 39 Abb.

Regina Löneke, Heinrich Mehl, Vibe Pungler (Red.), Meiereimädchen – Arbeits- und Lebensformen im 19. Jahrhundert. Mit Beiträgen von Imke Eppers, Regina Löneke, Ulrike Looft-Gaude, Heinrich Mehl, Vibe Pungler, Frauke Rehder und Heinz Spielmann. Katalog zur Volkskundlichen Sammlung des Schleswig-Holsteinischen Landesmuseums Schloß Gottorf, Schleswig, Eigenverlag der Schleswig-Holsteinischen Landesmuseums, 1991, 64 Seiten, 88 Abb.

Maurizio Lucchetta, Gli „Ex-Voto“ del Friuli occidentale. Udine, Società Filologica Friulana, 1972, 173 Seiten, zahlr. Abb.

Christian Lunzer, Helfried Seemann (Hg.), Neubau Album 1880 – 1930. Wien, Verlag für Photographie, 1992, unpag., 91 Abb.

Christian Lunzer, Helfried Seemann (Hg.), Liesing Album 1870 – 1940. Wien, Verlag für Photographie, 1992, unpag., 122 Abb.

Daniel Luther (Red.), Ethnokulturelle Prozesse in Groß-Städten Mitteleuropas. Adaptation im Stadtmilieu, Toleranz – Intoleranz in Großstädten Mitteleuropas. Bratislava, Slowakische Akademie der Wissenschaften – Institut für Ethnographie, 1992, 221 Seiten.

Anton Karl Manfreda, Peter Sika (Hg.), Aus der Geschichte des Erzbergbaues im zentraleuropäischen Raum. Vorträge des 4. Erzberg-Symposiums in Eisenerz 19. – 22. Oktober 1988. (= Leobner grüne Hefte, neue Folge 10), Wien, VWGÖ, 1992, 363 Seiten, Abb., Graph., Tbn., Ktn.

Peter Mänz, Milchwirtschaft in der Lüneburger Heide. (= Landwirtschaftsmuseum Lüneburger Heide, Materialien zum Museumsbesuch 8), Vorabdruck in „Der Heidewanderer“, Uelzen 1990, 8 Seiten, 31 Abb.

Giuseppe Marchetti, Le Chiesette Votive del Friuli. Udine, Società Filologica Friulana, 1990, 403 Seiten, zahlr. Abb.

Fritz Markmiller (Hg.), „Volksmusik“ in der NS-Zeit. Zielsetzung, Funktion, Praxis. (= Niederbayerische Blätter für musikalische Volkskunde 13), Dingolfing 1992, 99 Seiten, Abb., Graph., Tabn., Lieder.

Jon Mathieu, Eine Agrargeschichte der inneren Alpen. Graubünden, Tessin, Wallis 1500 – 1800. Zürich, Chronos Verlag, 1992, 367 Seiten, Abb., Graph., Tbn., Ktn. (R).

Beate-Cornelia Matter, Die Eingliederung bürgerlicher Elemente in die ländlichen Mahlzeiten Norwegens. (= Europäische Hochschulschriften, Reihe 19; Volkskunde/Ethnologie: Abt. A, Volkskunde 21), Frankfurt am Main, Lang, 1982, 199 Seiten, Tbn., Graph.

Wolfgang Milan, Günther Schickhofer, Bauernhäuser in Österreich. Umbaubeispiele, praktische Tips. Graz – Stuttgart, Leopold Stocker Verlag, 1992, 174 Seiten, Abb., Graph., Ktn. (R).

Alfeo Mizzau, Architettura rurale spontanea come Testimonianza di Storia Friulana. Statuto. Udine, Società Filologica Friulana, 1990, 15 Seiten.

Daniela Mohr, Alte Apotheken und pharmaziehistorische Sammlungen. Mit einem Vorwort von Christa Habrich, München, Callwey, 1992, (Das Reise-Lexikon), 112 Seiten, zahlr. Abb.

Paolo Moro, Gli „Ex-Voto“ della Carnia. Udine, Società Filologica Friulana, 1970, 133 Seiten, zahlr. Abb.

Paolo Moro, Gli „Ex-Voto“ delle Valli del Torre e del Natisone. Udine, Società Filologica Friulana, 1971, 171 Seiten, zahlr. Abb.

P. Moutal, B. Lortat-Jacob, Ethnomusicologie en Europe. Répertoire des Institutions et Ressources. Société Française d'Ethnomusicologie. Paris, Muller Edition, 1992, 180 Seiten.

Edward Muir, Guido Ruggiero (Hg.), Microhistory and the Lost Peoples of Europe. Baltimore – London, The Johns Hopkins University Press, 1991, 204 Seiten, Tbn.

Johannes Neuhardt (Hg.), Kostbarkeiten aus den Schatzkammern von Sachsen. Katalog der XVI. Sonderschau im Dommuseum zu Salzburg vom 10.5.-18.10.1992, Salzburg, Domkapitel zu Salzburg, 1992, 112 Seiten, zahlr. Abb.

Claudio Noliani, Anima della Carnia. Canti popolari. Udine, Società Filologica Friulana, 1980, 514 Seiten.

Elisabeth Novak-Thaller, Herfried Thaler (Red.), Klemens Brosch (1894 – 1926). Eine Retrospektive. Stadtmuseum Linz-Nordico in Zusammenarbeit mit dem Oberösterreichischen Landesmuseum. Ausstellung 27. Jänner 1992 bis 15. März 1992. 8 Seiten.

Günter Ognibeni, Ausstellungen im Museum und anderswo. Planung, Technik, Präsentation. Unter Mitarbeit von Andreas Hölzl. München, Callwey, 1988, 118 Seiten, Abb., Graph.

Jarmila Paličková-Pátková, L'udová výroba na Slovensku. (= Klenotnica Slovenskej L'udovej Kultúry 19), Bratislava, Veda Vydavateľ'stvo Slovenskej Akadémie Vied, 1992, 221 Seiten, zahlr. Abb.

Erika Patka (Red.), Kunst: Anspruch und Gegenstand. Von der Kunstgewerbeschule zur Hochschule für angewandte Kunst in Wien 1918 - 1991. Salzburg - Wien, Residenz Verlag, 1991, 387 Seiten, 350 Abb.

Karl Pertl (Red.), Völser Dorfbuch. Herausgegeben von der Gemeinde Völs. Völs, Eigenverlag, 1991, 493 Seiten, Abb., Tbn., Ktn., Graph.

Ernst Pflaumer, Deutsches Hirtenmuseum Hersbruck. Hersbruck, Karl Pfeiffer, 1978, 151 Seiten, 67 Farb- und SW-Abb., 77 Zeichnungen.

Karl Konrad Polheim, Katalog der Volksschauspiele aus Steiermark und Kärnten. Nebst Analekten aus Bayern, West- und Ostösterreich. Tübingen, Max Niemeyer Verlag, 1992, 188 Seiten.

Antonie Prankl, Die Innviertler Zechen. Von Burschenkameradschaften, Bräuchen und ländlicher Geselligkeit. München, W. Ludwig Verlag, 1991, 264 Seiten, Abb.

Gerte Reichelt (Hg.), Internationaler Kulturgüterschutz. Wiener Symposium 18./19. Oktober 1990, Wien, Manz, 1992, 166 Seiten.

Günther Reimers, Denk' daran, schaff' Vorrat an. Bevorratung von Lebensmitteln auf dem Lande - Sonderausstellung 1987 (= Landwirtschaftsmuseum Lüneburger Heide, Materialien zum Museumsbesuch 3), Vorabdruck in „Der Heidewanderer“, Uelzen 1989, 24 Seiten, zahlr. Abb.

Günther Reimers, Abnutzen, flicken und wiederverwenden in der Alltagskultur auf dem Lande. Sonderausstellung 1986 (= Landwirtschaftsmuseum Lüneburger Heide, Materialien zum Museumsbesuch 4), Vorabdruck in „Der Heidewanderer“, Uelzen 1989, 8 Seiten, 15 Abb.

Günther Reimers, Schafe und Schäfer in der Lüneburger Heide. (= Landwirtschaftsmuseum Lüneburger Heide, Materialien zum Museumsbesuch 6), Vorabdruck in „Der Heidewanderer“, Uelzen 1989, 8 Seiten, zahlr. Abb.

Günther Reimers, Rübenzeit. Der Anbau der Zuckerrübe im Landkreis Uelzen. (= Landwirtschaftsmuseum Lüneburger Heide, Materialien zum Museumsbesuch 11), Vorabdruck in „Der Heidewanderer“, Uelzen 1989, 24 Seiten, 60 Abb.

Joachim Riedl (Hg.), Denn sie töten den Geist nicht, ihr Brüder! Festschrift zum 90. Geburtstag von Richard Berczeller. (= Zeitzeugen 1, herausgeg. von Michael Martischinig), Wien, Österreichischer Kunst- und Kulturverlag, 1992, 333 Seiten, Abb., Tbn.

Dirk Riesener, Arbeiter auf dem Lande. Ein Beitrag zur Sozialgeschichte des ländlichen Gesindes, der Häuslinge und Tagelöhner in der Lüneburger Heide vom 17. bis 20. Jahrhundert. (= Landwirtschaftsmuseum Lüneburger Heide, Materialien zum Museumsbesuch 13), Vorabdruck in „Der Heidewanderer“, Uelzen 1991, 32 Seiten, 52 Abb.

Susanne E. Rieser, Sterben, Tod und Trauer. Mythen, Riten und Symbole im Tirol des 19. Jahrhunderts. (= Innsbrucker Beiträge zur Kulturwissenschaft 77), zugleich: Innsbruck, Univ.Diss., 1990, Innsbruck, Verlag des Instituts für Sprachwissenschaft der Universität Innsbruck, 1991, 171 Seiten, Abb., Graph., Tbn. (R).

Paul Roux, Der Bauer in der Lüneburger Heide und seine Anpassung an die moderne Entwicklung. (= Schriften des Freilichtmuseums am Kiekeberg 6), Ehestorf, Selbstverlag des Freilichtmuseums am Kiekeberg, 1991, 102 Seiten, Abb., Graph.

Roman Sandgruber, Hausen und Wohnen. Eine Alltagsgeschichte der Wohnkultur. Wien, Bundesministerium für Unterricht und Kunst, 1992, 84 Seiten, Tbn., Graph.

Roman Sandgruber, Historisches über unsere Nahrungsmittel. Wien, Bundesministerium für Unterricht und Kunst, o.J., 84 Seiten, Tbn., Graph.

Antonio Santangelo, Antropologia e processi di civiltà. La nascita di nuovi valori. Milano, La Pietra, 1992, 260 Seiten.

Antonio Santangelo, Topics on „Culture“. The beginning of Culture. Symposium on Foundations for Different Approaches to the Study of Human Evolution. 1. - 3. September 1989 Liblice, Czechoslovakia, Czechoslovak Academy of Sciences. Milano, La Pietra, 1992, 27 Seiten.

Christoph Schadauer, Das Jahr 1945 im politischen Bezirk Waidhofen an der Thaya. Mit einem Vorwort von Karl Gutkas und einem Beitrag von Harald Hitz. (= Schriftenreihe des Waldviertler Heimatbundes 35, herausgeg. von Harald Hitz), Waidhofen an der Thaya, Waldviertler Heimatbund, 1992, 318 Seiten, 76 Abb.

Werner Schäfke (Hg.), Die Kölner Kartause um 1500. Eine Reise in unsere Vergangenheit. Aufsatzband des Kölnischen Stadtmuseums. Köln, Kölnisches Stadtmuseum, 1991, 480 Seiten, 197 Abb. und Graph.

Norbert Schindler, Widerspenstige Leute. Studien zur Volkskultur in der frühen Neuzeit. Frankfurt am Main, Fischer Taschenbuchverlag, 1992, 414 Seiten, Abb.

Ilse Schließleder-Fronius, Tekendorf in Nordsiebenbürgen. Ortsmonographie. Salzburg 1991, 407 Seiten, Abb., Tbn., Graph., Ktn.

Rudolf Schnyder (Red.), Winterthurer Keramik. Katalog zur Wanderausstellung des Schweizerischen Landesmuseums Zürich. Zürich, Schweizerisches Landesmuseum Zürich, 1990, 86 Seiten, 124 Abb.

Lothar Schultes (Bearb.), Die Sammlung Kastner. Teil 1: Mittelalter und Barock. (= Katalog zur Ausstellung des Oberösterreichischen Landesmuseums 53). Linz, Eigenverlag des Oberösterreichischen Landesmuseums, 1992, 137 Seiten, 69 Abb.

Hans-Werner Schütt, Eilhard Mitscherlich: Baumeister am Fundament der Chemie. (= Abhandlungen und Berichte, Neue Folge 8), München, R. Oldenbourg Verlag, 1991, 192 Seiten, Abb.

Manfred Sell, Musikantenleben. Zur Volkskunde und Sozialgeschichte ländlich lebender Musikanten im ausgehenden 19. Jahrhundert. (= Schriften des Freilichtmuseums am Kiekeberg 2), Ehestorf, Selbstverlag des Freilichtmuseums am Kiekeberg, 1988, 80 Seiten, Abb., Graph.

Manfred Sell, Waschen - eine saubere Sache. (= Schriften des Freilichtmuseums am Kiekeberg 7), Ehestorf, Selbstverlag des Freilichtmuseums am Kiekeberg, 1991, 74 Seiten, zahlr. Abb.

Ursula Sinek, Das Berufstheater in Innsbruck im 18. Jahrhundert. Theater im Zeichen der Aufklärung in Tirol. (= Theatergeschichte Österreichs Band II: Tirol 4), Wien, Österreichische Akademie der Wissenschaften, 1992, 282 Seiten, Tbn.

Karl Spreitzhofer, Georgenberger Handfeste. Entstehung und Folgen der ersten Verfassungsurkunde der Steiermark. (= Steiermärkisches Landesarchiv, Styriaca, Neue Reihe 3), Graz, Wien, Köln, Verlag Styria, 1986, 128 Seiten, Abb., Kte., Tab.

Marta Šrámková, Oldřich Sirovátka, Katalog der tschechischen Volksballaden. I. Dämonologische Themen, II. Legendäre Themen. Brno, Tschechoslowakische Akademie der Wissenschaften, Institut für Slawistik, 1990, 190 Seiten.

Albert Starzer, Geschichte der landesfürstlichen Stadt Korneuburg. Korneuburg, Verlag der Stadtgemeinde Korneuburg, 1899, Faksimiledruck Nr.164 des Museumsvereines Korneuburg, 752 Seiten, Abb.

Jürgen Steen, „Eine neue Zeit ...!“ Die Internationale Elektrotechnische Ausstellung 1891. Katalog zur Ausstellung im Historischen Museum Frankfurt am Main. Frankfurt am Main 1991, 711 Seiten, zahlr. Abb., Graph.

Helmut Süß u.a., Nikolaus Selnecker 1530 - 1592. Herausgegeben im Gedenkjahr zum 450. Geburtstag am 6.12.1980. Hersbruck, Karl Pfeiffer, o.J., 104 Seiten, Abb., Graph.

Helmut Süß, 50 Jahre Hirtenmuseum Hersbruck. Entstehungsgeschichte und Chronik des Heimat-, Hirten- und Handwerksmuseums in Hersbruck 1933 – 1983. Hersbruck, Karl Pfeiffer, 1985, 152 Seiten, Abb.

Helmut Süß, Türen und Tore aus den Beständen des Hersbrucker Heimatmuseums. Katalog zur Sonderausstellung 1984, Hersbruck, Karl Pfeiffer, 1984, unpag., Abb.

Helmut Süß, Fränkischer Jura. Radierungen von Ernst Pflaumer. Katalog zur Sonderausstellung des Deutschen Hirtenmuseums Hersbruck 1980, Hersbruck, Karl Pfeiffer, 1980, 50 Seiten, Abb.

Maria Tatar, Off with their Heads! Fairytales and the Culture of Childhood. Princeton, New Jersey, Princeton University Press, 1992, 295 Seiten, 30 Abb.

Susanne Timm (Bearb.), Triennale des norddeutschen Kunsthandwerks 1991. Katalog zur Sonderausstellung Inke Lerch-Brodersen – Preisträgerin 1991 – Keramik. Mit Beiträgen von Heinz Spielmann und Susanne Timm. Schleswig, Schleswig-Holsteinisches Landesmuseum Schloß Gottorf, 1991, 127 Seiten, 200 Abb.

Dolores Turchi, Maschere, miti e feste della Sardegna. Dai Mamuthones alla Sartiglia... (= Quest'Italia 158), Rom, Newton Compton, 1990, 274 Seiten, Abb., Graph.

Alfred Vogel, In Pulgram daheim. Geschichte – Geschichten – Bilder einer deutschen Gemeinde im letzten Thayabogen/Südmähren. Pulgram, Selbstverlag der Dorfgemeinschaft, 1991, 435 Seiten, Abb., Graph., Tbn., Ktn.

Hans-Jürgen Vogtherr, Die Geschichte des Brümmerhofes. Untersuchungen zur bäuerlichen Geschichte in der Lüneburger Heide. (= Veröffentlichungen des Landwirtschaftsmuseums Lüneburger Heide 4), Uelzen, Becker, 1986, 340 Seiten, Abb., Graph., Tbn., Ktn.

Hans-Jürgen Vogtherr, A. Paul Webers Zeit auf dem Brümmerhof von 1933 bis 1936. (= Landwirtschaftsmuseum Lüneburger Heide, Materialien zum Museumsbesuch 10), Vorabdruck in „Der Heidewanderer“, Uelzen 1989, 8 Seiten, 22 Abb.

Rüdiger Vossen, Freundbilder – Feindbilder. Portraits sowjetischer Kriegsgefangener (1942 – 44). Gezeichnet von Hermann Junker. Hamburg, Christians Verlag, 1991, 103 Seiten, Abb., Tbn., Graph., Zeichnungen.

Martin Westlake, Cultural, social, economic and political identities after 1992: report on the Conference National Futures: Cultural, social, economic and political identities after 1992 held at the European University Institute

on 4 an 5 May 1989. Badia Fiesolana (San Domenico di Fiesole), European University Institute, 1989, 24 Seiten.

Kurt Wettengl, Christian Georg Schütz der Ältere. Katalog zur Ausstellung im Historischen Museum Frankfurt am Main vom 1. Mai bis 14. Juni 1992, (= Kleine Schriften des Historischen Museums Frankfurt am Main 46), Frankfurt am Main, Eigenverlag der Historischen Museums Frankfurt am Main, 1992, 108 Seiten, Abb.

Rolf Wiese, Museumsführer Freilichtmuseum am Kiekeberg Kreismuseum des Landkreises Harburg. (= Schriften des Freilichtmuseums am Kiekeberg 4), Ehestorf, Selbstverlag des Freilichtmuseums am Kiekeberg, 2. überarbeitete und erweiterte Auflage 1991, 112 Seiten, zahlr. Abb., Graph.

Rolf Wiese u.a., Die Landtechnische Sammlung im Freilichtmuseum am Kiekeberg. (= Schriften des Freilichtmuseums am Kiekeberg 5), Ehestorf, Selbstverlag des Freilichtmuseums am Kiekeberg, 1991, 72 Seiten, zahlr. Abb.

Sandra L. Zimdars-Swartz, Encountering Mary: from La Salette to Medjugorje. Princeton - New Jersey, Princeton University Press, 1991, 342 Seiten, 8 Abb.

Juraj Zudel, Fuggerovci. Na Červenom Kameni 1535 - 1583. Bratislava, Vydavateľstvo Slovenskej Akadémie Vied, 1991, 130 Seiten, Abb., Tbn., Graph.

Jürgen Zwernemann (Hg.), Die Zukunft des Völkerkundemuseums. Ergebnisse eines Symposions des Hamburgischen Museums für Völkerkunde. Münster, Lit, 1991, 209 Seiten, 1 Graph.

Bierwelt. Katalog zur Ausstellung im Stadtmuseum Linz - NORDICO vom 11.4. - 11.10.1992. Redigiert von Conrad Seidl und Willibald Katzinger, Linz, Selbstverlag des Stadtmuseums Linz NORDICO, 1992, 312 Seiten, zahlr. Abb., Graph.

Bündner Hotellerie um 1900 in Bildern. (= Schriftenreihe des Rätischen Museums Chur 37), Chur, Eigenverlag des Rätischen Museums Chur, 1992, 127 Seiten, zahlr. Abb., Tbn.

Dal grano al pane: Simboli, saperi, pratiche - a cura di Italo Signorini. (= L'uomo: società, tradizione sviluppo, Università di Roma „La Sapienza“ 3, 1 - 1990) Pisa, Giardini, 1990, 195 Seiten, Graph., Abb.

Das Norwegische Volksmuseum. Bygdy - Oslo - Norwegen. Oslo, A. S chr. olsen-mittet, o.J., 31 Seiten, Abb.

Der Wiener Stadttatlas. Eine Publikation des Presse- und Informationsdienstes der Stadt Wien, zahlreiche lose Blätter zu den Themen Freizeit,

Sport, Wohnen, Umwelt, Konsumentenschutz, Familie, Gesundheit, Soziales, Kultur, Energie und Sicherheit. Unpag.

Galerie Hassfurther. Alfons Walde - Schiele - Egger-Lienz. Katalog zur Verkaufsausstellung vom 14. Mai bis 30. Juni 1992. Wien, Galerie Hassfurther, o.J., unpag., zahlr. Abb.

In punta di mani. Mappa del teatro italiano dei burattini e delle figure. A directory of puppetry and related theatre in Italy / a cura de Centro teatro di figura Cervia. (= Teatro e teatro di figura 5), Ravenna, Longo, 1991, 316 Seiten, zahlr. Abb.

Jahresbericht 1991 des Rätischen Museums Chur. Mit einem Beitrag von Günther Kahl. Sonderdruck aus dem Jahrbuch 1991 der Historisch-antiquarischen Gesellschaft von Graubünden. Chur 1992, 71 Seiten, Abb.

Kindsein in Wien. Zur Sozialgeschichte des Kindes von der Aufklärung bis ins 20. Jahrhundert. Katalog zur Ausstellung des Historischen Museums der Stadt Wien in der Hermesvilla vom 9.4.1992 bis 14.2.1993. Wissenschaftliche Leitung: Dr.Reingard Witzmann. Wien, Eigenverlag des Historischen Museums, 1992, 129 Seiten, zahlr. Abb.

Norsk Folkemuseum. Oslo, Chr. Olsen-Mittet, 1987, 64 Seiten, zahlr. Abb.

Österreichisches Volksgruppenzentrum (Hg.), Kärntner Slowenen. (= Österreichische Volksgruppenhandbücher 1), Wien o.J., 62 Seiten, Abb., Ktn., Tbn.

Österreichisches Volksgruppenzentrum (Hg.), Tschechen & Slowaken. (= Österreichische Volksgruppenhandbücher 2), Wien o.J., 63 Seiten, Abb., Tbn.

Österreichisches Volksgruppenzentrum (Hg.), Roma & Sinti. (= Österreichische Volksgruppenhandbücher 3), Wien o.J., 49 Seiten, Abb., Tbn.

Peuplement et Exploitation du milieu alpin. Antiquité et Haut Moyen Age, actes du colloque: Belley 2 - 4 juin 1989, (= Caesarodunum, Université de Tours 25), Tours, Centre de recherches A. Piganiol, 1991, 254 Seiten, Abb., Graph., Ktn.

Wohnen morgen: Lebensräume. (= Knappe Güter), Wien, Austria Press, Signum, 1992, 104 Seiten, Abb.

Notzeiten. Begleitschrift zur gleichnamigen Ausstellung im Niederrheinischen Freilichtmuseum. (= Schriften des Museumsvereins Dorenburg 45), herausgegeben vom Museumsverein Dorenburg, Grefrath 1992, 48 Seiten, Abb., Tbn.

Verzeichnis der Mitarbeiter

HR Hon.-Prof. Dr. Klaus Beitzl
Österreichisches Museum für Volkskunde
Laudongasse 15 - 19
A-1080 Wien

Mag. Elisabeth Bockhorn
Anzbachgasse 63
A-1140 Wien

emer. Hochschulprof. Dr. Walter Deutsch
Österreichisches Volksliedwerk
Fuhrmannsgasse 18
A-1080 Wien

Dr. Gerlinde Haid
Feldweg 8/28
A-6111 Volders

Univ.-Prof. Dr. Utz Jeggle
Ludwig-Uhland-Institut für empirische Kulturwissenschaft
Schloß
D-7400 Tübingen

Univ.-Prof. Dr. Konrad Köstlin
Ludwig-Uhland-Institut für empirische Kulturwissenschaft
Schloß
D-7400 Tübingen

Univ.-Prof. Dr. Gottfried Korff
Ludwig-Uhland-Institut für empirische Kulturwissenschaft
Schloß
D-7400 Tübingen

Mag. Gottfried Kompatscher
Kühbachweg 17
I-39050 Völs

Univ.-Doz. Dr. Dieter Kramer
Museum für Völkerkunde
Schaumainkai 29
D-6000 Frankfurt am Main 70

Univ.-Prof. Dr. Leopold Kretzenbacher
Stangersdorf 20
A-8403 Lebring

Dipl.-Ing. Michael Martischig
Institut für Gegenwartsvolkskunde
Schubertstraße 53
A-7210 Mattersburg

Univ.-Prof. Dr. Ute Mohrmann
Hans Beimler Straße 87
D/O-1055 Berlin

Mag. Johannes Moser
Liebiggasse 19
A-8010 Graz

Dr. Margot Schindler
Österreichisches Museum für Volkskunde
Laudongasse 15 - 19
A-1080 Wien

Dr. Magdalena Schwenter
Österreichisches Museum für Volkskunde
Laudongasse 15 - 19
A-1080 Wien

Dr. Wolfgang Slapansky
Favoritenstraße 235a/6
A-1010 Wien

Christian Stadelmann
Sonnwendgasse 30/12
A-1100 Wien

Univ.-Prof. Dr. Walter Weiss
Institut für Germanistik der Universität Salzburg
Akademiestraße 20
A-5020 Salzburg

Leopold Kretzenbacher 80 Jahre Zueignung

Von Helge Gerndt

Lieber Leopold Kretzenbacher,

Sie schätzen keine Elogen, aber zu Ihrem achtzigsten Geburtstag werden Sie gewiß uns den Ausdruck öffentlich bekundeter Freude und sich einen Augenblick wohlverdienten Stolzes gestatten, wenn Ihnen hier die Ihnen seit vielen Jahrzehnten eng vertraute *Österreichische Zeitschrift für Volkskunde* namens der Vielen, die Ihnen als Freunde, Kollegen und Schüler verbunden sind, verehrungsvoll und dankbar herzliche Segenswünsche übermittelt. Alt zu werden, so haben Sie im Geleitwort Ihres jüngsten Sammelwerkes bescheiden angemerkt, sei kein Verdienst, sondern Gnade, und in Dankbarkeit gedenken Sie dort der Tatsache, daß Sie auch über die „Wegmarke Fünfundsiebzig“ hinaus einigermmaßen gesund geblieben sind und sogar noch arbeiten dürfen. Tiefe Dankbarkeit darüber empfinden auch wir, umso mehr, als Sie in den letzten Jahren Ihr reiches Lebenswerk uns allen zum Nutzen noch mit einer ganz eigengeprägten Zusammenschau der von Ihnen schon früh erstrebten *Ethnologia Europaea* haben krönen können.

Wer all Ihre wissenschaftlichen Studien, welche Sie, der Sie vor sechzig Jahren bereits im allerersten Semester an der Grazer Universität bei Viktor von Geramb mit der *Volkskunde* in Berührung kamen, publizieren konnten, auch nur aufzählen wollte, würde nicht so rasch zu einem Ende kommen. Schon die Bibliographie Ihrer Veröffentlichungen füllt zwei Broschüren und muß weiter ergänzt werden; allein sechzehn umfangreiche Buchmonographien finden sich darunter verzeichnet und überdies weitere sechzehn stattliche Einzelschriften, die meist als Sitzungsberichte der Bayerischen oder der Österreichischen Akademie der Wissenschaften erschienen sind. Noch überraschender aber ist die Breite des Interessensfeldes, das sich in diesen Büchern spiegelt: Volksfrömmigkeit und Recht, Brauch und Sport, Sage und Lied, Volksschauspiel und Volksliteratur, Bilder und Legenden bezeichnen nur die wichtigsten Ihrer Forschungsgegenstände, die Sie unter kulturhistorischen Gesichtspunkten so vielfältig miteinander

verknüpft haben. Bei aller Vielstrebigkeit durchzieht aber doch ein unverkennbarer Grundton Ihr wissenschaftliches Werk; deutliche Akzente markieren die Titel zweier letzthin erschienener Aufsatzbände, in denen etwa drei Dutzend Ihrer Abhandlungen zur Ethnologie und Kulturgeschichte Mittel- und Südosteuropas ausgewählt sind: „Geheiligtetes Recht“ (1988) benennt dabei einen zentralen Inhaltsaspekt, „Volkskunde im Mehrvölkerraum“ (1989) charakterisiert das problematisierte Arbeitsfeld. Insgesamt veranschaulichen hier 39 Beiträge aus rund 350 einschlägigen Arbeiten die ein Leben lang wirksam gebliebenen Impulse und Leitmotive Ihres Forschens.

Man wird sagen dürfen – und es gutenteils bereits an den Buchtiteln ablesen – daß Ihr Lebenswerk mit Herzblut geschrieben ist. Vom „Lebendigen Volksschauspiel in Steiermark“ (1951) über das „Erwanderte und erlebte Bilder-Denken und Bild-Erzählen zwischen Byzanz und dem Abendlande“ (1971) bis zu den „Wortlosen Bilder- und Zeichen-Litaneien“ (1991), von der „Heimat im Volksbarock“ (1961) bis zur „Versöhnung im Jenseits“ (1972) – Ihre tief empfundene Eingebundenheit in die abendländische Volksüberlieferung und Ihre mitfühlende Anteilnahme am Volksleben wird überall offenbar. Dazu kommt Ihr spezielles Sensorium für die Wechselbeziehungen zwischen Hochkunst und Volksdichtung; nicht minder aber auch Ihre stete Aufmerksamkeit für untergründige Sozialverflechtungen und für die zeitliche Tiefe und räumliche Verwobenheit gesamteuropäischer Tradition, wie Sie es besonders eindrücklich etwa am Beispiel der „Teufelsbündner und Faustgestalten im Abendlande“ (1968) demonstriert haben.

Daß bei Ihrem unablässig mit ganz persönlichem Engagement durchdrungenen wissenschaftlichen Werk noch ein einzelnes Buch als das persönlichste von allen herausgestellt werden könnte, mag unmöglich oder sogar müßig erscheinen. Und doch gibt es, was vielleicht kaum jemand erwartet hat, von Ihnen eine summa, die insbesondere für Lernende – und wer unter den ernsthaft zur Erkenntnis Strebenden wäre das nicht bis ans Ende seines Lebens? – eine nachdrückliche Hervorhebung verdient. Sie haben rückschauend aus der Fülle Ihrer Forscher-Erfahrung höchst anschaulich-subjektiv Ihre „Studienwanderungen und Erlebnisse auf volkskundlicher Feldforschung im Alleingang“ (1986) beschrieben, und es ist eine luzide Methodik und Programmatik Europäischer Ethnologie, die Darstellung eines sehr bedachtsam-dynamischen Verständnisses von „Eth-

nologia Europaea“, daraus entstanden. Hier begegnen uns erst mühsam-glücklich erspähte und dann spannend objektivierte Musterbeispiele für jene Hermeneutik, für jenes „sanfte“ Wahrnehmen, Abtasten, Auswägen, Deuten und Überdenken, wie Sie es jahrzehntelang kontinuierlich als Forscher und Lehrer praktiziert und weitervermittelt haben und wie es heute zum herrschenden Grundverständnis unseres Faches geworden ist.

Es wäre Ihrem Bestreben wenig angemessen, wollte man aus dieser verdichteten Komposition Ihrer Wandererlebnisse zwischen Nordsee und Mittelmeer, im Apennin, auf dem Athos und in den Ostalpen, die darin eingeschmolzenen Maximen und Sentenzen volkskundlich-kulturhistorischer Arbeit zu isolieren und zu systematisieren versuchen. Auch hier geht es nämlich, wie meistens im Leben, darum, sich auf das erspürte Ganze einzulassen und, wie Sie es stets getan haben, dem Kairós, dem Gott des rechten Augenblicks, zu vertrauen. Auch für dieses Buch gilt analog, was Sie in Vorlesungen und auf Exkursionen nie müde wurden zu vermitteln: daß das „Sinngefüge aus Erlebnis und Wissen“, dem der Volkskundler im Alltagsleben begegnet, von jedem redlich Forschenden letztlich selbst erfaßt werden muß, und daß jeder eigenständig zu entdecken hat, inwiefern „alles Seiende Gewordenes ist“. Exempel und Vorbild freilich setzen die notwendigen Maßstäbe, motivieren und helfen. Sie haben Ihren Hörern und Lesern den Blick für die Zeitgebundenheit aller kulturellen Äußerungen geöffnet und mit Nachdruck die Entromantisierung der Volkskunde befördert. Für Sie und uns, Ihre dankbaren Schüler, ist und bleibt dieses Fach als dezidiert empirische Kulturwissenschaft eine vergleichende Disziplin vom „Leben in überlieferten Ordnungen“ (Leopold Schmidt), welcher noch das aktuellste Gegenwartsgeschehen wesentlich aus dessen jeweiligen kulturhistorischen (Wert-)Zusammenhängen verstehbar wird.

Wir grüßen Sie in Ihrem steirischen Tusculum von Herzen. Möge Ihnen weiterhin Gesundheit, Arbeitskraft und Erkenntnisfreude in reichem Maße beschieden sein.

Vergleichende Volkskunde Bibliographie Leopold Kretzenbacher III

Von Helge Gerndt und Elfriede Grabner

Ergänzungen zur Bibliographie I [Vergleichende Volkskunde. Bibliographie Leopold Kretzenbacher aus Anlaß seines 65. Geburtstages zusammengestellt und eingeleitet von Helge Gerndt und Georg R. Schroubek. (= Veröffentlichungen zur Volkskunde und Kulturgeschichte herausgegeben von Wolfgang Brückner und Lenz Kriss-Rettenbeck, Band 3) München – Würzburg 1977, 70 Seiten] und II [Vergleichende Volkskunde. Bibliographie Leopold Kretzenbacher aus Anlaß seines 75. Geburtstages zusammengestellt von Gerda Möhler. München 1989, 44 Seiten].

1989

Volkskunde im Mehrvölkerraum. Ausgewählte Aufsätze zur Ethnologie und Kulturgeschichte in Mittel- und Südosteuropa. München 1989. [Nachdruck von 24 Beiträgen 1951 – 1988]

Zur kärntnerslowenischen Volksdeutung eines mittelalterlichen Freskobildes. In: *Die Welt der Slaven* 34/1, München 1989, S. 51 – 57.

Laudatio für Oskar Moser. In: *Die Kärntner Landsmannschaft* 1989/3, S. 17 – 19.

1991

Wortlose Bilder- und Zeichen-Litaneien im Volksbarock. Zu einer Sondergattung ordnungsgelenkter Kultpropaganda im Mehrvölkerraum der Ostalpen. (= Sitzungsberichte der Bayerischen Akademie der Wissenschaften, philosophisch-historische Klasse, 1991, H. 5) München 1991.

Säkularisierte Ikonotropie zu religiösen Bildthemen Südost-Europas. In: *Südost-Forschungen* 50 (1991), S. 215 – 234.

Der griechische Reiterheilige Demetrios und sein schon überwundener Gegner. Zur Mehrfachdeutung eines überlieferten Bildmotives in Südosteuropa. In: *Münchener Zeitschrift für Balkankunde*, Bd. 7 – 8, München 1991, S. 131 – 140.

„Bauernhochzeit“ und „Knappentanz“. Zur Kulturgeschichte der „Volkskundlichen Festspiele“ in Steiermark. In: *Brauchforschung*. Hg. von M. Scharfe. Darmstadt 1991, S. 27 - 46 (= Wege der Forschung 627).

Hiob als Schutzpatron der slowenischen Imker. In: *Bunte Bilder am Bienenhaus. Malereien aus Slowenien*. München 1991, S. 31 - 37.

Zwei eigenwillige bayerische Dreifaltigkeits-Darstellungen. In: *Bayerisches Jahrbuch für Volkskunde* 1992, S. 129 - 140.

Zur Dreifaltigkeits-Darstellung im steirischen Paradeissspiel. In: *Österreichische Zeitschrift für Volkskunde* 95 (1992), S. 149 - 168.

1992

Sankt Erasmus in der Steiermark. Zu den Neuaufdeckungen spätmittelalterlicher Fresken in St. Lorenzen im Mürztal. In: *Blätter für Heimatkunde* 66 (1992), S. 95 - 104.

In memoriam Milovan Gavazzi (18. 3. 1895 - 20. 1. 1992). In: *Österreichische Zeitschrift für Volkskunde* 95 (1992), S. 96 - 99.

Steirische Dreifaltigkeitsbilder als „Dreigesicht“ und ihre Verwandten. In: *Zeitschrift des Historischen Vereines für Steiermark* 83, 1992 [im Druck].

**Sankt Franciscus Xaverius, ein „Schutzhaber
in der Aderlaß“
Zur Entstehung und Verbreitung eines seltenen
ikonographischen Motivs in der Andachtsgraphik des
18. Jahrhunderts**

Von Elfriede Grabner

Leopold Kretzenbacher, dem dieser kleine Beitrag auf seinen Geburtstags-Gabentisch gelegt werden soll, hat sich in einer seiner letzten, wie immer gewichtigen und weit ausgreifenden Studie auch mit dem Jesuiten-Heiligen Franz Xaver (1506 – 1552) beschäftigt und seine volksfromme Verehrung auf einer Bilder-Litanei des 18. Jahrhunderts überzeugend herausgestellt.¹

Auffallend oft ist mir gerade in letzter Zeit, dieser Ostasien-, Japan- und China-Missionar auf vielen Altarbildern und Fresken in so mancher unserer heimatlichen Kirchen und Kapellen begegnet, am häufigsten jedoch in jenen der historischen Untersteiermark. Schon um 1715 hat ein vermutlich von Laibacher Malerhand verfertigtes Ölbild, das den sterbenden Franz Xaver in einer armseligen Baumhütte auf der Insel Sancian vor China im Jahre 1552 darstellt, in einer kleinen Kapelle zu Straße (Straže) bei Oberburg, heute Radmirje bei Gornji-grad in Slowenien, Aufstellung gefunden. Durch jesuitisch gelenkte Initiative und das besondere Engagement des Weltpriesters Achatius Sterschner, wird dieses Sterbebild zu einem später ganz besonders bekannten Gnadenbild, dessen Verehrung seit 1717 vom Kultzentrum in Straße/Straže ausgeht und über den gesamten Ostalpenraum ausstrahlt.² Unzählige kleine Andachtsbildchen mit dieser Sterbeszene –

1 Leopold Kretzenbacher: Wortlose Bilder- und Zeichen-Litaneien im Volksbarock. Zu einer Sondergattung ordnungsgelenkter Kultpropaganda im Mehrvölker-
raum der Ostalpen (Sitzungsberichte der Bayerischen Akademie der Wissen-
schaften, philosophisch – historische Klasse, Jg. 1991, H. 5) München 1991.

2 Zur Entstehung und Kultausbreitung vgl.: Gustav Gugitz: Österreichs Gnadenstätten
in Kult und Brauch. Band 4: Kärnten und Steiermark. Wien 1956, S. 262 – 264;
Edmund Frieß – Gustav Gugitz: Die Franz Xaver-Wallfahrt zu Oberburg. Eine
untersteirische Barockkultstätte und die räumliche Reichweite ihres Einflusses. In:
Österreichische Zeitschrift f. Volkskunde, NS. XII, Wien 1958, S. 83 – 140.

um 1733 sollen es schon an die 16.000 gewesen sein – tragen den Kult weit über die Grenzen der einstigen Untersteiermark hinaus. Schon 1729 erscheint das später viele Auflagen erlangende Mirakelbuch Sterschiners bei den Widmanstetterischen Erben in Graz,³ das viele wunderbare Heilungen und Gebetserhörungen verzeichnet.

Daß eine erstaunlich hohe Anzahl von Franz Xaver-Andachtsbüchern gerade in Graz beim Verlag Widmanstetter erschienen war,⁴ ist kaum verwunderlich. Graz war ja die Residenzstadt der innerösterreichischen Habsburger. Erzherzog Karl von Innerösterreich (1540 – 1590) und sein Sohn Ferdinand, der spätere Kaiser Ferdinand II. (1578 – 1637) hatten, um den Protestantismus in ihren Ländern auszurotten, die Jesuiten ins Land gerufen, die ihre spanischen Heiligen mit großer barocker Aufmachung den Bewohnern dieser Länderdreieck Steiermark, Kärnten und Krain, mit den dazugehörigen Görz und Gradiska, näher bringen sollten. Hier in Graz war es nun besonders der hl. Franz Xaver, dem diese bevorzugte Herausstellung in hohem Maße zuteil wurde, lange schon früher, ehe Achatius Sterschiner mit gutem Kennerblick für die Wirkung des Wunderbaren auf die Masse, die Höhe von Straße/Straße zur Gründung eines Franz Xaver-Kultortes wählte. Schon 1659 wurde in der Grazer Hof- und Jesuitenkirche vom 1573 gegründeten Jesuitenkollegium aus eine Franz Xaver-Kapelle errichtet, die Franz Carlone d. Ä. († 1684) zugeschrieben wird und in der ein diesen Heiligen darstellendes Altargemälde zur Aufstellung gelangte. Auch ein reicher Freskenschmuck mit Darstellungen aus dem Leben des hl. Franz Xaver wurde in der Folge am Gewölbe angebracht.⁵

3 *Xaverianische/Ehr- und Gnaden-Burg/Das ist/Wundervoller Anfang/Vnd/Gleich geseegneter Fortgang/Gantz und gar neuer/Xaverianischer Andacht/Gnaden/und Gutthaten/So sich/zu Oberburg in Unter-Steiermarck/bey dem Gnaden-Bild deß Sterbenden/Heiligen/FRANCISCI XAVERII/Der Gesellschaft Jesu von 1716/biß 1728 zugetragen/Vnd von/Admodum Rev. D. M. Achatio/Sterschiner, Commissario und Vicario/in Oberburg, als Stifter und Urheber/diser Andacht in Latein zusammen getragen, nun/aber in das Teutsche übersetzt, und mit Genehmhal-tung der Oberen in Druck hervorgegeben. Grätz bey denen Widmanstätterischen Erben 1729.*

4 Hier danke ich Herrn Oberbibliotheksrat Dr. Theodor Graff für die gewährte Einsichtnahme in sein für die Veröffentlichung vorbereitetes Katalog-Manuskript der Widmanstetter-Drucke.

5 Dehio Handbuch. Die Kunstdenkmäler Österreichs. Graz. Bearbeitet von Horst Schweigert. Wien 1979, S. 19.

Wenige Jahre später weihen die Jesuiten, die bereits 1613 ein Kollegium auch in Leoben gegründet hatten, dort eine Franz Xaver-Kirche, die auch nach der Ordensauflassung von 1773 bis heute Stadtpfarrkirche verblieb.⁶ Von hier verbreitete sich der Kult dieses Heiligen auch in das Gebiet um den steirischen Erzberg.

Sicherlich von der Grazer Jesuiten-Niederlassung aus ging die noch im 18. Jahrhundert durch großen Zulauf erwähnte Verehrung zum Bild des sterbenden Franz Xaver in der alten Pfarrkirche Eggersdorf bei Graz.⁷ In dem in den Jahren 1852 bis 1855 errichteten Neubau hat man das Gnadenbild zwar noch auf einem Seitenaltar zur Verehrung aufgestellt, wie es 1875 in einem Kircheninventar vermerkt wird,⁸ es dürfte aber dann einem späteren „Bildersturm“ zum Opfer gefallen sein. Jedenfalls ist heute über diese Wallfahrt, von der einige Kupferstich-Andachtsbildchen noch Zeugnis ablegen (siehe Abb. 1),⁹ weder beim zuständigen Pfarramt noch bei seinem Pfarrherrn auch nur die geringste Erinnerung an diese einmalige, anscheinend gar nicht so unbedeutende Franz Xaver-Verehrung in der Nähe der steirischen Landeshauptstadt mehr vorhanden.¹⁰

Während in der bildlichen Darstellung das Sterbebild die weitgrößte Verbreitung erfuhr, treten andere Szenen aus dem Leben des Heiligen, wie etwa das Kreuz als xaverianisches Heilszeichen, das auf Altarbildern, Stichen und Fresken stark betont wird, weitgehend zurück. Sie werden allerdings ab dem Ende des 17. Jahrhunderts wieder häufiger. Oft fällt dabei ein Regen von Kreuzen auf den heiligen Missionar nieder, wie es auch das Altarbild in der reizvollen, 1766 errichteten und mit Fresken von Anton Lerchinger aus Rogate geschmückten Seitenkapelle des schon seit 1675 bestehenden Klo-

6 Günther Jontes - Kurt Woisetschläger: Die ehemalige Jesuiten- und heutige Stadtpfarrkirche zu Leoben. Geschichte und Kunst. Leoben 1987.

7 Aquilin Julius Cäsar: Beschreibung des Herzogthums Steyermark. Graz 1773, 2. Theil, S. 111.

8 Auf einem der rückwärtigen Seitenaltäre befand sich ein Bild des hl. Josef, und darunter in Metallrahmen, das sehr schöne, alte und hochverehrte und wunderthätige Bild des hl. Indier-Apostels Xaverius sowie selbe zu Oberburg im Windischen verehrt wird. Vermerk im Übergabsprotokoll der Pfarre Eggersdorf vom 8. Juni 1875, unter III/Innere Ausstattung der Kirche. Diözesan-Archiv Graz.

9 Zwei Kupferstiche in der Andachtsbildsammlung des Steirischen Volkskundemuseums, davon einer signiert: J. V. Kauperz sc. Graecy; mit dem Text: Gnadenbild des H. Francisci Xavery S. I. wie solcher zu Eggerstorff außer Grätz andächtigt verehret wird. geweiht und angerührt.

10 Eigenbefragung im Sommer 1991.



Abb. 1: Der Tod des hl. Franz Xaver. Andachtsbildchen aus Eggersdorf bei Graz. Kupferstich, 18. Jahrhundert (Aufn.: Foto Baldur)



Abb. 2: Gnadenbild des hl. Franz Xaver in Olimje, historische Untersteiermark.
Kupferstich, 18. Jahrhundert (Aufn.: Foto Baldur)

sterbaues der Pauliner-Mönche zu Olimje bei Windisch-Landsberg, heute Podčetrtek in der historischen Untersteiermark zeigt.¹¹ Als graphische Vorlage dazu kann wohl ein schöner Kupferstich in Schabkunst von Josef Sebastian Klauber (1700 - 1768) - er nannte sich stets „Klauber Catholicus“ - angenommen werden, der neben der Sterbeszene auch den „Kreuzregen“ zeigt (siehe Abb. 2).

In den Kreis dieser xaverianischen Kreuzmystik gehört auch das aus der Legende bekannte und gerne dargestellte Motiv mit jener Szene, in der ein vom tosenden Meer verschlungenes Kruzifix, das dem Heiligen entglitt, als er es zur Beruhigung eines plötzlich aufgetretenen Sturmes in die hochgehenden Wellen eintauchte, von einem Seekrebs wieder ans Land gebracht wird. Es fand nicht nur in der Andachtsgraphik bildhaften Ausdruck,¹² sondern war auch ein beliebtes Thema für Freskanten, wie es etwa in der Xaverius-Seitenkapelle zu Olimje den Besucher bis zum heutigen Tag erfreut (siehe Abb. 3).¹³

11 Mirko Krašovec: Olimje včeraj in danes. Podčetrtek (Windisch-Landsberg) 1987, S. 13f. und 34f.

Neuerdings auch ein informativer, deutschsprachiger Übersichtsartikel von Hermann Rinner: Olimje. Neues Kloster in alten Gemäuern. In: Sendbote des hl. Antonius, Padua 1991/3, S. 38 - 40.

12 Der Kupferstich von J. S. Klauber (Abb. 2) zeigt dieses Motiv im Hintergrund rechts ebenso, wie der unsignierte Stich aus Eggersdorf bei Graz (Abb. 1), auf dem der Krebs mit dem Kreuz zwischen den Scheren in der Mitte des unteren Bildteiles besonders in den Vordergrund gerückt wird.

Ein sehr schöner Kupferstich auf Seide vom Augsburger Stecher Josef Anton Schmidt aus der Mitte des 18. Jahrhunderts zeigt ebenfalls diese Kreuzwiederbringungs-Szene durch den Krebs und weist in der Umschrift auf eine - heute verschwundene - Kultstätte in Spittal a.d. Drau hin. Vgl.: G. Gugitz: Ein unbekannter Franz-Xaver-Kult in Spittal a.d. Drau. In: Carinthia I, 148 (1958), S. 678 - 680.

13 Das auf einem Spruchband am unteren Ende des Freskos von Anton Lerchinger beigegebene Chronogramm lautet: CrVX proleCta In Mare VoraX DIVo restlIt-VItVr Xa VerIo. Die Auflösung ergibt das Entstehungsdatum 1766. Zwei weitere Freskenbilder mit diesem Krebsmotiv konnte ich im Sommer 1992 in Farbaufnahmen festhalten. Das eine in der reizvollen Wallfahrtskirche Vesela gora-Freudenberg, in Unterkrain, das 1760 vom Krainer Meister Anton Tušek gemalt wurde. Das zweite Fresko stammt aus einem Xaverius Legendenzyklus rund um den Altar des Heiligen und befindet sich in der Franz Xaver-Seitenkapelle der Marburger Domkirche. Es wurde nach alten Vorbildern vom Furlaner Maler Jakob Brollo im 19. Jahrhundert ausgeführt. Vgl. dazu: Emilijan Cevc: O Frančiškovich svetiščih in podobah na Slovenskem. In: Jože Kokalj, Frančišek Ksaver Ignacijev prijatelj. Ljubljana 1990, S. 152 - 155 u. 166f.



Abb. 3: Ein vom Meer verschlungenes Kreuzifix wird dem hl. Franciscus Xaverius von einem Krebs wieder zurückgebracht. Fresco in der Xaverius-Seitenkapelle zu Olimje, historische Untersteiermark (Aufn. E. Grabner)

Verhältnismäßig selten – und hier wieder nur als selbständiger Kupferstich oder als Illustration in Andachtsbüchern und auf Gebetszetteln – ist die Darstellung des Heiligen als „Schutzhaber in der Aderlaß“, die ebenfalls im 18. Jahrhundert Verbreitung fand. Die Herausbildung einer solchen Szene ist für diese Zeit ja nicht ungewöhnlich, gehörte doch der Aderlaß, bei dem man schlechtes und überschüssiges Blut ableiten wollte, auch in diesem Jahrhundert noch zu den häufigsten Eingriffen der Schulmedizin. Über den Mißbrauch des Aderlasses, der im 17. Jahrhundert besonders stark um sich griff, vor allem von den französischen Ärzten allzu großzügig angewendet wurde, wird bei vielen Medizinern dieser Zeit oftmals Klage geführt.¹⁴ Es ist daher verständlich, wenn man für diese nicht ungefährliche medizinische Praktik auch eigene Aderlaß-Patrone verehrte. Auf Grund einer Episode aus der Lebensgeschichte des hl. Franz Xaver sei er kurz vor seinem Tod auf der Insel Sancian vor Kanton durch einen unerfahrenen Feldscher in große Gefahr geraten. Dieser ungeschickte Feldscher habe beim Versuch eines Aderlasses, welchen er aus Mangel eines richtigen Instruments mit einem großen Nagel vornahm, mehrfach den Nerv verletzt. Auf einer zweigeteilten Kupferstichdarstellung des Wiener Universitätskupferstechers Johann Adam Schmutzer (1694 – 1740), die im oberen Teil die Sterbeszene zeigt, sitzt der Heilige im unteren Teil des Bildes vor einem Zelt und drückt mit der Linken ein Kruzifix an sich. Neben ihm kniet ein anscheinend sehr junger Feldscher und versucht mit einem großen Nagel am ausgestreckten rechten Arm des Heiligen, den er auf das Knie aufstützt, eine Vene zu öffnen. Am unteren Bildrand kann man dann lesen: *H. Franciscus Xaverius. Mächtiger Patron im ungewitter, und Sonderbahrer Schutzhaber in gefährlicher Aderlaß.* Und da das Vertrauen auf das Bild mit dem wunderbaren Patron auch wachsen mußte, wird am oberen Bildrand auch noch vermerkt: *Attigit Reliquias* – hat die Reliquien berührt (siehe Abb. 4).¹⁵

14 Elfriede Grabner: Theodor Zwinger und die Heilkunde. Schul- und Volksmedizin im Spiegel eines Schweizer Arzneibuches des frühen 18. Jahrhunderts. In: Festschrift f. Robert Wildhaber, Basel 1972, S. 180.

15 Andachtsbildchen im Steirischen Volkskundemuseum, Inv. Nr. 25.604.



Abb. 4: Sterbe- und Aderlaßszene auf einem Kupferstich von J. A. Schmutzer, 18. Jahrhundert (Aufn.: Foto Baldur)

Die schriftlichen Belege für diese Aderlaßszene sind allerdings nicht sehr zahlreich. In den Legendenbüchern des 19. und 20. Jahrhunderts fehlen sie überhaupt, während sie in jenen des frühen 18. Jahrhunderts meist noch Erwähnung finden. So etwa im „Heiligenleben“ des französischen Minoriten Franciscus Giry, das vom Kremsmünsterer Benediktiner Friedrich Falzeder ins Deutsche übersetzt und mit „vielen Sentenzen und Sprüchen aus Göttlicher Schrift“ bereichert wurde.¹⁶ In diesem 1730 zu Augsburg und Graz erschiene- nen Legendenbuch wird über die letzte Krankheit und den erfolglosen Aderlaß des hl. Franz Xaver folgendes berichtet:

Er erkranket schwärlich an einem, mit Eckel, Darm-Gicht, und Haupt-Wehe vergeselletem üblen Fieber, so gar bald urtheilen machte, wie er hievon nicht mehr genesen wurde. Er begabe sich anfänglich in das Schiff, so das gemeine Krancken-Spital ware, um, gleichwie er zu allen Zeiten gelebet, also auch als ein Armer zu sterben. Allein, weilen ihme die stete Bewegung, so er allda empfan- de, den Haupt-Schmertze vergrösserte, und selben hinderte, seinem GOTT frey dienen zu können, begehret er folgenden Tag wieder an das Land gebracht zu werden: Man bringet ihne dahin, allwo er an dem Ufer deren Ungemachen der Lufft, und einem damahls sehr kalt-wehenden Nord-Wind aufgestellet bliebe. Er wäre aller Menschen-Hülffe entsetzet, gestorben, wofern ihne nicht Georgius Alvarez, ein mehr dann die andere liebreicher Portugeß, in seine Hütte hätte tragen lassen, welche jedoch nicht viel besser, als das freye Gestatt ware, und zu allen Seiten offen stunde. Dieser Gottes-Diener brachte dreyzeh- nen Täg in äusserster Armuth, an allen Sachen gänzlich mangelnd, zu. Man liesse selbem zweymal zur Ader, allein dermassen übel, daß die Nerven hiervon verletzt wurden, und er jedesmahl in Ohnmacht fiele. Er hatte keine andere Nahrung in dieser letzteren Lebens-Gefahr, als wenige Mandeln, so ihme der Schiffs-Hauptmann aus Liebe reichete.¹⁷

Wesentlich breiter äußert sich ein 1729 in Augsburg gedruckter Gebetszettel, der auf der ersten Seite einen Kupferstich der Aderlaß- scene von A. Mall¹⁸ trägt. Die Umschrift dazu lautet wieder:

¹⁶ Franciscus Giry - Frideric Falzeder: Die/Leben deren Heiligen/, Von welchen man den Jahrs-Lauff hindurch/Das Officium, oder die Tags-Zeiten haltet/... Erster Theil, Augspurg und Grätz 1730.

¹⁷ Giry - Falzeder (wie Anm. 16), S. 1051f.

¹⁸ Vermutlich ein Augsburger Stecher, der sich in den Künstler-Lexica jedoch nicht nachweisen läßt.

*H. FRANCISCUS XAVERIUS: schutzhaber in der aderlaß.*¹⁹ Die zweite und dritte Seite bringt dann eine besonders ausführliche Erläuterung dieser Szene sowie ein Gebet um einen „glückseligen Aderlaß“:

H. FRANCISCUS XAVERIUS, In Gefahr der Aderlaß, Mächtiger Noth-Helffer. Gewiß ist es, daß die Heilige GOTTES in denenjenigen Sachen, in welchen Sie hier auf Erden GOTT zu lieb was mehrers außgestanden, auch mehrere und größere Vorbitter bey GOTT seyn für uns Menschen. Also ist dan der Große Indianer-Apostel, der heilige Franciscus Xaverius ein sonderbarer Vorbitter bey GOTT, und Mächtiger Noth-Helffer denen, die in Gefahr der Aderlaß Ihne umb Hilf anruffen; Wie es vor nicht gar vil Jahren, nemlichen Anno 1707, zu Mechelen augenscheinlich erfahren P. Joannes Baptista Onraet, ein Priester der Gesellschaft JESU, als welchen der heilige Franciscus Xaverius nicht allein von einer nie erhörten, und erschröcklichen Kranckheit Höchst-Wundertätig befreyet, sondern auch erschinen, und ihme vorgesagt: Man werde ihme Aderlassen, doch soll er sich nicht fürchten, dan ob er schon bey allen vormaligen Aderlassen in äußerste Krafftlosigkeit, und große Gefahr gerathen, werde doch dise Aderlaß ohne Schmetzen und Gefahr ablauffen, als bey welcher Er Xaverius selbsten werde gegenwärtig seyn, und ihme beystehen, wie auch geschehen, und die Aderlaß gantz glücklich von statten gängen.

Die Ursach aber, warum der heilige Franciscus Xaverius ein so Mächtiger Noth-Helffer in Gefahr der Aderlaß seye, ist dise, weil Er selbst in seiner letsten Aderlaß kurtz vor seinem heiligen Todt, in große Gefahr gerathen, und Christo zu lieb, nicht geringe Schmetzen außgestanden; Dan weilten dem heiligen Xaverio von seinem hitzigen Fieber, Seiten-Stecken, und Kopff Wehe abzuhelffen, eine Aderlaß vor nothwendig gerathen wurde, hat sich ein unerfahrner Feld-Scheerer an seinen Armm angemasset, an statt der Ader aber erstens ein Nerven getroffen; Das andere mahl zwar in etwas die Ader eröffnet, doch noch mehrers die Nerven verletzt, wodurch eine sehr Schmetzhaffte Zusammen-Ziehung der Nerven erfolget, und dem heiligen Xaverio zu seinem Todt großen Vorschub gegeben. Einige wollen berichten, es habe diser untüchtige Feld-Scherer auß Abgang deß gehörigen Instruments, einen stumpffen Nagel geschärpffet, und solchen an statt

¹⁹ Abb. bei Georg Schreiber: Deutschland und Spanien. Volkskundliche und kulturkundliche Beziehungen (Forschungen zur Volkskunde, H. 22/24) Düsseldorf 1936, Tafel 33, Nr. 75.

einer Lanzet gebrauchet. Wurde also jener Arm, welcher so vil Wunder gewürcket, und so vil Tausend Menschen zu dem ewigen Leben verhilfflich gewesen, mit Verlust seines eignen Lebens verunglückseeliget; Xaverius aber hierdurch zu einem sehr Mächtigen Fürbitter bey GOTT in Gefahr der Aderlaß, weßwegen dan folgendes Gebett bey vorhabender Aderlaß kan und soll gesprochen werden.

Hier folgt nun ein eigenes Gebet um einen *glückseeligen Aderlaß*:

Barmhertziger GOTT/Gütigster Erlöser/ohne dessen Gnad/ und Seegen nichts glücklich ablauffen/weder ersprießlich kan vorgenommen werden! Ich bitte Dich demüthigist/bewahre mich vor allem Unglück und Gefährlichkeit/welche über mich zu Straff meiner Sünden etwan sollen verhänget seyn/und verleyhe gnädiglich durch die Vorbitt deines treuen Dieners Francisci Xaverii, und in Ansehen der Verdiensten/welche Er in seinem Wunderthätigen Armm auch bey seinem Todt hatte/daß durch dein Gnad/in meiner Aderlaß mir nichts Leyds zukome/sondern zum Heyl meines Leibs/und der Seelen Seeligkeit ablauffe. Der Du lebest und regierest mit GOTT dem Vatter/in Einigkeit deß heiligen Geists/von Ewigkeit zu Ewigkeit/Amen.

Bette 7. Vatter Unser, und 7. Ave Mariä, zu Ehren deß Allerheiligsten Blutes JESU, welches sibennahl auß seinem Leib ist vergossen worden.

Auß der Catechetischen Bibliothek bey St. Anna S. J. in Wienn.

Augsburg/gedruckt bey Johann Michael Labhart, Hoch-Fürstl:

Bischöfft. und Stadt-Buchdr. auf U. L. Frauen Thor, 1729.²⁰

Dieser Gebetszettel erfährt in der 2. Hälfte des 18. Jahrhunderts im gleichen Wortlaut beim Augsburgener Buchdrucker Joseph Anton Labhart, wohl einem Sohn des oben genannten Johann Michael, abermals eine Auflage. Auch bei diesem Vierseitendruck wird der Herkunftshinweis *Auß der Catechetischen Bibliothek bey St. Anna in Wienn* beigefügt. Der hier allerdings unbezeichnete Titelpufferstich weicht in einigen feinen Details in der graphischen Ausführung von jenem auf dem Augsburgener Gebetszettel von 1729 ab. Auch in der Beschriftung am unteren Bildrand heißt es nicht mehr *schutzhaber in der aderlaß*, sondern *großer beschützer in der Aderlaß* (siehe Abb. 5).²¹

²⁰ Textwiedergabe bei Schreiber (wie Anm. 19), S. 200f.

²¹ Für freundliche Hilfe und Beistellung von Photokopien und Ablichtungen verschiedener Franz Xaver-Gebetszettel, die sich im Schweizerischen Museum für Volkskunde in Basel befinden, danke ich dem Leiter dieses Museums, Herrn Dr. Theo Gantner, recht herzlich.



Abb. 5: Der mißglückte Aderlaß. Kupferstich eines Augsburger Gebetsdruckes aus der 2. Hälfte des 18. Jahrhunderts (Aufn.: Schweizerisches Museum für Volkskunde, Basel)



Abb. 6: Der Aderlaß auf einem Kupferstich eines Wiener Gebetszettels von 1760
(Aufn.: Bayerisches Nationalmuseum, München)

Ein ähnlicher, fast gleichlautender, aber stark gekürzter Gebetszettel erschien 1760 in der *Catechetischen Bibliothek* der Jesuiten bei St. Anna in Wien. Dort wurde auch seit 1696 in einer Seitenkapelle ein Ölbild mit der Darstellung des Heiligen, das heute als verschollen gilt, verehrt.²² Der beigegebene Kupferstich auf der ersten Seite des Gebetsdruckes, der ebenfalls diese Szene darstellt, ist unsigniert, trägt neben der gleichlautenden Inschrift: *H. FRANCISCUS XAVERIUS, Schutzhaber in der Aderlaß* noch den kleingedruckten Zusatz am unteren Bildrand: *angerührt an die Reliquien des H.* (siehe Abb. 6).²³ Möglicherweise handelt es sich bei diesem unsignierten Kupferstich mit der Darstellung des Aderlasses um ein Werk des Grazer Stechers Bernhard Johann Hermann († nach 1753).²⁴ Der Text dieses Wiener vierseitigen Gebetsdruckes von 1760 ist im Gegensatz zu den frühen und späteren Augsburger Drucken wesentlich verkürzt und gestrafft. Auch fehlt die Geschichte vom Aderlaßwunder zu Mecheln. So heißt es hier auf den beiden ersten Seiten:

Heiliger/FRANCISCUS XAVERIUS,/In Gefahr der Aderlaß mächtiger/Noth-Helfer/Wodurch die Heiligen mehr gelit-/ten haben, dadurch seynd sie/grösser in der Glory des Himmels,/und mächtiger bey GOTT in ihrer/Fürbitt für uns Menschen auf Erden./Also hat verdient der Heil. Franciscus/Xaverius für alle, welche in Gefahr/einer unglücklichen Aderlaß gerathen,/in seiner Fürbitt von GOTT in abson-/derlichen Gnaden erhöret zu werden;/massen sein letzte Aderlaß, wo nicht/den grösten, gewiß grossen Vorschub/zu seinem Tod gegeben hat; indeme/dem Heil. Mann von seinem Hitzigen/Fieber, Seitenstechen, und Kopf-/wehe abzuhelfen eine Aderlaß für/nothwen-

22 Gustav Gugitz: *Österreichs Gnadenstätten in Kult und Brauch*. Bd. 1, Wien 1955, S. 1.

23 Der vierseitige Gebetszettel mit dem Kupferstich befindet sich in der volkskundlichen Abteilung des Bayerischen Nationalmuseums in München. Für freundliche Auskunft und Beistellung von Ablichtungen und einer Photokopie danke ich meiner Kollegin Frau Dr. Nina Gockerell recht herzlich.

24 Ein Andachtsbildchen des Grazer Stechers Hermann, das dem 18. Jahrhundert angehört und die Aderlaßszene darstellt, besitzt die Abtei S. Walburg in Eichstätt. Vgl. Schreiber (wie Anm. 19), S. 199f.

B. J. Hermann, ein gebürtiger Wiener, heiratete 1749 in Graz, beschränkte sich mit seinen Stichen fast ausschließlich auf die Steiermark. Er arbeitete mit dem 1741 geborenen J. V. Kauperz zusammen und starb nach 1753 in Graz. Vgl. dazu: Gustav Gugitz: *Das kleine Andachtsbild in den österreichischen Gnadenstätten in Darstellung, Verbreitung und Brauchtum nebst einer Ikonographie*. Wien 1950, S. 38.

dig gerathen wurde, zu al-/lem Unglück aber ein unerfahner/Feldscheerer verwegen sich an seinen/Armb angemasset, anstatt der Ader/erstens ein Nerven gestochen, das/zweytemal zwar in etwas die Ader/eröffnet, doch mehr die Nerven verle-/tztet hatte. Einige wollen berichten,/es seye jener Feldscheerer in der Wund-/Artzt-Kunst gantz untüchtig gewesen,/der einen stumpfen Nagel geschärfset,/und alsdann denselben anstatt einer/Lanzet gebraucht habe. Ward also /der Heil. Mann von der Welt, bey/welcher er sich sowohl verdient ge-/macht, in seiner letzten Krankheit an/allen Hülf-Mitteln gänzlichen ver-/lassen; und wurde jene Hand, wel-/che so vielen Todten zum zeitlichen,/so vielen Lebendigen zum ewigen Le-/ben verholffen hat, mit Verlust des/Lebens verunglückseeliget.²⁵

Ein gleichlautender, ebenfalls der 2. Hälfte des 18. Jahrhunderts zugehöriger Münchner vierseitiger Gebetszettel mit einem unbezeichneten, vom Wiener Stich in einigen graphischen Details gering abweichender Kupferstich der Aderlaßszene, jedoch ohne Bildumschrift, trägt den Druckvermerk: *München, zu finden bey dem goldenen Allmosen S. Joan. Bapt.*²⁶

Die gleiche Aderlaßszene stellt auch ein Kupferstich in einem Grazer Andachtsbüchlein zum Gebrauch in der *Landesfürstlichen Hofkirch der Gesellschaft Jesu bey St. Aegidius* aus dem Jahre 1762 dar, der ebenfalls keinen Stechernamen verzeichnet. In der Bildumschrift wird Franz Xaver als ein *Schutzhaber in der Aderlaß* angesprochen.²⁷

Kaum erkennbar allerdings ist die Aderlaßdarstellung auf einem Andachtsbildchen aus der 2. Hälfte des 18. Jahrhunderts, das den

²⁵ Gebetszettel von 1760 (wie Anm. 23).

²⁶ Für Foto und Ablichtung des Textes habe ich dem Leiter des Schweizerischen Museums für Volkskunde, Herrn Dr. Theo Gantner, zu danken.

²⁷ *Neun-tägige Andachts-Uebung zu sonderbarer Verehrung des grossen und wunderthätigen Heiligen Indianer-Apostels Francisci Xaverii, aus der Gesellschaft Jesu; Allen diesen mächtigen Schutzheiligen Verehrenden zum nutzlichen Gebrauch ausgetheilet zu Grätz in der Landesfürstl. Hofkirch der Gesellschaft Jesu bey St. Aegidius im Jahr 1762. Samt einem Anhang für die zehen freytägige Andacht. Grätz, gedruckt bey den Widmanstätterischen Erben.*

Den Titel des Büchleins hatte ich schon 1959 in der Privatsammlung Dominik Haindl in Maltschach bei Arnfels aufgenommen. Der Sohn des bereits seit Jahren Verstorbenen und heutige Besitzer, Franz Josef Haindl, hat mir trotz wiederholter mündlich und schriftlich vorgetragener Bitten eine nochmalige Einsichtnahme in das Buch zu Studienzwecken stets verweigert. Eine vorgesehene Abbildung kann aus diesen Gründen daher leider nicht beigebracht werden.

Heiligen als *nuntius apostolicus in Indiis* vorstellt.²⁸ Unter der halbfigurigen, von einer Aureole umstrahlten Büste des Heiligen auf einem altarartigen Aufsatz mit den Buchstaben IHS werden im unteren Teil zwei kleine Szenen sichtbar. Die eine davon läßt sich eindeutig als die bekannte Aderlaßszene erkennen, während die rechte Darstellung die ebenfalls immer wiederkehrende Sterbeszene auf der Insel Sancian mit der dürftigen Baumhütte, über der Blitze zucken zeigt, wie sie als Gnadenbild aus dem untersteirischen StraÙe/Radmirje bei Oberburg dann eine besonders weite Verbreitung, vor allem im Ostalpenraum, fand. So wuchs diese Sterbeszene auch zuweilen in die Wirksamkeit eines Gnadenbildes, das in der Steiermark im 18. Jahrhundert eine Wallfahrt an sich zog.

GroÙer Beliebtheit erfreuten sich kleine Andachtsbildchen, die man bei Krankheiten und anderen Nöten als „geistliche Heilmittel“ verwendete. Verschiedene kleinere Darstellungen waren auf einem solchen Kupferstich durch Trennungslinien unterteilt und konnten so leicht auseinandergeschnitten werden. So etwa gab es Stiche, die neben Abbildungen des Salzburger Loreto-Kindleins und der Landshuter Madonna auch Franz Xaver-Darstellungen einschlossen, wobei neben der Sterbeszene auch der *Patron in der aderlæss* nicht fehlen durfte.²⁹ Die zerschnittenen Bildchen wurden auf die kranken und gefährdeten Körperteile gelegt, die Bilder mit der Sterbeszene fanden aber auch als Auflegebildchen zusammen mit dem „Xaveriöl“ bei schweren Geburten oder als Aufsteckbildchen bei Unwettern und als Stallsegen Verwendung (siehe Abb. 7).³⁰

Als farbiges Pergamentbildchen fand die Darstellung des Aderlasses auch im Zentrum eines gerahmten Kastenbildes Aufnahme, das als Klosterarbeit im Oberösterreichischen Landesmuseum verwahrt wird.³¹ Hier ist die Aderlaßszene mit dem ungeschickten Feldscher besonders fein herausgearbeitet und am unteren Rand mit einer Inschrift in Goldbuchstaben versehen. Die Verwendung einer graphischen Vorlage ist dabei unverkennbar (siehe Abb. 8).

28 Abb. 68 auf Tafel 30 bei Schreiber (wie Anm. 19).

29 GesamtgröÙe des Kupferstiches: 8 x 4,5 cm; GröÙe der einzelnen Bildchen: 4 x 2,7 cm. Das Original befindet sich im Schweizerischen Museum für Volkskunde.

Für die zur Verfügung gestellte Photokopie danke ich wieder Dr. Theo Gantner.

30 Gustav Gugitz, Österreichs Gnadenstätten, wie Anm. 2, S. 262.

31 Vgl. Katalog des Oberösterreichischen Landesmuseums, Volksfrömmigkeit in Oberösterreich. Linz 1985, S. 221, Nr. 9.316.



Abb. 7: Auflegebildchen mit Sterbe- und Aderlaßzene. Kupferstich, 18. Jahrhundert (Aufn.: Schweizerisches Museum für Volkskunde, Basel)



Abb. 8: Pergamentbildchen mit der Aderlaß-Darstellung in einem Kastenbild. Klosterarbeit, 18. Jahrhundert (Aufn.: Oberösterreichisches Landesmuseum, Linz)

Es ist also stets die Sterbeszene auf der Insel Sancian vor Kanton, die bei uns – relativ spät erst, wohl kaum vor 1729 – mit dem Motiv des mißglückten Aderlasses in Verbindung gebracht wird und ihre schriftliche und bildhafte Ausprägung findet, die den Heiligen dann zum Patron dieser medizinischen Praktik erhob. Im Augsburger Gebetszettel von 1729, der allerdings auf einen wohl vorangehenden Wiener Druck verweist, wird jedoch eine sich im frühen 18. Jahrhundert ereignende Episode erzählt, die sich in Mecheln, in den spanischen Niederlanden, zugetragen haben soll und die für die frühe Entstehung dieses Patronats und seine Ausprägung im habsburgischen Innerösterreich wohl ausschlaggebend war. Dort, in Mecheln, soll im Jahre 1707 der Jesuitenpater Joannes Baptista Onraet von einer schrecklichen Krankheit durch den hl. Franz Xaverius nicht nur befreit worden sein, sondern der Heilige sei ihm auch erschienen. Er habe von demselben erfahren, daß man ihn zur Ader lassen werde. Doch er solle sich nicht fürchten, heißt es in diesem Gebetsdruck weiter, wengleich er bei allen ähnlichen vorangegangenen Prozeduren in arge Bedrängnis und Lebensgefahr geraten sei. Er, Xaverius, werde diesmal selbst gegenwärtig sein, so daß dieser Aderlaß ohne Schmerzen und Gefahr verlaufen werde. Und so geschah es auch, wie es der Gebetszettel von 1729 zu berichten weiß, wonach der Aderlaß *glücklich von statten gegangen* sei.³²

Diese Geschichte, die sich 1707 im niederländischen Mecheln zugetragen haben soll und in der Franz Xaver gleichsam erstmals als Aderlaßpatron fungiert, zeugt von einem großen Einfluß der dortigen xaverianischen Kultstätte. Schon 1667/68 wurden in Koblenz und 1669 in Köln Pestkranken Xaveriusbilder aufgelegt, die an den Mechelner Reliquien des Heiligen angerührt waren.³³ Daraus wird deutlich ersichtlich, wie sich die spanischen Niederlande als Kulturbrücke erwiesen, durch deren Vermittlung dann weitere Kultelemente der Xaveriusdevotion nach den Süden ausstrahlten und auch das habsburgische Innerösterreich erreichten.

Nicht ohne Einfluß auf die Herausbildung des Aderlaß-Patronats dürfte auch das eine bemerkenswerte Volkstümlichkeit erlangte Heilium des „Heiligen Armes zu Rom“ geblieben sein. Es wurde in viele Andachtsbilder des 18. Jahrhunderts übernommen. War es doch gerade jener rechte Arm, mit welchem Xaverius so viele getauft und

32 Schreiber (wie Anm. 19), S. 200.

33 Ebd. S. 177.



Abb. 9: Xaverius-Arm als „Heilige Länge“ auf einem Grazer Kupferstich des frühen 18. Jahrhunderts (Aufn.: Foto Baldur)

Wunder gewirkt, den man ihm nach seinem Tode abgetrennt und nach Rom gesandt hatte, wo er als unversehrte Reliquie in der Kirche II Gesù noch heute verehrt wird. Ein bislang unbekannt gebliebener Kupferstich aus der *Catechetischen Bibliothec des Erz-Herzoglichen Collegii zu Grätz*, der gleichzeitig auch als *Heilige Länge*³⁴ Verwendung fand, zeigt in einem hellen, von Strahlen umflossenen Oval einen kräftigen, muskelumspannten Unterarm mit einer ebenso kräftigen, dem Beschauer zugewandten Handfläche und deren Fingern (siehe Abb. 9).³⁵ Am oberen Bildrand wird auf die „rechte Länge“ des Armes verwiesen:

Diesen Armb 6 mahl gemessē, ist die rechte läng des heiligen Arms. Im unteren Teil des Kupferstiches liest man dann die Erklärung der Darstellung, der ein Franz Xaver-Gebet angefügt wird:

Die Ware Abbildung des unversertē Arms des Heil: Francisci Xavery So: Ie.

Gebett.

O Heiliger Indianer Apostl Francisce Xa-/veri, durch deinen wunderthätigen un-/verserten Armb bitte ich dich, Sey mei/Vorsprecher ohne unterlaß bey dem All-/mächtigen Gott, damit er durch dich inkrafft/seines Arms alle Schadē des Leibs vnd der/Seel vō mir abwende, und mein starcker Armb/sey in der Zeit der Noth wō zur letzē Stund des/Todts mich beänstige (sic!) wird der gewalt der fin-/sternussen. da zumahl bitte für mich den/lieben Gott, damit er mit seinē erhobenē/Armb meine Feind vertilge, und zuschan-/den mache. Amen.

aus der Catechetischen Bibliothec des Erz-Herzoglichen Collegii in Grätz./angeriehrt an die Reliquien des H. Xavery.

³⁴ Zu den sogenannten „Heiligen Längen“ vgl. Adolf Jacoby: Heilige Längenmaße. Eine Untersuchung zur Geschichte der Amulette. In: Schweizerisches Archiv f. Volkskunde 29 (1929) S. 1 - 17 und 181 - 216. Jacoby führt allerdings keine Xaverius-Arm-Länge an.

Neuerdings eine Zusammenstellung besonders aus dem österreichischen Raum bei: Gustav Otruba: Die Bedeutung „heiliger Längen“ im Rahmen der Kulturgeschichte insbesondere des österreichischen Raumes. In: Österreichische Zeitschrift für Volkskunde, NS. XLVI (1992) S. 181 - 200. Hier wird eine *Misura del braccio destro di S. Francesco Xaverio* (ohne Herkunftsort) im Bayerischen Nationalmuseum München vermerkt.

³⁵ Unsignierter Kupferstich im Archiv des Franziskanerklosters Graz. Für die leihweise Überlassung zur Herstellung einer Photokopie danke ich Fr. Didacus Sudy, O. F. M.

Der Arm als Attribut von Heiligen war bislang als Reliquie wenig hervorgetreten. Hier war es vor allem nach der Überlieferung Wilhelm Firmatus, Bischof von Brieuç († 1234), der dieses Attribut führte, da er seinen Arm verbrannte, um die Flammen der sinnlichen Lust zu dämpfen. Nach der Legende zeigte ihm ein Rabe den Weg zum Gelobten Land.³⁶ Im Barock entstand dann mit dem Xaveriusarm ein neues und zugleich lebenszugewandtes Motiv.

Die graphische Darstellung des 18. Jahrhunderts hält aber neben der Einzeldarstellung des „Heiligen Armes“ auch die Translation des Armes von Goa nach Lissabon und weiter nach Rom vom Jahre 1614 fest. Ein Klauberstich aus dem Zyklus „Marianischer Bildersaal“ aus dem Jahre 1760 zeigt diese Szene zum 3. November. Sie stellt die Begegnung des Translationsschiffes mit dem Schiff der holländischen Piraten dar.³⁷ In der volksfrommen Xaveriusbiographie des Münchner Autors Anton Crammer wird von dieser Begegnung mit dem „holländischen Raubschiff“ und der gefährlichen Situation, aber auch über die erste Wunderwirkung der Armreliquie berichtet:

*Ein holländisches Raubschiff stoßte auf selbes auf; da kein genugsame Gegenwehr vorhanden war, nahm der Rector den heil. Arm heraus, zeigte ihn kniefällig dem Feinde, der also erschreck, daß er augenblicklich die Flucht genommen. Er wurde zu Lisabon, hernach zu Rom mit größter Ehrbezeugung empfangen, und auf dem Altar gesetzt.*³⁸

Georg Schreiber, der in seiner grundlegenden Studie über volkskundliche und kulturgeschichtliche Beziehungen zwischen Deutschland und Spanien im Kapitel über den Franz Xaver-Kult auch den Klauberstich von 1760 beibringt, beschreibt diese Szene besonders anschaulich, so daß sie hier aus seiner Feder wiedergegeben werden soll:

„Das feindliche Fahrzeug ist größer, mächtiger, wehrhafter eingezeichnet. Dräuend zeigt es seine Feuerschlünde. Am Oberdeck ist das Kriegsvolk versammelt. Über diesem Unheil verkündenden Schiff schwebt die Mutter des Herren, die den Rosenkranz um den Hauptmast des Raubschiffes geschlungen hat, es damit rettet und fesselt, so

36 Rudolf Pfleiderer: Die Attribute der Heiligen. Ulm 1920, S. 7.

37 Abb. 76 auf Tafel 33 bei Schreiber (wie Anm. 19).

38 Anton Crammer: Der heilige Franciscus Xaverius Indianer, und Japoniser Apostel, nach seinem Tode sonderheitlich in der Hauptstadt München glorwürdigst verherrlicht, nun zu Gottes und seiner Ehre in ein helleres Licht gestellt. München 1780, S. 34f.

daß es unbeweglich in den Wellen verharrt. Über dem Translations-schiff dagegen schwebt Franz Xaver, schützend und schirmend, mit den Händen wie ein fürbittender und zugleich beglückter Prediger auf die Mutter des Herrn weisend. Am Bord dieses Fahrzeuges hält ein Ordenspater den Arm des Heiligen wie einen Talisman, wie ein Abwehrzeichen, zugleich wie eine Himmelskraft. Ein Nimbusstrahlenfeuer legt sich wie eine strömende Energie um die Reliquie. Zwei andere Jesuiten blicken mit Vertrauen zu ihrem geistlichen Schiffsführer, der das Heiltum dem feindlichen Fahrzeug beschwörend und zugleich bezwingend zugewandt hat.

Die Unterschrift zum Bild hält das Begebnis wie folgt fest:

Hodie in brachio Xaveriano Romam Goâ Misso Maria, ceu suo, fecit potentiam, cum Patavos pyrates immobiles fecit, donec navis sua periculum evasit, indignum rata, ut à spini's venenatis pungeretur, quod sibi, et filio suo tot hortos rosarum plantavit.

Diese Umschrift stellt also den Arm des Franz Xaver gewissermaßen als das Werkzeug Mariens heraus. Die heiligste Jungfrau wirkte mit, damit sich das in der Überschrift des Bildes beigegebene Bibelwort erfüllen konnte: *Fecit potentiam in brachio suo. Luc. 1.* Daß das Geschehnis an einem eigenen kultischen Gedenktag, am 3. November, begangen wurde, zeigt seine lebendige Erfassung und seine gepflegte Erinnerung.³⁹

Es überrascht also nicht, daß man den hl. Franciscus Xaverius, dessen starker Arm im Leben wie nach dem Tode noch Wunder wirkte, neben anderen Patronaten, wie etwa jenen der Fruchtbarkeit und der Pest, auch an den Aderlaß heranbrachte. Verhältnismäßig spät scheint sich dieses Patronat, für das ein Ereignis aus seiner Vita ausschlaggebend war, herausgebildet zu haben. Eine Episode aus dem Jahre 1707 im niederländischen Mecheln stellt ihn als Krankheits- und Aderlaßhelfer heraus, von dem ein Augsburger Gebetszettel 1729 zu berichten weiß. Die Druckvorlage mit dem angeschlossenen Gebet um einen „glückseligen Aderlaß“ stammt allerdings aus der Jesuiten Bibliothek zu St. Anna in Wien. Denselben Vermerk trägt auch ein textlich gestraffter, die Geschichte vom niederländischen Aderlaßwunder nicht mehr erwähnender Gebetsdruck aus dem Jahre 1760, der ebenfalls Wiener Provenienz ist. Auch ein wenige Jahre später in Graz erschienener Andachtsdruck stellt Franz Xaver als „Schutzhaber in der Aderlaß“ vor, während in der reichen Xaverius-Andachtslite-

³⁹ Schreiber (wie Anm. 19), S. 193f.

ratur dieser Zeit jeglicher Hinweis auf dieses Patronat fehlt. Dies gilt besonders für das Umfeld des Wallfahrtszentrums Straße/Straže bei Oberburg, heute Radmirje bei Gornjigrad, in dem sich dieses Motiv weder in Schrift-, noch in Bildbelegen nachweisen läßt. Durch Vermittlung der spanischen Niederlande findet dieses Sondermotiv Eingang in den süddeutschen Sakralraum, wo es im Zuge gelenkter jesuitischer Propagierung schon in der ersten Hälfte des 18. Jahrhunderts zu einer besonderen Ausprägung gelangt. Dabei wird deutlich, wie die Herausstellung eines eigenen Aderlaßpatronats des Ordensheiligen Franz Xaver von den Jesuiten bei St. Anna in Wien besonders gefördert wird, die ab 1573 dort die St. Annakirche und ein Ordenshaus im anschließenden Gebäudekomplex betreuten. Durch gezielte Propaganda strahlt dieses Sonderpatronat, für das eigene Andachtsdrucke und Kupferstiche mit der Aderlaßszene hergestellt wurden, auch in den süddeutschen Raum aus, wo dann, wie die noch erhaltenen Belege beweisen, vor allem Augsburg und München als wichtige Verbreitungszentren hervortreten.

Franz Xaver trat also im frühen 18. Jahrhundert unter die Aderlaßheiligen und rückte dabei an die Seite des vom Volke gerne verehrten Kapuziners Laurentius von Brindisi (1559 - 1619). Aus der Lebensbeschreibung dieses erst 1881 kanonisierten Heiligen erfahren wir, wie an einer vornehmen Frau durch ihren Leibarzt ein Aderlaß vorgenommen wird, der dabei die Schlagader verletzt und trotz aller Bemühungen die starke Blutung nicht mehr stillen kann. Ein sofortiger Wundverschluß tritt jedoch ein, als man das Tüchlein auflegt, das der selige Kapuziner-Ordensgeneral zum Abwischen der Tränen während der Messe benützt hatte.⁴⁰ In diesem Fall wird allerdings versichert, daß das Unglück ohne Verschulden des Arztes zustande gekommen war, wogegen die Xaverius-Aderlaßbilder den unerfahrenen Feldscher als einen Ignoranten und Pfuscher hinstellen.

Während also beim Xaverius-Aderlaß-Patronat die volksfromme Verehrung von der Vita des Heiligen angeregt wurde, griff die Reliquie des Armes in volksmedizinische Zusammenhänge. Obwohl sie in Rom als Heiltum verwahrt und festgehalten, blieb sie doch nicht ohne Einfluß auf das von Krieg, Hunger und Seuchen bedrängte, nicht

40 Hanns Otto Münsterer: Medizingeschichtliches auf alten Andachtsbildern. In: Medizinische Monatsschrift, Stuttgart 1955/4, S. 256. Lebensbeschreibung des seligen Laurentius von Brundus... übersetzt von C. D. A. G., Augsburg 1783, S. 28.

immer nur Lust und Freude vermittelnde Gemeinschaftsleben im heimatlichen Volksbarock. So konnte es auch geschehen, daß der große jesuitische Missionsheilige Franz Xaver als ein „mächtiger Nothelfer“ besonders herausgestellt und als ein *sonderbahrer Schutzhaber in gefährlicher Aderlaß* volksfromm verehrt wurde.

Besitz-Streit um den Leib des „Heiligen“

Leopold Kretzenbacher

Es scheint weithin im Menschlichen Geglaubtes und verhaltensmäßig Geübtes zumindest gewesen zu sein, daß man sich gerne der geistigen, nach Möglichkeit auch der physischen Kräfte eines als überragend empfundenen anderen, überhaupt eines Menschen mit der in ihm als „Kraftträger“ wohnenden eigentümlichen „Macht“, seiner *dynamis* „bemächtigen“ will. Vor allem völkerkundlich beschriebene und in ihrer Vielschichtigkeit aufgeschlüsselte Vorstellungen und Verhaltensweisen, zu denen z.B. die Kopfjagd, zum Teil auch der Kannibalismus zählen, gehören hierher. Vor allem aber das „Wissen“ um jene Kraft im anderen, im Ahnen wie im Feinde, die sich bei den Arabern, und von ihnen aus über die ganze Welt verbreitet, mit dem fest im Sozialen wie im Religiösen verankerten Begriff des *baraka*¹ verbindet; also mit der auch an Gegenständen haftenden numinosen Kraft, die weitgehend materiell aufgefaßt wird, demnach schon durch bloße Berührung gewonnen werden kann; insgesamt begriffen, wenn sie an Gegenständen haftet, als „Heilkraft“ im sozusagen magisch aufgeladenen Fetisch. Bei Personen aber ist sie aufgefaßt als deren *baraka* im Sinne von Segensmacht im Spirituellen, beim „Heiligen“ eben der religiösen Vorstellungswelt zugehörig. Das gilt kaum vermindert auch im christlichen Umkreis, etwa den „Reliquien“ innewohnend, in deren Kult es sich mannigfach äußert.²

Vor nunmehr auch schon wieder über vierzig Jahren hatte ich auf einer meiner vielen Wanderungen zu „Volkskundlicher Feldforschung im Alleingang“³ in meiner engeren Heimat, der Süd-

1 Vgl. (In Auswahl): Edmond Doutté: *Magie et religion dans l’Afrique du Nord*. Alger 1909, S. 439ff.;

Paul Kahle: *Das Wesen der muslimischen Heiligtümer in Palästina*. In: *Palästina-Jahrbuch VII*, 1911, S. 104 – 107; besonders ausführlich und durch Eigenbeobachtungen in der Feldforschung belegt bei Rudolf Kriss – Hubert Kriss-Heinrich: *Volksglaube im Bereich des Islam*. Band I, *Wallfahrtswesen und Heiligenverehrung*. Wiesbaden 1960, S. 4 – 6 et passim.

2 *Lexikon für Theologie und Kirche (LThK)*, Band VIII, 2. Auflage Freiburg 1963, „Reliquien“, Spalten 1216 – 1221 (F. Lackner – Bernhard Kötting).

3 Leopold Kretzenbacher: *Ethnologia Europaea*. Studienwanderungen und Erleb-

Steiermark, die hochgelegene Marktsiedlung Straden über den weiten Feldern des „Grabenlandes“ am linken Ufer der unteren Mur besucht. Da war ich in der auf einem Felsplateau angelegten, urkundlich 1188 erwähnten Dekanatskirche St. Marein (urkundlich 1265/68 der Marktplatz darunter *forum merein*; Patrozinium Maria Himmelfahrt, 15. August) gewesen, die durch die Jahrhunderte so viele Brände und Kriegszerstörungen bis in das Ende des Zweiten Weltkrieges überlebt hat.⁴ Wieder stand ich vor dem mit allegorischen Figuren reich geschmückten Grabmal des Kapuzinerpaters Giovanni Antonio de Lucca, der hier 1714 sein Leben als Wanderprediger für die christlichen Regimenter in den Türkenkriegen beendet hatte, betrauert und rühmend vorgestellt von seinem Gönner, dem Truppenkommandanten Franz Graf Nádasdy. Ich hatte diesem italienischen Kapuzinerprediger in kaiserlichen Diensten bald darauf eine kleine Studie gewidmet. Sie sollte ihn nach dem Zweiten Weltkriege meinen steirischen Landsleuten, nicht nur denen in Straden, in Erinnerung bringen oder erstmals bekannt machen (siehe Abbildung).⁵

Drei Gestalten bewachen hier in der Maria Himmelfahrtskirche eine rotbraune Marmortafel, zu beiden Seiten je ein Totengerippe, in wallende Leichentücher gehüllt. Sense, Sanduhr und Schaufel weisen sie als Sinnbilder der Vergänglichkeit, des Todes den Beschauern zu ernster Besinnung; darüber aber Christus als der vom Tode Auferstandene. Die Siegesfahne hält die eine Hand; die andere ist segnend erhoben. Daß hier ein Ordensmann aus der Familie des hl. Franz von Assisi (1182 – 1226) beigesetzt ist, bezeugt ein „Wappenschild“ mit den beiden übereinander gelegten Armen vor einem Kreuze: nackt der eine, Christi, durchbohrt in der Kreuzigungsstunde; der andere Arm, gleichfalls an der Hand durchbohrt, im Ärmel der Mönchskutte des auf La Verna stigmatisierten *poverello* von Assisi. An diesen „sozialen“

nisse auf volkskundlicher Feldforschung im Alleingang. (= Beiträge zur Kenntnis Südosteuropas und des Nahen Orients, Band XXXIX), München 1986.

4 Kurt Woisetschläger – Peter Krenn: Dehio-Handbuch der Kunstdenkmäler Österreichs, Band Steiermark (ohne Graz), Wien 1982, S 543f.

5 Leopold Kretzenbacher: P. Giovanni Antonio di Lucca. Ein italienischer Barockprediger in Steiermark. (= Neue Chronik zur Geschichte und Volkskunde der innerösterreichischen Alpenländer, Nr. 4, Beilage zur „Südost-Tagespost“ vom 30. November 1952, S. 2); die Studie wurde fast wortwörtlich nachgedruckt im Sammelwerk:

Gottfried Allmer – Norbert Müller: Festschrift 800 Jahre Pfarre Straden 1188 – 1988. Straden-Graz 1988, S. 522 – 524; dazu zwei Bilder: das Grabmal; Porträt des P. G. A. di Lucca im Pfarrhof zu Straden.

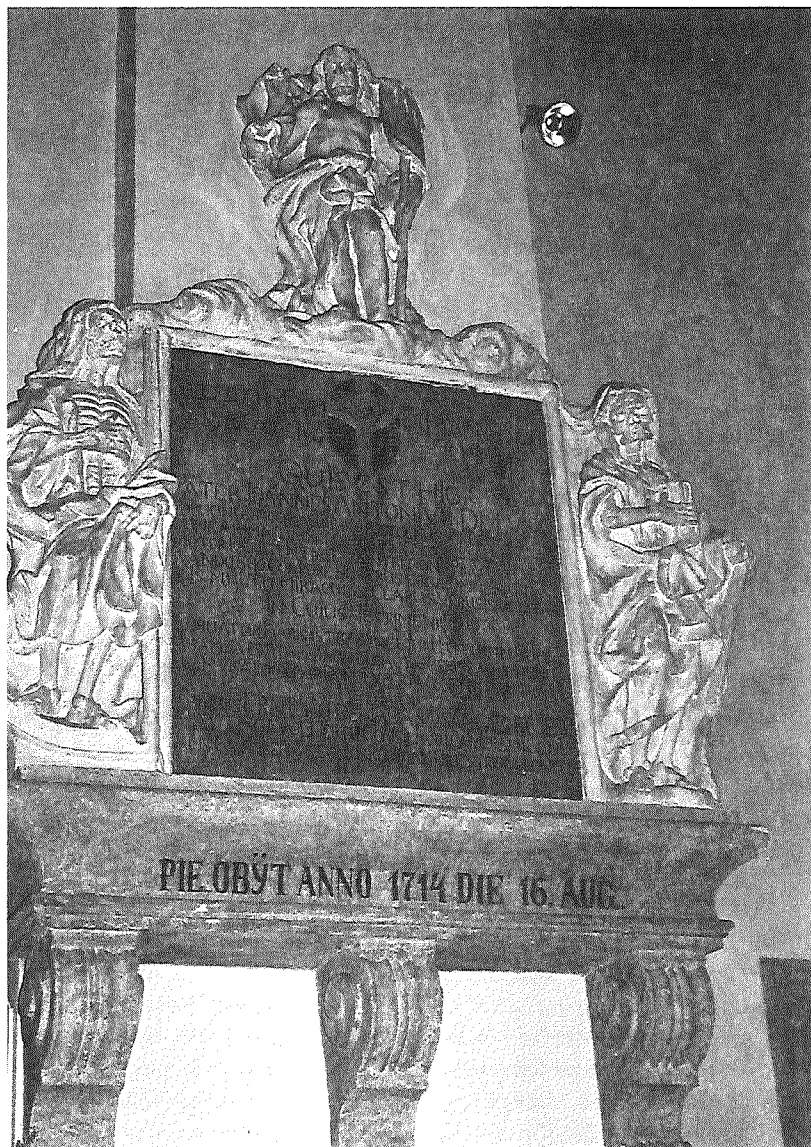

Epitaph des italienischen Missionspredigers P. Giovanni Antonio di Lucca,
OFM^{Cap.}, † 1714 zu Straden, Südoststeiermark.

Aufnahme: Univ.-Prof. Dr. Elfriede Grabner, Graz (29. März 1992)

Heiligen des abendländischen Mittelalters gemahnt das lateinisch gefaßte Inschrift-Gebot der Liebe zu Gott und zum Nächsten: *Diliges Deum Tuum/Ex toto corde tuo/Et Proximum sicut Te Ipsum*. Darunter aber erfährt der Leser in dieser in Frage und Antwort geprägten Inschrift, daß hier der Kapuziner-Missionar-Prediger und Seelenführer, ein Asket „berühmt durch viele Wunder“, Pater Johannes Antonius de Luca bestattet sei. Unter diesem von uns unbekannter Meisterhand geschaffenen Barock-Epitaph, das ihm also der Kavallerie-General und Oberst eines Reiterregimentes, Rat und Kämmerer Kaiser Karls VI. (1685 – 1740) Franz Graf Nádasdy gestiftet hatte, liest man diese barock-lateinische Ruhmesinschrift: *Quis est hic/Pater Joannes Antonius de Luca/Capucinus Missionarius Apostolicus, Vir pius, in conversione Animarum Solertissimus, Amoris erga Deum Promotor, Paenitentiae et Contritionis Praeco, in Casti/gando Suo Corpore severus, erga omnes affabilis, multis miraculis clarus, Verus Israelita/In Cuius Testimonium/Loquatur lapis iste nunc et in Futurum, Dum lingua mea ex torris tacere Coacta Fuerit, ea quae nunc Oculis Visa in Propria Domo Experta, confitetur Miracula./Comitis Francisci De Nadasd, Sac: Caes: Regiaeque/Majestatis Caroli Tertij Consiliarij Camerarij, Gener/alis Cavalleriae et unius Regiminis Equestris Colonelli.*

Erst Jahrzehnte nach meinen Mitteilungen von 1952 griff ein gelehrter Kapuzinerpater Fidelis Krautsack die Lebensgeschichte jenes G. A. de Lucca nach eingehenden und sich als fruchtbar erweisenden Archivstudien auf. Er legte seine Funde 1987 vor.⁶ Daraus geht, wie von mir schon 1952 erwähnt, hervor, daß dieser P. Giovanni Antonio de Lucca zwischen Mai und Juli 1705 auf dem Hauptplatz zu Graz neben der (damals hier aufgerichteten) Dreifaltigkeitssäule den Massen der Gläubigen italienisch gepredigt hatte. Dies, nachdem er am 2. Mai 1705 zu Venedig eine anscheinend spektakuläre „Heilung“ bewirkt hatte, wie sie neben etlichen anderen als „notariell beglaubigte Wunderberichte“ in Florenz archiviert wurden. Zeitlich also vor seinem Eintreffen in Wien am 1. August 1705. Eine Vielzahl von Daten, von denen ich manche 1950/51 aus der damals im Kapuzinerkloster zu Schwanberg (es wurde erst 1969 aufgelassen) liegenden Chronik des alten Grazer Kapuzinerklosters St. Anton von Padua (Grundsteinlegung 1600, Weihe 1602, aufgehoben 1786) vor dem

⁶ P. Fidelis Krautsack: Johann Anton von Lucca und seine Tätigkeit in der Steiermark. In: Blätter für Heimatkunde, Jahrgang 61, H. 4, Graz 1987, S. 105 – 111, 1 Abb.

Paulustor aus den *Acta conventus Graecensis ad S. Antonium Pad.* entnommen hatte, berichtet von den letzten Lebensjahren dieses italienischen Bußpredigers. Er war also früh schon als „Wundertäter“ bekannt und gerühmt, hatte in Wien, aber auch in Niederösterreich und in der (historischen) Untersteiermark (Franz, heute Vransko) gepredigt. Dies besonders im Winter 1712/13, wo wir insbesondere von „Fastenpredigten“ (*Quadragesimale P. Antonii in der Stadt Grätz*), aber auch von Missionsreisen nach Hartberg (Oststeiermark) wissen. Die Akten über die „Wunderwerke“ dieses Italieners, der sehr an der Errichtung des Kapuzinerklosters zu Schwanberg durch den Stifter Georg Ferdinand Graf von Falbenhaupt 1706 beteiligt gewesen war, sind allerdings wie so viele andere zur Zeit der Aufklärung vernichtet worden.

Daß der Kapuziner aus der Toskana (Thuscia) 1664 ein erstes und (nach Krankheiten) 1668 ein zweitesmal in das Ordensnoviziat von Florenz eingetreten, über Wunsch von Kaiser Leopold I. (1640 - 1705) und seiner Gemahlin Eleonore (von der Pfalz; 1655 - 1720) nach Wien gekommen war und (besonders vor ihr) in der Hofkirche gepredigt hat, ist verbürgt. Eine Missionsreise durch die Obersteiermark ab dem 14. Mai 1713 ist aus den Prioratsprotokollen des Stiftes St. Lambrecht erwiesen.⁷ Dabei wurden die vielen Predigten in lateinischer Sprache gehalten und von (uns zum Teil namentlich bekannten) Dolmetschern übersetzt. Dies also in jenem Stil, den wir aus so vielen Berichten über die „Türkenprediger“ jener Zeit, etwa über den Kapuziner Marco d'Aviano (1631 - 1699) gleichfalls in Wien kennen. Wir müssen uns dabei wundern, wie groß der Zulauf des „Volkes“ hier, in der Steiermark und auch in Kärnten gewesen sein muß und wie solche lateinisch (manchmal italienisch) vorgetragene, simultan übersetzte Predigten ihre verbürgte Wirkung tun konnten. Beichte, Ablassgewährung, päpstlicher Segen und - dies wohl besonders erwartet - seine „Krankensegnungen“ müssen tiefen Eindruck auf die Volksmassen bewirkt haben.⁸ Nur so ist ja auch unser besonderer Anlaß, der nachmals ausgebrochene Streit um die Reliquien dieses

7 Prioratsprotokolle St. Lambrecht, II (II ad 2 anni 1713), nach der neuen Paginierung S. 87ff.; F. Krautsack, S. 107.

8 Noch 1784 beruft sich die in Wien gedruckte „Austria Sacra“ des Andreas Fidler auf das Zeugnis eines k.k. Obereinnehmers Anton Zacharias von Ehrenport darauf, daß „der fromme Kapuziner P. Anton de Lucca als Missionar im Markt Fränz“ (historische Untersteiermark, heute Vransko unterm Trojanepaß) „Wunder gewirkt“ habe.

als Wunderheiler Gerühmten, des auch schon bei Lebzeiten als „Heiliger“ ohne kirchliche *beatificatio* (oder gar *sanctificatio*) Verehrten, überhaupt zu verstehen.

Den letzten Winter seines offenkundig aus körperlichen Gebrechen immer mühsamer gewordenen Lebens verbrachte der Bußprediger im Kapuzinerkloster zu Graz (dem heutigen Steirischen Volkskundemuseum). Im Frühjahr 1714 missionierte er noch zu Hartberg, zu Vorau.⁹ Er weihte am 7. Mai 1714 den Kalvarienberg auf der Festenburg.¹⁰ Später begegnete er noch zu Riegersburg (26. Juni 1714), am 6. Juli darauf zu Poppendorf, wo er zwei *Volto Santo*-Bilder, also Kopien nach diesem berühmtesten aller Heiligtümer in seiner Heimatstadt Lucca persönlich signierte.¹¹ Um diese Zeit muß er zum letzten Male seinen Gönner, den Grafen Franz Nádasdy zu Neuhaus „in Ungarn“ (vermutlich Neuhaus am Klausenbach im heutigen Burgenland) getroffen haben. Auf der Rückreise von dort stirbt Giovanni Antonio di Lucca am 16. *circa Festum Portiunculae* (das wäre aber der 2. August) im Pfarrhof zu Straden.¹² Mit seiner Grablege aber durch den Dechant von Straden, der sich in einer Urkunde *Decanus et Vicarius perpetuus Maximilianus Antonius Kreuzer, Stirus graecensis*, also als Grazer vorstellt,¹³ nach einer anderen Archivalie *J. v.* (= *Juris utriusque*) *Doctor* genannt wird,¹⁴ beginnt ein zwischen den damaligen Beteiligten ebenso erbittert-haßerfüllt geführter wie für uns heute volkskundlich, kulturhistorisch und kirchenrechtlich interessanter Besitz-Streit um den Leib des „Heiligen“, der in Straden und Mureck, in Graz, Salzburg und in Rom geführt werden sollte. Noch ein Vierteljahrhundert später muß ein Erzpriester Balthasar Marinus am 21. November 1739 sich in einer Eingabe an die Diözese dafür entschuldigen, daß er den Tod jenes Dekans (6. September) so spät erst melden könne.

9 Frühe Nachrichten darüber bei August Rathofer: Geschichte des Chorherrenstiftes Vorau. 1884, II, S. 79f.

10 Ottokar Kernstock: Aus der Festenburg. Gesammelte Aufsätze. Graz 1911, S. 9, 18.

11 Leopold Kretzenbacher: St. Kümmeris in Innerösterreich. Bilder, Legenden und Lieder. In: Zeitschrift des Historischen Vereines für Steiermark, XLIV. Jg., Graz 1953, S. 128 – 159, besonders 148.

12 Der damalige Dechant von Straden, Maximilian Anton Kreuzer meldet am 16. August 1714, daß der Allmächtige *anheunt früe zwischen 6. und 7. Uhr ... den Seligen: frommen Pater Antonium de Lucca ... nach 14.Tagiger Schwewrer Krankheit ... abgefordert vnd zu Sich genommen habe ... cuius animam pascat Deus.* (Diözesan-Archiv Graz, Kasette XIX d 13 (Kapuziner).

13 Diözesan-Archiv Graz, Straden, fasc. X a 1/I.

14 Ebenda, fasc. IX f. 23.

Er habe die Installation eines Pfarrvikars zu Mureck (ca. 15 km entfernt) vornehmen müssen, *Von wannen ich dan nacher Straden mich begeben, vnd den verstorbenen Dechanten in beyseyn 24 Petriner den 9. darauf selbst conducieret nicht aber in Criptam, so er für sich selbst vorhin ad cornu Evangelij majoris aetatis erbauen lassen, in welche er Dechant ... den vor ungefehr 22 Jahren zu Straden in fama Sanctitatis verstorbenen Capuziner P. Antonium de Luca mit einem besondern Epitaphio beygelegt, sondern gerath gegen über ad cornu Epistola (sic!) habe legen lassen ...*¹⁵ Diese Grablege von 1714 aber wurde zum *casus belli* zwischen dem genannten Dechanten von Straden und den Ordensbrüdern des („im Ruf der Heiligkeit“) Verstorbenen.

Die Kapuziner von Mureck hatten den Dechant von Straden schwerstens beim Bischof von Seckau verklagt, daß er „widerrechtlich“ (*injuste*) einen ihrem Orden angehörigen, als „exempter Religiöse“ nicht der Jurisdiktion des Bischofs Unterstellten, in seiner Kirche begraben habe, anstatt den Leichnam den Kapuzinern zur Beisetzung in der Klosterkirche des Ordens (in Mureck) auszuliefern. So sah sich denn auch jener Dekan gezwungen, ausführlich dagegen festzustellen, daß er sozusagen *bona fide* und mit Wissen und Billigung des Bischofs wie des Fürsterzbischofs von Salzburg als des Generalvikars auch für die Diözese Seckau so gehandelt habe, keineswegs den Kapuzinern ihr Recht auf den Toten nehmen wollen.¹⁶ Das aber erbitterte die Kapuziner nicht nur von Mureck, sondern der ganzen steirischen Ordensprovinz noch mehr. Es führte ab 1715 innerkirchlich zu einem mit erstaunlicher Heftigkeit geführten Rechtsstreit. Der entbrannte nun vollends mit einem geharnischten Schreiben des Definitors (Provinz-Oberen) der steirischen Kapu-

¹⁵ Ebenda, Meldung vom 21. November 1739.

¹⁶ Ebenda, XIX d 13 (nicht paginiert): *Ego infra Scriptus testor me peractam 20 Augⁱ 1714 Sepulturam 16 Augⁱ 1714 in domo Parochiali Stradensi piè in Domino defuncti Patris Antonij de Luca Capucini et Missionarij Apostolici nulla ratione Constitutionibus privilegij, vel juribus ditorum PP Religiosorum Contraricare, aut quidpiam praejudicare intendisse: Sed quidquid in hoc negotio actum est, purâ amicitîâ bonaque conventionis causâ fuisse factum. In cuius rei fidem Ego cum clementissimo consensu Cels^{smi} ac Red^{smi} S. R. J. Principis Domini Domini Josephi Dominici Episcopi Seccoviensis etc. etc. Cels^{smi} ac Rev^{smi} S. R. J. Principis Archi-Episcopi Salisburgensis etc. etc. in hac provincia Vicarij Generalis praesentes litteras reversales conformiter factâ transactioni amicitîâ Causâ nomine et Sigillo proprio munitas extrado. Dr. Maximilianus Antonius Kreüzler Decanus et Parochus.*

ziner P. Martin von Feistritz „gegen“ (*contra*) jenen Dechanten von Straden als einen „ungerechten Rechtsverweigerer“ (*injustum Detentorem*).¹⁷ Das lateinisch, zwischendurch aber mit besonders scharfen Worten auch deutsch abgefaßte Schreiben, voll mit gezielten Verweisen auf kirchenrechtlich-kasuistische Entscheidungen anerkannter Kanonisten, gliedert sich 16 Seiten lang in 19 Anklage-Paragraphen gegen den Dechant und dessen Rechtsbruch, da der Verstorbene als *religiosus* nur zwischenzeitlich in Straden hätte beigesetzt werden dürfen bis zur Entscheidung der Provinz-Oberen des Ordens (... *P. Antonium de Lucca in Straden interim sepellendum esse per modum depositi, donec videatur quidnam resolvent Superiores Provinciae*). Hart wird auf die kirchenrechtlich unbezweifelbare Ausnahmestellung des Ordens, die *exemptio totius Ordinis Capucinatorum* verwiesen, *quod ferme omnes Religiosi habeant privilegium Exemptionis a Jurisdictione Ordinarij* (des Pfarrers). Auch der Nachlaß des Toten wird verlangt: die *reponierung deren abgenommenen Schrifften, vnd anderer Notdurfften*. Aus den Kirchenrechtsschriften wird zitiert, daß ein Zurückbehalten des Eigentums *summa injustitia* sei. Dem Dechant wird der Vorwurf der unberechtigten Inbesitznahme, ja der Beraubung des Toten (*spoliare*) gemacht. Und wird gerügt, durch „feierlichen Protest gegen den Herrn Dechant“ (*protestando solemnissime contra Dominum Decanum!*).

Aber dieser so leidenschaftlich geführte „Rechtsstreit“ hatte ja neben dem (durchaus bestehenden) kirchenrechtlichen einen sehr gewichtigen, vor allem einen das „Volk“ dieses südsteirischen „Grabenlandes“ anscheinend sehr bewegenden Grund. Es geht hier wirklich um den „Besitz-Streit um den Leib des ‚Heiligen‘“! Darum konnte sich der in so scharfen Worten der Anklage durch den gelehrten Ex-Provinzial der „Steyrischen (Kapuziner-)Provinz“ P. Martin von Feistritz (*Martinus Bistricius, Definitor*) angesprochene Fürstbischof von Seckau Josef Dominicus Graf Lamberg nicht zu einer Entscheidung entschließen. Vielmehr ging der Streit nach Rom, nicht ohne einen für uns volkswundlich bemerkenswerten Satz der Begründung, der sich freilich nicht mehr in den in Graz und in Wien zugänglichen Archivalien unmittelbar belegen läßt, wohl aber aus einer sehr resigniert eingestreuten Bemerkung des Verfassers jener schon erwähnten Grazer Kapuziner-Chronik,¹⁸ die um 1950 noch in

¹⁷ Ebenda, XIX d 13: *Martinus Bistricius Definitor-Custos Capucinus Contra A. R. Dominum Decanum in Straden tamquam injustum Detentorem*.

Schwanberg lag, sich nun im Provinzialarchiv der P. P. Kapuziner in Wien befindet. Rom hatte nämlich sehr klug entschieden. Denn es gab den Kapuzinern zwar *de iure* recht, beließ jedoch den umstrittenen Leichnam des *in fama sanctitatis* verstorbenen italienischen Kapuzinerpredigers den Stradern „um des lieben Friedens und der Andacht des Volkes willen“. Nach diesem Entscheid aus Rom vermerkt die Grazer Kapuziner-Chronik (nicht ohne weitere Betonung ihres „Rechtes“ und der *exemptio* ihres Ordensangehörigen), daß der nun einmal schon Begrabene „wegen der ihm entgegengebrachten Verehrung und zum Troste für die (dortigen) Pfarrangehörigen“, die übrigens „den Kapuzinern von Mureck mit vielen Wohltaten bislang verbunden seien“, denn auch dort (in Straden) „in Ruhe verbleiben“ dürfe: ... *saltem ob deuotionem, et ad solatium suorum Parochianorum, qui Capucinos Mureggenses multis hucusque beneficijs complexi sunt, iam humatum corpus in .. parochiali Templo deinceps quiescere concederet*.¹⁹ Man kannte die Begründungen des Fürstbischofs von Seckau und damit wohl auch jene des Fürsterzbischofs von Salzburg, über den der Streit an die Konzils-Kongregation in Rom ergangen war, nicht im Wortlaut (*non liquet*). Aber „das Eine steht fest: es war nach Rom geschrieben worden, daß die Pfarrangehörigen von Straden nach einer Exhumierung und Wegführung der Leiche des P. Johannes Antonius von Lucca ein furchtbares Gewitter mit Hagelschlag und anderes Übel und Ungemach fürchten“: *Hoc unum constat, Parochiani Stradenses in exhumatione, et abductione corporis P. Jo. Antonij Lucensis foedam cum grandine tempestatem, aliaque mala et infortunia formidare*. Weil sie des weiteren „den Verstorbenen ... in frommer Hingabe verehrten“ (*quia .. defunctum pia religione venerabantur*) und – was anscheinend besonders gewichtig gewesen sein dürfte – weil die Stradener drohten, „im Falle des Wegführens jener Reliquien den Pfarrer oder Dechanten, der sie den Kapuzinern ausliefern würde, schwer bedrängen; sie würden mit allen ihren Kräften Widerstand leisten“ (*abductione suorum cinerum, Parochum*

18 *Acta conventus Graecensis ad S. Antonium Paduanum. Ab anno Christi 1600 usque ad annum 1725*. Derzeit Provinzial-Archiv der PP. Kapuziner, Handschrift Nr. 286. Die Hs. wurde (laut Bleistift-Notiz) verfaßt von P. Johannes von Drauburg) und lag bis 1969 (Aufgabe des Klosters) zu Schwanberg. Für freundliche Gewährung von Einsichtnahme und Abschriften danke ich Sr. Hochwürden, Herrn Provinzial-Sekretär P. Gottfried Undesser, OFM Cap., Wien (31. März 1992).

19 Ebenda, S. 410.

seu Decanum, profligando, se pro uiribus resistere uelle), wobei diese Stradener es an Drohungen nicht fehlen ließen (*minas iactasse*). Das mochte, von Rom her entschieden, von Salzburg und Seckau vermittelt, dann eben auch in Straden wohl mit Erleichterung aufgenommen, letztlich auch bei den – gleichwohl weiterhin auf ihr grundsätzlich nicht angetastetes „Recht“ pochenden – Ordensleuten seine Wirkung getan haben, zumal man sich von der „Gegenseite“ nachgewiesenermaßen bemühte, die bescheidene Habe und die Bücher des Wanderpredigers seinen Ordensbrüdern zurückzugeben und jenes Grabmal für den noch im Tode Umstrittenen aufwendig zu gestalten.²⁰ Die Reliquien eines „im Ruf der Heiligkeit“ verstorbenen italienischen Wanderpredigers der Innen-Mission und der kaiserlichen Truppen in den noch andauernden Türkenkriegen hatten also im gläubigen Volke der Südost-Steiermark um 1714/15 so viel gewichtiges Ansehen und so viel – durch Drohungen verstärkten – „Wert“ in der ausgeübten Religiosität, daß selbst Rom mit seinen Kanonisten einen gangbaren Weg finden mußte, ein durch Jahrhunderte verbrieftes „Recht“ der Ordensgemeinschaften nicht zu verletzen, wohl aber „religiöser Erregung im Volke“ klug Rechnung zu tragen.

Solches mußte, wenn man dazu ein schon antikes Beispiel stellen will, gar nicht nur auf den als Lebenden gekannt und verehrten „Kraftträger“, auf seinen Leichnam als verstorbener Heros gehen. Schon sein sicherlich als „kultwirksam“ empfundenes Bild konnte die Besitzgier verschiedener „Verehrergruppen“ erregen. Von solch einem Beispiel weiß der griechische Reiseschriftsteller Pausanias (der „Perieget“, 2. Hälfte des 2. Jahrhunderts nach Chr.) zu berichten. Zwischen der Stadt Erythrai in Böotien und der ionischen Insel Chios war das Bild (*ἄγαλμα* – *agalma*) des Herakles auf einem Floß

20 Betonung der Rechtspositionen, Klarstellung, daß dies ein Einzelfall bleiben müsse und daß ein „exempter Religiöse“ auf gar keinen Fall der Jurisdiktion von Weltgeistlichen unterstellt werden dürfe, übrigens auch selber nicht berechtigt sei, vor seinem Sterben den Begräbnisort selber zu bestimmen, wie es der Dechant von Straden als „Argument“ angeführt habe: *Libera sepulturae electio inter saeculares nullam habet paritatem cum Religiosis*, vermerkt jene Handschrift 286 bei den PP. Kapuzinern in Wien S. 407 mit aller Schärfe. – Alle wesentlichen Teile dieser *Acta conventus Graecensis* (siehe Anm. 18) wurden in allerdings sehr stark kürzender deutscher Übersetzung von P. Athanasius Eisler, OFMCap. handschriftlich zusammengefaßt und 1929 abgeschlossen. Die Übersetzung liegt seither am Steiermärkischen Landesarchiv zu Graz, sign. HS XII, 5. Für freundliche Bereitstellung danke ich Herrn OAR Dr. Karl Spreitzhofer, Graz, sehr herzlich (27. März 1992).

(σχῶδιᾶ) (*schedia*) angeschwemmt gekommen. Keine der beiden Städte wollte darauf gutwillig verzichten. Also blieb das Floß unbeweglich auf den Wassern liegen. Dann aber soll ein Fischer aus Erythrai geträumt haben, die Frauen seiner Stadt müßten ein Tau aus ihren Haaren flechten und damit das Floß mit der begehrten Statue darauf heranziehen. Das geschah denn auch, und so hatten die Bewohner von Erythrai gewonnen.²¹

Solch ein merkwürdiges, freilich nur uns Heutigen „unverständliches“ Verhalten erscheint auch im Christentum (und nur auf dieses wollen wir uns fortan beschränken) vorgebildet. „Der Welt sterben“ und „Sein wie die Engel“: Das war das Ziel so mancher altorientalischer Anachoreten, Asketen. Die gaben sich oft grauenhaften Kasteiungen hin, den Zustand der ἡσυχία (*hesychia*) als den der völligen „Ruhe, Stille, der Ungestörtheit, des Gelassenseins“, ja im absoluten Stillschweigen in der Einsamkeit der Unbewegtheit, dem „Stillstand“ in dieses Wortes ureigenster Bedeutung, hinzugeben.²²

Es ist nicht verwunderlich, daß solche „Heilige der Stille“ auch von ihrer Umwelt, auch von den mehr „diesseitigen“ Menschen etwa der Dörfer in der Umgebung solcher Hesychasten, die eben weitem im

21 Pausanias VII, 5 bei M. H. Rocha-Pereira: Pausanias. Graeciae descriptio. Vol. II, libri V-VIII, Leipzig 1977, S. 157 - 159; zur umstrittenen Deutung der Szenerie Floß-σχῶδιᾶ und Kultbild-ἄγαλμα vgl. Hermann Hitzig - Hugo Blumentner: Pausaniae Graeciae descriptio, Band II/1, Buch VII: Achaica. Leipzig 1904, S. 777f. - dazu: Heinrich Günter, Psychologie der Legende. Studien zu einer wissenschaftlichen Heiligen-Geschichte. Freiburg 1949, S. 32 (mit weiteren Beispielen aus der griechisch-römischen Antike).

22 ἡσυχασμός *hesychasmós*, lateinisch, besonders neulateinisch *quietismus* als eine passive Geisteshaltung, die gekennzeichnet ist durch das Streben nach einer gottergebenen Frömmigkeit, einer vollkommenen Ruhe des Gemütes in der ἡσυχία, das ist eine einstmals starke religiöse Zielvorstellung, geübt eben vom ἡσυχάστης *hesychastes* = Einsiedler, „Quietisten“, oft in einem ἡσυχαστήριον *hesychasterion* als „Einsiedelei“ (ἔρημος *eremos*) oder im Kloster: das sind Voraussetzungen und Ziele des Hesychasmus im Bereich vor allem byzantinischer Geistigkeit und für Generationen von Askese-Mönchen/Einsiedlern des frühen wie des hochmittelalterlichen Christentums zumal im Osten (Orient, Byzanz) vorgelebt und in einleitenden Askese-Schriften dargestellt von Gregorios Palamas (1296/97 - 1359), der auf viele Vorgänger wie Simeon Neos Theologos (949 - 1022) und Symeon von Konstantinopel (Eulabes, Studites; 917 - 986/87), den πατήρ πνευματικός *pateer pneumatikos* Genannten, aufbauen konnten. Vgl. dazu: Hans-Georg Beck: Kirche und Theologische Literatur im Byzantinischen Reich. München 1959, S. 322 - 332 (Palamismus), 364ff., 712ff. et passim; Herbert Hunger: Reich der Neuen Mitte. Der christliche Geist der byzantinischen Kultur. Graz-Wien-Köln 1965, S. 286 - 298.

„Ruf der Heiligkeit“ standen, bereits zu ihren Lebzeiten „begehrt“ waren; daß manche sich jetzt schon um seinen Leichnam stritten (wie die südsteirischen Bauern um jenen italienischen Prediger-“Heiligen“ aus Lucca an seinem Grabe zu Straden).

So z.B. handelt es sich um einen „freiwillig Eingeschlossenen“, also um einen *reclusus/inclusus*, wie es deren auch im abendländisch-lateinischen Mittelalter ziemlich häufig gab. Der vom griechischen Bischof Theodoret aus Kyrrhos bei Antiochia, einem Kirchenschriftsteller der 1. Hälfte des 5. Jahrhunderts erwähnte hesychastische Asket Salaman mußte es erleben, daß man sich in der Nachbarschaft des Dorfes in Syrien, wo er sich niedergelassen hatte, um seinen noch lebendigen Leib zu streiten begann: eines Nachts „setzten die Einwohner des Dorfes, in dem er geboren war, über den Fluß und drangen in das Häuschen ein, in dem er lebte, und schafften ihn fort, ohne daß er ein Zeichen der Zustimmung oder der Ablehnung gegeben hätte. Sie führten ihn in ihr Dorf, bauten ihm eine ähnliche Bleibe und schlossen ihn darin ein, während der heilige Mann in Schweigen verharrte, ohne zu irgendeinem zu sprechen. Einige Tage danach kamen die Einwohner des Dorfes, in dem er vorher gelebt hatte, ihrerseits über den Fluß, brachen in sein Haus ein und führten ihn in ihr Dorf zurück. Und auch ihnen setzte der Heilige nicht den geringsten Widerstand entgegen; er machte weder eine Anstrengung, zu bleiben, noch eine Anstrengung, fort zu gehen. So sehr schien er wahrhaft der Welt gestorben“.²³ Dies also bei Lebzeiten eines „Heiligen“! Da waren ja unsere Straden-Murecker Streithanseln um die Reliquien eines „Heiligmäßigen“ im frühen 18. Jahrhundert beinahe noch „menschlich“!

In entsetzlichster Weise übelster Reliquien-Gier verfuhr „das Volk“ mit dem Leichnam der so sehr bedeutsamen „sozialen“ Heiligen des deutschen Mittelalters, mit Elisabeth von Thüringen (1207 - 1231). Sie, die nach unsäglichen Leiden als Verstoßene, Verfolgte im noch

23 Jaques Lacarriere: Die Gott-Trunkenen (nach: Les ivres de Dieu, Paris 1961) Wiesbaden (deutsch von Sieglinde Summerer und Gerda Kurz) 1967, S. 250f., ohne Quellenangabe. Die Stelle bei Theodoret aus Antiochia, 1. Hälfte d. 5. Jahrhunderts n. Chr.) in dessen „Philothea“.

Ich fand die Stelle bei Pierre Canivet - Alice Leroy-Molinghen, Théodoret de Cyr, Histoire des moines de Syrie. Histoire Philothée), Band II, Paris 1979, S. 58 - 63 = XIX, Πῆρι τοῦ ὁσίου σαλαμάνου/Σαλαμάνης (*Peri tou hosiou salamanou, Salamanees*). Freundliche Mithilfe meines verehrten Kollegen Univ.-Prof. Dr. Johannes B. Bauer, Graz (12. Februar 1992).

jugendlichen Alter von kaum vierundzwanzig Jahren in selbstgewählter Armut verstarb, wurde nach ihrem Tode am 19. Februar 1231 auf ihrer Bahre in schlimmster Weise belästigt. Man wußte und erzählte das durch die Jahrhunderte und zwar nicht etwa nur in Marburg an der Lahn, ihrem Sterbeorte, oder in Hessen, sondern weithin. Es scheint mir bezeichnend, daß in einem als Andachtsbuch „zur Erbauung und Nachfolge Gott liebender Seelen“ vorgestellten Grazer Druck von 1772,²⁴ der wohl noch dem „Volksbarock“ zuzuschreiben wäre, die Vorgänge um den Leichnam der eben Verstorbenen sozusagen recht milde geschildert werden, aber eben doch nicht stillschweigend übergangen werden konnten. So heißt es 1772, daß gleich nach dem Bekanntwerden des Hinscheidens der Landgräfin ein regelrechter *concursum populi* „in der Spitalskapelle, die sie der Ehre des heiligen Franciscus seraphicus zugeeignet hatte, unter Gesängen und Bethen, aber auch unter vielen Thränen“ sich zusammen gerottet hatte. Dazu wird unmittelbar darauf folgend vermerkt: „Man hatte gleich damals schon eine so sichere Ueberzeugung von ihrer Heiligkeit, daß sich alles bestrebete, von ihrem Kleide, oder sonst etwas, Ihriges zu erhalten. Die Armen und Kranken aber schrien und weinten über den Tod Elisabeth so erbärmlich, daß man schon aus dem allein gar wohl ermessen konnte, was sie an ihr gehabt, und itzo verloren hatten.“ Dies durch vier Tage bis zur Beisetzung.

Wie es aber dabei wirklich zugegangen war, das erbrachten vier Jahre später Zeugenaussagen zu Beginn des Jahres 1235 vor den Päpstlichen Kommissaren Bischof Konrad von Hildesheim und Abt Hermann von Georgenthal im Rahmen ihrer Vor-Untersuchungen zu der ja auffallend bald danach am 27. Mai 1235 erfolgten Kanonisation dieser Elisabeth, Landgräfin von Thüringen.²⁵ Dabei sagte eine Magd des Hospitals (*ancilla Irmengardis*) aus, während der Aufbahrungszeit von vier Tagen nach Eintritt des Todes habe es „keinen penetran-ten Leichengestank“ (*nullus penitus fetor*) von ihrem Körper gegeben, „wie man es bei anderen gewohnt sei“. Vielmehr entströmte ihm „ein

24 *Die/Lebensgeschichte/der heiligen/Elisabeth,/auf Veranlassung/ihrer geistlichen Töchter/zu Wien auf der Landstraße/zur/Erbauung und Nachfolge/Gott liebender Seelen/aus einigen älteren/Werken und Beschreibungen/genommen,/und mit beygefügt/en/frommen Ueberlegungen/herausgegeben./ Vignette/Grätz,/gedruckt bey den Widmanstätterisch. Erben./ 1 7 7 2.* Die Zitate auf S. 150f. (Exemplar der Bayerischen Staatsbibliothek München, sign. V.SS.264).

25 Albert Huyskens: Quellenstudien zur Geschichte der hl. Elisabeth, Landgräfin von Thüringen. Marburg (Lahn) 1908, S. 139.

aromatischer Duft, der den Geist wieder zu beleben schien (*immo aromaticum odorem, qui spiritum videbatur refocillare*). Die Verstorbene sei mit einem grau-schlichten Kleide angetan gewesen. Ihr Antlitz habe man mit Tüchern verhüllt, von denen „sehr viele, in Andacht entflammt, Teile heraus schnitten, andere herausrissen, wiederum andere (der Toten) Haare vom Haupt und Nägel (von den Fingern) schnitten“ (*Indutum autem tunica grisea corpus eius et faciem eius pannis circumligatum plurimi devotione accensi particula pannorum incidebant, alii rumpebant, alii pilos capitis incidebant et ungues*). Es gab noch Schlimmeres: *Quedam autem etiam aures illius truncabant*; „manche (weibliche Personen) zerschnitten ihre Ohren“. Ja, *etiam summitatem mamillarum eius quidam precidebant et pro reliquiis huiusmodi sibi servabant*: „einige schnitten (der Leiche) die Brustwarzen ab und verwahrten sie für sich als Reliquien ...!“ Es fällt wirklich schwer, bei solchen Zeugenaussagen zwischen „entflammter Devotion“ (... *devotione accensi*) und reliquiengieriger Hysterie zu entscheiden. Das setzte sich ja auch noch nach der ersten Beisetzung der Heiligen in einem Hochgrab vor der am 1. Mai 1236 erfolgten *translatio* in ein „bleiernes Gehäuse“ (Reliquiar ?) in der Wallfahrergier nach Erde unter ihrem Leichnam fort.²⁶ Anfangs hatte man die Kranken ausgestreckt auf das Grab gelegt. Später suchte man sich Erde unter der Steinplatte des Hochgrabes (*sarcophagus; lapis sepulchri*) zu beschaffen, indem man es aushöhlte, die Erde unter dem Leichnam herausscharfte, die so gewonnene Heilkraftträgerin aufzulegen oder die heilsbedürftigen Köperteile damit zu bestreichen.²⁷ Es nimmt nicht wunder, daß sich auch hier ein im Bereich der religiösen Erzählungen seit undenklichen Zeiten immer wieder begegnendes *miraculum* des „Öflusses“ aus den Gebeinen der „Heiligen“ anschloß.²⁸

26 Ebenda, S. 106f.

27 „Noch eine andere Art bildete sich aus. Man streckte die ganze Hand in die Höhlung und zwar möglichst tief, wo die Grabeserde noch feucht war. In der beharrlichen, langen und oft wiederholten Bitte sahen viele die beste Bürgschaft für ihre Erhöhung und erblickten einen Fehler darin, wenn andere nach der Hingabe ihrer Opfergaben sich sogleich wieder entfernten.“

28 So heißt es in einer noch dem 13. Jahrhundert angehörigen *Vita* mit – allerdings unvollständiger – Aufzählung der *miracula* um Elisabeth von Thüringen (Hs. des O. Cist.-Stiftes Zwettl, NÖ, Nr. 326): *et de ossibus corporis gloriosi guttas viridis olei voluit emanare, quod prout oculus scribentis hec omnia clare perspexit*. Zur großen Zahl solcher „Ölschwitzer“ (Myroblyten) unter den wallfahrtsmäßig aufgesuchten Heiligenleibern vgl. Heinrich Günter: *Psychologie der Legende. Studien zu einer*

Was sich zu Marburg a. d. Lahn 1231 in schauerlicher Weise am Leichnam einer eben „im Ruf der Heiligkeit“ Verstorbenen durch die „in Andacht Entflammten“ begeben hat, das wird nur wenige Jahrzehnte später gleichfalls am Leibe eines eben Verstorbenen in berechnender *ratio*, auf nüchternste Weise vom „Wissen“ um den „Wert“ von Reliquien durchgeführt, ja nachmals noch ausführlich geschildert und „gerechtfertigt“. Das abendländische Mittelalter kennt geradezu eine Fülle von Beispielen gräßlicher Gier nach Besitz-Anteil am Leib des „Heiligen“, eben nach „Reliquien“ im weitesten Sinne des Wortes! Hier wurde vor kurzem mit Recht der kenntnisreiche walisische Bischof, Historiker und Geograph Giraldus Cambrensis (1147 – 1223)²⁹ mit seiner Aussage zitiert:³⁰ „Die Menschen haben mehr Angst, einen falschen Eid auf Reliquien zu schwören als auf die Bibel, weil ihnen anscheinend von Gott gewisse okkulte Kräfte verliehen worden waren.“

Es wird berichtet, daß das „Volk“ in den Bergen Umbriens um das Jahr 1000 einen heiligmäßigen Einsiedler namens Romuald noch bei seinen Lebzeiten erschlagen wollte, um nur ja sicher zu sein, daß seine Gebeine nach dessen Tode nicht verloren gehen.³¹ Schon 43 Jahre nach den Geschehnissen um Elisabeth von Thüringen wird der eben verstorbene Thomas von Aquin (1224/25 – 1274), der größte Scholastiker unter den theologisch-gottgelehrten Denkern des Abendlandes sofort nach seinem Tode in dem Zisterzienser-Kloster Fossanova³² von den dortigen Ordensleuten und „Mitbrüdern“ wie ein eben geschlachtetes Tier zu brauch- und verwertbaren „Reliquien“ zerstückelt. Es wird ihm zuerst der Kopf abgeschlagen; dann wird seine – allerdings auch übergroße (angeblich 150 kg schwere!) – Leibesfülle fleischerhandwerksmäßig gekonnt zerteilt, gekocht, „eingemacht“ und also für den „Gebrauch“ als „Reliquien eines Heiligen“ präpa-

wissenschaftlichen Heiligen-Geschichte. Freiburg 1949, besonders S. 107f.

29 Zu Giraldus Cambrensis (de Barri) vgl. Wolfgang Buchwald – Armin Hohlweg – Otto Prinz: *Tusculum-Lexikon griechischer und lateinischer Autoren des Altertums und des Mittelalters*. 3. Auflage, München-Zürich 1982, S. 291.

30 Norman Foster: *Die Pilger. Reiselust in Gottes Namen*. Frankfurt/M., 2. Auflage 1982, S. 21.

31 Johan Huizinga: *Herbst des Mittelalters. Studien über Lebens- und Geistesformen des 14. und 15. Jahrhunderts in Frankreich und in den Niederlanden*. 9. Aufl., von Kurt Köster, Stuttgart 1965, S. 232.

32 Die Zisterzienser-Abtei Fossanova (Fossanuova) bei Priverno am NW-Fuß der Monti Ausoni, übrigens gar nicht weit entfernt von Aquino, lag damals im Kirchenstaat, heute in der Provinz Lazio (Latium).

riert! Am 7. März 1274 war Thomas³³ verstorben. Schon am 2. Mai rühmt sich die Artisten-Fakultät zu Paris, daß sie den Leib des *doctor venerabilis frater Thomas* besitze!³⁴ Was aber zwischendurch geschehen war, das wird uns noch fast hundert Jahre später mit geradezu unglaublich erscheinender Akribie des „Historischen“, sichtlich aber auch zur „Rechtfertigung“ solch grausigen Geschehens mit der Leiche eines Ordensmannes, Dominikaners von damals schon abendlandweitem Rufe geschildert und (aus verschiedenen Handschriften, z.B. einem *autographo in membranis* der Dominikaner-Niederlassung zu Toulouse, wo Thomas von Aquins „Reste seiner Überreste“ beigesetzt sind) zu Venedig 1735 in den *Acta Sanctorum*, März-Band I (zum 7. März, dem Todestag, der heute auch als der Festtag des Heiligen im Kirchenkalender gilt) auffallend breit geschildert. Das geht aus von der Geschichte der Überführung seiner Gebeine (*translatio*) von Fossanova über Portugal nach Toulouse.³⁵

Sehr wohlüberlegt geht der mit der *translatio* Beauftragte Raymond Hugo vor, wenn er alle Einzelheiten vor, während und nach der Reliquienüberführung beschreibt, daß er „gleichzeitig und konsequent“ alles beischließt, an das er überhaupt herankommen konnte (*prout melius colligere potui*), also auch diesbezügliche Urkunden (*bullas*), Geschehnisse, Gefahren und Mühen wie Schwierigkeiten. Er scheint spätere Bedenken vorausgeahnt zu haben, wenn er die Geschehnisse der weiten Übertragung genau zu schildern sich bemüht (*qualiter praedicata translatio facta fuit*), schon um feindseligen Äußerungen von Späteren begegnen zu können (*si essent invidi in posterum*). Als bezeugende Autoritäten werden genannt ein Fr. Thomas de Sulmona, ein Fr. Philippus de Theate. In acht Punkte ist der kulturgeschichtlich so bedeutsame Bericht gegliedert; wie die Mön-

33 Zu Thomas von Aquin vgl. LThK Band 10, 2. Auflage 1965, Spalten 119 - 134; er wurde 1323 heiliggesprochen von Johannes XII, zum „Kirchenlehrer“ erhoben von Pius V im Jahre 1567 (H. F. Dondaine).

34 Ebenda, Spalten 121.

35 *Acta Sanctorum, Martii tom. I, Venedig 1735, S. 725: Historia translationis corporis sanctissimi Ecclesiae Doctoris, divi Thomae de Aquino, anno vergente MCCCLVIII, die Dominica, XXVIII Januarii jussu et concessione Urbani Papae V (1362 - 1370) per Reverendissimum Patrem, Fratrem Heliam Raymundi Tolosanum, Ordinis Praedicatorum Generalem Magistrum, conventusque Brageriaci Provinciae Tolosanae filium, factae in conventum Tolosanum ejusdem Ordinis, Auctore Fr. Raymundo Hugonis ejusdem Ordinis, Brageriaci filio, ejusdemque Reverendissimi Patris Heliae Raymundi Tolosani, Magistri generalis Ordinis dicti socio, testeque oculari et fide dignissimo.*

che von Fossanova das Haupt des Thomas abgeschnitten hatten, um die Reliquien an verschiedenen Orten lagern und für die Zukunft besser konservieren zu können und, „falls der Körper getrennt werden sollte“ (weggenommen, wie es ja mehrfach geschah), „wenigstens Haupt und Leib bei sich behalten könne“ (... die Mönche *separaverunt* das Haupt des Thomas, *ut sic possent reliquias tantas in diversis locis collocare, et per consequens melius conservare, et si corpus ab ipsis auferretur, saltem possent caput vel corpus penes se retinere*). Der für das Stift von Fossanova „zuständige“ Honoratus Comes Fundorum nahm sich ja einiges (und mehrere Male!) von den begehrten Reliquien, gab sie wieder – unter abenteuerlichen Raub-Geschehnissen – zurück usw. Deswegen betont ja auch der Berichterstatter die Wahrheit der Geschehnisse, weil er selber alles miterlebt habe: ... *quomodo scio omnia supra dicta; quia omnibus praesens fui*. Und er verteidigt auch die besondere Scheußlichkeit, daß jene Mönche die Leichenteile des Thomas „gekocht und gesotten“ hatten (*bullire fecerunt*). Und dies aus drei Gründen (*tres rationes*) wohl überlegter Art: einmal weil die (Zisterzienser-)Mönche fürchten mußten, daß ihnen die Dominikaner (also die Ordensbrüder des Verstorbenen!) den „heiligen Leib gegen ihren Willen rauben, entreißen“ würden (*multum timebant, quod per Praedicatores saepe dictum corpus ab iis, ipsis invitis, auferretur*) und das zu Zeiten des Papstes Benedikt XI. (1303 – 1304), der ja selber ein Dominikaner gewesen sei. Man müsse bedenken, daß Thomas ein „Riese“ gewesen sei und deshalb schon bei seinen Lebzeiten „der Große Ochse von Sizilien“ (*Magnus-bos Siciliae*) genannt wurde. Wolle man also seine Leichenteile „leichter und öfter dahin und dorthin übertragen und für die Zukunft bei sich bewahren“, mußten sie den Leichnam „kochen und siedeln“ und damit an einem „kleinen Orte zunächst besser konservieren“.³⁶

Man müsse auch bedenken, daß der Leib des Heiligen bei der *translatio*, die nach der *canonizatio* erfolgte, zu Fossanova noch „unversehrt und völlig unbeschädigt“ (*integrum et penitus incorruptum*) gewesen sei, dann aber für eine Gräfin „die rechte Hand abgenommen“ worden sei und übergeben (*assignata*) als kostbare Reliquie

36 *Acta Sanctorum, Martii tom.I, S. 725: Quare ut ipsum corpus dicti sancti (qui erat in specie humana permaximus, a cuius celsa magnitudine dictus sanctus dum vivebat vocatus fuerat Magnus-bos Siciliae), possunt facilius, et frequentius de loco in locum mutare, et per consequens sic penes se perpetuo custodire, et in parvo loco deinceps conservari.*

(*pro pretiosis reliquiis*). Dieser Arm sei dann im Dominikaner-Konvent zu Salerno „unversehrt und ohne jede Verwesung verblieben“ wie er gewesen war. Und auch das glaubhaft nur deswegen, weil man „auf gleiche oder ähnliche Weise“ den ganzen Leib ohne Verwesung nur deswegen erhalten habe können, weil er eben von den Mönchen „gekocht und gesotten worden“ sei.³⁷ Ganz stolz fügt der geistliche Berichterstatter noch bei, daß wegen dieses Siedens die „Gebeine des seligen Thomas gleichsam rötlicher Farbe“ seien; sie sähen so aus, weil sie „durch die Kraft des Feuers beim Siedevorgang oder durch eine andere Feuer-Wirkung vollständig vom Fleische getrennt“ wurden; *Tertia ratio est; quia nunc ossa sacrosancti corporis B. Thomae sunt quasi coloris, et videntur vi ignis per ebullitionem vel aliam igneam alterationem omnimodo violenter a carnibus separata*. Da konnten sich dann mühelos weitere „Abenteuer“ der solcherart zerstückelten und verbreiteten Leichenteile des hl. Thomas (und nicht nur die *miracula!*) anreihen: daß die Reliquien vom Grafen gestohlen wurden, der sie zehn Jahre lang behalten haben soll, wobei der Heilige selber der Mutter dieses Grafen erschienen sei und sich beschwerte, daß seine Leiche „nicht gebührend bestattet“ sei; daß sein Orden entschied, „nur der rechte Arm dürfe an den König von Frankreich geschickt werden“; daß Papst Urban das Haupt des hl. Thomas als eine „himmlische Schatzkammer“ (*caput, caelestis utique gazophylacium*) gerühmt habe.³⁸

Das Mittelalter hat im byzantinisch-slawischen Osten wie im „lateinischen“ Westen seine eigene Ethik. Sie stimmt mit der uns anerzogenen oder mit der von uns (auch nicht immer „gewissenskonform“) ausgesprochenen oder gar gelebten bei weitem nicht immer überein. Aber es gibt eben Verhaltensweisen, die sozusagen „zeitlos“ erscheinen. Sie wurden von manchen Kollegen unseres Faches lange Zeit hindurch und mit Erfolg auch gesondert im Rahmen des ihnen so sehr als Wissenschaftsaufgabe in der „Religions-Phänomenologie“

37 Ebenda: *Et cum nunc praedicta manus maneat in conventu Salerni Ordinis Praedicatorum in illa carnis integritate, et ab omni corruptione aliena, in qua erat in tempore praedictae translationis, inde est quod supponitur verisimiliter et creditur firmiter, quod pari et simili modo nunc et adhuc totum corpus sine corruptione integrum remaneret, si bullitum aliquo tempore non fuisset.*

38 Ebenda, S. 739. Der *translatio*-Bericht reicht bei den Bollandisten in diesem Bande mit der Fülle der Geschehnisse um Tod, Leichenzerstückelung und Konservierung als „Reliquien“ sowie der Überführung aus Fossanova nach Toulouse von S. 725 – 734; bis zum Beginn der *miracula*-Aufzählung.

am Herzen Gelegenen betrieben. Ich denke hier an meinen mir unvergeßlichen Freund und Wandergefährten in Bayern und Österreich, im nunmehr zerfallenen Jugoslawien, im (noch einigermaßen „vortouristischen“) Tunesien, an † Rudolf Kriss (1903 - 1973). Mit ihm hatte ich manche dieser Dinge allein, im Freundeskreise oder vor unseren Studenten besprochen. Auch hinsichtlich der Widerspiegelung solcher „Verhaltensweisen“ in der zeitgenössischen Dichtung, wo sie mehr bedeutet als etwa bloß „folkloristisches Kolorit“. Dabei aber waren wir beide immer wieder auf Namen gestoßen, die wegen der dichterischen Kraft einer sprachgewaltigen „Schau“ auf das „Volk“ auch heute in unserer im Literarischen raschlebigen Zeit keineswegs vergessen sind wie Carlo Levi, Halldor Laxness und - bei unserer gemeinsamen Griechenland-Liebe - Nikos Kazantzakis. Auch bei ihm war ich früh auf dieses hier behandelte Thema gestoßen.

Das Motiv der Reliquien-Gier schon am Lebenden steigt ins Dichterische auf, wenn der Kreter Nikos Kazantzakis (1883 - 1957) es in einen der ergreifendsten Romane seiner bekennerrhaften Kunst aufnahm. Im Jahre 1908 hatte der Dichter mit dem Rucksack als immer mehr von der Fremdheit des „Lateinischen Christentums“ Berührter drei Monate lang Umbrien durchwandert. Hier war er vor allem zu Assisi so wie ich selber so gerne in meinen Wanderjahren allein oder mit meinen Studenten den Spuren des seraphischen hl. Franz von Assisi gefolgt. Freilich nicht in jener schier unüberschaubaren Fülle von Biographien und Romanen, die vor allem zur 800-Jahrfeier der Geburt des Franz von Assisi (Tag unsicher, 1182) erschienen sind. Vielmehr Jahrzehnte nach dieser Umbrien-Wanderfahrt des griechischen Denkers, Dichters, Gottsuchers auf eigenen, so oft den Dogmen der Kirchen, zumal denen der orthodoxen im Bereich des Byzantinisch-Griechischen entgegenstehenden Gedanken, um das Heilige schlechthin, um den Weg des Menschen zu Gott,³⁹ um sein unabläs-

39 Vgl. Leopold Kretzenbacher: Versöhnung im Jenseits. Zur Widerspiegelung des Apokatastasis-Denkens in Glaube, Hochdichtung und Legende. Bayerische Akademie der Wissenschaften, philosophisch-historische Klasse, Sitzungsberichte Jahrgang 1971, H. 7, besonders S. 1 - 18. Dieser Gedanke kehrt bei N. Kazantzakis oft wieder. So auch, wenn er in dem im Folgenden herangezogenen Roman „Mein Franz von Assisi“ den sterbenden Francesco sagen läßt: „... Früher schlug ich mir weinend die Brust und schrie vor Gott von meinen Sünden. Aber jetzt habe ich es geschaut: Gott hält einen Schwamm und löscht aus. Kein Schwert, keine Waage, einen Schwamm. Und müßte ich Gottes Barmherzigkeit malen, ich würde sie darstellen, wie sie einen Schwamm hält. Alle Sünden werden ausge-

siges Gedanken-Ringen. Erst ein Jahr vor seinem Tode (Freiburg im Breisgau, 26. Oktober 1957) schrieb Nikos Kazantzakis aus der Erinnerung an seine Umbrien-, besonders La Verna-Erlebnisse von 1908 diesen Roman „Mein Franz von Assisi“, im Original „Ω φτωχούλης του Θεού (*Ho phtochoulees tou theou*)“. Er geriet ihm nach seinem eigenen Vorwort als eine „Legende, die wahrer ist als die Wahrheit“. Wie er des weiteren betont: „Nicht aus Mangel an Wissen oder Ehrfurcht, sondern aus der Notwendigkeit, aufs engste mit dem Wesen übereinkommend das Leben des Heiligen seinem Mythos anzuschmiegen“.⁴⁰

Von La Verna (Alverna), wo der gott-trunkene Franz nach der Überlieferung als Erster der Stigmatisation, des Empfanges der Wundmale Christi gewürdigt worden war (1. September 1224), wollte der poverello nach dem dichterischen Berichte des Nikos Kazantzakis auf den Tod krank noch einmal zurück nach Assisi, „an den Ort, wo er geboren wurde“. Seine Brüder hatten ihn auf ein Eselchen gehoben und Franz nimmt Abschied von „seinem Alverna“; „leb wohl, Geliebter, auf Nimmerwiederseh!““. Das weitere läßt der Dichter die Brüder des Heiligen sagen:⁴¹

„Wortlos kamen wir im Abstieg weiter ... Inzwischen war rings in den Dörfern bei Morgengrauen der Feuerschein sichtbar geworden, die Menschen waren aus dem Schlaf aufgefahren, hatten die Glocken geschlagen und alle den brennenden Alverna gesehen. Sie schrien: Francesco hat die Heiligkeit gewonnen! Dann schleppten sie ihre Kranken heraus, damit der neue Heilige sie durch seine Berührung heile.

Sobald sie uns begegneten, stürzten sie allesamt herbei, um Francescos Hände, Füße und Knie zu betasten, während er selbst, eng in seine Kutte gehüllt, Hände und Füße verbarg, damit sie seine Wunden nicht sähen.

„Berühre uns, heiliger Vater“, heulten die Kranken, „schau uns an, strecke die Hand aus, laß uns genesen!“

Einen Augenblick vergaß sich Francesco und löste seine Hand vom Busen, um die Menge zu segnen. Das Volk brüllte, als es die Wunden sah. Die Weiber drängten sich heran, um in ihren Tüchern Blut zu fangen,

löscht werden und alle Sünder erlöst. Auch Satan selbst wird erlöst werden ... und die Hölle wird nichts anderes sein als des Himmels Vorgemach ...“ (S. 303 der deutschen Ausgabe; siehe Anm. 40).

40 Deutsche Übersetzung Helmut von den Steinen, Rororo Taschenbuch Nr. 4870, Reinbek bei Hamburg 1981. Griechisch in 2. Auflage Athen 1957. Eine deutsche Ausgabe schon Frankfurt/M. 1964, Fischer-Bücherei Nr. 613.

41 Ausgabe H. v. d. Steinen, Reinbek 1981, Vorspruch S. 5. Die folgenden Stellen S. 296f.

während die Männer mit den Fäusten zugriffen und sich das Gesicht mit Blut verschmierten.

So wild wie ihre Züge wurden ihre Leidenschaften, und sie hätten am liebsten den Heiligen in Stücke gerissen, um jeder einen Bissen von ihm zu verschlingen. So würde er in sie dringen und sie würden, durch die Vereini- gung mit dem Heiligen, selbst heilig werden. Ihre Augen funkelten, ihre Lippen schäumten. Im Gefühl der Gefahr suchte ich sie abzuwehren.

„Im Namen Gottes, meine Christen“, rief ich, „laßt uns weiterziehen! Der Heilige muß schnell in seine Heimat zurückkehren. Empfängt seinen Segen und öffnet den Weg!“

„Er soll nicht fortgehen! Wir geben ihn nicht her!“ erklangen ringsum wilde Stimmen, „Hier soll er seine Gebeine lassen, damit unser Ort heilig wird. Wir bauen ihm eine Kirche, daß die Wallfahrer aus der ganzen Welt zu uns kommen! Haltet ihn! Er gehört uns! Nur uns!“ ...

Francesco hatte seine blutenden Hände im Busen versteckt. Mit gesenk- tem Haupt wartete er, indes Schweiß von seiner Stirn rann und auch seine Augen wieder eitrigen Wunden glichen.

„Habt Mitleid mit ihm!“ schrie ich – „Seht ihr nicht, wie er blutet?“

Aber je mehr Blut die Menge sah, desto roher wurde ihre Erregung.

„Er gehört uns! Er gehört uns!“ brüllten sie. „Niemals hatten wir einen Heiligen in unserem Dorf. Und jetzt, da Gott uns einen schickt, sollen wir ihn fortlaufen lassen? Bringt Stricke! Bindet ihn fest!“ ...

Die Männer bekamen Angst und wichen“ (vor den Hieben des Franzis- kus-Verteidigers Hauptmann Wolf) „zurück. Aber die schäumenden Weiber fielen über Francesco her und zerrten an seiner Kutte, so daß sie riß und den schwarzunterlaufenen, skelettartigen Körper freilegte.

„Meine Kinder“, murmelte Francesco unter Tränen. „Meine Kinder!“ ...

„Zurück, ihr Räuber und Mörder!“ schrie (der Hauptmann), „vorwärts- schreitend und mit dem Knüppel nach rechts und links Hiebe verteilend.

Nun begannen die Kranken zu lamentieren, als sie sahen, wie ihnen der Heilige entführt wurde.

„Du läßt uns im Stich, Heiliger Gottes! Kennst Du kein Erbarmen? Du rufst Liebe! Liebe! Wo ist die Liebe? Rühre uns an, daß wir gesund werden.“

„Gott ... Gott“, murmelte Francesco und vermochte keinen anderen Laut hervorzubringen.

Schließlich wurden wir durch Gottes Gnade gerettet und entkamen auf die Ebene ...“

Aufregender als dies Nikos Kazantzakis tut, kann man das Thema vom „Besitz-Streit um den Leib des ‚Heiligen‘“ in einer Dichtung gewiß nicht darstellen.

Die fünfzehn geheimen Leiden Christi Nach einer mündlichen Überlieferung aus Kärnten

Von Oskar Moser

Seit frühen Tagen und bis in die letzten Jahre war unser Jubilar bemüht, legendäre Bildtraditionen und volkstümliches Bild-Denken aufzugreifen und abzuklären und diese zugleich im Spiegel oraler Überlieferungen nachzuweisen, vor allem in Lied und Legende, in der Fülle barocker und später Erbauungs- und geistlicher Gebrauchsliteratur, in einem Bereich also, wo die Einheit von Bild und Sprache (Text) der frühen kirchlichen Überlieferung sich längst in vielerlei Sonderthemen und selbständige Motive aufgelöst hatte und die letzteren sich jeweils und vielfach zu oft ganz eigenartigen, selbständigen und seltsamen Sujets verfestigt und zugleich isoliert haben. Leopold Kretzenbacher hat es wie wenige vermocht, die wirkenden Hintergründe und die Ausgangsüberlieferungen dafür darzutun und damit deren essentielle Zusammenhänge für uns klarzustellen.

In diesen Zusammenhängen von Imagerie und mündlichen Traditionen namentlich im Bereich volksreligiöser Vorstellungen möchte auch das Vorliegende ein kleiner Beitrag sein, angesichts der besonderen Schwierigkeiten, die darin liegen, daß das Bildgut in der Form, wie es einmal geschaffen worden ist, quasi materiell fixierten Bestand hat, während die oralen Überlieferungen trotz vielfacher Verbreitung leichter vergehen und verlöschen, selbst wenn sie oft selber wieder auf literarisch-textliche Fixierungen in Schrift- oder sogar Druckvorlagen zurückgehen und später danach mündlich weitergegeben worden sind.

Ein solches typisches Einzelbeispiel für den Zusammenhang von Bild und Text und mündlicher Überlieferung sei hier aufgezeigt. Es gehört in die weiten Bereiche spätmittelalterlicher Leidensmystik um die Passion Christi, von der Leopold Schmidt einmal treffend gemeint hat: Ein Jahrtausend lang hätten nicht Menschen der Neuesten Zeit diese Passion in Spielen dargestellt und angeschaut, „sondern ‚mittelalterliche‘ Menschen, das heißt Menschen, denen schon die rein gegenständlichen Gegebenheiten von Marter, Blut und Tod,

und auch deren spielhafte Darstellung etwas ganz anderes bedeutet haben als den Menschen der Aufklärung, die der Geist der humanistischen Humanität von der alten Religiosität einerseits, aber auch von Pranger und Folter abgewandt hat. Geißelung, Verspottung, Kreuzesmarter, das waren viele Jahrhunderte lang keine so weit aus dem Lebensbereich des darstellenden und zuschauenden Menschen gerückte Dinge: Brauchspiele noch der jüngsten Zeit haben gezeigt, daß sie auch außerhalb der Passion lebendig waren“.¹ Daß selbst krasseste Motive von Leidensqualen, wie sie in mystischen Visionen des aufgeregten Spätmittelalters anklingen und im Zeitalter der Barocke weidlich ausgewalzt und bildhaft geprägt worden sind, im Andachtswesen etwa der Fastenzeit von populären Traditionen weitergetragen wurden, zeigt unser Beispiel von den „fünfzehn geheimen Leiden“ oder auch von dem „unbekannten Leiden Christi“ innerhalb von dessen durch die Evangelien wie durch verschiedene apokryphe Überlieferungen beschriebener Passion.

Die bildhafte Ausweitung des neutestamentlichen Passionsgeschehens und dessen weite Verzweigung hat Lenz Kriss-Rettenbeck für die Bereiche des Volksreligiösen übersichtlich und weit ausholend zusammengefaßt.² Aber schon vor ihm hat Leopold Kretzenbacher an einigen besonders lebendigen Einzelszenen daraus die dichte und zugleich geprägte Bildtradition nach dem Vorgange Friedrich Zoepfls auch in Verbindung mit der Andachtsliteratur dargelegt.³

1 Leopold Schmidt: Neuere Passionsspielforschung in Österreich. In: Jahrbuch des Österreichischen Volksliedwerkes 2, Wien 1953, S. 117.

2 Lenz Kriss-Rettenbeck: Bilder und Zeichen religiösen Volksglaubens, München 1963¹, S. 61 - 66, Abb. 191 - 206.

3 Leopold Kretzenbacher: „Christus auf dem Dreikant“ in Innerösterreich. Zur Südostverbreitung eines altbayerischen Barockbildes. In: Carinthia I 148, Klagenfurt 1958, S. 680 - 699; Nachdruck in: Leopold Kretzenbacher: Geheiligttes Recht. Aufsätze zu einer vergleichenden rechtlichen Volkskunde in Mittel- und Südosteuropa (= Forsch. z. Europäischen und Vergleichenden Rechtsgeschichte, Band 3). Wien - Köln - Graz 1988, S. 217 - 232; derselbe: Drei Denkmäler vom „Geheimen Leiden Christi“ in der Steiermark. In: ÖZV XXXIII/82, Wien 1979, S. 81 - 94, und Nachdruck in: Leopold Kretzenbacher: Volkskunde im Mehrvölkerraum. Ausgewählte Aufsätze zu Ethnologie und Kulturgeschichte in Mittel- und Südosteuropa (= Beiträge zur Kenntnis Südosteuropas, XLI. Band). München 1989, S. 297 - 313; derselbe: Steirische Nachklänge des Barockkultes um die Schulterwunde Christi. In: Zeitschrift des Historischen Vereins für Steiermark LXIX, Graz 1978, S. 157 - 165; derselbe: Das „Heilige Haupt“ zu Klagenfurt. In: Leopold Kretzenbacher, Heimat im Volksbarock. Kulturhistorische Wanderungen in den Südoostalpenländern (= Buchreihe d. Landesmuseums für Kärnten VIII), Klagenfurt 1961, S. 31 - 36; derselbe: Folklore dell'

Seit dem 18. Jahrhundert wurden in Süddeutschland und Österreich Zettel und Büchlein gedruckt, die meist einen Titel führen wie „Die fünfzehn geheimen Leiden, so einer Schwester Namens Magdalena im Kloster Freyburg, St. Klarä Ordens ... geoffenbart worden“. Gemeint ist damit die Freiburger Klarissin Magdalena Beutler, gestorben 1458 zu Freiburg. In diesen Flugschriften werden seit dem 18. Jahrhundert fünfzehn Martern zur Betrachtung empfohlen, mit denen Christus im Verlaufe seiner Leidensgeschichte nach seiner Gefangennahme gepeinigt worden sein soll und die nicht in den Evangelien überliefert sind. Die Verfasser dieser Flugschriften wie auch die übrige Tradition dieses „unbekannten Leidens“ seit dem Barock geben sich keine Mühe, deren Geschehen in den zeitlichen Ablauf der Passion, wie er aus der Heiligen Schrift bekannt ist, einzuordnen. Vielmehr gefällt man sich in diesen Texten in einer gewissen Willkür der Aneinanderreihung von Grausamkeiten mit Einzelszenen und kombinierten Martern, so daß die Anklänge und Gemeinsamkeiten zwar spürbar, aber deren Abhängigkeit voneinander kaum festzustellen sind. Nur mitunter werden Hinweise darauf gegeben, daß diese Martern Jesu nach dem Verhör bei Kaiphas stattgefunden haben sollen. Die Freizügigkeit in der Phantasie dieser Leidensbetrachtungen wird noch erweitert, da ich mich erinnere, um 1965 im Dommuseum zu Brixen gemeinsam mit Mathilde Hain eine Nißkrippe gesehen zu haben, in der diese heimlichen Leiden Christi synoptisch dargestellt waren und Christus, an einen Baum gehängt und auf einem Schubkarren geführt, gezeigt wurde. Schon Lenz Kriss- Rettenbeck hebt den primitiv anhäufenden Stil und die immer wiederkehrenden Floskeln im Sinne der geläufigen Erbauungsliteratur des 17. und 18. Jahrhunderts und deren formelhafte Wirkung besonders hervor.⁴ Sie seien nicht darauf ausgerichtet, „... erhabene Geistgefühle zu erwecken; sie richten sich vielmehr in derbsinnlicher Art an die Empfindungsphantasie des Betrachters. Und hierin liegt wohl ihre Stärke, beim Volke Eindruck zu machen, und zwar nachhaltigen, obwohl einzelne, aber bedeutende Männer der Kirche dieser Art von Frömmigkeitspflege skeptisch gegenüberstanden. Dies zeigte sich z. B. in der Stellungnahme der Kommission, die schon 1744 der Bischof von

epoca barocca. In: *Ce fastu?* Revista della Società filologica friulana 37, Udine 1961, S. 59 – 71; derselbe: Das „Heilige Haupt“ zu Klagenfurt. In: *Die Kärntner Landsmannschaft* 1961/11, S. 6f.

4 L. Kriss-Rettenbeck, *Bilder* (wie Anm. 2), S. 61f.

Augsburg zur Untersuchung der außerordentlichen Begebenheiten um die Kaufbeurer Franziskanerin M. Kreszentia Höß (1681 – 1744) einsetzte, zu dem Thema ‚de secretis Christi passionibus‘.⁵ Nichts desto trotz erweiterte sich zunehmend der Kreis der Motive und Marterszenen. „Die fünfzehn geheimen Leiden“ bilden solcher Art, namentlich wie sie im 18. und 19. Jahrhundert in die populäre Andachts- und Erbauungsliteratur und auch in die Gebetspraxis der Gläubigen übernommen wurden, das Ende einer langen Entwicklung. Neben und in ihnen wurzelt und steht ein Bilderkreis, dessen Herkunft und zugrunde liegende Denk- und Erlebnisformen unverkennbar identisch sind, wenn diese auch auf einzelne bestimmte Themen fixiert erscheinen, deren Nachweis sich gerade in den Ostalpenländern Leopold Kretzenbacher besonders erfolgreich angenommen hat. Dies gilt vor allem für die Bildthemen von „Christus auf dem Dreikant“, „Christus im Kerker oder Elend“, „Christus sucht seine Kleider“, „die Schulterwunde Christi“ oder „die mit einem Dorn durchstochene Zunge Jesu Christi“.⁶

Die Frage ist nun, wann und wie und ob überhaupt die von den vorgenannten Forschern so zahlreich nachgewiesenen Bilder und Textbelege als unverkennbar populäre Medien der „fünfzehn geheimen Leiden“ auch tatsächlich bei den Menschen Aufnahme und Verwendung gefunden haben. Wir wissen zudem bisher auch wenig, in welchen funktionalen Zusammenhängen solche zu sehen und zu verstehen wären. Gewiß bietet das Passionsthema an sich manche Hinweise, und der weite bildgeschichtliche sowie textliche Hintergrund der Medien allein schon mit seiner kontinentweiten,⁷ vor allem aber aus den Ländern Kärnten, Steiermark, Salzburg, Ober- und Niederösterreich, Tirol, Bayern und aus Schwaben⁸ gemeldeten Verbreitung derselben spricht zumindest mittelbar für eine lebendige Aufnahme und Anwendung dieses ungewöhnlich grellen Themas in der Andachtspraxis und Frömmigkeitspflege bei den Leuten. Eine Rückmeldung von daher fehlt allerdings trotz aller jener zahlreichen Zeugnisse bisher völlig. Der folgende Beleg einer Aufzeichnung

5 Ebenda, S. 62.

6 Leopold Kretzenbacher wie Anm. 3; dazu Friedrich Zoepfl: Das unbekanntes Leiden Christi in der Frömmigkeit und Kunst des Volkes. In: Volk und Volkstum. Jahrbuch für Volkskunde II, München 1938, S. 317 – 336, hier besonders S. 326 – 336; L. Kriss-Rettenbeck, Bilder (wie Anm. 2), S. 62 – 66.

7 Vgl. L. Kriss-Rettenbeck, Bilder (wie Anm. 2), S. 151, Anm. 122 und 123.

8 Ebenda, S. 63.

unmittelbar aus dieser Richtung, nämlich aus der lebendigen Volksüberlieferung, bekommt daher nach unserer Meinung einiges Gewicht, zumal dadurch auch Hinweise auf die funktionale Seite dieser Art von ungewöhnlichem „Leidensgebet“ sichtbar und dessen eindeutige Zuordnung zu einer bestimmten Phase im Kirchenjahr, nämlich zur Fastenzeit vor Ostern, mit einiger Bestimmtheit möglich gemacht werden.

Unser Versuch geht zurück auf einen eher zufälligen Fund, und zwar in der Folge von Gesprächen mit einer ungewöhnlich regsamen und bewanderten Gewährsfrau, die sich durch ihre sichere Kenntnis und mündliche Wiedergabe von verschiedensten Arten von Erzählstoffen und sonstiger mündlicher Überlieferung von Sage, Schwank und Legende, Eigenerlebnissen und Ortsgeschichten als überaus wertvoll bis zu Lied und Gebet, Spruch und Rätsel erwies. Bei einem Gespräch mit dieser 74jährigen Frau, die aus einer Bauernfamilie in Sagritz ob Döllach im Mölltal stammt und die hier lebt, Frau Katharina Ranacher, am 18. Oktober 1989 beim dortigen Schloßwirt, zitierte diese völlig unvermutet und aus freien Stücken den nachstehenden Gebetstext über „die fünfzehn heimlichen Leiden“. Der Text, so meinte die Gewährsfrau damals, sei ihr längst und sehr wohl vertraut. Sie hörte ihn schon in den 20er Jahren noch als junges Mädchen in ihrem Vaterhaus in Sagritz von einer „Sennerin“. Diese stammte nach ihren Angaben aus dem hochgelegenen, einsamen Gebirgsort Asten ob Sagritz und war später auch in Apriach bei Heiligenblut in Dienst. Beide Frauen hätte die bilderreiche und wohl auch sehr grelle Sprache dieses Andachtstextes immer schon so beeindruckt, daß er ihnen, wie es sich ja auch zeigte, ziemlich vollständig in Erinnerung blieb.

Überrascht von dem unerwarteten Fund, versuchte ich nun, dessen Herkunft näher auf den Grund zu gehen. Dazu wußte die Gewährsfrau zu berichten, daß sie es von der vorerwähnten Sennerin, einer gewissen Anna Überbacher aus Asten, kenne. Diese war bei der Bauernfamilie, aus der Frau Ranacher stammt, Sennerin und wohl auch Dienstmagd und habe in den 20er Jahren dieses Gebet oft gebraucht, wurde darum auch vielfach gebeten, und zwar nur in der Fastenzeit. Es sei ein ausgesprochenes „Fastengebet“, ein sogen. „Leidensgebet“ gewesen. Auf die Frage, ob es andere Frauen auch gekannt hätten, meinte Frau Ranacher: „Einige aus der Verwandtschaft der Familie Überbacher haben es sicher gekannt“. Nun wurde mir über diese Verwandtschaft einiges berichtet: Die Mutter der Anna Überbacher stammte

aus Allas bei Sagritz, ihre Großmutter dagegen aus Apriach ebenso wie ihre Urgroßmutter, die aber in Putschall nördlich von Döllach-Großkirchheim beheimatet war. In deren Familien müsse das bewußte Gebet „weit über hundert Jahre“ bekannt gewesen und gebraucht worden sein. Auch die Urgroßmutter der Anna Überbacher stammte also aus Putschall, und dort habe man die Andacht „auch immer gebetet“, meinte Frau Ranacher. Auf meinen Hinweis auf ein Tafelbild vom „Unbekannten Leiden“ mit „Christus auf dem Dreikant“, das ich im Jahre 1958 über einen Antiquar für das Landesmuseum in Klagenfurt hatte erwerben können und das nach dessen Angaben aus Putschall stammte, erinnerte sich Frau Ranacher sogleich, daß auch in der Kirche von Sagritz ein solches Bild als „Fastentuch“ vor den Altar gehängt wurde und dort eben in der Fastenzeit immer zu sehen war: „Der Herr im Elend“, so meinte sie, „auf einem schiefen Stuhl mit Nägeln. Das Bild war wie eine Stubentüre groß“. Nun hat diese beiden Bilddenkmäler bereits Leopold Kretzenbacher 1958 in seinem Aufsatz über „Christus auf dem Dreikant“ dokumentiert und genauer beschrieben und das Bild aus Putschall nach meinen Aufnahmen von 1958 auch wiedergegeben.⁹

Die näheren Umstände der äußeren Überlieferung unseres Gebetstextes machen es also sehr wahrscheinlich, daß dieser zumindest indirekt auch mit der bemerkenswerten örtlichen Bildüberlieferung des oberen Mölltales in Zusammenhang steht. Das Motiv von „Christus auf dem Dreikant“ wurde ja auf solchen beschrifteten Tafelbildern wie etwa in Möllbrücke¹⁰ auch generell als „Unbekanntes Leiden Christi“ oder als „Heimliches Leiden Jesu im Kerker - 1800“ auf einem von mir erst neuerdings im Antiquitätenhandel erworbenen und aus Spittal/Drau stammenden solchen Tafelbild (Öl auf Leinwand, 45,30 x 35 cm - leicht beschädigt) bezeichnet (siehe die Abb.).

Im Gebiet des oberen Mölltales in Kärnten, und zwar in der Pfarrgemeinde Sagritz sowie in Döllach und Putschall, treffen sich also eine bemerkenswert dichte Bildüberlieferung zu diesem Thema mit einer offenbar lebendigen mündlichen Gebetsüberlieferung, die noch bis ins frühe 19. Jahrhundert hinab und in die Zeit der vermutlichen Entstehung auch der Bilddenkmäler zurückreicht. Hier deckt sich somit der Traditionskreis beider Medien, wobei hinzukommt,

⁹ L. Kretzenbacher: „Christus auf dem Dreikant“ (wie Anm. 3), S. 683 und 685, Abb. 2.

¹⁰ Ebenda, S. 683 nach einer Fotoaufnahme des Verfassers



„Christus auf dem Dreikant“. Im Jahre 1991 erworbenes Ölbild, das laut Angabe aus Spittal/Drau stammt. Öl auf Leinen, leicht beschädigt, 45,20 x 35 cm (Aufnahme Dr. O. Moser).

daß letzterer ganz deutlich mit der Andachtspraxis der österlichen Fastenzeit in Verbindung steht, was durch unsere Gewährsfrau sowohl für Sagritz wie für Putschall bestätigt wird.

Wie verhält es sich nun aber innerhalb dieses Überlieferungskomplexes mit dem Text? Nach der ausführlichen Darstellung von Friedrich Zoepfl scheinen die Bezeichnung „heimliches Leiden“ sowie deren Festzahl fünfzehn von der Freiburger Klarissin Magdalena Beutler (Magdalena von Kenzingen) und deren *Revelationes* um 1445 ausgegangen zu sein. Dort heißt es mehrfach, der Herr habe dieser in Offenbarungen zugesprochen, „... daß er weit mehr gelitten habe als in den Evangelien berichtet sei und daß dieses geheime Leiden ... erst am jüngsten Tag offenbar werden solle“. ¹¹ Dessen Begriff und Einzelheiten hätten sich nach Zoepfl dann in der Folgezeit in der Frömmigkeitspflege lebendig erhalten und seien mehrfach auch von Persönlichkeiten besonders hervorgehoben und verehrt worden. So unter anderem in den „*Meditationes vitae Christi*“ des Johannes de Caulibus (Paris 1517) oder von Maria von Agreda (1602 - 1665) bis zu der schon genannten Kaufbeurer Franziskanerin M. Kreszentia Höß (1681 - 1744), auf welche besonders die Andacht zum gefesselten Heiland im vergitterten Kerker zurückgeht. ¹² Im Umkreis der letzteren scheint der Kult des „Geheimen Leidens Christi“ denn besonders geweckt und gepflegt worden zu sein und scheint auch jener Wurzelgrund zu liegen, der die barocke Ausgestaltung namentlich auch in den Andachtsbüchern, Erbauungsschriften und Leidensberichten förderte, wie er sich letztlich in eigenen Flugschriften, Büchlein und Gebetszetteln des späteren 18., des 19. und teilweise sogar noch des 20. Jahrhunderts textlich niedergeschlagen hat. Schon F. Zoepfl und Leopold Schmidt führen derlei Druckwerke etwa aus Znaim und Augsburg für die Zeit zwischen 1750 und 1790 an; ¹³ die Abbildung eines Freiburger Druckes ohne Jahr bringt Lenz Kriss-Rettenbeck ¹⁴ und einige Flugblätter meldet Leopold Schmidt aus P. Romuald Prambergers Sammlung in St. Lambrecht. ¹⁵ Aus St. Lambrecht aber

11 F. Zoepfl, *Das unbekannte Leiden* (wie Anm. 6), S.321.

12 Ebenda, S. 318 - 325; L. Kriss-Rettenbeck, *Bilder* (wie Anm. 2), S.62 - 66; L. Kretzenbacher, *Drei Denkmäler* (wie Anm. 3), S. 83 - 94.

13 Friedrich Zoepfl, *Das unbekannte Leiden* (wie Anm. 6), S. 326f.; Leopold Schmidt: *Das geheime Leiden Christi*. In: *Volk und Volkstum. Jahrbuch f. Volkskunde III*, München 1938, S. 370.

14 L. Kriss-Rettenbeck, *Bilder* (wie Anm. 2), S. 61 und Abb. 191.

15 L. Schmidt, *Das geheime Leiden Christi* (wie Anm. 13), S. 370.

stammt schließlich auch eine nachbarocke handschriftliche Aufzeichnung der „Betrachtungen des Geheimen Leiden Jesu Christi, 1792“, deren vollständigen Text in roter und schwarzer Tintenschrift mit der Aufzählung der fünfzehn geheimen Leiden, erweitert durch dazugehörige Gebetsanrufungen und einer ausführlichen Schlußandacht uns Leopold Kretzenbacher mitteilt.¹⁶ Kretzenbacher hebt dazu mit Recht hervor, daß schon in der Ikonographie der Bilder vom „Geheimen Leiden“ „... nicht jedes für sich allein überliefert wird. Vielmehr werden mit Vorliebe jeweils zwei bis drei dieser ‚Geheimen Leiden‘ zu einem in sich geschlossenen Betrachtungsbilde voll eindringlicher Realistik des dargestellten Leidens zusammengenommen. Des weiteren läßt sich zeigen, daß auch die Reihe der ‚Geheimen Leiden‘, deren Anzahl fast ausschließlich mit 15 beschränkt wird, nicht immer die gleiche Abfolge aufweist. Mitunter werden Sondermartern, die man auf einem Einzelbilde abzulesen gewohnt ist, in mehrere ‚Geheime Leiden‘ aufgelöst und neue, die in anderen Visionsberichten überhaupt nicht aufscheinen, als fester Bestandteil hier eingefügt“.¹⁷

Bei den bisher bekannt gewordenen Textfassungen unseres Gegenstandes scheinen sich nun diese Umstände, Weitungen und Verwechslungen verstärkt und jedenfalls deutlich zu wiederholen. Schon Friedrich Zoepfl suchte dem durch die Zusammenfassung der Spätdrucke in zwei Textgruppen Rechnung zu tragen.¹⁸ Allein deren ältere Fassungen aus dem 18. Jahrhundert scheinen schon in der gezählten Reihung der Leidensszenen nicht völlig übereinzustimmen, wenngleich hierzu eine genauere Untersuchung der Textzusammenhänge noch fehlt und alle Textbelege hiefür erst noch herangezogen werden müßten. Schon deswegen empfiehlt es sich, auch in unserem Falle den vollen originalen Wortlaut aus Sagritz-Döllach vorzulegen, wie ihn uns Katharina Ranacher noch 1989 z.T. in der kennzeichnenden Färbung ihrer Heimatmundart überliefert hat. Er gliedert sich in einen Vorspruch mit einleitender Gebetsformel, der ziemlich deutlich auf den Gebetsanlaß und die Situation der Fastenzeit (vor einem entsprechenden Bild!) hinweist. Dann folgen, deutlich gezählt (wie auch in der übrigen Texttradition), die Anrufe der fünfzehn „heimlichen Leiden“, wobei die vierte Position von der Gewährsfrau zwar nicht genannt, aber unschwer zu ergänzen ist. Diese Aufzählung schließt

16 L. Kretzenbacher, „Christus auf dem Dreikant“ (wie Anm. 3), S. 689 – 693.

17 Ebenda, S. 688f.

18 F. Zoepfl, Das unbekannte Leiden (wie Anm. 6), S. 326f.

mit einer besonderen Passionsbetrachtung und mit dem kennzeichnenden, belehrenden Hinweis auf die damit zusammenhängenden Verheißungen. In der folgenden Textwiedergabe versuchen wir wenigstens die kennzeichnendsten Eigentümlichkeiten der Mundart, wie sie jetzt noch im oberen Mölltal besonders auch von unserer Gewährsfrau gesprochen wird, beizubehalten, vor allem im Konsonantismus, wobei die alte breite sch-Färbung des mittelhochdeutschen s-Lautes und die Eigenart von hr- für r- im Anlaut berücksichtigt worden sind; die schwierigeren Feinheiten im Vokalismus (auch in den Wortfugen) haben wir in der Transkription jedoch nur angedeutet. Der Gebetstext hat folgenden Wortlaut:

Im Namen des Vaters und des Sohnes und des heiligen Geisctes.
Amen.

Die fuchzehn hoamlen Leidn:

Wir knien um den Herrn Jesu afn Ölberg. Sosehr Bluet und Wássa hrinnet von ihm her.

Zen erschn homp s'en eingeführt zen erschn und állerbeschn^a Menschn, der auf der gånzn Welt geborn ischt wordn.

zen zweitn hát er diese Nàcht es schiacheschte und fluecheschte^b Wort gånz schmerzlich behreut.

Zen dritt: Sö homp'n in Empfång (genommen); sö schliegn ihn an eischernes Bånd, in Pilatus sein Lånd, in Herodes sein Hausch. Dort ließ er tiefe Seufzer aus.

(Zen viertn:) Sie bundn ihn an Strick um die Mittn und ließen ihn über die Stiegn áche^c, af an Stuehl mit spitze Nägl. Sie entblößten sein reines Herz.

Zen fünftn schlugn sie ihn zur Erdn und ließen ihn wieder auf. Bedenk, o frommer Chrischt, wås dås für a Schmerzn ischt.

Zen sechstn: Sie schliegn ihn mit námháfte Prigl^d an seinen Hinterteil seines Leibs.

Zen siebt: Sie taten ihn auf den broatn Stock und zogen ihn áb sein heilene hrotn blobn (!) Hrock. Sie legn ihn den hroten Purpurmántl án und schliegn und schlugn (!) solang drån, bis er ángebrochn wår.

Zen ácht: Sie bundn ihn die Hånd hintersche und schlugn ihn mit Hruetn und wurfen ihn in den állerfinschterschn Kerker.

Zen neuntn verbundn sie ihm seine heiligen Augen und stießen ihn obnhinta auf an Stuehl mit eischnene Nögl.

Zen zehntn rissen sie seine Kleider von seinen heiligen Leib und vergaben sie. Sie zwicken ihn mit glühendn Zängen und stöllnt ihn auf a brennendes Blöch.

Zen elftn schlugen sie eisene Nögl in sein heiliges Haupt; dā wurde er zum erschn Mål gekrönt.

Zen zwölftn gossen sie den äldaschiecheschn Unflāt bei sein heilen^e Mund ein, bei drei Måß.

Zen dreizehntn gossen sie siedentes Blei und Pech in seine heilign fünf Wundn.

Zen vierzehntn: Sie henkten ihn auf an grobn Thron^s und ließn ihn hönkn bis a durchgeschlofn wår und åchagfålln ischt.

Zen fuchzehntn: Üba diese Schmerz n weinet er bluetige Zähler (!).
Zen fuchzehntn: Das hohe Kreuz ischt auferlegt.

Er gedenkt nit, dāß nüt sollt sein. Dänn legn sie ihn in Marias Schoß: Maria, Maria, warum schaut dein Kind so schläglic^h aus? Wie unrecht homp sie ihm getån? Sie tatn ihn in a Gråb, wo koa Månn, koa Frau so tief gelegn wår. Sie tatn auf seine Boan an broatn Stoan. Den drittn Tåg wieder erschtåndn wårn. Erschtåndn, erschtåndn von den Tod. Er hilft aniedn Menschn aus seiner Not.

Wer die fuchzehn hoamlen Leidn ålltåg betet, den werd der Herr zen leschn End an Engl sein (!)ⁱ; und en drittn Tåg werd er sölber kömm^r; werd a unscha^l Seel aufnehm ze da himmlischn Freid und Glückseligkeit.

Einzelnes bedarf in diesem gesprochenen Mundarttext der Erklärung bzw. Richtigstellung auf Grund verwandter Lesarten: a) In der Fassung von 1792 aus St. Lambrecht heißt es richtiger: „Jesus war ganz allein Vnter denen aller böbesten Menschen, so auf Erden gebohren worden.“ (S. L. Kretzenbacher, „Christus auf dem Dreikant“ (wie Anm. 3), S. 690). b) wohl verderbt für „fluchende“. – c) „åche“ = hinab. – d) Prügel – e) „heilen“ = heiligen. – f) wohl verderbt für „zusammengebrochen“. – g) Mißverstanden für „Tram“; das Wort „Tram“ = Balken findet sich in mehreren Drucklesarten. – h) wohl verderbt für „klåglic“. – i) wohl verderbt für „senden“. – j) „unser“.

Der gesprochene und stark mundartlich gefårbte Text zeigt naturgemäß zahlreiche Merkmale einer langen mündlichen Tradierung und ist durch Mißverständnisse und Wiederholungen etwas korrumpiert. Zum Teil wie im dritten und letzten Absatz merkt man deutlich das

Hereinwirken anderer Segen- und „Zauberspruch“-Texte. Auch die Reihenfolge der einzelnen Anführungen von Martern ist in allen bisher bekannt gewordenen und veröffentlichten Fassungen dieser Leidensbetrachtung, namentlich im zweiten Teil der 15 Punkte, stark geändert. In unserem Text aus dem Mölltal wird die 15. Position sogar wiederholt, sie sollte wohl lauten: „Das hohe Kreuz ist aufgerichtet“. Einige Stellen wären ohne Vergleich mit den verwandten Gebetslesarten kaum noch verständlich. Die mündliche Überlieferung durch fast anderthalb Jahrhunderte scheint hier umso deutlicher sichtbar zu werden. Dennoch ist kaum zu zweifeln, daß mit und neben der bereits von Leopold Kretzenbacher aufgezeigten und übrigens nachträglich noch erweiterten reichen Bildtradition, zu der übrigens auch unsere Abbildung und manche andere noch hinzukommen, auch für die Mölltaler Textüberlieferung ein besonderer schriftlicher, vermutlich wohl auch gedruckter Vortext vorgelegen haben dürfte. Alle drei Medien, Bild, geschriebenes und gesprochenes Wort zusammengenommen, ergeben in diesem einen Fall der Überlieferungen von den „fünfzehn Geheimen Leiden Christi“ ein immerhin relativ geschlossenes Bild einer Frömmigkeitswelle, deren Wurzeln zwar noch im Mittelalter, ausgehend von Bernhard von Clairvaux,¹⁹ zu liegen scheinen, deren volle und in ihrem grellen Stil charakteristische Ausprägung jedoch erst durch die Visionäre, Mönche und Nonnen, der Barockzeit erfolgt ist. Die Franziskanerin M. Kreszentia Höß von Kaufbeuron und der Kreis ihrer Verehrer und Verehrerinnen um 1740 ist ein sprechendes Beispiel dafür. Auch die damals längst einsetzende, z.T. sehr rigoros geführte „Aufklärung“ hat es nicht verhindern können, daß die populären Traditionen um diese grellen und grausamen Bilder in Wort und Wiedergabe nicht dennoch weitem Verbreitung fanden und sich sogar in abgelegenen Bergtälern wie im obersten Kärntner Mölltal bis in jüngste Zeit erhalten haben können.

¹⁹ Ebenda, S. 317; L. Kriss-Rettenbeck, Bilder (wie Anm. 2), S. 62f.

„Hündisches“ aus griechischer Tradition

Von Walter Puchner

Der Gefeierte, zur Zeit wohl der einzige konsequente Vertreter der so schwer einzulösenden ‚Ethnologia Europaea‘, ist auf seinen vergleichenden Schau-Wanderungen durch die europäische Vergangenheit und Gegenwart mehrfach dem Motiv der Hundsköpfigen (Kynokephaloi, Pesoglavci) nachgegangen, von skandinavischen Werwolf-Vorstellungen über altgermanische Maskenkrieger zu mittelalterlichen Hundskopfteufeln und den hundsköpfigen Dämonen der südslawischen Sagenwelt,¹ aber auch den Hunds- und Schweinsköpfen in der Brandan-Legende,² dem Motiv der Darstellung des Hl. Christophoros Kynokephalos³ oder dem „Hundskopf“ als Schimpfwort für Geizige und Flucher in bayrischen Predigtexempeln der Barockzeit⁴. Doch das semantische Bedeutungsfeld „Hund“ – „Hündisches“ – „Hundsköpfigkeit“ hat durchaus auch rezente Ausläufer und Erscheinungsformen. Aus dem Maskenbrauchtum und Volksschauspiel des Südbalkanraumes und Zyperns sei hier einiges zum semantischen Substratum „Hund“ beigetragen, ohne allerdings die historischen Tiefenschichten solcher Vorstellungen zu berühren, die nach Maßgabe ihrer Verbreitung über ganz Europa hin bis in indogermanische Zeiträume zurückzureichen scheinen.

1 L. Kretzenbacher: Kynokephale Dämonen südosteuropäischer Volksdichtung. Vergleichende Studien zu Mythen, Sagen, Maskenbräuchen um Kynokephaloi, Werwölfe und südslawische Pesoglavci. In: Beiträge zur Kenntnis Südosteuropas und des Nahen Orients 5, München 1968.

2 L. Kretzenbacher: Sankt Brandan, Judas und die Ewigkeit. In: Bilder und Legenden. Erwandertes und erlebtes Bilder-Denken und Bild-Erzählen zwischen Byzanz und dem Abendlande. In: Forschung und Kunst, Band 13, Klagenfurt 1971, S. 150 – 176, besonders S. 169ff. und Abb. XXXIV.

3 L. Kretzenbacher: Hagios Christophoros Kynokephalos. Der Heilige mit dem Hundskopf. In: Schweizerisches Archiv für Volkskunde 71 (1975), S. 48 – 58.

4 L. Kretzenbacher: Barockbayrische Predigtexempel gegen Geizige und Flucher als „Hundsköpfe“. Zur bayrischen Sittengeschichte des späten 17. Jahrhunderts. In: Zeitschrift für bayrische Landesgeschichte 45 (1982), S. 23 – 35.

Der pejorative Gebrauch von „Hund“ und seinen Komposita als Fluch und Schimpfwort („Hundsfott“, „Hundesohn“ usw.), die metaphorische Anwendung in Ausdrücken wie „Hundewetter“, „Hundstange“, „auf den Hund kommen“, „jemanden auf den Hund bringen“, „von allen Hunden gehetzt sein“ usw., das „Hundetragen“ als Prangerhandlung im älteren Rechtsbrauch, alltägliche Redewendungen wie „Hundeleben“, „hundemüde“, „hundsmiserabel“, „hundeelend“, „hundserbärmlich“, sowie eine Reihe von als minderwertig angesehenen Pflanzen, die mit dem Epitheton „Hunde“- belegt werden, all das zeigt, und zwar in fast allen europäischen Sprachen, daß das treueste Haustier des Menschen trotz seiner unentbehrlichen Funktionen als Jagd- und Wachhund in der Werthierarchie der europäischen Kultur niemals einen hohen Rang eingenommen hat, mit Ausnahme vielleicht der allerletzten Jahrzehnte, da der Hund zum Statussymbol, Kinderersatz und Gesprächspartner in der gesellschaftlichen Isolation aufgelaufen ist.

Dem scheint eine relativ archaische Glaubensvorstellung vom Hund als einer Art Unterweltdämon zugrundezuliegen, die jedoch kaum noch manifest und auch sehr unklar ist. Daß einem das zahmste Haustier zuweilen eine „Hundeangst“ einjagen kann, stellt eine allgemeine Erfahrung dar. Vielleicht liegen in dieser letztlich unberechenbaren „Hundenatur“ die psychologischen Wurzeln zur ursprünglich ambivalenten Einstellung der Menschen zu ihren heute so verhätschelten Hausgenossen.⁵ Doch gehen solche Gedanken über Spekulationen nicht hinaus. Das Altertum bietet einige Hinweise zur Dämonennatur des Hundes: vor allem ist er als das heilige Tier der Hekate bekannt, die Unterweltsgöttin umgab sich mit einem heulenden Gefolge von Hunden,⁶ und in der sogenannten Thrakischen Höhle auf Samothrake wurden ihr zu Ehren Hunde geopfert;⁷ Hundeopfer,

5 Höfler hat die Meinung vertreten, daß der Hund in den Ruf der Dämonie gekommen sei, weil er eben gerade fast wie ein Mensch sei. In: O. Höfler: Kultische Geheimbünde der Germanen. 1. Band, Frankfurt 1934, S. 37.

6 Das einschlägige Material ist zusammengetragen vor allem von H. Scholz: Der Hund in der griechisch-römischen Magie. Diss. Berlin, 1937. Vgl. die Beinamen der Hekate, wie φιλοσκύλαξ, σκυλαγέτις usw. In: Pauly - Wissowa, Hekate, Sp. 2769ff.

7 K. G. Kurtidis: Τα αναστενάρια και η σκυλοδευτέρα ή διανουσιακαί παραδόσεις εις την Θράκην [Die Anastenaria und der Hundemontag oder dionysische Überlieferungen in Thrakien]. Αρχεϊον του Θρακιου Γλωσσικου και Λαογραφικου Θησαυρου 5 (1938/39), S. 90 - 95, besonders S. 95.

die purifikatorische und eueterische Bedeutung hatten, gab es auch bei den römischen Lupercalien;⁸ in Byzanz jedoch galt das Hundeopfer bereits als „myara thysia“ (verabscheuungswürdiges Opfer).⁹

Seinen chthonischen Charakter offenbart der Hund aber vor allem in der Vorstellung vom dreiköpfigen Unterweltswächter Kerberos. Die gefährliche Natur des Hundedämons scheint auf einer Choen-Vase, die am zweiten Tag der Anthesterien gebraucht wird,¹⁰ abgebildet, wo ein Kind von einem Hund angegriffen wird und sich mit einem Stock wehrt.¹¹ Zu diesem Aspekt der in einen „malicious ghost“¹² verwandelten Totenseele auf der Oberwelt tritt eventuell noch eine totemistische Bedeutungsdimension.¹³ Die Belegkompilation ließe sich leicht vervielfältigen, doch geht es hier nur darum, relative semantische Bedeutungsfelder ausfindig zu machen: Totenseele/Unterweltdämon und Unsauberkeit/Purifikation. – „Cave canem“.

Auf diesen zweiten Aspekt hat Christo Vakarelski bei der Beschreibung eines eigentümlichen Brauches am „Hundemontag“ (Pesi pone-delnik/σκυλοδευτέρα), dem letzten Tag des Faschings und zugleich dem ersten Tag der Quadragesima (üblicherweise als „Reiner Montag“, Ćisti ponedelnik/Καθαρή Δευτέρα) in Bulgarien verwiesen, wo mit lassoartigen Hundegabeln („manganaria“ im Griechischen)¹⁴ Hunde eingefangen und geschlagen werden, um aus ihnen die Krankheit („bes“, Rabies canina) zu vertreiben. Anderswo bindet man ihnen leere Blechkannen an den Schwanz und bewirft sie mit Steinen oder bindet ihnen eine Schlinge um den Bauch und läßt sie an einem

8 K. A. Romaios: *Λαϊκές λατρείες της Θράκης* [Volkskulte in Thrakien]. Ibid. 11 (1944/45) S. 1 – 131, besonders S. 120f. (Auch in französischer Übersetzung: C. A. Romaios: *Cultes populaires de la Thrace. Les Anasténaria. Le Cérémonie du Lundi pure*. Traduit du Grec par I. Tissaméno, Athènes 1949).

9 Ph. Kukules: *Βυζαντινών βίος και πολιτισμός* [Leben und Treiben der Byzantiner]. Bd. 1, Athen 1948, S. 193.

10 Die drei Festtage der Anthesterien gelten als „unreine Tage“ (miarai hemerai), weil an ihnen die Totenseelen (keres) auf die Erde kommen. Diese besitzen manchmal auch Hundegestalt (G. van Hoorn: *Choes and Anthesteria*. Leiden 1951, S. 21).

11 „... possibly the dog is intended for the apparition of a ghost in animal shape: sometimes the keres are named ‚dogs‘; Kerberos is the chthonic dog par excellence“ (Hoorn, op.cit. S. 21f.).

12 Hoorn, op. cit., S. 46ff.

13 Sowie ein Zusammenhang mit dem Mondkult. Vgl. M. Eliade: *Die Religionen und das Heilige*. Salzburg 1954, S. 192.

14 Chr. Vakarelski: *Bulgarische Volkskunde*. Berlin 1969, S. 46 und Abb. 91, Taf. XIII.

Webstuhlaufzug rotieren, bis sie in Ohnmacht fallen. „Damit wäre die Krankheit ausgetrieben.“¹⁵ Die Ansicht von der Unsauberkeit des Hundes wird auch in einem bulgarischen Volksglauben manifest, wonach die Schwangere keinen Hund berühren dürfe, weil ihr Kind sonst von einer Krankheit (pesc, pesica, pesici) befallen würde.¹⁶ Leider macht Vakarelski keine näheren Angaben zur geographischen Verbreitung des Brauches, der in Griechenland als „Hundefolter“ (kynomartyrion) oder „Hundeschaukel“ (trambala) bekannt ist und ebenfalls am Purifikationstermin des „Reinen Montags“ (oder „Hundemontag“) durchgeführt wird.¹⁷

Die Belege sind nicht sehr zahlreich und bis auf einen einzigen unveröffentlicht.¹⁸ Zur Begründung der Tierquälerei als pubertärem Gaudium sind kaum weiterführende Angaben abzufragen; die Nutzlosigkeit der herumstreunenden Hunde wird betont, die „Bestrafung“ der Herdenhunde, sowie auf ein Prophylaktikum gegen die Tollwut hingewiesen.¹⁹ Sollte das markerschütternde Geheul der gequälten Kreatur ein Lärm-Apotropäum sein, oder steht die Idee des Hundepfers dahinter (der Tod des Tieres ist allerdings nicht erforderlich) – aus den Abfrage-Ergebnissen ist nichts dergleichen zu entnehmen. Die geographische Streuung der nicht sehr zahlreichen Belege läßt kaum einen begründeten Schluß zu. Von Nordosten nach Südwesten: Sufli in Griechisch-Thrakien,²⁰ Risdere an der türkischen Kleinasien-Küste gegenüber Chios,²¹ Kypseli südlich von Xanthi an den ägäischen Rhodopenabhängen,²² Hagia Paraskevi südlich von Kozani in Griechisch-Makedonien,²³ Lykudion im Bezirk Elasson nördlich der

15 Vakarelski, op. cit., S. 320 § 332.

16 Vakarelski, op. cit., S. 282.

17 In Übersicht W. Puchner: Brauchtumserscheinungen im griechischen Jahreslauf und ihre Beziehungen zum Volkstheater. Theaterwissenschaftlich-volkskundliche Querschnittstudien zur südbalkan-mediterranen Volkskultur. (= Veröffentlichungen des Österreichischen Museums für Volkskunde, Bd. XVIII), Wien 1977, S. 151f., 169f. und derselbe: Λαϊκό θέατρο στην Ελλάδα και στα Βαλκάνια (συγκριτική μελέτη) [Volkstheater in Griechenland und auf dem Balkan. Eine vergleichende Studie], Athen 1989, S. 47ff.

18 St. Muchtaridu: Έθιμα του λαϊκού εορτολογίου Σουφλίου. Θρακικά 42 (1957), S. 148 – 152, besonders S. 150 (über Sufli in Griechisch-Thrakien).

19 Puchner, op. cit., S. 151.

20 Vgl. Muchtaridu, op. cit.

21 Vgl. die volkskundliche Sammelhandschrift Nr. 1379 des Forschungszentrums für Griechische Volkskunde der Akademie Athen (in der Folge FGVA), S. 47f.

22 FGVA 2392 (Stefan Imellos 1961), S. 435.

Thessalischen Ebene,²⁴ Aspropyrgos bei Eleusis in Attika,²⁵ Karytaina bei Megalopolis in Arkadien in der zentralen Peloponnes,²⁶ Manganiakon im Bergland von Messenien,²⁷ Aristomeni westlich von Kalamata in der Südpeloponnes.²⁸

Gezielte Nachforschung in den unveröffentlichten Materialsammlungen verschiedener griechischer volkskundlicher Institutionen könnte das Material freilich verdoppeln oder verdreifachen, aber es bleibt doch der Verdacht, daß die institutionalisierte Hundequälerei am Reinen Montag, soweit sie keine speziellen und auffälligen Foltermaschinen verwendet wie die „Hundeschaukel“, aus dem Frage-Raster der Feldforschung, der ja auf augenfällige und abgrenzbare Brauchereignisse abgestimmt ist, herausfällt und aufgrund der Fragestrukturierung gar nicht zur Sprache kommt.²⁹ Die Streuweite der erfaßten Belege über den Zentralbalkan, ganz Kontinentalgriechenland, Peloponnes und die Ägäisküsten indiziert eine fast universelle Verbreitung der abstoßenden, einst wohl rituellen Hundetortur. Von der zugrundeliegenden Glaubensvorstellung ist nichts mehr abfragbar. Die Hundeschleuder wird von zwei in die Erde gerammten Pfosten gebildet, die an den Spitzen durch ein eingedrehtes Doppelseil verbunden sind, in dessen Mitte eine Schlinge offenbleibt, in die man den Hund steckt oder einen langen Stock mit dem angebundenen Hund an einem Ende; durch das Anziehen der Seilenden beginnt sich das Doppelseil auszudrehen und das eingeklemmte Tier rotiert durch die Luft in einem Radius von 3 – 4 Metern. Der Vorgang ruft Geläch-

23 Handschrift des Laographischen Seminars der Universität Athen (in der Folge LSUA) Nr. 1341 (G. N. Karaligas 1971), S. 155f.

24 LSUA 900 (N. Gogos 1969), S. 34ff.

25 LSUA 1799 (A. Brebu 1973), S. 84.

26 LSUA 1766 (E. Karydi 1973), S. 148.

27 LSUA 1799 (P. Tzanopoulos 1972), S. 142.

28 LSUA 1366 (D. Oikonomopulu 1971), S. 61.

29 In der kodifizierten Jahreslaufbrauchtumskompilation von G. A. Megas ist das „Hundefest“ (σκυλογοιότη) zwar angeführt, aber nur in seiner elaborierten Form mit der Hundeschaukel (Vgl. G. A. Megas: *Ελληνικαί εορταί και έθιμα λαϊκής λατρείας* [Griechische Feste und volksreligiöse Bräuche]. Athen 1956, Nachdruck 1975, S. 119). Megas lehnt übrigens jeden Zusammenhang mit den antiken Hundopfern ab und hält den Brauch für einen unangebrachten Spaß. Bei den neugriechischen Blutopferbräuchen werden das nichtgenießbare Fleisch und die Knochen der Opfertiere vergraben, damit sie nicht den Hunden zum Fraß anfallen (G. N. Aikaterinidis: *Νεοελληνικές αιματηρές θυσίες. Αειτουργία - μορφολογία - τυπλογία* [Neugriechische Blutopfer. Funktion - Morphologie - Typologie]. Athen 1979, S. 171).

ter hervor und kann bis zu drei Stunden dauern; der Tod des Tieres ist nicht unbedingt erforderlich.

Neben der Interpretation als sadistischer Ventilhandlung der pubertierenden Dorfjugend, die jedoch in einem relativ großen geographischen Raum brauchtümlich verankert scheint, ist das pejorative Element des „Hundemontag“-Brauchs deutlich.³⁰ Dies äußert sich auch in den Karnevalsverkleidungen, die am „Reinen Montag“ kulminieren, die manchmal die Bezeichnung „Hündische“ (σκυλαραίοι) haben: z.B. in Perista im Bergland von Eurytanien, Kontinentalgriechenland,³¹ in Ano Makrynos ganz in der Nähe,³² in Thermos am See von Agrinion,³³ also in einem geographisch abgrenzbaren Raum. Nun ist bekannt, daß die panbalkanischen Zwölfendämonen als Totenseelen auf der Oberwelt weilend, griechisch „Kallikantzaroi“, auch in Hundegestalt erscheinen,³⁴ während die Faschings- und Zwölftenver-

30 Der Ausdruck σκυλοδευτέρα (Hundemontag) war auch in Michaniona an der kleinasiatischen Hellespont-Küste geläufig (E. A. Bogas: Η Μηχανιώνα της Κυζίκου. Athen 1964, S. 131).

31 Die Verkleidungen finden am Käsesonntag (also dem Vortag) nach der Kirche statt (V. Valaora: Περίστα Ναυπακτίας. Thessaloniki 1939, S. 25ff., Th. N. Papatanasopoulos: Ιστορικά και Λαογραφικά της Περιστας. Athen 1962, S. 26ff. und derselbe: Ομιλίες και μασκαράτες στην Περίστα. In: Nea Hestia 78 (1965) H. 920, S. 1414 – 1416) und sind ziemlich komplex (Brauchbeschreibung Puchner, op. cit., S. 238 Nr. 1560).

32 LSUA 1619 (D. Kutsospyros 1972), S. 83f.

33 LSUA 1590 (K. Tsoku 1972), S. 158.

34 Zur komplexen Morphologie und Etymologie vgl. Puchner, op. cit., S. 121 – 123; D. Burkhart: Vampirglaube und Vampirsage auf dem Balkan. In: Kulturraum Balkan. Studien zur Volkskunde und Literatur Südosteuropas. Berlin/Hamburg 1989, S. 65 – 108; Th. Vlachos: Geister- und Dämonenvorstellungen im südosteuropäischen Raum griechischer Sprachzugehörigkeit. In: Österr. Zeitschrift für Volkskunde 74 (1971), S. 217 – 249; W. Puchner: Die „Rogatsiengesellschaften“: Theriomorphe Maskierung und adoleszenter Umzugsbrauch in den Kontinentalzonen des Südbalkanraums. In: Südost-Forschungen 36 (1977), S. 119 – 158, besonders S. 123ff. Die etymologische Abteilung von λυκοκάνθαρος („Wolfskäfer“) oder καλυκάντζαρος („Wolfsmensch“ in Paphos auf Zypern) hat wenig Verifizierungschancen. Vgl. B. Schmidt: Das Volksleben der Neugriechen und das hellenische Alterthum. I. Teil. Leipzig 1871, 142ff. (146 „Werwolf“); G. Lukas: Φιλολογικά επισκέψεις των εν τω βίω των νεωτέρων Κυπρίων μνημείων των αρχαίων. Nicosia, 1974, S. 15. K. Romaios und G. A. Megas führen die Erscheinung auf die antiken ‚keres‘ zurück, die, wie erwähnt, als Totenseelen ebenfalls auch Hundegestalt haben können (K. Romaios: Οι Καλλικάντζροι, In: Byzantinisch-Neugriechische Jahrbücher 19, 1947, S. 49 – 78 und derselbe, In: Μικρά Μελετήματα. Thessaloniki 1955, S. 264 – 296, Megas, op. cit., S. 38).

mummungen auch ihren Namen tragen können.³⁵ In harmloserer und entstofflichterer Form sind die Totenseelen auch während der ‚psychosabbata‘ und in der Rosalien-Woche vor Pfingsten auf der Oberwelt anwesend.³⁶

Während die Faschings-Hundeverkleidung in Kärnten und Slowenien (košuta) nichts mit solchen Vorstellungen zu tun haben dürfte,³⁷ wahrscheinlich auch nicht der „Hundebursch“ (σκυλόμαγκας) der streng ritualisierten Lazarus-Mädchenumzüge vor dem Palmsonntag in Zentral- und Nordgriechenland,³⁸ der der realen Bißgefahr der Haushunde mit einem Stock zu begegnen hat,³⁹ wohl aber die im historischen Thrakien nachzuweisende komplexe Brauch- und Verkleidungshandlung des „Köpek-Bey“ (Hunde-Bey) am Käsemonntag,⁴⁰ dessen Brauchzeremoniell im weiteren Raum der heute drei

35 Z.B. im Bergland westlich von Trikala, Thessalien (K. Karapatakis, Το δωδεκαήμερον των Χριστουγέννων. Athen 1971, S. 233ff.).

36 Dazu ausführlich W. Puchner: Zum Nachleben des Rosalienfestes auf der Balkanhalbinsel. In: Südost-Forschungen XLVI (1987), S. 197 - 278.

37 O. Moser: Faschingsbrauch in Kärnten - Pflugumfahrt und Bärenjagen. In: Deutsche Volkskunde 4 (1942), S. 30ff.; N. Kuret: Masken aus Slowenien. In: Schweizer. Archiv für Volkskunde 63 (1967).

38 Vgl. auswahlweise D. B. Furlas: Ο „Λάζαρος“ στο Νεοχώρι Ναυπακτίας. Laografia 20 (1962), S. 11ff.; K. Arnis: Τα τραγούδια της Λαζαρίνας στους Σοφάδες (Θεσσαλία). Ελληνική Επιθεώρησις 1937, S. 115ff.; D. Duzos: Λαογραφία ορεινής Ναυπακτίας. Athen 1961, S. 95ff. usw. In Übersicht auch W. Puchner: Lazarusbrauch in Südosteuropa. Proben und Überblick. In: Österr. Zeitschrift für Volkskunde XXXII/81 (1978), S. 17 - 40. Auf die „Hundegefahr“ wird in den Abfragungsergebnissen zu winterlichen Umzugsformen immer wieder hingewiesen, wenn auch der dazu verwendete Stock, mit seiner großen Verknotung am Ende von den Kindern oft regelrecht herumgeschleppt, für diesen Zweck gar nicht geeignet erscheint. Dieses „Prügelholz“ dient verschiedenen Zwecken: als pochendes Begleitinstrument zum Kalanda-Singen, als Brachialwerkzeug zum An-die-Türen-und Fenster-Hämmern, zum Gesundheit-Schlagen („Schlag mit der Lebensrute“), manchmal auch in latent phallischer Bedeutung.

39 Puchner, op. cit., S. 127 und derselbe: Studien zum Kulturkontext der liturgischen Szene, Lazarus und Judas als religiöse Volksfiguren in Bild und Brauch, Lied und Legende Südosteuropas. 2 Bde. Wien 1991, S. 199. Der Ausdruck findet sich freilich auch in der urbanen Unterwelt, wo er den harten Burschen bezeichnet (I. Petropulos; Ρεμπέτικα τραγούδια [Rembetika-Lieder]. Athen 1968, S. 12).

40 Zur Erfassung der gesamten Brauchbibliographie W. Puchner: Beiträge zum thrakischen Feuerlauf (Anastenaria/Nestinari) und zur thrakischen Karnevalsszene (Kalogeros/Kuker/Köpek-Bey). Anmerkungen zur Forschungsgeschichte und analytische Bibliographie. In: Zeitschrift für Balkanologie XVII/1 (1981), S. 47 - 75, speziell S. 66ff.

Staaten angehörenden Kulturlandschaft auch unter dem Titel „kuker“ oder „kalogeros“ geläufig ist.⁴¹

Den Namen „Hunde-Bey“ führt die Figur des Faschingskönigs ausdrücklich in folgenden Fällen: In Kastanies am Ebro gegenüber Adrianopel/Edirne,⁴² im Raum Didymotichon in Griechisch-Thrakien,⁴³ in der Stadt Didymotichon selbst,⁴⁴ in Bulgarisch-Thrakien⁴⁵ und in der elaboriertesten Form (allerdings nur unter dem Titel „Bey“) im heute bulgarischen Ortakioi.⁴⁶ Das relativ komplexe Festzeremoniell besteht aus folgenden zum Teil variablen Teilen: dem berittenen Umzug von Haus zu Haus des meist geschwärtzten, hörnertragenden „Hundebey“ (ein für ein Jahr gewählter Bauer in dieser Funktion), mit einem Richter mit Scheinobrigkeitsrechten (nimmt Leute fest, prüft Maße und Gewichte, verteilt „Strafen“), eventuell der „kadina“ (Frau, verkleideter Mann) mit geschwärtztem Gefolge, die darauf achten, daß sie niemand küßt, Geburtsparodien, Tanzbär und Bärenführer, Scheinpflügung mit Aussaat, wobei der Bey umgeworfen wird und sein Fall (oder der des Saatsacks) mantische Bedeutung hat, Agone (Ringkampf) in der Tenne (wobei die „kadina“ besiegt und von einem „Araber“ geschwängert wird), Ablöse des Jahreskönigs und Wahl des neuen (Übergabe des Apfels) usw. Dieses komplexe und variable Handlungssystem spielt eine Woche vor dem „Reinen Montag“ und hat keine manifeste Beziehung zu dämonischen Totenseelen (jenseits des Ursprungstheorems dieser Verkleidungsformen nach Meulli). Der „Bey der Hündischen“ weist vielmehr auf die Karnevalsverkleidungen unter dem Namen des „Hündischen“, die vorher er-

41 Vgl. Puchner, op.cit. (wie Anm. 40) und zur bemerkenswerten bibliographischen Laufbahn des letzteren Brauchs in den Ursprungstheorien zum altgriechischen Drama W. Puchner: Die thrakische Karnevalsszene und die Ursprungstheorie zum altgriechischen Drama. Ein Beitrag zur wissenschaftsgeschichtlichen Rezeptionsforschung. In: *Balkan Studies* 24 (1983), S. 107 - 122.

42 FGVA 2343 (D. Petropulos/S. Karakasis 1960), S. 398ff.

43 D. Manakas: Λαογραφικά (Διδυμοτείχου). Θρακικά 31 (1959), S. 269ff.

44 G. P. Efthymiou: Ο Κιοπέκ - Μπέης Διδυμοτείχου. Αρχείον του Θρακικού Γλωσσικού και Λαογραφικού Θησαυρού 19 (1954), S. 153 - 160. A. Tsakiris: Λαογραφικά Διδυμοτείχου. Θρακικά 43 (1969), S. 146 - 167, besonders S. 150f. A. Mavropulu: Λαογραφικά. Θρακικά 27 (1959), S. 261 - 270, besonders S 269f.

45 K. G. Kurtidis, op. cit. (wie Anmerkung 7), S. 90ff.

46 N. Rodouinos: Από τα έθιμα της πατρίδος μου Ορτάκιοι (Αδριανουπόλεως) [Von den Bräuchen meiner Heimat Ortakioi im Raum Adrianopel]. Θρακικά 13 (1940), S. 311 - 320, besonders S. 311ff.

wähnte σκυλαραίοι. Und hier wird neben der pejorativen noch eine andere Bedeutungsdimension greifbar, die auch im Alltagsgebrauch der Vorsilbe „Hund“ im Griechischen manifest ist, etwa im Ausdruck der „σκυλοπαρέα“, dem engen Kreis von Bekannten, die sich selbst „Hündische“ benennen: das heißt harte Burschen, die zusammen durch dick und dünn gehen. Und eine solche Bedeutungsschicht aber stößt wieder auf einlösbar historische Realität: denn in der Türkenzeit waren diese maskierten Umzugsgruppen bewaffnet und bei der Begegnung zweier Gruppen mußte einer weichen, sonst kam es zum Kampf Mann gegen Mann. Zahlreiche Toponymica in Nordgriechenland, die in Zusammenhang mit solchen Umzugsgruppen der Zwölften und der Karnevalsperiode stehen, zeugen davon, daß solche Zusammenstöße vielfach zu regelrechten Schlachten ausgeartet sind, mit Toten, die kein normales Begräbnis erhielten, sondern an Ort und Stelle verscharrt wurden.⁴⁷

Ambivalent in seiner „hündischen“ Bedeutung bleibt auch ein elaboriertes Dromenon aus Zypern, das erst in den letzten Jahren bekanntgeworden ist: Der „stinkende Hund“ (σκύλλος βρωμίσης).⁴⁸ Das zypriotisch-griechische Dialektspiel (die Hauptpersonen, die beiden „stinkenden Hunde“ sprechen den zypriotischen Dialekt mit türkischem Akzent und charakteristischen Verballhornungen) wird am Osterdienstag im Dorf Hagios Georgios im Bezirk Lemessos aufgeführt und gehört zu jenen griechischen Brauchspielen, die am meisten einer regulären theatralischen Vorstellung nahekommen.- Sobald es Nacht wird, entzündet man auf dem Kirchplatz ein großes Feuer und die beiden „stinkenden Hunde“ ergehen sich in einem prahlerischen Streitgespräch mit dem „muchar“, dem Bürgermeister des Dorfes. Dieses verläuft, in improvisierter Form jeweils etwas

47 Zum sozialen und rituellen Ausnahmestatus der Verkleideten, Initialschwur und Schweigepflicht und dergleichen mehr, vgl. Puchner: „Rogatsiengesellschaften“, op. cit.

48 Das hochinteressante Volksschauspiel wurde zuerst von Petros Stylianu und Andreas Rusunidis in einer Tageszeitung von Nicosia veröffentlicht: Ένα κυπριακό πασχαλινό δρώμενο από τον Άη Γιώργη Συλίκου („Ο Σκύλλος Βρωμίσης“). „Ελευθεροτυπία“ 10. 5. 1984, S. 6 und 11. 5. 1984 S. 6. Ausführlich mit dem gesamten Dialog wurde das Spiel wiedergegeben von W. Puchner: Λαϊκό θέατρο στην Ελλάδα και στα Βαλκάνια. Athen 1989, S. 135 - 140. Eine schematischere Wiedergabe findet sich nun auch bei A. Rusunidis: Παραδοσιακές μεταμφιέσεις και άλλα δρώμενα στην Κύπρο [Traditionelle Verkleidungen und andere Dromena in Zypern]. Επετηρίς του Κέντρου Επιστημονικών Ερευνών XVIII (Nicosia 1991), S. 35 - 79, besonders S 60ff.

differierend, etwa folgendermaßen: Der zweite Stinkende Hund kommt beritten (als Steckenpferd eine Abflußröhre) und fortwährend wiehernd in eigenartigem Aufzug (weißes Hemd, weiße Pluderhose, schwarzer Gürtel, schwarze Kopfbedeckung) die Straße heruntergaloppierend zum Kirchplatz und fragt die Umstehenden und speziell den Bürgermeister:

- *Der stinkende Hund, wo ist er? Man soll ihn mir herschaffen!* – Ein Gemurmel geht durch die Reihen, das „Pferd“ wiehert ununterbrochen, allgemeine Unruhe entsteht. Der Reiter „sprengt“ auf den Kirchplatz, dreht einige Runden, das Wiehern des „Hengstes“ will nicht aufhören. Er fragt erneut: - *Wo ist der stinkende Hund? Wo ist der Kerl? Wenn ich ihn kriege, mache ich Kleingeld aus ihm* [Die Artikelverwechslung für „bakira“ = „grosi“, türkische Münzeinheit, die seiner Rede etwas Fremdartiges verleiht, kann hier nicht wiedergegeben werden]. *Hör zu, Bürgermeister, wo ist dein Amtsdienner?* – *Hier ist er. – Ich brauche ihn.* Er übergibt die „Zügel“ seines Pferdes dem Bürgermeister. *Ist hier keiner vorbeigekommen?* – *Ja, einer ist gekommen und dann weitergegangen. Er hat mir was gesagt und das da hinterlassen. Das da hinter dir, den Stein* [„ditzimin“ – der Lüpfstein, schwerer Stein zur Kraftprobe], *den hat er aufgehoben, hat sich hingesezt und dann ist er gegangen* [Sprechfehler und Verballhornungen werden hier nicht wiedergegeben]. - *Ha, wird gemacht, schau meine Schenkel an, und du sagst, den hat er aufgehoben?* – *Der hat Arme wie das Ding vom Pferd ... Ohren, was für Ohren hat er? – Ohren wie die vom Esel, noch größer – Augen wie Backofenlöcher? – Freilich, was sind deine Augen dagegen! – Einen Kopf wie der vom Esel? – Größer als der vom Esel. – Ein Gesicht wie das Kamel? – Ich hab dir doch gesagt, größer als das Kamel! – Hat er nichts dagelassen? – Das Ding da hat er dagelassen. Er hat es angefaßt, aufgehoben, wieder hingeworfen und dann ist er gegangen. – Wie ist das möglich, mein Lieber? – Da, hier. Noch ist der Abdruck zu sehen. Wenn du den Stein aufhebst und ihn wirfst, dann will ich glauben, daß du ein Mordskerl bist. – Ist das möglich? Diesen Brocken, Herr Bürgermeister? – Ja, den da. – Soll ich ihn umdrehen? – Ja wenn du ihn umdrehst, dann bist du ein Mann.* Der Stinkende Hund versucht den Stein zu bewegen, der Bürgermeister aber rät ihm davon ab, er könne sich nicht mit dem anderen Stinkenden Hund messen, der soeben weggegangen sei. - *Gib's auf, gib's auf, das hat keinen Sinn ...* Der Stinkende Hund bemüht sich weiterhin, den Stein zu bewegen.

Er nimmt all seine Kraft zusammen und gibt sich optimistisch. – *Warum denn, Herr Bürgermeister? Warum? Gib ihm! – Du tust gut daran, dein Pferd zu nehmen und zu verschwinden, denn wenn der andere kommt und dich sieht, ich weiß nicht, was er mit dir macht. – Hast du was gesagt? – Ja, das was ich gesagt habe, worauf wartest du noch? –*

Da macht sich der zweite Stinkende Hund davon. Es entsteht Unruhe in der Menge, Rufe sind zu hören, der erste Stinkende Hund kommt herangesprengt und fragt: *Wer ist der Bürgermeister und Amtsdienner? – Ich bin der Bürgermeister.* Die Szene mit der Übergabe der Pferdezügel wiederholt sich. – *Hat jemand diesen Stein geworfen? – Ja, einer hat ihn geworfen, aber jetzt ist er weggegangen. – Wer war das? – Ein stinkender Hund. – Ha, gerade den such ich, den such ich. – So? Der hat auch gesagt, er sucht dich. – Wie groß war er? – Wie groß? Du bist so groß wie sein Schenkel. – Einen solchen Brustkorb? – Wo ist dein Brustkorb? – Solche Schenkel? – Wo sind deine Schenkel? – Hat er kein Zeichen hinterlassen? – Nur immer langsam! Da ist das Zeichen, der Stein, den hat er genommen und aufgehoben. – Den da? – Jetzt wird sich zeigen, ob du ein Mann bist. Nicht mit Gerede über Schenkel und Brustkorb, das zählt nicht. Der hat ihn genommen und hochgehoben und ist gerade damit gegangen.* – Er versucht, den Stein hochzuheben, fällt aber tot hin, weil ihn der zweite Stinkende Hund, der wiehernd heransprengt, erschießt. Er sagt zum Bürgermeister: *Aber, Herr Bürgermeister, ist das der, den ich gesucht habe? – Das ist er. – Das ist der Hund, den ich gesucht habe. Das ist der, den ich gesucht habe.* Er betrachtet den Toten, den ersten Stinkenden Hund, nähert sich ihm, betrachtet ihn wieder, fragt sich, wo er ihn schon einmal gesehen habe, und letztlich steigt ihm der Verdacht auf, daß es sich um seinen Bruder handeln könne. *Ha, sag, bist du mein Bruder? Ach, Mutter, Mutter!* Er weint und klagt: *Freunde, das ist mein Bruder!* Der Bürgermeister: *Schau ihn gut an, vielleicht ist er es auch nicht. Und laß das Geheule und Geschrei! – Laß mal sehen. Jetzt scheint mir, als ob er es nicht ist. – Er ist es nicht. Der da ist der Stinkende Hund. – Der ist um einen Kopf zu groß. – Zu groß, er ist es nicht.* Der Stinkende Hund geht näher an ihn heran, schnüffelt und bemerkt: *Aber der stinkt ja. Wer ist der? Was wollt er mir sagen? Jetzt hab ich ihn erschossen. Ich glaubte, er wäre weg. – Schau ihn gut an, ob es nicht doch der ist. – Das ist nicht der. – Er schneidet Stücke vom toten Körper des ersten Stinkenden Hundes. –*

Kommt, Freunde, wir haben Fleisch. – Er bietet den Dorfbewohnern der Reihe nach Fleischstücke an und ruft weiterhin: *Der nächste.* – *Holt euch alle,* sagt einer der Zuschauer, und der Stinkende Hund fordert auch die anderen auf: *Holt euch alle ein Stück Fleisch.* Er wiederholt diese Aufforderung an alle Zuschauer und bietet das Fleisch an. *Holt euch alle ein Stück. Jetzt verkaufen auch wir, da wir schon hier sind ... Der nächste ... Zehn Schilling ... Zehn Schilling fünfzig ... Es ist teurer geworden ...*⁴⁹

Das kurze, improvisierte Stück bietet eine ganze Reihe von Fragestellungen, denen im einzelnen nachzugehen sich lohnen würde. Eine gesicherte Grundlage würde sich freilich erst nach mehrmaliger Textfassung ergeben, um Variationsspielraum und Invariable auszuloten. Doch lassen sich einzelne Elemente, Themenbezirke bzw. Zeitschichten auch am vorliegenden Text schon abgrenzen. Den größten Teil des „Werkes“ nehmen die einleitenden parodistischen Prahldialoge um die Körperkraft und Riesengestalt der „Stinkenden Hunde“ ein, ein Motiv der komischen Tradition, das sich vom „miles gloriosus“ der römischen Komödie bis zum Stavrakas (dem schweren Burschen der Athener Unterwelt) im griechischen Schattentheater verfolgen läßt.⁵⁰ Andererseits ist hier das travestierte Bezugsfeld deutlich die Heldendichtung; das byzantinische Epos des „Digenis Akritas“ und die dazugehörigen Heldenliederzyklen wie „Armuris“ usw. waren in Zypern wohlbekannt.⁵¹ Steinstoßen bzw. Steinwurf gehörten auch zu den Wettkampfdisziplinen der griechischen Volkskultur (z.B. am Festtag des Hl. Georg in Arachova, oder am Sonntag nach Ostern in Nigrita).⁵² Das herrschaftliche Gehabe der „Stinkenden Hunde“, ihre Pferde, die Szene mit dem Bürgermeister, der ihre Pferde hält, sowie ihr türkisch gefärbtes Sprechidiom erinnern an die umfangreichsten Varianten der „Momogeroi“ der Kleinasien Griechen

49 Nach der ausführlichen Version in Puchner: Λαϊκό θέατρο, op. cit., S. 136 – 139.

50 Dazu W. Puchner: Das neugriechische Schattentheater Karagiozis. München 1975, zur Figur speziell S. 101.

51 Aus Zypern stammen sogar die ausführlichsten Varianten. Vgl. neuerdings G. I. Thanopoulos: Το τραγούδι του Αρμούρη. Χειρόγραφη και προφορική παράδοση [Das Armuris-Lied. Handschriftliche und mündliche Überlieferung]. Diss. Athen 1990. Zum im 20. Jahrhundert noch gesungenen Liedbestand der Akriten-Lieder auf Zypern M. Kitromilidu: Ακριτικά τραγούδια και παραλογές από την Κύπρο [Akriten-Lieder und Balladen aus Zypern]. Nicosia 1990.

52 Puchner: Brauchtumserscheinungen, op. cit., S. 148.

an den Südküsten des Euxinischen Pontus und ihrem Hinterland;⁵³ die Steckenpferd-Technik findet sich auch bei den rumänischen „Pferdemenschen“, den *călușarii*.⁵⁴

Der eigentliche Bedeutungsrahmen des Dromenons ist jedoch der Tod/ Auferstehungs-Zyklus, wobei der zweite Teil durch einen eigenartigen „totemistischen“ Ritualschmaus ersetzt ist. Das Handlungs skelett dieses „Proto-Dramas“ besteht im Südbalkanraum meist darin, daß ein „Araber“ (dämonisch Geschwärzter) die „Braut“ (von Männern gespielt) raubt und den Bräutigam (Rollentyp) tötet, worauf diese ihn beweint (Parodie der rituellen Klage) und zum Leben erweckt (hier setzt auch eine Arztparodie an).⁵⁵ Das „Stinken“ ist nicht wie beim „viertägigen“ Lazarus ein Zeichen der Verwesung,⁵⁶ sondern in diesem Zusammenhang ein Lebenszeichen des eben Getöteten: im improvisierten Dialogspiel der „Karakotzadoi“ im Westpontus „riecht“ der Akbabas (weißer Vater) seine Maruska, die der Hausherr bei sich versteckt; und als ihn der jüngere Karababas (schwarzer Vater) tötet, setzt sich seine Frau auf sein Gesicht und entlüftet sich, was ihn wieder zum Leben erweckt.⁵⁷ Der Sparagmos und die Homophagie des Toten ist im Kontext der vielfältigen Blutopfer rituale zu sehen, wo ebenfalls das Fleisch des Opfertieres an Ort und Stelle verzehrt wird.⁵⁸ Die ganze Mordszene (ohne Braut) zwischen zwei gattungsgleichen Figuren erinnert an das komplexe Dromenon der thrakischen „Kalogeroi“, wo der erste Kalogeros vom zweiten mit einem Aschenbogen „erschossen“ wird (manchmal auch beweint), während er in der Folge den Leichnam mit einem „Messer“ „abhäutet“ (in der Beschreibung von Dawkins 1906, in anderen Beschreibungen fehlt das Motiv der Häutung).⁵⁹

53 Puchner, op. cit., S. 248ff; und noch ausführlicher Chr. Samuilidis: Το λαϊκό παραδοσιακό θέατρο του Πόντου [Das traditionelle Volkstheater der Pontus-Griechen]. Athen 1980.

54 Vgl. jetzt die ausführliche Monographie von G. Kligman: *Căluș. Symbolic transformation in Romanian Ritual*. Chicago/London 1981.

55 Puchner, op.cit. pass.

56 Siehe etwa die Geruchsgeste in der byzantinischen Ikonographie (Puchner: Studien zum Kulturkontext, op. cit., S. 27 – 29 und pass.).

57 Brauchtumserscheinungen, Puchner: op. cit., S. 250. Dasselbe Motiv des lebenserweckenden Furzes bzw. Gestankes findet sich mehrfach bei der Auferstehung des getöteten Kizir durch seine Braut in den Brauchspielen der pontischen „Momoeria“ (durch Entlüftung bzw. schlechten Geruch).

58 Systematisch Aikaterinidis, op. cit.

59 „Presently the first kalogheros was seen sauntering about, or standing the phallus

Doch findet sich diese Häutungs-Pantomime in Zypern selbst, im sogenannten „Messer-Tanz“ (in der Auferstehungs-Nacht, bei Hochzeiten und Jahrmärkten) und im „Vasilis-Spiel“ oder „Hirtenspiel“ (in der Auferstehungs-Nacht oder am Osterdienstag).⁶⁰ Es geht eigentlich um Faschingsverkleidungen, die eine Terminverschiebung durchgemacht haben: wie im Pelion-Gebiet in Thessalien solche Vermummungen am 1. Mai stattfinden,⁶¹ oder bei den nordepeirischen Griechen in Albanien am Lazarus-Samstag,⁶² so finden sich hier auf Zypern Karnevalsverkleidungen in der Osterzeit.⁶³ Beim „Messer-Tanz“ stellt einer den Jäger und ein anderer das Tieropfer vor: dieses wird pantomimisch verwundet, getötet, schließlich gehäutet und ersteht durch Wasserausspucken wieder auf.⁶⁴ Das „Vasilis-Spiel“ existiert in mehreren Varianten. Nach den ältesten Aufzeichnungen steckt der Hirten-Gehilfe Vasilis betrunken in einem Sack (seinen Kopf bezeichnet ein irdener Topf) und gibt auf die Rufe seines Herrn, der krank ist und die Tiere nicht beisammenhalten kann, keine Antwort. Der Reihe nach kommen Gärtner, Olivenbaumbesitzer, Salatpflanze, Bauern usw. und beschweren sich über den Schaden, den die Tiere anrichten. Dann erscheint der betrunkene Vasilis selbst und singt und lacht und kümmert sich keinen Deut um seinen Herrn. Der zerschlägt ihm den Kopf (den irdenen Topf) und beginnt, ihn mit dem

upright on the ground and sitting upon it. Meanwhile his comrade was stalking him from behind and at last shot him with the bow, at which he fell down on his face as if dead. After making sure that he was really dead, the slayer traced a line round the body, as if to mark the size of the grave needed. He then pretended to flay (γδέρνω) the dead body, using for the purpose a kind of pick ... and also making a show of sharpening a stick, as if it had been a knife. A wooden knife is sometimes used. Of this flaying Vizyenos says nothing ...“ (R. M. Dawkins: *The modern Carnival in Thrace and the Cult of Dionysos*. In: *Journal of Hellenic Studies* XXVI (1906), S. 191 - 206). Zur Problematik dieser Beschreibung Puchner: *Die thrakische Karnevalsszene*, op.cit. und zur ausgedehnten Bibliographie um dieses Dromenon Puchner: *Beiträge zum thrakischen Feuerlauf*, op. cit.

60 Rusunidis, op.cit. mit den einschlägigen Quellen.

61 Puchner, op. cit., S. 246 mit Nachweisen.

62 Puchner, *Studien zum Kulturkontext*, op. cit., S. 208f.

63 Rusunidis, op. cit., S. 50ff. Dies betrifft neben den genannten Spielen auch Gerichtsspiele, die „Alten“ der Auferstehungsnacht (vgl. die „Geroi“ auf Skyros), reine Frauenspiele, und besonders das komplexe Kamel-Spiel (S. 64ff.) mit Kameltreiber und Tochter, Brautraub, Pseudopriester, Scheinhochzeit, Maßparodie mit Zoten usw.

64 G. A. Averof: *Τα δημοτικά τραγούδια και οι λαϊκοί χοροί της Κύπρου* [Volkslieder und Volkstänze von Zypern]. Nicosia 1989, S. 123f.

Messer zu häuten, wobei ihm das ganze Dorf hilft (seine Haut soll sie für den entstandenen Schaden entschädigen). Dabei wird ihm der Sack langsam über den Kopf gezogen. Als sie seine Augen offen finden, erschrecken sie, halten ihn für einen Vampir und laufen schreiend davon.⁶⁵ In Varianten davon erwacht der hier namenlose Hirtengehilfe während der Häutung zum Leben, indem er Wasser auf die Umstehenden spuckt.⁶⁶ Manchmal ist der Gehilfe auch schwerhörig und spielt Flöte, oder die Tiere des Hirten sind läufig, oder die Schuster kommen und interessieren sich für die abgezogene Haut des Gehilfen.⁶⁷ Von dem Spiel gibt es auch eine nur von Frauen gespielte Variante, wo eine den „Hund“ vorstellt, der das Zicklein fressen will.⁶⁸ Der eventuelle Zusammenhang mit dem Hl. Basileios des Neujahrsfestes betrifft unsere Fragestellung nicht.⁶⁹

Das „Hündische“ an diesem Dromenon betrifft also die pejorative Seite (verstärkt noch durch das Epitheton „stinkend“, das wie erwähnt aber noch andere Sinndimensionen haben kann; das stark riechende Mannsbild, Geruch als Vitalmanifestation), eventuell noch die mannhaften Züge des „Kerls“, hier in parodistischer Umdeutung als schimpfliche Bezeichnung, kaum aber den Purifikationstermin des „Hundemontags“ und die dämonische Ausformung der Totenseelen an der Oberwelt.⁷⁰ Somit erweist sich der Bedeutungskomplex „Hund“ bzw. „Hündisch“ allein schon in den Brauchformen der griechischen Tradition als überaus labil, vielseitig und multivalent, wobei das semantische Ambiente jeweils vom Erscheinungskontext bestimmt oder modifiziert wird. Und dies gilt gleichermaßen für viele andere Bedeutungskomplexe in den Volkskulturen, die eine vorschnelle Sinnzuweisung nicht gestatten und erst vorsichtig aus ihrem jeweiligen Bedeutungszusammenhang zu interpretieren sind. Auf dem Sektor von Legenden- und Bildmotivik hat der Gefeierte in

65 A. Sakellariu: *Τα Κυπριακά*. Athen 1891, S. 267 – 269.

66 L. Antoniadis: *Ἐθμία της Λαμπρής*. In: *Laografia* 19 (1960 – 61), S. 542f.

67 Rusunidis, op. cit., S. 55f.

68 Rusunidis, op. cit., S. 57.

69 Diskussion bei Rusunidis, op. cit., S. 57ff.

70 Einer der „Ferienaufenthalte“ der Seelen aus der Unterwelt fällt freilich mit der Anastasis zusammen: es ist dies die Periode von Ostern bis Pfingsten, doch beziehen sich die entsprechenden Glaubensvorstellungen vorwiegend auf Feen, Nixen, Elfen und dergleichen. Vgl. Puchner, *Rosalienfest*, op.cit. Außerdem handelt es sich hier um Brauchformen, die eigentlich in der Zwölften- bzw. der Karnevalsperiode anzusiedeln sind.

dieser Hinsicht wegweisend gewirkt. Die gleiche Sensibilität und ein ähnliches Fingerspitzengefühl scheint auch in der Brauchforschung vonnöten, nicht nur um vergangene Bedeutungs- und Symbolschichten freizulegen, sondern um auch die Bandbreite semantischer Polyvalenz von Braucherscheinungen und -motiven in verschiedenen Kontexten völlig erfassen zu können. Diese oft seltsam anmutenden „Zeichen“ haben eines gemeinsam mit den ästhetischen Zeichen: die lose Verbindung von Bezeichnendem und Bezeichnetem, wo die Konnotationen die eigentliche Denotation überdecken können, und das Interpretieren (wie in der Kunstanschauung) zur schöpferischen Leistung wird. Ein Kapitel aus der Poetik der Brauchforschung.

Chronik der Volkskunde

Verein und Österreichisches Museum für Volkskunde 1991

Die Ordentliche Generalversammlung zum Abschluß des Vereinsjahres 1991 fand statutengemäß innerhalb des ersten Quartals des darauffolgenden Jahres am 20. März 1992 um 17 Uhr im Vortragssaal des Österreichischen Museums für Volkskunde in Wien statt. Dieser ging, wie gewöhnlich, eine Sitzung des Vereinsausschusses unmittelbar voraus.

Die Beschlußfähigkeit der Generalversammlung konnte festgestellt werden. Die zeitgerecht verlautbarte Tagesordnung wurde unverändert einstimmig angenommen:

Tagesordnung

1. Jahresberichte des Vereins und des Österreichischen Museums für Volkskunde 1991
2. Kassabericht 1991
3. Entlastung der Vereinsorgane
4. Neuwahl des Vereinsvorstandes und der Ausschüsse
5. Festsetzung der Höhe des Mitgliedsbeitrages
6. Ernennung von Korrespondierenden Mitgliedern
7. Allfälliges

Bei seiner Begrüßung erinnerte Präsident Hon.-Prof. HR Dr. Klaus Beitzl daran, daß der Verein im 98. Vereinsjahr steht und daß der neue Vereinsvorstand das 100-Jahr-Jubiläum auszurichten haben wird.

Anschließend gedachte die Generalversammlung der verstorbenen Vereinsmitglieder: Elvira Friedrich, Wien; Peter Kornfell, Lichtenwörth; Dr. Helmut Kropf, Klosterneuburg; Prof. Dr. Max Lüthi, Zürich; Hans Mayr, Wildschönau; Ludwig Plakolb, Wien; Dir. Johannes Trojer, Ausservillgraten.

1. Jahresberichte 1991 des Vereins und des Österreichischen Museums für Volkskunde

A. Verein für Volkskunde

Zunächst übergab der Generalsekretär seinen Bericht über den Stand der Mitglieder, über die Veranstaltungen (insgesamt 28), die Publikationstätigkeit und die Arbeitsgemeinschaften:

a) Mitgliederbewegung

Der Mitgliederstand erreicht zum Zeitpunkt der Generalversammlung 854 Mitglieder. Im vergangenen Jahr waren 50 Vereinsbeitritte, 38 Austritte und 7 Todesfälle zu registrieren.

b) Veranstaltungen

Im abgelaufenen Vereinsjahr wurden 28 Veranstaltungen durchgeführt: 11 Vorträge, 3 Clubs, 8 Ausstellungseröffnungen, 2 Exkursionen, 3 Konzerte und dazu der Kittseer Advent. In chronologischer Reihenfolge handelte es sich um folgende Veranstaltungen:

17. 1. 1991: Lichtbildervortrag zum Thema „Die Siebenbürger Landler im Auswanderungsfieber“ von OR Dr. Franz Grieshofer, Wien;

31. 1. 1991: Eröffnung der Sonderausstellung „Herdgott und Habergeiß“ im Österreichischen Museum für Volkskunde, Wien, durch Frau Stadtrat Dr. Ursula Pasterk und Sektionschef Dr. Johann Marte;

21. 2. 1991: Filmvortrag zum Thema „Allerheiligenbrauch in Kals am Großglockner“ von Doz. Dr. Olaf Bockhorn und Dr. Liesl Nopp, Wien;

24. 2. 1991: Konzert „Biedermeier und Moderne“ mit dem Rasumofsky-Quartett, gestaltet von Meinhard Rüdenuer;

8. 3. 1991: Eröffnung der Sonderausstellung „Das Wappen Ungarns in der Volkstradition“ des Ethnographischen Museums Budapest im Ethnographischen Museum Schloß Kittsee;

7. 3. 1991: Vortrag von Prof. Dr. Gerd Kaminski zum Thema „Chinesische Lebens- und Jahresbräuche“ im Rahmen einer Vortragsreihe anlässlich der Sonderausstellung „Herdgott und Habergeiß. Leben und Brauch in China und Österreich“;

15. 3. 1991: Ordentliche Generalversammlung mit anschließendem Festvortrag von WHR Univ.-Prof. Dr. Franz C. Lipp über „Ein halbes Jahrhundert erlebte, erforschte und gestaltete Volkskunde“;

21. 3. 1991: Vortrag von Dr. Franz Grieshofer zum Thema „Der österreichische Brauch- und Festkalender“ im Rahmen einer Vortragsreihe anlässlich der Sonderausstellung „Herdgott und Habergeiß. Leben und Brauch in China und Österreich“;

11. 4. 1991: Vortrag von Prof. Else Kaminski-Unterrieder zum Thema „Chinesische Neujahrsbilder“ im Rahmen einer Vortragsreihe anlässlich der Sonderausstellung „Herdgott und Habergeiß. Leben und Brauch in China und Österreich“;

25. 4. 1991: „Club im ÖMV“ - Dr. Herbert Baumhackl vom Institut für Geographie in Wien berichtete von einem Projekt zum Thema „Die Aufspaltung der Wohnfunktion am Beispiel des Zweitwohnungswesens der Wiener“;

26. 4. 1991: Eröffnung der Sonderausstellung „Hirten und Herden - Schafhaltung in der Slowakei“ im Ethnographischen Museum Schloß Kitt-

see, basierend auf dem Forschungsmaterial von Univ.-Prof. Dr. Ján Podolak, Bratislava;

23. 5. 1991: Vortrag zum Thema „Geschichten über Aids und LSD. Moderne Sagen und moderne Sagenforschung“ von Dr. Ingo Schneider, Universität Innsbruck, im Rahmen einer Vortragsreihe über die Arbeit der Universitätsinstitute für Volkskunde in Österreich;

24. 5. 1991: Eröffnung der Sonderausstellung „Waage und Maß“ im Schloßmuseum Gobelsburg aus der Sammlung des Österreichischen Museums für Volkskunde;

24. 5. 1991: Vereinsexkursion in das Kremstal und nach Gobelsburg zur Eröffnung der Sonderausstellung „Waage und Maß“;

14. 6. 1991: Eröffnung der Sonderausstellung „Haus und Hof im Pinzgau“ – Bilder aus Saalbach von Hans Essinger mit einem Einführungsvortrag von HR Hon.-Prof. Dr. Kurt Conrad;

22. 6. 1991: Musikalische Soirée zum Semesterausklang mit der Wiener Mozart Company unter der Leitung von Meinhard Rüdener;

7. 9. 1991: Vereinsexkursion zur Niederösterreichischen Landesausstellung nach Gaming mit Besichtigung des Heimatmuseums in Lunz;

19. 9. 1991: Vortrag zum Thema „Fünf Jahre Lehre am Wiener Volkskunde-Institut“. Ein Bericht von Univ.-Ass. Dr. Gertraud Liesenfeld, Wien, im Rahmen der Vortragsreihe über die Arbeit der Universitätsinstitute für Volkskunde in Österreich;

8. 10. 1991: Eröffnung der Sonderausstellung „Lampen/Leuchter/Licht“ im Österreichischen Museum für Volkskunde;

17. 10. 1991: Vortrag zum Thema „Wohnkultur aus dem Computer“ – Inventare als Quelle zur Alltagskulturforschung von Univ.-Ass. Dr. Burkhard Pöttler, Graz, im Rahmen der Vortragsreihe über die Arbeit der Universitätsinstitute für Volkskunde in Österreich;

24. 10. 1991: „Club im ÖMV“ – Mag. Traude Horvath und Mag. Eva Müllner berichteten über ein Projekt der Burgenländischen Forschungsgesellschaft mit dem Titel „Zaungespräche, ein grenzüberschreitender Dialog“;

14. 11. 1991: Vortrag zum Thema „Vom Wissen der Volkskundler“ von Univ.-Ass. Mag. Reinhard Johler, Wien, im Rahmen der Vortragsreihe über die Arbeit der Universitätsinstitute für Volkskunde in Österreich;

24. 11. 1991: Eröffnung der Sonderausstellung „Volksmusikinstrumente aus Kroatien“ im Ethnographischen Museum Schloß Kittsee aus der Sammlung Krešimir Galin, Zagreb;

28. 11. 1991: „Club im ÖMV“ – Dr. Christine Spiegel berichtete über die Erfahrungen und den Verlauf der 1. Vorarlberger Landesausstellung zum Thema „Kleider und Leute“;

1. 12. 1991: Weihnachtliche Matinée unter der Devise „... und Friede den Menschen“ und Eröffnung der Sonderausstellung „Altösterreichische Weihnachtskrippen“ im Österreichischen Museum für Volkskunde;

7. 12. und 8. 12. 1991: 10. Burgenländischer Advent im Ethnographischen Museum Schloß Kittsee;

12. 12. 1991: Festsitzung mit Festvortrag gemeinsam mit der Anthropologischen Gesellschaft und ihrem Präsidenten Univ.-Prof. Dr. Karl Wernhart, zum Thema „Hundert Jahre Hausforschung in Österreich“ von Univ.-Prof. Dr. Oskar Moser, mit einem Co-Referat von OR Dr. Franz Grieshofer mit dem Titel „Der Hausforscher Johann Reinhard Bünker“;

15. 12. 1991: Weihnachtskonzert mit der Wiener Mozart Company unter der Leitung von Meinhard Rüdener, mit weihnachtlichen Texten gelesen von Ariane Calix im Österreichischen Museum für Volkskunde.

c) *Vereinspublikationen*

Der XLV. Band (= 94. Band der Gesamtserie) der Österreichischen Zeitschrift für Volkskunde erschien mit 4 Heften und einem Gesamtumfang von 472 Seiten. Der Generalsekretär dankte Frau Dr. Eva Kausel, die mit Jahresbeginn aus der Redaktion ausschied, für die umsichtige redaktionelle Leitung der Zeitschrift während der letzten Jahre. An ihre Stelle rücken Dr. Margot Schindler (Aufsatzteil und Chronik) und Mag. Herbert Nikitsch (Rezensionen). Der im vergangenen Jahr vorgenommene Wechsel der Druckerei hatte nicht nur eine Verbesserung des Erscheinungsbildes der Zeitschrift, sondern erfreulicherweise auch eine wesentliche Kostensenkung zur Folge.

Nachdem 1990 die Folge 20 - 22 der „Österreichischen volkskundlichen Bibliographie“ fertiggestellt werden konnte, übergab Dr. Eva Kausel vor ihrem Ausscheiden auch noch das fertige Manuskript für die Folge 23/24, die die Jahre 1987/88 umfaßt, an die Druckerei des Verbandes der wissenschaftlichen Gesellschaften (vorm. „Notring“). Die Folge ist im Sommer 1992 erschienen. Frau Dr. Kausel hinterläßt in der Bibliographischen Arbeitsgemeinschaft eine große Lücke.

In der Buchreihe der Österreichischen Zeitschrift für Volkskunde (Hrsg. Klaus Beitzl) erschienen als Band 9 die Referate der 2. Tagung der Arbeitsgruppe für die Internationale Volkskundliche Bibliographie (IVB) und zugleich des 4. Internationalen Symposiums des Instituts für Gegenwartsvolkskunde der Österreichischen Akademie der Wissenschaften vom 19. bis 21. April in Neusiedl/See unter dem Titel „Internationale und nationale volkskundliche Bibliographien“. Die Herausgabe besorgten Klaus Beitzl und Eva Kausel.

Das von Dr. Margot Schindler redigierte Nachrichtenblatt des Vereins für Volkskunde, „Volkskunde in Österreich“, umfaßte im 26. Jahrgang 76 Seiten.

d) *Arbeitsgemeinschaften*

Im Ausschuß wurde beschlossen, die Arbeitsgemeinschaft für Bildstock- und Flurdenkmalforschung bis auf weiteres ruhen zu lassen. Die Bibliographische Arbeitsgemeinschaft wird nach dem Ausscheiden der beiden

bisherigen Mitarbeiterinnen Frau OSR Margarete Bischoff und Dr. Eva Kausel personell neu zu besetzen sein.

B. Österreichisches Museum für Volkskunde

Der Jahresbericht 1991 erscheint zusammen mit dem Jahresbericht 1992 in Heft 2, Jahrgang 1993, unserer Zeitschrift.

2. Kassabericht des Vereinsjahres 1991

Im Berichtsjahr 1991 stehen Einnahmen von S 1,941.464,87 Ausgaben in der Höhe von S 1,766.456,40 gegenüber. Die hohen Beträge erklären sich daraus, daß auch 1991 die Abrechnung der gesamten Steuer des Museums über die Buchhaltung des Vereins für Volkskunde als Rechtsträger des Österreichischen Museums für Volkskunde erfolgte.

Die Kosten für den Druck von vier Heften der Zeitschrift betragen S 289.412,30. Dem stehen Einnahmen von S 223.410,10 gegenüber.

Für den Vereinsbetrieb ergaben sich folgende wichtige Einnahmen: Mitgliedsbeiträge S 158.803,-, Verkauf von Publikationen S 38.631,50, Subventionen S 175.000,-, Spenden S 21.972,95, Rückvergütungen S 27.267,-.

Wesentliche Ausgaben waren S 44.448,- für die Herstellung von Publikationen und S 30.149,80 für den Druck des Nachrichtenblattes, S 36.549,60 an Porto, S 21.285,50 für Büro, S 53.970,- für Rechnungsführung und Aushilfsdienste, S 13.308,- für Vorträge und Veranstaltungen und S 4.211,30 für die Generalversammlung.

Die Einnahmen aus Mitgliedsbeiträgen haben sich ein wenig erhöht. Die Erträge aus dem Verkauf von Publikationen sowie der Zeitschrift haben sich unbedeutend verringert. Insgesamt erbrachte das Berichtsjahr 1991 für den Vereinsbetrieb einen Gewinn.

3. Entlastung der Vereinsorgane

Der von den beiden Kassaprüferinnen, OStR. Dr. Martha Sammer und Dr. Monika Habersohn, schriftlich vorgelegte Bericht wurde vorgetragen, und anschließend der Antrag zur Entlastung des gesamten Vorstandes zur Abstimmung gebracht. Ihr wurde von der Generalversammlung einstimmig zugestimmt. Der Bericht der Rechnungsprüferinnen lautet:

„... Am 28. Jänner 1992 wurde die Rechnungsprüfung für das Kalenderjahr 1991 vorgenommen.

Kassajournal, Postsparkassenkonto und DM-Konto München sowie die zugehörigen Eingangs- und Ausgangsbelege wurden stichprobenartig kontrolliert, die Eintragungen ziffernmäßig geprüft und in Ordnung befunden. Deshalb und auf Grund der sorgfältigen Buchführung beantragen wir, den Kassier und die Rechnungsführerin zu entlasten.“

Dr. Monika Habersohn

OST. Prof. Dr. Martha Sammer

4. Neuwahl des Vereinsvorstandes und der Ausschüsse

Über Antrag von Univ.-Prof. Dr. Karl Wernhart und Univ.-Doz. Dr. Olaf Bockhorn wurde der bisherige Vorstand der Generalversammlung zur Wiederwahl vorgeschlagen. Der Antrag wurde einstimmig angenommen. Der bisherige und neue Präsident, Hon.-Prof. HR Dr. Klaus Beitzl, dankte im Namen des neuen Vorstandes für das Vertrauen und sagte in Anspielung auf eine legendäre Bemerkung des berühmten Wiener Germanisten Eduard Castle anlässlich einer studentischen Ermahnung bei einer vorzeitig beendeten Vorlesung: „Wir werkeln weiter!“

Der Vorstand für die Funktionsperiode 1992 bis 1995 setzt sich zusammen:

Präsident:	Hon.-Prof. HR. Dr. Klaus Beitzl
1. Vizepräsident:	Univ.-Prof. Dr. Oskar Moser
2. Vizepräsident:	Univ.-Prof. HR. Dr. Franz Lipp
Generalsekretär:	OR Dr. Franz Grieshofer
Generalsekr.-Stellvertreter:	OR Dr. Margot Schindler
Kassier:	Sektionschef Dr. Hermann Lein
Kassier-Stellv.:	Sektionschef Dr. Carl Blaha

Unter dem Vorsitz des wiedergewählten Präsidenten erfolgte die Wahl in den Vereinsausschuß:

a) Von der Generalversammlung zu wählende Ausschußmitglieder

Univ.-Doz. Dr. Olaf Bockhorn
 Dr. Gertrud Hess-Haberlandt
 Univ.-Prof. Dr. Edith Hörandner
 Univ.-Prof. Dr. Maria Hornung
 Hofrat Dr. Georg Kugler
 Univ.-Prof. Dr. Leander Petzoldt
 Univ.-Prof. Dr. Karl Wernhart
 Dir. Dr. Dieter Weiss

b) Vom Vorstand in den Ausschuß berufene Mitglieder, die von der Generalversammlung zu bestätigen waren

HR Dr. Dietmar Assmann
 Hon.-Prof. HR Dr. Kurt Conrad
 Prof. Walter Deutsch
 OKustos Dr. Werner Galler
 Mag. Sepp Gmasz
 Dir. Dr. Hans Gschnitzer
 RegR. Dr. Wolfgang Gürtler
 Dr. Gerlinde Haid
 Univ.-Prof. Dr. Karl Ilg

Univ.-Ass. Mag. Reinhard Johler
Dr. Ilse Koschier
Dr. Maria Kundegraber
Dr. Herlinde Menardi
OR Dr. Felix Schneeweis
Dr. Helga Maria Wolf

c) Kontrollorgan (Kassaprüfer)

Dr. Monika Habersohn
OSTR Dr. Martha Sammer

d) Museumsausschuß

Hon.-Prof. HR Dr. Klaus Beitzl
OR Dr. Franz Grieshofer
HR Dr. Georg Kugler
Dr. Herlinde Menardi
Dir. Dr. Dieter Weiss

Arbeitsgemeinschaften:

Bibliographische Arbeitsgemeinschaft

Ausschuß

Hon.-Prof. HR Dr. Klaus Beitzl

Der Ausschuß wird zu einem späteren Zeitpunkt die notwendige Nachbesetzung erfahren.

Mitglieder

Univ.-Doz. Dr. Elfriede Grabner
Dr. Gerhard Gaigg
OR Dr. Franz Grieshofer
RegR. Dr. Wolfgang Gürtler
Dipl.-Ing. Michael Martischnig
OR Dr. Margot Schindler
Dr. Vera Mayer

Schriftleitung der Österreichische. Zeitschrift für Volkskunde

Hon.-Prof. HR Dr. Klaus Beitzl
OR Dr. Franz Grieshofer

unter Mitarbeit von

Univ.-Prof. Dr. Leopold Kretzenbacher
Univ.-Prof. HR Dr. Franz Lipp
Univ.-Prof. Dr. Oskar Moser

Redaktion

OR Dr. Margot Schindler (Aufsatz-, Mitteilungs- und Chronikteil)
Mag. Herbert Nikitsch (Rezensionsteil)

6. Neufestsetzung der Höhe des Mitgliedsbeitrages

Angesichts der großen Spendenfreudigkeit seitens der Vereinsmitglieder schlug der Vorstand vor, den Mitgliedsbeitrag mit S 200,- (Studenten S 100,-) zu belassen. Bei dieser Gelegenheit dankte der Präsident den Vereinsmitgliedern für ihre großzügige Unterstützung, die für 1992 bereits S 13.000,- an Spenden erbrachte. Der Antrag wurde einstimmig angenommen.

7. Bestätigung von Korrespondierenden Mitgliedern

Namens des Vorstandes schlug Präsident Beitzl als Korrespondierende Mitglieder vor:

Martine Jaoul, Direktorin der Musée national des arts et traditions populaires, Paris, die federführend bei der Vorbereitung einer Tagung der europäischen Volkskundemuseen ist (im Vorjahr fand in Wien eine Tagung dazu statt);

Dr. Milan Leščák, Direktor des Ethnographischen Instituts der Slowakischen Akademie der Wissenschaften in Bratislava, mit dem es eine enge Zusammenarbeit gibt;

Prof. Walter Puchner, der den engen Kontakt des Vereins zur griechischen Volkskunde aufrechterhält;

Prof. Adelina Ciceri, Präsidentin der Società Filologica Friulana, Udine.

Die Generalversammlung bestätigte einstimmig die Wahl dieser vier Persönlichkeiten.

8. Allfälliges

Der Generalsekretär wies auf die nächsten Veranstaltungen hin: auf den Historikertag in Graz vom 18. bis 23. 5. 1992 und auf die gemeinsam mit der Anthropologischen Gesellschaft geplante Exkursion in die Westslowakei am 27./28. 6. 1992.

Anschließend an die Generalversammlung hielt Frau Dr. Christel Köhler-Hezinger aus Tübingen ein vielbeachtetes Referat über „Treuezeichen. Anmerkungen zur Fest- und Jubilarkultur in der industriellen Welt“, über das beim Buffet noch rege diskutiert wurde.

Klaus Beitzl, Franz Grieshofer, Hermann Lein

Im Spannungsfeld des Lebens Vierzig Jahre Kärntner Freilichtmuseum Festrede von em. Univ.-Prof. Dr. Oskar Moser

Am 20. Juli 1952 wurde in Klagenfurt das Kärntner Freilichtmuseum als erstes volkskundliches Openair-Museum in Österreich durch die höchsten Stellen des Landes feierlich eröffnet. Es war und blieb ein sichtbares Zeichen des erfolgreichen Wiederaufbaues und Fortschritts auch im Kulturellen nach den Verheerungen des letzten Krieges. Die vierzigste Wiederkehr dieses Ereignisses hat das Museum auf seinem heutigen Gelände in Maria Saal heuer am 20. September mit einem eigenen Museumstag und besonderem Programm festlich begangen. Der Rückblick auf die Entwicklung seither weckt nicht nur Erinnerungen an eine schwierige Gründung und lenkt zurück auf Jahrzehnte angestrebter Museumsarbeit. Es ist gewiß auch ein Anlaß zur Standortbestimmung von heute und ein Aufruf an die Öffentlichkeit, die Zukunft dieser Gründung im Auge zu behalten.

Bereits Anfang der Dreißiger Jahre war in Kärnten ein solches Freilichtmuseum im Gespräch. Es konnte freilich erst nach dem Zweiten Weltkrieg dank dem Weitblick und der Umsicht einiger herausragender Persönlichkeiten und gefördert durch die nachhaltige Munifizenz der Kärntner Sparkasse an seinem heutigen Standort vollendet werden. Wer es jetzt besucht, der vermag sich kaum noch vorzustellen, daß alle diese Bauten mit deren Einrichtung erst gefunden, erworben, bestimmt und dem neuen Zweck zugeordnet, in ihr heutiges Ambiente übertragen und zugänglich gemacht werden mußten. Man sollte dabei zugleich mit den entscheidenden Persönlichkeiten der Vorbereitung und Gründung, zu denen vorab Gotbert Moro, der einstige Direktor des Landesmuseums für Kärnten, und der Kärntner Industrielle Dr. Franz Neuner mit manchen anderen gehörten, an die warmherzige Unterstützung durch die Bevölkerung des Landes denken.

Über eineinhalb Millionen Menschen aus dem In- und Ausland haben seitdem seine Anlagen besucht. Manche wichtige Anregung ging von diesem Museum in andere Länder aus. So nicht nur für das Österreichische Freilichtmuseum in Stübing (Steiermark), das schon zehn Jahre später seine Tätigkeit aufnahm, bereits 1953 führten wir noch am Kreuzbergl bei Klagenfurt eine belgische Reisegruppe durchs „Bodner-Haus“. Einer der Teilnehmer war damals Dr. Josef Weyns, der davon so begeistert wurde, daß er danach den Entschluß zur Gründung des großen „Vlaamse Openluchtmuseum“ in Bokrijk (Provinz Limburg) faßte. Und wenig später konnte dort der Verband europäischer Freilichtmuseen ins Leben treten, regten wir kurze Jahre darauf in Brienz im Berner Oberland die Schaffung des „Schweizerischen Freilichtmuseums“ am nahen Ballenberg an.

Das Kärntner Museum ist also keine lokale Marotte einiger Post-Romaniker, sondern folgt ernstem wissenschaftlichen Überlegungen und einer

umfassenden Aufgabe als ein Kultur- und Baudenkmal im Umfeld eines historisch bedeutsamen ostalpinen Zentralraumes. Daß es zudem als Freilandmuseum eine gewichtige Rolle innerhalb des Tourismus-Landes Kärnten spielt, zeigen die beachtlichen Besucherzahlen und können auch rein ökonomisch vertierte Geister wohl nicht bestreiten.

Seit den Begründern dieser Art von Museen unter freiem Himmel in den Ländern Skandinaviens galt als deren oberstes Ziel die Bewahrung und Erhaltung von Zeugnissen des Alltagslebens, seiner Arbeits- und Wohnkultur, als Ausdruck und Befindlichkeit der einfachen Menschen, der Frauen und Männer, die die Geschichte nur zu gerne vergißt. Hier zeigt sich der besondere kulturelle Reichtum auch im Alltäglichen, werden in sorgfältig ausgewählten Objekten und Ensembles erst dessen Besonderheiten im Regionalen sichtbar und sollten sie wiederum den Menschen von heute in einer völlig veränderten Zeit zugänglich sein; Sachdokumente des bäuerlich-ländlichen Lebens, angefangen vom Bauen und Gestalten, von den Wohngewohnheiten einstmals bis zu Haue, Pflug und Haspel werden darin der Nachwelt im Original bewahrt und erhalten. Was dies bedeutet, mag man leicht an den Veränderungen des Alltäglichen ermessen, die wir alle in den letzten Jahrzehnten miterleben.

Hier läge es nun nahe, zu schildern, wie wir durch die Jahre Gebäude nach Gebäude errichtet und Hof um Hof eingerichtet und so das Ganze fachlich, materiell und organisatorisch ins „Standing“ gebracht und aufgebaut haben. Ich möchte jedoch damit nicht langweilen. Eines aber sollte mit Nachdruck gesagt werden: in den meisten Menschen weckt schon das Wort „Museum“ Vorstellungen einer etwas verstaubten Statik in gewaltsam rubrizierten und nicht immer leicht einsehbaren Ungewöhnlichkeiten; es herrscht die Vorstellung der liegenden Ruhe des einstmals Gewordenen. Nur wenige ahnen die zeitnahe Anspannung, die tagtäglichen Mühen, unter denen gerade ein Freilichtmuseum mit seinen Problemen der Erhaltung und Wartung, der Pflege und Instandsetzung der Gebäude, der Betreuung und Werbung großer Besuchermassen und der Betriebsplanung und -organisation steht. Die unmittelbare Wirkung und die Lebendigkeit eines solchen Museums-werkes erfordert ebenso eine lebendige, ja fast eine geniale Führung und Planung durch alle Jahreszeiten hindurch. Doch ist es das nicht alleine. Die wissenschaftliche wie die organisatorische und edukative und sichernde Aufgabenstellung erheben viel weiterreichende Ansprüche mit einer ständig neuen und aktuellen Zielsetzung. Der äußeren und scheinbaren Ruhe steht somit eine sehr bewegte innere Mobilität und eine stete konzeptive Art des Denkens und Wollens in der Leitung gegenüber, ohne die ein solches Museum nicht bestehen kann.

Seine Institution ist ihrem Charakter nach zunächst ein besonderes „Kulturresevat“ für das ganze Land, auf dessen Eigenarten und Vielfalt es sich vor allem im regionalen Rahmen gut konzentrieren läßt. Das schließt nicht

aus, es in seiner Grundauffassung und im Stil der Darstellung ständig neu zu überlegen und zu diskutieren. Seit man vor hundert Jahren besonders in Skandinavien nach dem Prototyp von Skansen in Stockholm diesen Weg beschritten hat und seit er auch in Europa vielseitig und mannigfach erprobt worden ist, z.B. in großen Ausmaßen wie im niederländischen Arnheim oder bei Detmold für Westfalen-Lippe, z.T. in enormer Verdichtung wie bei Bukarest oder in eigenwilligen Sonderlösungen wie im Pueblo español in Barcelona, und seit sich deren Anziehungskraft allgemein in gewaltigen Besucherzahlen äußert, während sich unser ländlicher Lebensbereich äußerlich und grundstürzend verändert, ist auch diese Aufgabenstellung und deren Problematik lebhaft erörtert und diskutiert worden.

Vor allem in den skandinavischen Ländern begannen schon vor dem Zweiten Weltkrieg die Diskussionen um die ideologischen Voraussetzungen solcher „Volksmuseen“. War deren Grundfunktion je in der Rettung und Bewahrung des „kulturellen Erbes“ gesehen worden, so zeigten sich deren postromantische Wurzeln nach dem anfänglichen Enthusiasmus und manchen sentimental Folgewirkungen nur um so deutlicher, die u.a. auf die Frage hindrängten, ob ein solches Institut grundsätzlich ein wissenschaftlich geführtes und verantwortetes, gewiß auch kostspieliges Kulturreisat sein sollte oder – wie man auch schon manchenmal hört – ob es geradewegs hindriftet auf ein mehr kommerzielles Establishment mit entsprechend eingefärbter, mehr unterhaltender Tendenz.

In beiden Fällen ist das unmittelbar Erlebnishaftes unübersehbar und weckt gewisse animose Werte der Besucher, die zwar positiv sein, aber auch mißbraucht werden können. Und dies allein schon, weil die wenigsten Besucher im Ungewissen der Vergangenheit, in die sie da eintreten, das Aktuelle in Realität ja kaum abwägen und relativieren können oder wollen. Nur selten werden auch die Schattenseiten des Vergangenen wie etwa die ärmlicher Wohnmodelle oder schwerer täglicher Arbeit reflektiert. Dazu kommt allerdings auch, daß die Besucher eines Freilichtmuseums jenseits eines postulierten Gesamtrahmens im Historischen auch manches vorfinden, das sie selber noch kennen, so daß in ihnen das heimische Gefühl oder ganz persönliche Erinnerungen wach werden.

Diese große Bandbreite des rein Erlebnishaften beim Besucher ist nicht zuletzt eine edukative Chance, ja sie ist seine eigentliche Stärke, wenngleich es da naturgemäß auch Grenzen, ja sogar Gegenpositionen geben kann. Objektiv aber demonstriert sich hier gerade auch der ungeheure Fortschritt im Leben von heute und wird das Verständnis vermittelt, für die anders gewordene Zeit, nicht zuletzt auch für Enge und Armut, Zwänge und Notdürfte gerade im bäuerlichen Leben früherer Tage. Beides sind wichtige Aspekte und führen auf eine bildnerische Qualität, die keine andere Institution so unmittelbar und direkt und leicht zugleich auch dem unbeschwerten Besucher zu vermitteln vermag. Zu allem fachlichen und dokumentarischen

Quellenwert und manchen anderen rekreativen Vorzügen rechtfertigt gewiß auch dies den großen ideellen und materiellen Aufwand ihrer Schaffung und Erhaltung. In ihrer umfassenden Aufgabe, Ausrichtung und Öffentlichkeitswirkung bekräftigt sie stets der redliche, sinngemäße Vollzug einer aktuellen und bewußten Distanzhaltung und das offene und rechte Verhältnis zu unserer eigenen Gegenwart und Jetztzeit. Aus diesem großen Spannungsfeld und mit den speziellen Qualitäten solcher Museen unter freiem Himmel erwächst letztlich deren besonderer Effekt, und darin liegt zugleich auch ihre Zukunft.

Bericht über den 19. Österreichischen Historikertag vom 18. bis 22. Mai 1992 in Graz

Für die Ausrichtung des 19. Österreichischen Historikertages vom 18. bis 22. Mai 1992 in Graz war der Umstand maßgebend, daß vor 800 Jahren durch das Inkrafttreten der im Jahre 1186 von den Traungauern festgelegten Erbfolge das Herzogtum Steiermark an die Babenberger fiel. Dieser Zuwachs bildete einen wesentlichen Baustein für das nachmalige Haus Österreich und begründete sein föderalistisches Prinzip. In Anbetracht des Spannungsverhältnisses zwischen absolutistischen und totalitären Machtansprüchen und dem Streben nach Selbständigkeit und Demokratie wählte man für den diesjährigen Historikertag „Zentrale und dezentrale Machtgefüge in der Geschichte“ zum Generalthema. Vor dem Hintergrund der jüngsten Ereignisse in Ost- und Südosteuropa erhielt diese Problematik eine unerwartete Aktualität.

Die treue Verbundenheit der Steiermark zu Österreich bei gleichzeitiger Wahrung der Eigenständigkeit bot denn auch Landeshauptmann Dr. Josef Krainer bei der feierlichen Eröffnung am Dienstag vormittag im Grazer Stefaniaaal die Gelegenheit, in einer engagierten Rede ein Bekenntnis zu diesem „steirischen Weg“ abzugeben. Angesichts der dramatischen Ereignisse an der Südgrenze des Landes konfrontierte hingegen Bürgermeister Dr. Stingel bei seiner Begrüßung die versammelten Historiker mit der Frage, ob der Mensch überhaupt fähig sei, aus der Geschichte zu lernen.

Den Eröffnungsvortrag hielt Prof. Othmar Hageneder, der über „Die Länder im spätmittelalterlichen Verfassungsgefüge“ sprach. Am Nachmittag setzten die Beratungen der einzelnen Sektionen und Arbeitsgemeinschaften ein, die inzwischen auf 22 angestiegen sind. Das bedeutete, daß an sieben zur Verfügung stehenden Halbtageseinheiten jeweils mindestens drei Sektionen bzw. Gruppen gleichzeitig tagen mußten. Wegen der unterschiedlichen Vortragszeiten war auch ein Wechsel von Sektion zu Sektion wenig

sinnvoll, sodaß aus dem reichen Vortragsangebot nur ein Bruchteil wahrgenommen werden konnte. Das war besonders diesmal wieder äußerst bedauerlich, weil eine Reihe von Vorträgen auch für die Volkskunde interessant gewesen wären.

Um diesem Dilemma zu entkommen, hat die Generalversammlung für den nächsten Historikertag, der übrigens in Bregenz stattfinden wird, Strukturverbesserungen vorgesehen.

Die historische Volks- und Völkerkunde sind bekanntlich in Sektion 11 vereint. Ihr Vorsitz wird gemeinsam von Univ.-Prof. Karl Wernhart und neuerdings von OR Franz Grieshofer geleitet, der dieses Amt von HR Klaus Beitzl übernahm. Bei der Begrüßung dankten die beiden Vorsitzenden HR Klaus Beitzl für seine bisherige Tätigkeit. Für die diesjährige Tagung hatte man sich auch in Sektion 11 bemüht, durch die Auswahl entsprechender Vorträge dem Generalthema gerecht zu werden.

Im Rahmen der Halbsektion Volkskunde referierte am Mittwoch Oskar Moser über „Bautradition und Zentraldirigismus in der jüngeren historischen Entwicklung der Hauslandschaften“. Anhand einer Reihe von Bauvorschriften, die zunächst in Form von Feuerordnungen erlassen und erst Ende des 18. Jahrhunderts durch Bestimmungen der Baubehörden ersetzt wurden, die einen ersten Modernisierungsschub zur Folge hatten, dem im Biedermeier eine zweite Welle folgte, stellte der Vortragende die Frage, inwieweit die Bauvorschriften tatsächlich und in welchem Ausmaß vom „Volk“ durchgeführt wurden. Wie verhielt sich das Gesetz zum Leben? Waren die Vorschriften auch praktikabel oder stand man ihnen ohnmächtig gegenüber? Der Vortragende machte deutlich, daß für die Ausbildung bestimmter Hausformen in einzelnen Regionen sicherlich auch noch andere Kräfte maßgeblich waren, die – im Gegensatz zu den Vorschriften – oft quellenmäßig nicht faßbar sind, sondern oft nur das Ergebnis einer allgemeinen Mode oder eines Trends darstellen. Als Beispiele nannte Moser u.a. das sogenannte „Erzherzog Johann-Haus“, die Regelhöfe der Donauländer oder die Ziegelwerkstätten an den Stadeln der Steiermark.

Reinhard Johler sprach über „Konstrukte: Volkskultur, Nationalismus und Regionalismus – zum Beitrag der Volkskunde“. Ausgehend von den Versuchen der Volkskunde, den Volkscharakter zu erfassen, hob er nicht nur die Problematik solcher Ergüsse hervor, sondern machte auch deutlich, wie sehr diese Arbeiten zur Bildung und Fixierung von Stereotypen beitrug, die dann besonders fragwürdig und gefährlich werden, wenn sie ganze Nationen betreffen. In diesem Zusammenhang stellte Johler die Frage, weshalb gerade die Volkskunde ein so breites Betätigungsfeld für den Dilettantismus abgibt, durch den dann – siehe Heimatmuseen, Sagensammlungen, etc. – ein einseitiger Begriff von Volkskultur geschaffen werde. Johler beleuchtete damit die Wechselwirkung von „zentraler“ und „dezentraler“ Wissenschaftlichkeit im eigenen Fachbereich.

Ausgehend vom Sturz der Denkmäler in den ehemaligen kommunistischen Ländern referierte Franz Grieshofer über „Denkmäler der Provokation“. Dabei ging es um die Diskrepanz zwischen der Intention der Errichter und der Rezeption bzw. Akzeptanz durch das „Volk“ und um die Frage, inwieweit diese Thematik in die Volkskunde zu integrieren und wo ihr Ansatzpunkt sei.

Ingo Schneider näherte sich von seiten der Volkserzählung dem Generalthema. Er zeigte in seinem Referat „Erzählen zwischen Macht und Ohnmacht. Über die Rolle des Erzählens in totalitären Regimen“ auf, wie Menschen in Form von persönlichen Erfahrungsberichten, Gerüchten, politischen Witzen, aber auch von Sagen ihre Unterdrückung verarbeiten. Am Beispiel von Erich Honecker und der DDR machte Schneider bewußt, daß die Erzählung auch ein Mittel der Lebensbewältigung und des geistigen Widerstandes darstellt.

Am Nachmittag folgten vier Vorträge der Völkerkunde:

Manfred Kremser: Zur Persiflage zentraler kolonialer Machtstrukturen in Sklavengesellschaften; Werner Zips: Maroons von Jamaica. Eine afrikanische Großmacht in der Karibik; Andre Gingrich: Zentrales und Dezentrales in E. Gellners Theorie der Agrarstaaten aus südwestarabischer Sicht. Ein Beitrag zum Dialog von Geschichte und Ethnologie; und Thomas Filitz: Staatliche Macht und traditionelle Machtinstitutionen in den Hausa-Staaten (N-Nigeria).

Nicht unerwähnt soll bleiben, daß es neben dem gesellschaftlichen Rahmenprogramm auch Ausstellungen und Buchpräsentationen gab.

Wie bei den vorangegangenen Historikertagen werden die Vorträge, wenn auch in etwas geraffter Form, wieder in einem Tagungsband zugänglich gemacht werden.

Franz Grieshofer

Folk Narrative and World View

10. Kongreß der International Society for Folk Narrative Research (ISFNR) vom 4. bis 11. Juli 1992 in Innsbruck

Was nicht soll sein, glückt manchmal umso eher. Das gilt auch für diese Innsbrucker Zusammenkunft der Erzählforscher. Denn auf dem letzten Weltkongreß der ISFNR in Budapest (1989) war die Wahl des nächsten Kongreßortes ja nicht auf Innsbruck gefallen, sondern die Bewerbung mehrerer europäischer Städte hatte sogar dazu geführt, daß durch das Stimmen-splitting bei der Abstimmung die Außenseiter-Offerte Mysore (Indien) den Zuschlag erhielt. Damit war voraussehbar, daß die übergroße Mehrheit der ISFNR-Mitglieder, die in Europa lebt und arbeitet, am nächsten großen

Fachkongreß nicht würde teilnehmen können. In dieser Situation kam der Vorschlag aus Innsbruck, dort 1992 eine Zwischentagung durchzuführen. – Nun hat sie stattgefunden: in der Dimension eines Weltkongresses.

Was die über zweihundert angemeldeten Teilnehmer von allen Kontinenten dorthin zog, war aber wohl nicht nur der Wunsch, die Chance dieses möglichen Zusammenkommens wahrzunehmen. Vielmehr erwies sich auch Innsbruck selbst als Magnet. Das gilt einmal für die Stadt und ihre Umgebung, deren vom Hörensagen bekannte Schönheiten viele einmal selbst kennenlernen wollten. Das gilt aber ebenso für das Innsbrucker Universitäts-Institut für Volkskunde, das sich unter der Leitung von Leander Petzoldt in wenigen Jahren zu einem international anerkannten Zentrum der Volkserzählforschung entwickelt hat. Hier stand auch ein umsichtig vorbereiteter Kongreß zu erwarten, dessen attraktive Thematik – Folk Narrative and World View – mit aktuellen Trends in der internationalen Erzählforschung korrespondierte.

Die Erwartungen wurden nicht enttäuscht. Innsbruck und seine Universität boten die denkbar angenehmste Atmosphäre für den Kongreß, der trotz des Überangebots an Referaten im Ablauf gut geplant war und dabei Raum für individuelle Neigungen ließ. Die ersten drei Vormittage waren Plenarsitzungen vorgehalten, auf denen eine Auswahl der gewichtigsten Beiträge zum Kongreßthema zu Gehör kam. Die übrigen eingereichten Referate wurden in Sektionen vorgetragen, von denen jeweils vier nebeneinander tagten – jedoch Tür an Tür und zu klar abgegrenzten Themen: von „Die Weltsicht des Märchens“, „das Weltbild der Sage“, „Das Bild der Welt in Sprichwörtern“, „Religion und religiöse Weltsicht“ usw. über „Narrative Textsorten“, „Typen und Motive“, „Erzählgestalten“, „Performanz und Biologie des Erzählens“ usw. bis hin zu „Geschlecht und Sexualität in der Volkserzählung“. Das ermöglichte es, sich entweder für bestimmte Themen zu entscheiden oder auch je nach Interesse zwischen den Sektionen zu „wandern“.

Der inhaltlichen Einstimmung auf den Kongreß hatte bereits ein im Vorfeld versandtes Papier von Gregory Schrempf (USA) über „Dimensions of Worldview“ gedient, in dem er „worldview as an organizing concept in ethnographic and narrative research“ zu bestimmen suchte. Dabei ging er davon aus, daß „narratives are one of the main kinds of evidence from which scholars attempt to read worldview“, kam jedoch zu dem Schluß, „that ‚narrative‘ and ‚worldview‘ are so interfused that to distinguish them in our analytical activity involves a bit of artifice“ (S. 14). – Linda Dégh, die in ihrem stark beachteten Plenarvortrag „The Approach to Worldview in Folk Narrative Study“ dieses Problem aufgriff, betonte dagegen: „Worldview for folklorists is not an organizing factor but rather the contextualizing, localizing, concretizing element that turns the global into local, the empty formula (Honko) into meaningful reality and the traditional episode into a familiar occurrence. That is to say, worldview is not an abstraction but part of an active and persuasive elaboration of the traditional material“ (S. 7).

Diese Position, die sich schon 1984 auf dem Kongreß in Bergen (zum Problemkreis „The Quest of Meaning“) abgezeichnet hatte, kehrte auch in anderen Plenarvorträgen wieder. Doch zeigten gerade die exzellenten Beiträge „Oral Epics and World View“ von Lauri Honko (Finnland), „Zeitgenössisches Märchenerzählen und Weltanschauung“ von Katalin Horn (Schweiz) oder „Stories about Strangers“ von Bengt Holbek (Dänemark), daß die fixierte textuale Aussage des Erzählten nur mittelbar auf Aussagewollen und Weltansicht der Erzähler weist. Die relativ wenigen Referate in den Sektionen, die der Kongreßthematik gewidmet waren, orientierten sich weithin an der Spezifik einzelner Genres, Sujets, Sammler, Erzähler usw., wobei zum Teil offen blieb, inwieweit es sich um typische oder singuläre Befunde handelte. Was darüber hinaus in den insgesamt 32 Sektionen zur Sprache kam, kann hier nicht aufgezählt werden. Es war – wie auf den letzten großen Kongressen – so, daß die Mehrzahl der Teilnehmer unabhängig vom Kongreßthema über Probleme und Ergebnisse ihrer gegenwärtigen Forschung referierte. Das kann man natürlich als Manko empfinden. Andererseits wurde jedoch gerade dadurch eine Übersicht über die aktuelle Themen- und Methodenpalette der internationalen Erzählforschung vermittelt, wie das nur auf solchen Kongressen möglich ist.

Die Stunden zwischen und nach den Sitzungen wurden mehr oder minder intensiv zu Gesprächen im Kollegenkreis, zu Besichtigungen der romantischen Altstadt, zu Museumsbesuchen oder zu Ausflügen in die Umgebung genutzt. Zu einem Höhepunkt gestaltete sich der Exkursionstag, an dem immerhin drei Touren nach Süd- und eine nach Nordtirol zur Auswahl standen. In Innsbruck selbst gab es vor allem zwei Anziehungspunkte, die während des Kongresses eine große Rolle spielten: Der eine war Schloß Ambras mit seiner gerade eröffneten Super-Ausstellung über die Kultur und Kunst Österreichs und Spaniens unter dem Szepter der Habsburger; der andere war das großzügig eingerichtete und gastfreundliche Institut für Volkskunde im Penthouse des Universitätsgebäudes, wo nicht nur ein reichhaltiges Angebot volkskundlicher Literatur zum Kauf offeriert wurde, sondern von wo aus man auch einen phantastischen Rundblick auf die Stadt und die umliegende Alpenkette hatte.

Leander Petzoldt und sein Team waren bemüht, ihren Gästen einen möglichst angenehmen und effektiven Aufenthalt in Innsbruck zu bieten. Ihr Problem bestand vor allem darin, daß ein Großteil der Angemeldeten (aus welchen Gründen auch immer) nicht angereist war, sich aber auch nicht abgemeldet hatte, so daß ständig Umbesetzungen der Sektionen notwendig wurden – vom entstandenen finanziellen Schaden ganz zu schweigen. Für die Angereisten war es jedoch ein rundum schöner Kongreß. Leider wird es das gewohnte Wiedersehen auf dem „nächsten“ (1995 in Mysore) für die meisten aus Kostengründen nicht geben.

Siegfried Neumann

Bericht über die „Sommerakademie Volkskultur“ vom 22. August bis 4. September 1992 in Altmünster/Oberösterreich

Volkskultur kann nur dann „gut“ sein, wenn die gesellschaftlichen Bedingungen „gut“ sind. Dieser einfache Satz – er stammt von Konrad Köstlin – trifft Probleme der Gegenwart markant: Nationalismen und Fremdenangst sind uns nahe gerückt, sind zu realen Bedrohungen geworden. Und sie legitimieren sich nicht selten mit dem Verweis auf den Verlust von Eigenem. Damit angesprochen ist die facettenreiche Rolle des Kulturellen im ausgehenden 20. Jahrhundert. Denn auch die europäische Einigung polt Ängste und Hoffnungen entgegengesetzt – hier die Befürchtung vor einer gesichtslosen Einheitskultur, dort das Szenarium eines „Europas der Regionen“. Beide Vorstellungen aber, ob Abwehr oder Offensive, bedürfen zwangsläufig einer kulturellen Formulierung des Eigenen als Erbe und als Gegenwart. Und nicht zuletzt ist davon erneut die Frage nach der österreichischen Identität betroffen. Es ist daher nicht zufällig, daß in dieser Gemengelage auch Volkskultur zum Thema wird.

Kurz zur Vorgeschichte: 1991 regte Wissenschaftsminister Busek einen Schwerpunkt „Volkskultur“ mit dem Ziel an, gegen deren politische Verwertung bzw. mediale Vermarktung anzutreten. In der Folge entwickelte eine lose zehnköpfige Gruppe um das „Österreichische Volksliedwerk“ ein Konzept für eine 14tägige Sommerakademie, das bewußt die eingangs erwähnten Entwicklungen aufgriff und zur Diskussion stellte. Das gewählte Sonderthema „Volksmusik“ entsprach dabei nicht nur den Interessen der Organisatoren; es reflektierte auch die zentrale Position der Volksmusik in der Öffentlichkeit.

Manchmal werden Konzepte zur Wirklichkeit: Unterstützt vom Bundesministerium für Wissenschaft und Forschung, vom Bundesministerium für Unterricht und Kunst sowie vom Land Oberösterreich ließ sich tatsächlich Neues realisieren. In 40 Einzelveranstaltungen vor mehr als 200 Teilnehmern wurden ausführlich Aspekte der Volkskultur behandelt. Auf diese, wie auch auf die gehaltenen Referate braucht hier nicht weiter eingegangen werden. Anfang November erschien darüber eine ausführliche Dokumentation. (Diese, wie auch eine Videocassette ist im Österreichischen Volksliedwerk beziehbar). Das Programm war dreigeteilt. Vormittags wurde ein „Hochschulkurs“ zu Volkskunde und Volksmusik abgehalten, der seminarmäßig Qualifikationen vermitteln sollte. Nachmittags leiteten Impulsreferate beispielhaft zu Volkskultur, Ideologien und Visionen; Vermarktung und Tourismus; Volkskultur in den Medien – zur breiten Behandlung über, während am Abend Konzerte und Referate vorgesehen waren. Hervorgehoben seien die Vorträge der Minister Busek und Scholten, denn beide zeigten sich für das Thema „Volkskultur“ ausgesprochen offen und sagten auch für die Zukunft ihre Unterstützung zu. Dies, aber auch das vorgebrachte Interesse von Medien eröffnet neue, wachzunehmende Chancen. Volks-

kultur ist als zeitgemäßes kulturpolitisches Anliegen plaziert. Es wahrzunehmen, erfordert etwa die Möglichkeit zur Professionalisierung. Gleichzeitig aber sind dafür neue Dialogformen zwischen Wissenschaftlern, Pflegern und Kulturarbeitern notwendig, um konkrete, intelligente Angebote stellen zu können.

Diese Anforderungen konnten – zumindest aus subjektiver Veranstalter-sicht – realisiert werden. Und dies aus mehreren Gründen: Erstmals ist der politische Wille dokumentiert, Volkskultur als Aufgabe zu sehen. Volkskundler und Volksmusikforscher belegten dabei ihre Kompetenz auch für gegenwärtige Problemansätze. Die „Buntheit“ sowohl der Referenten als auch der Teilnehmer bzw. der vertretenen Positionen schuf zukunfts-trächtige Gesprächsforen. Und schlußendlich scheute es die „Sommerakademie“ nicht, an die Öffentlichkeit zu gehen – medial und vor Ort in Altmünster.

Eine Fortsetzung jedenfalls steht an.

Reinhard Johler

Bericht über den 4. Österreichischen Museumstag in Innsbruck vom 2. bis 5. September 1992

Der Österreichische Museumstag, eine von Wilfried Seipel, damals noch Direktor des Oberösterreichischen Landesmuseums in Linz, 1988 gegründete, und in den beiden ersten Jahren auch von ihm getragene Institution, geht bereits in sein fünftes Jahr. Nach zwei Veranstaltungen in Linz, 1988 und 1989, und dem 3., vom Technischen Museum in Wien ausgerichteten Museumstag 1991, lud für September 1992 Gert Ammann, Direktor des Landesmuseums Ferdinandeum, nach Innsbruck. Ungefähr 170 Museumsleute bzw. an der Institution Museum Interessierte aus Österreich, Bayern, Italien und Slowenien waren dieser Einladung gefolgt.

Sektionschef Johann Marte vom Bundesministerium für Wissenschaft und Forschung bezeichnete den Museumstag als Barometer für den Zustand des österreichischen Museumswesens, und in der Tat können die dort auftauchenden Themen als Gradmesser für bestimmte Trends in der heimischen Museumsszene gewertet werden. 1988 standen die damals, besonders für die Bundesmuseen, drängenden Probleme des Sponsoring und der Teilrechtsfähigkeit im Zuge der Forderung nach größerer Autonomie und Ökonomisierung der Museen zur Debatte. 1989 stand die Frage der museumsspezifischen Ausbildung, vom Wissenschaftler bis zum Aufseher, im Vordergrund, und 1991 lag der Schwerpunkt auf der Vermittlungsarbeit und Museumspädagogik.

Das Programm des vierten Museumstages erschien als das bisher ausgewogenste, mit einem breit gefächerten inhaltlichen Spektrum, wobei, wie früher heftig gefordert, auch alle Museumstypen (Bundes-, Landes-, Regio-

nalmuseen etc., öffentlich und privat getragene Institutionen) und eine Vielzahl von Fachgebieten zu Wort kamen, und neben den Museumsexperten auch Dialogpartner aus Politik, der Medienwelt und dem Bereich des Tourismus geladen waren. Somit wurde ein Signal gesetzt, „Museum“ im größeren Bezugsrahmen zu reflektieren, was sich auch in den übergeordneten Tagesthemen: „Museum und Gesellschaft“, „Museum und Wissenschaft“, „Museum und Tourismus“ widerspiegelte.

Am 1. Sitzungstag mit dem thematischen Schwerpunkt „Museum und Gesellschaft“ trafen Politiker, Medienleute und Museumsexperten am Podium zusammen und formulierten oft recht pointiert ihre Erwartungshaltung an die Institution Museum. Grundsatzfragen, wie „Was ist ein Museum?“ wurden zur Debatte gestellt. Man suchte vor allem den Eigencharakter „Museum“ zwischen isoliert betriebener Wissenschaft einerseits und „Disneylandisierung“ andererseits herauszufiltern. Wieviel Öffentlichkeit ein Museum verträgt/braucht und wie die Balance zwischen „Musentempel“ und aktivem Erlebnisraum zu finden ist, galten dabei immer noch als auszulotende Fragen.

Das gemischte, vom Veranstalter ausgewogen besetzte Eröffnungspodium bewirkte einen schwingvollen Start der Tagung, der sich dann auch in weiterhin regen Diskussionen fortsetzte. Die Medienvertreter, als Meinungsmultiplikatoren ebenso wichtig wie gefährlich, orteten eine Reihe von Zeitgeistfaktoren, welche den Museen einerseits Probleme bereiten, sie jedoch andererseits auch dynamisieren. Daß man mit Öffentlichkeit aber auch sehr leicht falsche Weichenstellungen oder zumindest schiefe Perspektiven erzeugen kann, beweist etwa die Tatsache, daß 7% der Museen Kunstmuseen sind, aber 90% der Berichte über Museen sind Berichte über Kunstmuseen. Und das wieder hängt weniger mit der Interessenlage von Museumsbesuchern zusammen, sondern vielmehr mit Gesetzen des (Kunst) Marktes.

Eine weitere Grundsatzdebatte entzündete sich an der Frage nach der Bedeutung der Wissenschaft am Museum. Dazu nahmen am 2. Sitzungstag die Referenten anhand praktischer Beispiele vehement Stellung. Dabei wurde die Rolle des Museums als „Vermittler von Wissen über ökologische Zusammenhänge“ (Dr. M. Martys) und als „Eckpfeiler moderner Umweltforschung“ (Dr. G. Tarmann) hervorgehoben, was einen zukunftsorientierten Aspekt in die Museumsdebatte brachte. Hier wurde auch explizit das Anliegen nach „Bewußtseinsbildung“ formuliert, wenn Museen als „Experimentierfelder des Sinnlichen, der Ästhetik, der Begegnung und des persönlichen Betroffenseins“ (Dr. S. Riccabona) verstanden werden.

Der Nachmittag galt der Partnerschaft von Museum und Geisteswissenschaft, die konkret am Beispiel der Zusammenarbeit mit einzelnen Archiven und Bibliotheken verdeutlicht wurde. Als Gemeinsamkeit mit den Museen teilen diese Institutionen die Schwierigkeit, einen gangbaren Weg zwischen öffentlicher Servicestelle einerseits und den Aufgaben von Forschen und Bewahren andererseits zu finden.

Am 3. Sitzungstag mit dem übergeordneten Bezugspunkt Tourismus standen die Aufgaben der Heimatmuseen im Mittelpunkt. Auf der organisatorischen Ebene wurde vor einer unkoordinierten Vielzahl von Heimatmuseen gewarnt, wo vom „Mammutzahn bis zum Bauernschrank“ alles gesammelt wird mit der Folge, daß ein Heimatmuseum dem anderen gleicht. Als Alternative dazu schlug man mehrfach den Typus von regionalen Spezialmuseen vor, etwa bereits am 1. Sitzungstag von Dr. W. Stäbler von der Landesstelle der nichtstaatlichen Museen in Bayern. In Kärnten experimentiert man bereits mit dem Modell einer regionalen Vernetzung mit „Zweigstellencharakter“ (Dr. H. Prasch) und in Oberösterreich spielt man mit dieser Idee als Landesausstellungskonzept (Dr. U. Wiesinger). Dabei kann man sich diese Konzeption auch als langfristig touristisches Aktivierungsprogramm für größere Regionen denken. Daß die Bedenken und Einwände von westösterreichischer Seite kamen, machte auch das touristisch-wirtschaftliche West-/Ostgefälle Österreichs deutlich und brachte erneut die Problematik des Massentourismus aufs Tapet. Ob Kulturtourismus bzw. Qualitätstourismus als mögliches Gegengewicht verwirklicht ist, blieb als Wunschvorstellung im Raum stehen.

Einig war man sich über die Bedeutung der Heimatmuseen als regionale Kulturvermittler und Identifikationsträger. Daß dabei Heimatmuseen nicht nur Idylle mit einem sehnsüchtigen Blick zurück in eine gute alte Zeit sein können/müssen, thematisierte Mag. B. Purin am lokalen Beispiel des Jüdischen Museums Hohenems, an welchem er auch allgemeingültige Erkenntnisse festmachte. Dieser Beitrag kann als ein Exempel für Minderheitengeschichte stehen, wobei wohl jeder Ort seine „Juden“ hat, wenn sie auch anderswo Zigeuner, Türken, Kleinhäusler, etc. heißen.

Der Museumstag als gesamtösterreichische Einrichtung hat jedenfalls bisher, die rege Teilnahme aus allen Richtungen beweist es, seine Integrationsfunktion erfüllt. Das Zusammenspiel der Veranstalter – regional durch die intensive Präsentation und das Engagement eines Bundeslandes, das die jeweilige Tagung ausrichtet; national durch die Beteiligung des Österreichischen Museumsbundes, der in Zukunft noch vermehrten Anforderungen gegenübergestellt sein wird; und international durch die Einbindung des Österreichischen Nationalkomitees von ICOM – gewährleistet einen optimalen Informationsaustausch, der wesentlich zum Abbau von immer wieder beklagten Kommunikationsdefiziten beitragen hilft. Der Aufgaben gibt es genug: kritische Prüfung der Positionen, Koordinierung gemeinsamer Anliegen, Erhöhung des Standards und Verminderung des Dilletantismus in unseren Museen, Wahrnehmung weitgehender bildungs-, kultur- und gesellschaftspolitischer Aufgaben, Knüpfung eines feinmaschigen aber trotzdem durchlässigen kulturellen Netzwerks, Suche nach größtmöglicher Übereinstimmung zwischen Museums- und Besucherinteressen, Entwicklung gesellschaftlicher Utopien, Schaffung von Räumen kultureller Grenzüberschreitungen u.v.a.m.

Nicht zuletzt bietet der Museumstag eine ausgezeichnete Gelegenheit des kollegialen Gedankenaustausches und der freundschaftlichen Begegnung über Fach- und Ländergrenzen hinweg. Der Innsbrucker Museumstag bot dafür eine außerordentlich soigierte Atmosphäre, welche Direktor Ammann und seinem überaus engagierten und liebenswürdigen Team am Landesmuseum Ferdinandeum zu verdanken ist. Jedermann, der regelmäßig an Fachtagungen teilnimmt, weiß um die Beförderung sachlicher Resultate durch gepflegte gesellschaftliche Rahmenbedingungen. Wilfried Seipel hat in dieser Hinsicht einen gewissen Standard vorgegeben, und die Latte für zukünftige Museumstage ist nach Innsbruck in jeder Beziehung hoch gelegt. Die Stafette wurde für 1993 an Friedrich Waidacher und sein Team am Steiermärkischen Landesmuseum Joanneum, und damit in kompetente Hände weitergegeben. Es ist geplant, die Beiträge des Museumstages 1992 in der Zeitschrift „Neues Museum“ zu veröffentlichen.

Margot Schindler (unter Verwendung eines Resümees
des Tiroler Landesmuseums Ferdinandeum)

Bericht vom 25. Internationalen Hafnerei-Symposium des Arbeitskreises für Keramikforschung vom 5. bis 10. Oktober 1992 in Lienz/Osttirol

Die 85 Teilnehmer (aus 6 Ländern) des „Jubiläumssymposiums“ trafen sich in Lienz, in unmittelbarer Nähe des Gründungsortes der Hafnerei-Symposien, der Stieberschen Hütte im Kristeintal. Die örtliche Organisation hatte Prof. Dr. Konrad Spindler, Abteilung für Mittelalterliche und Neuzeitliche Archäologie des Institutes für Ur- und Frühgeschichte der Universität Innsbruck, übernommen. Sein erfolgreiches Engagement führte zu einem bisher noch nicht dagewesenen prächtigen Rahmen bei den Exkursionen und abendlichen Rahmenveranstaltungen. Zusätzlich ermöglichte das Ministerium für Wissenschaft und Forschung Gästen aus devisenschwachen Ländern die Teilnahme durch Kostenübernahme.

Der Tagungsablauf gliederte sich, vom Wetter außerordentlich begünstigt, in zwei abwechselnde Abschnitte: Referate und Exkursionen in die Region.

Nach einem bereits teilweise sehr ausgedehnten, zwanglosen Vorabend begann der erste Referateblock am Dienstag pünktlich um 9.30 Uhr mit einem bild- und motivreichen Beitrag von Horst Klusch (Hermannstadt) über: „Siebenbürgen: Schmelztiigel von Keramikformen und Symbolmotiven“. Bereits auf dem 24. IHS, 1991 in Montabaur, hatte Andreas Becke (Freiberg) daraufhingewiesen, daß die traditionelle Zuschreibung bestimmter Steinzeuggefäße nach Annaberg und Freiberg wegen der regionalen Fundlage neu überdacht werden müsse. Neue archivalische Quellen, zahl-

reiche Bodenfunde, darunter auch Matrizen sowie weitere Hinweise haben diese Annahmen nun so verdichtet, daß die qualitativen Hinweise auf das vergessene Töpferzentrum Dippoldiswalde, südlich von Dresden, nicht mehr zu bezweifeln sind. Wieweit sich die Zuschreibung dieser Erzeugnisse auf die bisherige Provenienz „Annaberg“ nahtlos übertragen läßt, sollte angesichts der technologischen Bandbreite der Bodenfunde in einigen Aspekten noch untermauert werden. Harald Stadler (Innsbruck) berichtete von seinen Grabungen auf der Burg Erpfenstein, der ersten umfangreich ergrabenen Burg in Nordtirol. Mit seinen Untersuchungen zu den Bunzlauer Brennöfen der renommierten Firma Julius Paul & Sohn in Bunzlau stellte Konrad Spindler (Innsbruck) seinen zeitlich „jüngsten“ Arbeitsbereich vor. Interessant war vor allem dabei, daß die oft berichteten Zerstörungen an den Öfen in der unmittelbaren Nachkriegszeit weitgehend nicht zutreffen, sondern daß gerade in diesem Bereich bis vor wenigen Jahren noch gebrannt wurde. Die Mitteilungen einer Mitarbeiterin am Museum in Bunzlau, Bozena Kantek, bezogen sich auf die Sammlungsbestände, wie sie erst nach Kriegsende entstanden sind. Kontrastreich war dazu das Referat von Antonius Jürgens (Bonn) über die Möglichkeiten zur Unterscheidung der makroskopisch untereinander so ähnlichen hochmittelalterlichen Keramik aus Langerwehe und den anderen bekannten Fundstellen der Region mit der Neutronenaktivierungsanalyse. Zwei keramisch volkscundlich orientierte Themen bezogen sich auf „Santons aus der Provence“ (Keramische Krippenfiguren) von Bärbel Kerkhoff-Hader (Bonn) und Ilse Schütz (Agost, Spanien) über „Tonfiguren aus Murcia“ (Spanien). Zu bedauern ist, daß das gegenseitige Verständnis archäologisch und volkscundlich orientierter Keramikforschung gelegentlich ungleich tolerant entwickelt ist. Hermann Steininger (Wien) schloß mit seinen Ausführungen zum „Abriß der österreichischen Keramikforschung seit 1945“ an seinen Beitrag im soeben erschienenen Jubiläumsband des Institutes für Ur- und Frühgeschichte der Universität Innsbruck an. Ludwig Kreiner (Landau) berichtete über einen voluminösen Fund von Tonvotiven, der einen regionalen volksreligiösen Brauch dokumentiert. Mit mittelalterlichen bis neuzeitlichen Einzel- bzw. Streufunden von Tiroler Pässen und Flußengen beschäftigte sich als letzter Beitrag Helmut Adler (Lofer). Den eigentlichen Abschluß bildete jedoch der ausführliche öffentliche Vortrag im Stadtsaal von Konrad Spindler über: „Der Mann im Eis - Eine 5000jährige Gletschermumie vom Hauslabjoch in den Ötztaler Alpen.“

Wegen der überaus großen Teilnehmerzahl und der geographischen Hemmnisse konnte die übliche Exkursion nicht an einem Tag durchgeführt werden. Sie wurde daher geteilt: im Wechsel fuhren die Teilnehmer am Mittwoch und Freitag jeweils einmal nach Kärnten und in das Pustertal. Exkursion I: „Keramik aus Oberkärnten: durch Harald Stadler ausgewählte Objekte aus der wichtigen Privatsammlung Dareb (St. Margareten im Rosental), die Keramikausstellung in Schloß Porcia, vorbereitet von Luitgard

Löw-Karpf (Spittal) und die Sammlung im Gailtaler Heimatmuseum in Möderndorf, umrahmt von einer Einladung zum Mittagessen durch die Kärntner Landesregierung. Exkursion II: Bei dieser Gruppe wurde am Vormittag die Hafnerei Steger in Abfaltersbach mit ihrer einmaligen, soeben erst von Angehörigen der Abteilung für Mittelalterliche und Neuzeitliche Archäologie des Institutes für Ur- und Frühgeschichte der Universität Innsbruck vorbildlich restaurierten Glasurmühle besucht. Die Gastfreundschaft der Gemeinde, vertreten durch ihren Bürgermeister Rauchegger und seine Frau, sowie das schöne Herbstwetter sollen auf keinen Fall vergessen werden. Daran schloß sich der Besuch der letzten traditionell arbeitenden Werkstatt Malfertheiner in Bruneck an. Beide Werkstätten waren in ihrer Art beeindruckende Erlebnisse dieses Symposiums. Zu Mittag war man Gast der Südtiroler Landesregierung im Freilichtmuseum Dietenheim bei Bruneck, das den vielen Gästen aus den „Flachländern“ einen ersten Einblick vom Leben der Tiroler Bergbauern vermitteln konnte. Der Mittwochabend wurde durch einen großzügigen Empfang des Bürgermeisters von Lienz, Hubert Huber, in der beispielhaft restaurierten Liebburg abgeschlossen.

Der Donnerstag brachte in größerem Umfang „Kachelthemen“. Hier zeigte sich die geographisch weitverzweigte Verknüpfung keramischer Themen, wie sie im eigentlichen Tagungsthema „Berge und Pässe: Verknüpfung oder Trennung keramischer Regionen“ angesprochen werden sollte. Zu allgemeinen Aspekten des Bereichs „Patrizie, Model, Kachel: Aspekte frühneuzeitlichen Kachelhandels“ referierte M. Henkel (Schloß Brake, Lemgo), während H.-G. Stephan (Göttingen) den Entwicklungen der Kachelgeschichte einer Region nachging („Kacheln aus dem Werraland“). Eine Kachelserie mit Motiven aus dem Alten Testament und ihren vielschichtigen Verzweigungen und Verästelungen analysierte Sophie Stelzle (Freiburg). Gerhard Ermischer (Aschaffenburg) zeigte einen Kachelneufund mit datierenden Wappenfragmenten aus älteren Bauphasen des Aschaffener Schlosses. „Ofenkacheln und Kachelöfen des 14. Jahrhunderts in Mittelhessen“ stellte Klaus Engelbach (Braunfels) vor. Brandschichten und Rekonstruktionsversuche vermittelten gute Einblicke in diese frühe, noch schmucklose Kachelzeit. Einen ersten, bereits ausführlichen Überblick zu einem umfangreichen renaissancezeitlichen Keramik- und Glasfund vom „Neuen Rathaus“ in München präsentierte Herbert Hagn (München). Geeignete Warnung für manche voreilige Erklärungen zu den Ursachen der Farben waren seine Dünnschliffbilder von Glasurfragmenten, deren reale mikroskopische Struktur die vermeintliche mangabraune Farbe als stärkstens korrodierte kobalthaltige Glasuren aufklärte. Das Thema von Barbara Messerli Bolligers (Zürich) Beitrag zur „Kinderarbeit in keramischen Betrieben in England im 19. Jahrhundert“ klang zunächst wegen des geographischen und zeitlichen Bezugs ungewohnt, doch wurde schnell allen Teilnehmern klar, daß sich mit dieser Quellengruppe „Reiseberichte“ ein solider Einblick in die Arbeitsverhältnisse der Manufakturen und mit

entsprechender Variation auch der handwerklichen Werkstätten erschloß. Der Bericht von Karl Baeumerth (Neu-Anspach) über eine Sonderverwendung üblicher Gebrauchskeramik wie vor allem Schüsseln, die beim Totenwaschen Verwendung fanden und in bestimmten Regionen den Toten in das Grab gegeben wurden, oft mit absichtlicher teilweiser Zerstörung oder Durchschlagen verknüpft, vermittelte fast allen Teilnehmern neue Fragestellungen. Der „offizielle“ Teil des Donnerstag-Programmes schloß mit der Besichtigung des alten Ofenherstellerbetriebes KAWRZA in Lienz selbst und vermittelte den Eindruck, daß nicht alles, was so leichthin als Industrieware angesprochen wird, so einfach von selbst und ohne viel Handarbeit entsteht. Auch hier beeindruckte wiederum die Gastfreundschaft der Besitzerfamilie die Gäste aus Nah und Fern. Der in jeder Weise „gehaltvolle“ Empfang der Landesregierung Tirol, vertreten durch Bezirkshauptmann Kunz, im Spitzenhotel des Ortes, schloß den Abend ab. Zum Empfang des Rektors der Universität Innsbruck am Freitagabend versammelten sich die Teilnehmer im „Bildungshaus“, wobei die bisherigen Ergebnisse des Symposiums wissenschaftlich, aber auch persönlich vertieft werden konnten.

Der Schlußtag (Samstag) führte in einen bisher eher sagenhaften Bereich der Naturwissenschaftsgeschichte ein. Vorgestellt wurden einstweilen einmalige Funde aus einer niederösterreichischen Alchemistenwerkstatt (Oberstockstall) durch Sigrid von Osten (Schattendorf). Die Zuschreibung zahlreicher alchemistisch genutzter Haushaltsgeschirre ist durch die Fundvergesellschaftung gesichert und verifiziert eine Reihe wichtiger, „nur“ gedruckter Quellen (Brunschwyg, Libavius). Werner Loibl (Lohr) berichtete von seinen sehr detaillierten archivalischen Ergebnissen zur Produktion von Mineralwasserflaschen im Hochstift Würzburg durch Westerwälder Töpfer und zeigte dadurch, wieviele Rahmenkenntnisse bei einer rein archäologischen Fundbearbeitung zwangsläufig fehlen (müssen). Frantisek Kalesny (Bratislava) bezog sich auf die Ergebnisse seiner Landesaufnahme der Töpferöfen in der Slowakei vor ca. 30 Jahren und die damals noch vorgefundenen, unterschiedlichen Typen. Eine Untersuchung, die für süddeutsche Gebiete nicht rechtzeitig erstellt wurde und nun nur noch indirekt und unvollständig durch mühselige archäologische Befunde zu rekonstruieren ist (dagegen beispielhaft: Abfalterbach, siehe Exkursion in das Pustertal). Den Abschluß des Referateteils gestaltete Rudolf Weinhold durch seinen eindrucksvollen Bericht zur Situation des Töpferhandwerks in der Oberlausitz vor und nach der Wende. – Am Samstagnachmittag führte Harald Stadler (Lienz) durch die Ausstellung zur 750 Jahresfeier der Stadt Lienz auf der Burg Bruck.

Pläne und Berichte: Die Fertigstellung des Symposiumsbandes für das Treffen 1989 in Braunschweig wird durch G. Biegel (Landesmuseum Braunschweig) bis zum Jahresschluß 1992 zugesichert. Das nächste Treffen wird 1993 in der 1. oder 2. Oktober-Woche in Soest in Westfalen stattfinden. Das

erste Anschreiben wird wie üblich im April/Mai verschickt, das Programm im August.

Die überraschend hohe Zahl von engagierten Beiträgen zur Kachelforschung auf dem Lienzer Symposium führte in einigen Gesprächen zur Meinung, daß sich alle an diesem Bereich der Keramikforschung aktiv Interessierten im Frühjahr 1993 (März/April) an einem günstig gelegenen Ort im Unterfränkischen zu einem speziellen Meinungsaustausch treffen.

Werner Endres

Folklore in the Identification Process of the Society
Tagung des Institutes für Ethnographie der
Slowakischen Akademie der Wissenschaften
(Národopisný ústav – Slovenská akadémia vied)
Kočovce, 19. bis 22. Oktober 1992

Die Organisationsform der wissenschaftlichen Arbeit am ethnographischen Institut der Slowakischen Akademie der Wissenschaften in Bratislava sieht die Ausrichtung von projektbezogenen Arbeitstagen vor. Dabei stellen die Mitarbeiter der mittel- und langfristigen Projekte ihre Ergebnisse zur Debatte und suchen die Diskussion mit in ähnlichen Arbeitsfeldern tätigen Kollegen aus dem In- und Ausland. Der Einladung nach Kočovce folgten etwa vierzig Ethnologen, Volkskundler und Folkloristen aus dem Gastgeberland selbst, aus Bratislava, aus Brünn und Prag, aber auch aus Ungarn, Polen, Litauen, Rumänien, Finnland, Deutschland, Österreich und der Türkei.

Mit seinem Projekt zu den interethnischen Bezügen in der slowakischen Folklore, zu den identitätsstiftenden und nationalen Funktionen der schriftlichen und mündlichen Überlieferung hat sich das Institut auf wissenschaftliches Neuland begeben und folgerichtig auf die neuen Verhältnisse im östlichen Mitteleuropa reagiert: Themen, die bislang keine waren, und Fragen, die nicht gestellt werden durften, standen nunmehr im Mittelpunkt des Interesses. Diese in jeder Hinsicht fundierte Neuorientierung, aber auch die Bereitschaft zu aufwendiger Feldforschung und zu einem Quellenstudium mit neuen Perspektiven standen hinter den Referaten der Mitarbeiter des Projektes, die in ihrer Fülle hier nicht im einzelnen wiedergegeben werden können. Sie beschäftigten sich neben mehr theoretischen Beiträgen insbesondere mit der Konstruktion von Erinnerung und Identität, mit den Kontakten und Problemen in ethnisch gemischten Gebieten und in Grenzregionen, sowie mit Stereotypen und Vorurteilen in der überlieferten Volkskultur einerseits und im alltäglichen Diskurs der Gegenwart andererseits. Dabei wurden die Vorteile des an der slowakischen Akademie praktizierten Systems der projektorientierten Forschung sichtbar: Es ermöglicht etwa die

intensive Befragung unterschiedlichster Materialien aus einer überaus reichen Sammeltradition und durch die gleichzeitige Anbindung unterschiedlich spezialisierter Wissenschaftler auch die Überprüfung methodischer und theoretischer Zugangsweisen auf differenten Feldern.

Die Beiträge der slowakischen Kollegen fanden ihre Ergänzung in den Referaten der internationalen Teilnehmer, die mit wenigen Ausnahmen den Themenschwerpunkt der Gastgeber aufnahmen. Die Fülle der gerade für die Ethnographie in Osteuropa sich neu eröffnenden Arbeitsfelder wurde einmal mehr deutlich: *Grenze, Minderheiten, ethnische Symbole, Migration* und *Nationalismus* sind nur einige Schlagworte aus einer Reihe von eminent wichtigen Forschungsvorhaben. Man würde sich wünschen, daß die kulturwissenschaftliche Forschung im westlichen Mitteleuropa sich gleichfalls vermehrt mit den rezenten Wandlungen in Europa beschäftigt, haben doch die Öffnung der Grenzen und die neuen *Völkerwanderungen* beispielsweise die populäre Kultur westlicher Großstädte in lange nicht gekannter Art und Weise dynamisiert.

Bei aller Offenheit der Grenzen und trotz verbindender Interessen gestaltet sich der Austausch nicht immer leicht. Da sind zum einen die Sprachbarrieren zu nennen, die in Richtung der deutschsprachigen volkskundlichen Forschung durch das Entgegenkommen, die Sprachkenntnisse und den Mut der slowakischen, tschechischen oder ungarischen Kollegen, ihre Ergebnisse fremdsprachlich öffentlich zu machen, weitgehend geebnet sind; und da sind zum anderen die recht unterschiedlichen Fachtraditionen zu nennen, die bis hin zur unterschiedlichen Besetzung ethnographischer Grundbegriffe reichen. Um den internationalen Diskurs in den nächsten Jahren – zum gegenseitigen Gewinn, nicht zur einseitigen Standardisierung – in Bewegung zu setzen, sind Tagungen, wie die in Kočovce abgehaltene, unerlässlich. Sie bilden die ideale Plattform für grenzüberschreitende Diskussionen und Forschungsvorhaben, ja selbst für die Reflexion des eigenen Standpunkts auf Seiten aller Teilnehmer.

Den Veranstaltern am Institut für Ethnographie der Slowakischen Akademie der Wissenschaften, die das Studienzentrum der Technischen Universität Bratislava in dem kleinen westslowakischen Dorf Kočovce, nahe Novy Mesto n. Váhom (Neustadt a. d. Waag), als Tagungsort gewählt haben, ist nicht nur für die hervorragende Organisation, sondern auch ganz besonders für die große Gastfreundschaft zu danken. Sie schuf den Rahmen für ein offenes Diskussionsklima im Plenum ebenso wie für die informellen Gespräche, zu denen neben den lockeren Abendgesellschaften besonders eine Exkursion in die Považie (Region des Waagtales) Möglichkeiten bot. Die Atmosphäre des Zusammentreffens wird hoffentlich dafür sorgen, daß die nunmehr geknüpften Kontakte zum Nutzen aller weitergepflegt und intensiviert werden mögen.

Bernhard Tschofen

Nachruf auf Václav Frolec †

Wir möchten zunächst kaum glauben, daß PhDr. Václav Frolec, DrSc., ordentlicher Professor für europäische Ethnologie an der Philosophischen Fakultät der Masaryk-Universität zu Brunn, nicht mehr unter uns ist.

Diese tragische Nachricht kam aus Münster, wo er bei seinem halbjährigen Studienaufenthalt am 14. Mai 1992 kurz vor seinem 58. Lebensjahr plötzlich gestorben ist. Prof. Frolec wurde am 27. September 1934 in Ratiškovice (Südmähren) geboren, die Reifeprüfung legte er am Gymnasium in Hodonín (Göding) ab. Danach übersiedelte er nach Brunn, um bei Prof. A. Václavík an der Philosophischen Fakultät Volkskunde zu studieren (in den ersten Jahren auch mit dem Nebenfach Musikwissenschaft). Nach einer kürzeren Zeit, welche er nach der Absolvierung der Fakultät im Heimatmuseum in Hodonín und beim Pflichtmilitärdienst verbracht hat, wurde er in das volkskundliche Seminar der Brünner Universität aufgenommen. Hier, an der Philosophischen Fakultät, hat seine wissenschaftliche Karriere begonnen, aber der Weg zur Professur war lang und schwierig. Im Jahre 1963 verteidigte er seine Dissertation über das westbulgarische Volksbauwesen und fünf Jahre später habilitierte er sich für die slawische Volkskunde. Erst nach der sanften Revolution wurde er zum Professor befördert (1990) und im Jahre 1991 verteidigte er die sogenannte große Doktorarbeit über das Südmährische Genossenschaftsdorf.

Der Verstorbene hat außer seiner pädagogischen Tätigkeit ein umfangreiches wissenschaftliches Werk geleistet, das auf eine Enzyklopädie der tschechischen Volkskunde abzielte. Wenn auch der vorzeitige Tod seine Vorsätze zunichte gemacht hat, bleibt doch sein großes Vermächtnis der tschechischen und südosteuropäischen Ethnologie. V. Frolec ist Autor von 11 Buchpublikationen, Mitautor 16 weiterer Bände, Herausgeber von 30 Editionen, Verfasser von ca. 270 Studien und Artikel und zahlreicher Buchbesprechungen, Nachrichten und publizistischer Beiträge. Fast ein Sechstel dieser Arbeiten wurde im Ausland publiziert, u.a. auch in der Österreichischen Zeitschrift für Volkskunde (z.B. Volkskundliche Dorfforschung in der Tschechoslowakei, Erfahrungen und Ergebnisse. ÖZV 42/91, 1988, S. 361 – 373; Die Mährische Identität: Dimension und Konflikt des historischen Bewußtseins. ÖZV 45/94, 1991, S. 367 – 389).

Prof. Frolecs Tätigkeit umfaßte nahezu alle Zweige der Volkskunde, aber seine besondere Vorliebe galt dem Volksbauwesen, den Sitten und Festen. Vom geographischen Standpunkt ging er von seiner Geburtslandschaft aus, aber bald dehnte er sein Forschungsfeld auf das ganze Mähren, Schlesien, die Slowakei, die mittlere Donaulandschaft, das Karpatenland und auf Westbulgarien aus. Bei seiner Forschung kombinierte er verschiedene volkskundliche Methoden, aber die historisch-vergleichende Methode blieb sein Ausgangspunkt. In der Gegenwarts- und Kleinstadtforschung hat er

auch die Methoden der Soziologie angewendet. V. Frolec zielte in seinen Analytikstudien immer auf eine Synthese hin, ja er war ein Meister der volkskundlichen Synthese, in welcher die ethnokartographischen Unterlagen nicht gefehlt haben.

Gleichermaßen wichtig ist auch Frolecs wissenschaftlich-organisatorische Tätigkeit: Er war Mitglied von einigen Redaktionsräten (besonders der Zeitschrift *Ethnologia Europaea*), im Jahre 1966 hat er *Národopisný věstník československý* (Volkskundliches tschechoslowakisches Jahrbuch) erneuert (Jahrgänge 34 - 40/1966 - 1972) und ist Mitbegründer der Zeitschrift *Ethnologia Europae Centralis* (1992). Außerdem war er viele Jahre Sekretär der Internationalen Kommission für das Studium der Volkskultur in den Karpatenländern und auf dem Balkan, Mitglied verschiedener wissenschaftlicher Räte und Kommissionen, volkskundlicher Gesellschaften (u.a. Korrespondierendes Mitglied des Vereins für Volkskunde in Wien, Mitglied des Arbeitskreises für Hausforschung) und bis zum Jahre 1990 war er Vorsitzender des Programmrates der internationalen folkloristischen Festspiele in Strážnice. Für seine internationalen volkskundlichen Aktivitäten erhielt er verschiedene Auszeichnungen und Preise, wobei der Herderpreis (1989) und der internationale Preis Pitřé-Salomone-Marina (1989) zu den höchsten gehören.

Prof. V. Frolec war ein Volkskundler internationaler Bedeutung, was sich unter anderem in seinen tschechisch-österreichischen Verbindungen manifestierte. Ergänzend darf erwähnt werden, daß er besonders eng mit dem Institut für Gegenwartsvolkskunde der österreichischen Akademie der Wissenschaften und mit der *Ethnographia Pannonica Austriaca* (Gesellschaft für pannonische Volkskunde) zusammengearbeitet hat, und daß er in Wien einige volkskundliche Vorträge gehalten hat. Der Tod hat uns nicht von Prof. V. Frolec getrennt: Er lebt weiter in den Herzen aller, die ihn kannten sowie in seinem volkskundlichen Werk. (Auswahlbibliographie der Werke von Václav Frolec in *Český lid*, 80, 1993 (Nr. 1).)

Josef Vařeka

Literatur der Volkskunde

Reimund KVIDELAND (ed.), *Tradition and Modernisation. Plenary Papers read at the 4th International Congress of the Société Internationale d'Ethnologie et de Folklore* (= NIF Publications 25). Turku, Nordic Institute of Folklore, 1992, 121 Seiten.

Dem Prozeß der Modernisierung und seinem Verhältnis zur Tradition – mithin Kernfragen der Kulturwissenschaft – war der vierte Kongreß der *Société Internationale d'Ethnologie et de Folklore* in Bergen 1990 gewidmet. Das *Nordic Institute of Folklore* in Turku legte nunmehr eine Ausgabe der Plenarvorträge vor, so daß neben den bereits im *Schweizerischen Archiv für Volkskunde 87 (1991)* veröffentlichten deutschsprachigen Beiträgen auch die englischsprachigen zugänglich sind.

Den einmal mehr theoretisch, einmal mehr praktisch orientierten Beiträgen zu den fünf Themen des Kongresses ist Hermann Bausingers einleitendes und grundsätzliches Referat zum Tagungsthema *Tradition und Modernisierung* vorangestellt. Es gibt die Leitlinien der Argumentation vor und kennzeichnet das in dem Band in weitgehender Übereinkunft formulierte Verhältnis der beiden Schlüsselbegriffe – nämlich längst nicht mehr nach alter Gepflogenheit als unversöhnliche Gegensatzpaare, sondern als untrennbar miteinander verbundene Chiffren der Moderne.

Bausinger weist anhand einleuchtender Beispiele aus dem Gebiet der angeblich traditionellen Volkskultur auf die ambivalenten Funktionen der Traditionalisierung als Widerlager und Motor im Modernisierungsprozeß hin; pointiert: „Die traditionelle Gesellschaft kannte keine Tradition“ (S. 12), und „die Tendenzen der Modernisierung ließen die Volkskultur als selbständiges Gebilde erst deutlich hervortreten ...“ (S. 15). Daß Traditionen gemacht werden, zählt inzwischen zu den internationalen Standards der Geschichts- und Kulturwissenschaften (vgl. Eric Hobsbawm u.a.), aber es ist das Verdienst von Hermann Bausinger, dem wir seit Jahrzehnten beharrliche Hinweise auf solche Zusammenhänge verdanken, daß er daraus keine Doktrin macht, sondern einmal mehr den ambigen Charakter selbst der postmodernen Verwirrspiele unterstreicht. Sein Resümee, zugleich Plädoyer für die Orientierung der Volkskunde, zielt darauf, „die traditionsspezifische Prägung der Moderne ebenso zu erkennen wie die Strukturveränderung der Tradition durch die Modernisierung“ (S. 18) anstatt wie manche Apologeten der Postmoderne die Beliebigkeit kulturellen Verhaltens zu überschätzen und durch eine voreilige anything-goes-Diagnose das Kind gleich mit dem Bade auszuschütten.

In Anlehnung an Pëtr G. Bogatyřev und Roman Jakobson stellt Rudolf Schenda die Frage nach der Folklore als einer besonderen Art des Schaffens über seine Ausführungen zu *Folklore und Massenkultur*. Die Antwort, an vielfältigen Belegen aus der europäischen Volksüberlieferung und ihrer Gegenwart im Alltag des 20. Jahrhunderts exemplifiziert, sowie mit dem linguistisch-semiotischen Begriffspaar *parole* und *langue* operierend, ähnelt dem Befund Bausingers. Die in Anlehnung an Walter Benjamin konstatierte technische Reproduktion von Folklore als Bestandteil der massiven „Literarisierung und Ikonisierung des Volkes seit dem 16. Jahrhundert“ (S. 25) ermöglichte nach Schenda der Folklore ungekannte Perspektiven. Dabei steht der Übergang von der *parole* zur *langue* nicht allen Bereichen der populären Überlieferung gleichermaßen offen. Schenda vermeidet dafür jedes kulturpessimistische „zum Opfer gefallen“, denn „nie ist es der Folklore besser gegangen als unter der Fahne der Massenkultur, nie hat sie mehr Beifall erhalten, längst ist sie von der *parole* nicht nur in die *langue* aufgenommen worden, sondern in einen Bereich vorgezogen, von dem Bogatyřev und Jakobson noch kein Verständnis haben konnten, in einen Diskurs nämlich, der ein ‚kommunikatives Gemisch‘ darstellt und gleichzeitig mit den unterschiedlichsten Aktionen und Absichten verbunden ist ...“ (S. 30).

Im Gegensatz zu Bausingers und Schendas mehr prinzipiellen Überlegungen diskutieren Helmut Eberhart, Brynjulf Alver, Barbara Kirshenblatt-Gimblett und Péter Niedermüller das Kongreßthema am regionalen oder historischen Einzelphänomen. Eberhart referiert die Ergebnisse eines Projektes der Grazer Universitätsvolkskunde *Bäuerliche Alltagskultur zwischen Autarkie und marktorientierter Produktion*, das sich mit dem Wandel der Strukturen und Identitäten in einer bäuerlichen Krisenregion der Ostalpen beschäftigte. Dabei nimmt er besonders die Neuformulierung kultureller Normen im Zuge einer verordneten Reorganisation der traditionellen landwirtschaftlichen Produktionsweise ins Visier. Die Rolle der Volkskunde bei der Erforschung der Krise ländlicher Lebenswelten sieht er – nicht ganz frei von Kulturpessimismus – als eine zwiespältige, weil von der steten Gefahr begleitete, zur Akzeptanzwissenschaft zu verkommen, die die Schäden der Modernisierung zu kompensieren hat.

The Making of Traditions and the Problem of Revitalization lautet der Beitrag Brynjulf Alvers. Ausgehend von dem populären Bedürfnis nach historischen Identitäten belegt Alver mit nordischen Beispielen – etwa der Mutation einer regionalen Sonderkleidung zur norwegischen Nationaltracht oder den transformierten ‚buekorps‘ (eine Art Milizgarden) – die Gemengelage von Innovation und Tradition in der Moderne.

Barbara Kirshenblatt-Gimblett verdanken wir die m.E. erste größere Untersuchung zur Traditionalisierung jüdischer Kulturen *From Cult to Culture: Jews on Display at World's Fairs*. Daß Weltausstellungen überhaupt für die Profilierung der sogenannten Volkskultur eine kaum zu unterschät-

zende Bedeutung hatten, ist weniger neu als die hier vorgelegte exakte Analyse der Transformation von Kultgegenständen zu Zeugen einer profanen jüdischen Kunst und Kultur durch die Präsentationen.

Mit *The Search for Identity: Central Europe between Tradition and Modernity* überschreibt Péter Niedermüller seine Untersuchung von Identitätsstrategien in den Ländern des ehemaligen Ostblocks. Er diskutiert die unterschiedlichen Identitätskonzepte im Hinblick auf ihre kulturwissenschaftliche Tauglichkeit und skizziert Nischenkulturen in Phasen verordneter Identitäten.

Tradition and Modernisation mag zwar ein vergleichsweise dünnes Bändchen sein, aber es steckt voller Anregungen. Auf die beiden einleitenden Essays wird dank ihrer theoretischen Überlegungen in den nächsten Jahren bestimmt genauso wie auf die mehr oder minder materialreichen Einzeluntersuchungen mehrfach rekuriert werden.

Bernhard Tschofen

Ernst ZIEGLER, *Die Milizen der Stadt St. Gallen*. Rorschach, Kantonale St. Gallische Winkelriedstiftung im Kommissionsverlag E. Löpfe-Benz, 1992, 392 Seiten, zahlr. Abb.

Das schweizerische St. Gallen, bis 1798 Reichsstadt und unabhängige Republik, unterhielt bis zu diesem Datum der Eingliederung in die Helvetische Republik durch Jahrhunderte eigene Milizen. Das Jubiläum der seit 125 Jahren mit der Soldatenfürsorge befaßten *Winkelriedstiftung des Kantons St. Gallen* war der äußere Anlaß zur Bearbeitung der Geschichte des städtischen Verteidigungswesens. Ernst Ziegler, der um die Regionalgeschichte verdiente Stadtarchivar, legte nunmehr ein Kompendium vor, das die üblichen Standards von Festschriften dieser Art weit hinter sich läßt.

Zur Darstellung gelangen in dem wertvollst ausgestatteten und großzügig illustrierten Band nicht nur die verfaßten Milizen, sondern vielmehr eine umfassende St. Gallische Militärgeschichte: Die kriegerischen Handlungen, in die die Stadt noch unter der Herrschaft des Reichsstiftes verwickelt war, werden genauso berücksichtigt wie die Auseinandersetzungen zwischen ‚Städtischen‘ und ‚Äbtischen‘. Der Schwerpunkt des Bandes liegt, der Quellenlage entsprechend, naturgemäß auf der Geschichte der Organisation innerer – den Milizen kam etwa zugleich die Rolle einer Wehr in Feuers- und anderen Nöten zu – und äußerer Sicherheit.

Mit akribischem Quellenstudium ist es dem Verfasser gelungen, den Wandel der Milizen, ihrer Waffengattungen, Übungen, Kriegsteilnahmen und repräsentativen Aufgaben durch mehr als zweieinhalb Jahrhunderte nachzuzeichnen. Immer wieder läßt Ziegler dabei die Quellen sprechen, zitiert ausführlich aus zeitgenössischen Protokollen und Berichten, so daß

das Geschilderte auch zunächst nicht an Militärgeschichte Interessierte zu begeistern vermag.

Letzteres gilt auch ganz besonders für drei anschauliche Exkurse, deren erster sich mit einem Inquisitionsprozeß gegen sieben Soldaten im Jahr 1712 beschäftigt und deren zweiter die detaillierten und aufschlußreichen Tagebücher eines erfolgreichen Milizoffiziers aus dem späten 18. Jahrhundert vorstellt. Bereits aus den fünfziger Jahren des 19. Jahrhunderts, als St. Gallen längst keine eigenen Milizen mehr unterhielt, datiert der dritte Exkurs, der mit zu den Höhepunkten des Bandes zählt. Dem aufkeimenden Geschichtsbewußtsein der Stadtbürger verdanken die sogenannten *Milizenbilder* des St. Galler Malers Daniel Wilhelm Hartmann ihr Entstehen. Von einem Buchdrucker beauftragt, schuf Hartmann eine retrospektive Dokumentation der verschiedenen Gattungen der städtischen Miliz vor 1798. Dabei bestehen die Gouachen weniger durch ihren sympathischen, etwas naiv anmutenden Realismus als vielmehr durch ihren waffen- und kostümgeschichtlichen Quellenwert.

Von der insgesamt sehr gelungenen Veröffentlichung wünschte man sich lediglich auf inhaltlicher Seite eine verstärkte Nachfrage nach den mehr oder weniger symbolischen Bedeutungen der St. Galler Milizen unter anderem für das historische Bewußtsein der städtischen Öffentlichkeit und somit für das bürgerliche Selbstverständnis im Ancien régime (und qua Erinnerung auch darüberhinaus). Denn die Betonung des Funktionalen hätte außerdem die Gefahr zumindest verringern können, daß der in der friedliebend distanziierten Neutralität des klassischen Historiographen verfaßte Band dem einen oder anderen Rezipientenkreis zur Legitimation rezenten schweizerischen Militarismus und Paramilitarismus gereichen mag.

Bernhard Tschofen

Ein Koch- und Artzney-Buch. Gedruckt zu Grätz/bey denen Widmanstetterischen Erben 1686. Originalgetreue Wiedergabe der Ausgabe Grätz 1686. Mit einem Geleitwort von Klaus Edlinger, einer Einführung des Verlages sowie 7 Seiten Worterklärungen und einer Tabelle für Maße und Gewichte. Reprint Graz, Verlag für Sammler, 1992. Zusammen 272 Seiten, 5 Illustrationen.

In Zusammenarbeit mit der Steiermärkischen Landesbibliothek ist im Verlag für Sammler, Graz, ein Nachdruck des ältesten in Österreich gedruckten Kochbuches vorgelegt worden. Dabei handelt es sich nicht nur um eine preiswerte Alternative für die zahlreichen Sammler und Freunde dieses bibliophilen Genres, sondern zugleich um eine kulturhistorisch in mehrerlei Hinsicht aufschlußreiche Quellenedition.

Das von einem anonymen, aber mit großer Wahrscheinlichkeit in der Steiermark anzusiedelnden Verfasser stammende Buch verbindet wie selbstverständlich einen Teil mit Küchenrezepten mit einer Sammlung zeitgenössischer Arzneien. Es stellt also ein barockes Hausbuch im besten Sinne des Wortes dar, das die sich erst im 18. Jahrhundert abzeichnende strenge Trennung in Heil- und Nahrungsmittel noch nicht vollzogen hat. Die angegebenen Rezepte verweisen außerdem auf eine noch sehr wenig strukturalisierte Form der Nahrungsbereitung: Lockere Maßangaben und wenig verbindliche Hinweise für die Benutzer lassen etwa darauf schließen, daß sich das *Koch- und Artzneybuch* an fachkundige Kräfte in adeligen, zumindest aber patrizischen Großhaushaltungen gerichtet hat, die über ein großes Repertoire von Grundfertigkeiten verfügt haben müssen. Naturgemäß spiegelt die Sammlung ein breit angelegtes Ideal der barocken Küche und längst kein getreues Abbild der tatsächlichen zeitgenössischen Speisezetteln. Gerade deshalb bedürfte es im Falle einer kulturhistorischen Auswertung weniger der Konzentration auf die vielfältigen Zutaten und Rezepte als vielmehr auf ihre Zubereitung, ihre Mischung, ja ihr gänzlich Fehlen. Verbindungslinien zwischen bestimmten anerkannten Geschmacksrichtungen - *im Kochbuch* - und den einzelnen Zutaten zugesprochenen Heilkräften - *im Artzneybuch* - wären so zu ziehen.

Daß jede Küche sowohl in ihrer materiellen Ausstattung als noch mehr in ihrer Praxis ein Indikator für den von Norbert Elias beschriebenen Prozeß der Zivilisation ist, haben zwischenzeitlich eine Reihe von Studien belegt. Auch für Fragen dieser Art liefert die vorliegende Sammlung interessante Hinweise. „Man soll ein Löffel voll Essig/und ein halben Löffel voll Brandwein dem Hünl also lebendig in Hals giessen/auffhencken/und also verzapfen/und über Nacht hencken lassen/darnach rafffen und sengen ...“ (S. 63); wo beispielsweise solche Vorarbeiten für eine Geflügelpastete gefordert werden, sind die Sphären der Produktion noch nicht getrennt. Die Küche ist hier der Ort, an dem - zumindest Kleintiere, Geflügel und größere Fische - geschlachtet und ausgenommen werden; Tätigkeiten, die im Zuge der Modernisierung aus Haus und Küche „hinauszivilisiert“ wurden, waren in der Praxis personell und örtlich noch vereint. Dennoch fällt auf, wie sehr am Ende des 17. Jahrhunderts Hygienisches in den Diskurs eindringt. Von den ständigen Aufforderungen, die Zutaten gut zu waschen, und von der Vermeidung bestimmter Lebensmittel wie roher Milch oder anderer schwer verdaulicher Cerealia ließe sich wiederum auf die im *Artzney*-Teil des Bandes niedergelegten Körperbilder rekurrieren, die noch ganz unter dem Eindruck der frühneuzeitlichen Theorien von den Körpersäften stehen.

Daß eine Wissenssammlung, wie sie durch den vorliegenden Nachdruck zugänglich gemacht wurde, für eine ganze Reihe von Fragestellungen bausteinhafte Anregungen bieten kann, steht außer Frage. Gleichwohl sollte, ob

das Interesse nun der Medikalisierung, den Geschlechterbildern, den Speisetabus oder der Nahrungsinnovation gilt, auf die entsprechende Quellenkritik nicht vergessen werden, weil ein Kompendium von solcher Vielfalt die Frage nach vergleichbaren Quellen, nach regionalen Spezifika oder zeitgenössischen Topoi gerne überflüssig erscheinen läßt. Man hätte sich deshalb gerade für den Gebrauch des Laien gewünscht, daß die an sich dankenswerte Neuauflage – neben einer etwas ansprecheren Einbandgestaltung – mit einem ausführlicheren Kommentar versehen worden wäre, zumal sich in regionaler Hinsicht bereits eine Reihe von Publikationen der verstorbenen Herta Neunteufel mit dem vorliegenden Band und der Koch- und Heilkunst der Barockzeit beschäftigen. Ein kommerzieller bibliophiler Verlag setzt zwar mit einer gewissen Berechtigung auf die nostalgischen Bedürfnisse des Publikums, übernimmt aber mit der Neuauflage kulturhistorischer Raritäten zugleich eine kleine wissenschaftliche Verpflichtung.

Bernhard Tschofen

Kriemhild KAPELLER, *Tourismus und Volkskultur. Folklorismus – zur Warenästhetik der Volkskultur*. Ein Beitrag zur alpenländischen Folklorismusforschung am Beispiel des Vorarlberger Fremdenverkehrs mit besonderer Berücksichtigung der Regionen Montafon und Bregenzerwald (= Dissertationen der Karl-Franzens-Universität Graz, Bd. 81). Graz, dbv-Verlag für die Technische Universität Graz 1991, 352 Seiten, 42 Abb.

Tourismus hat als Forschungsgebiet der Volkskunde im vergangenen Jahrzehnt mehr und mehr an Beliebtheit gewonnen und immer breiteren Raum gefunden – zwar noch nicht so sehr in der Praxis, also im Museums- und Ausstellungsbereich und in den Hörsälen der Universitäten, aber immerhin in der Literatur und auf Tagungen und Seminaren.

Das hier zu besprechende Buch hat am Beispiel eines zwar regional begrenzten Untersuchungsraumes, aber sehr wohl mit universellerem Anspruch, versucht, der Bedeutung der Folklore innerhalb des Phänomens Tourismus in den Alpen für die Gäste wie für die einheimische Bevölkerung nachzugehen. Kriemhild Kapeller hat dazu sehr reichhaltiges Quellenmaterial zusammengetragen. Sie erläutert genau und ausführlich auch für den außerhalb der Volkskunde Stehenden die ungewohnt intensive und interessante Diskussion im Fach zum Folklorismus. Und nachdem sie ihre und anderer Gedanken zum Tourismus ganz allgemein und zum Fremdenverkehr in den beiden Untersuchungsregionen Bregenzerwald und Montafon im speziellen ausbreitet, geht sie auf eine Reihe von Aspekten ein, in denen sie den Folklorismus oder entsprechende Elemente davon manifestiert sieht. Dabei steht immer die Frage im Vordergrund, welche Funktionen einzelne

Erscheinungen erfüllen können. Neben der offensichtlich überaus gründlichen Einarbeitung der sehr reichhaltigen Literatur, die teilweise unvermutet weit über die Fachgrenzen hinausreicht, hat Kapeller auch empirische volkskundliche Methoden bemüht, um besonders über Intentionen, Ansichten und Einstellungen der Reisenden und „Bereisten“ Auskunft geben zu können. Neben dem Instrument des Interviews hat sie sich auch der teilnehmenden Beobachtung befleißigt. Dies in der Form, daß sie selbst – offenbar im Bregenzerwald – sich den Urlaubern zugesellt und an den ansonsten von Volkskundlern häufig nur aus sicherer Distanz beobachteten Veranstaltungen und Darstellungen teilgenommen hat. Trotzdem sind die dabei gemachten Erfahrungen meines Erachtens zu wenig in die Arbeit eingeflossen, obwohl Kapeller angibt, daß das Buch „im wesentlichen auf empirischer Forschung“ basiere (S. 13). Die Autorin vertraut tendenziell stärker der Ausbreitung anderer Literatur, wobei sie in einzelnen Abschnitten lediglich Zusammenfassungen fremder Arbeiten bringt. Das ist dort einsichtig, wo sie die Richtung und den Forschungsstand der Volkskunde nachzeichnet, also etwa im Folklorismus-Kapitel. Zum Teil aber ist es unangebracht und überflüssig, wie beispielsweise, wenn im Brauchkapitel „Vorarlberg als Stereotyp, bairisch-tirolischer Urigkeit“ behandelt wird und nichts anderes als ein einziger Aufsatz (Martin Scharfe: Der akademische Wurzelsepp) zusammengefaßt wird. Störend sind auch die zahlreichen Fall-, Numerus- und Interpunktionsfehler, Widersprüchlichkeiten und sprachlichen Ungenauigkeiten sowie die manchmal schlechte Abstimmung jener erläuternden Anmerkungen auf den Primärtext, die über das reine Zitieren hinausgehen. All das erschwert die Lektüre unnötig und macht an sich aufwendig recherchierte Zusammenhänge unklar. Das ist schade, weil der Aufbau der Arbeit einen komplexen Eindruck vermittelt und das Thema vom Ansatz her in einer Form bearbeitet ist, die dem wissenschaftlich aktuellen Stand gerecht werden würde. Bessere Lesbarkeit und ein professionellerer Eindruck, vor allem aber ein weniger umfassender Anspruch, der womöglich Ungereimtheiten und Ungenauigkeiten verhindert hätte, wären gerade auch für eine derartige Regionalstudie – wenn man vorliegendes Buch als solche begreifen möchte – wünschenswert, zumal fundierte Arbeiten zum vorliegenden Thema und für die behandelten Regionen nach wie vor eine Seltenheit sind.

Christian Stadelmann

Günter WIEGELMANN, *Theoretische Konzepte der europäischen Ethnologie*. Diskussionen um Regeln und Modelle (Grundlagen der europäischen Ethnologie 1), Münster, Lit, 1991, 293 Seiten.

Seit Jahrzehnten bemüht sich Günter Wiegelmann um einen größeren theoretischen Tiefgang unserer Disziplin. In der Bonner Schule der Kulturraumforschung groß geworden und im Gegensatz zur Tübinger Schule hat er nicht mit der Vergangenheit der volkskundlichen Forschung gebrochen. Sein Anliegen ist, über die Erforschung konkreter Einzelheiten der Kultur hinauszugehen, ohne jedoch gleich zu allgemeinen Aussagen über die Kultur oder das kulturelle Verhalten des Menschen durchzustoßen. Es geht ihm um eine räumliche, zeitliche und soziale (gruppenspezifische) Gliederung der Kultur der Mittel- und Unterschichten. Er schlägt „Konzepte mittlerer Reichweite“ vor, die sich nicht zu weit von der Forschungspraxis entfernen und dieser dienen sollten.

Im vorliegenden Band zieht Wiegelmann Bilanz über seine bisherige Arbeit zur Theorie der Volkskunde. Er vereint 14 – z.T. gekürzte – Aufsätze aus den Jahren 1961 – 1990, bündelt sie in Gruppen (Gliederungskriterien, System-Umwelt-Theorie, Wirtschaftslagetheorie, Stadt-Land-Modelle, kulturäumliche Gliederung und Periodisierung) und faßt am Ende eines jeden Abschnittes die Diskussion um das entsprechende Thema kurz zusammen.

Das Buch beinhaltet u.a. eingehende Auseinandersetzungen mit den Begriffen bzw. Konzepten Gesunkenes bzw. Sinkendes Kulturgut, Reliktgebiet, Kulturfixierung (Wiegelmann schlägt für das Gesamtphänomen den Begriff Wirtschaftslagetheorie vor, da Kulturfixierung nur den Abschnitt der Konservierung der Wohlstandsnovationen bei sinkendem Wohlstand bezeichnet), Endogener Wandel, Zentraldirigierung und Kulturraum. In der um 1970 virulenten Diskussion um die Sinnhaftigkeit der Unterteilung in materielle und geistige Volkskultur schlug Wiegelmann vor, in erster Linie zwischen Kulturgütern und Handlungen zu unterscheiden. In der Folge entwickelte er ein stets erweiterungsfähiges System von Kriterien, die die einzelnen Erscheinungen der Volkskultur nach „feingliedrigen Skalen“ einteilen. Zuletzt (in der Brückner-Festschrift 1990, hier S. 24 – 28) nannte Wiegelmann zwölf Kriterien: den Öffentlichkeitsgrad (von ganz privat wie der Unterwäsche bis ganz öffentlich wie der Hausfassade), die soziale Zuordnung, die Realisierungshäufigkeit und -dauer, die Notwendigkeit, die subjektive Bedeutung (Werteskala), den materiellen (und entsprechend den finanziellen und den Arbeits-)Anteil, die Objekt Konstanz, den ideellen und den sprachlichen Anteil, die Komplexität der Handlung oder des Objekts und die zentrale Steuerung bzw. Freiheit in der Ausführung.

Neben diesen Konzepten und Modellen, die jeweils nur Teilaspekte kultureller Prozesse zu erklären imstande sind, schlug Wiegelmann 1972 die

vom Soziologen Niklas Luhmann entwickelte System-Umwelt-Theorie als übergeordnete Theorie der europäischen Ethnologie vor. Es spricht nicht für die Diskussionskultur in der Volkskunde/Europäischen Ethnologie, wenn Wiegelmann bemerken muß, daß sich – auch nach dem entsprechenden Abschnitt in der Einführung von 1977 bis heute kein Fachkollege positiv oder negativ zu diesem Theorievorschlag geäußert hat. Aber was Wiegelmann an mangelnder Resonanz beklagt, bemängelt der Leser auch bei Wiegelmann. Der Rezensent, der soeben sein Studium beendet hat, stellt sich die Frage, ob die Beiträge zur Theoriediskussion von H. Bausinger, M. Scharfe, H. Gerndt u.a., die er im Proseminar und später besprochen hat, wirklich so belanglos für die europäische Ethnologie sind, daß sie in einem Werk mit diesem Titel stillschweigend übergegangen werden können. Von Scharfe wird nur die „Kritik des Kanons“ kritisiert (S. 45), „Kultur als Forschungsfeld“ von Gerndt fehlt im Literaturverzeichnis ebenso wie die Einführung von I. Weber-Kellermann oder „Kultur und Alltagswelt“ von I.-M. Greverus.

Hervorzuheben ist hingegen das Bemühen Wiegelmanns um internationale und interdisziplinäre Zusammenschau. Insbesondere auf die skandinavische Ethnologie wird oft verwiesen (Å. Hultkrantz, S. Erixon, S. Svensson u.a.), und als fruchtbar erwies sich die Rezeption der Modelle von von Thünen und von Kristaller aus der Kulturgeographie oder der Form- und Qualitätskriterien aus der Ethnologie. Als seine wissenschaftstheoretische Heimat bezeichnet Wiegelmann schließlich den kritischen Rationalismus K. R. Poppers und seiner Schule.

Im zweiten Teil der Arbeit werden die theoretischen Grundlagen bzw. Ergebnisse von spezifischen Forschungen Wiegelmanns wiedergegeben: die Theoriediskussionen der Kulturraumforschung der ausgehenden Atlasarbeit (Bonn; v.a. zusammen mit M. Zender) und die Münsteraner Studien zu Stadt-Land-Beziehungen (v.a. zusammen mit R.-E. Mohrmann und H. Ottenjahn) oder seine Tagungsbeiträge zu Nord-Süd-Unterschieden und zum Wandel der Volkskultur.

Das Streben um brauchbare, in Reichweite der praktischen Forschung liegende Regeln ist stets spürbar. Wiegelmanns Überlegungen über die unterschiedliche Bedeutung von Kulturelementen für die Träger oder die einleuchtende Regel, daß Polygenese um so wahrscheinlicher ist, je geringer die Variationsbreite ist, sind Handwerkszeug, das in unserem Fach leider selten derart klar und einfach geschildert wird. Angenehm und anregend sind die diskutierende Arbeitsweise Wiegelmanns und das stete Bemühen, neue Modelle und Thesen mit bereits bekannten zu verbinden und zu vergleichen (z.B. das Stadt-Land-Diffusionsmodell mit der These der Kulturfixierung). So werden die einzelnen Modelle auf ihren Gültigkeitsbereich und ihren empirischen Wert hin überprüft.

Der erste Aufsatz des zweiten Teiles (Nr. 8; aus der Zender-Festschrift von 1972) konfrontiert den Leser m.E. zu unvermittelt mit Diskussionen,

die im Rahmen der Atlasarbeit in der europäischen Ethnologie stattgefunden haben. Eine kurze Einführung in dieses Kapitel der Fachgeschichte hätte dieser Schwierigkeit abhelfen können.

Wie Wiegelmann selbst weiß, sind die Regeln und Modelle, die er vorstellt, längst nicht in allen Bereichen der volkskundlichen Forschung erprobt und auch nicht überall anwendbar. Die räumlichen und zeitlichen Gliederungen der Kultur – die zentralen Fragestellungen des zweiten Teiles des Buches – operieren mitunter ausschließlich mit materiellen Gütern und Aspekten des Brauchtums, weil diese Phänomene zählbar und finanziell schätzbar sind. Sofern Änderungen der materiellen Kultur aber von Veränderungen im Werte- und Mentalitätssystem bedingt sind, so müßten gleichzeitig in allen Bereichen der Kultur Variationen auftreten. Welcher Natur diese freilich etwa im Bereich der Volkserzählung sind, und ob sie zeitlich und räumlich mit den Veränderungen in der materiellen Kultur irgendwie einhergehen, bleibt noch zu erforschen. So reizend und dringend das Forschungsziel räumlicher und zeitlicher Generalisierungen ferner auch ist, so sei doch zu bedenken, daß die Zugehörigkeit zu einem Kulturraum oder einer Kulturepoche nur einen Aspekt kultureller Existenz darstellt und an sich noch nichts über die Funktion, Bedeutung und Geschichte einzelner Kulturäußerungen und v.a. über den Kulturträger aussagen muß.

Ein Sachregister, das sich wohl bewußt auf mehr oder weniger theoretische Begriffe beschränkt, schließt den Band, der sich sicherlich dazu eignen wird, den Dialog mit den Nachbardisziplinen zu forcieren. Aber auch unser Fach wäre ohne die Forschungen, Überlegungen und Anregungen Wiegelmanns ärmer.

Gottfried Kompatscher

Louis CARLEN (Hg.), *Forschungen zur Rechtsarchäologie und Rechtlichen Volkskunde Band 13*. Zürich, Schulthess Polygraphischer Verlag, 1991, 304 Seiten, Abb.

Dieser wiederum von Louis Carlen herausgegebene Band legt das Schwergewicht auf die Rechtsarchäologie. Denn 7 der insgesamt 12 Beiträge sind eindeutig der Rechtsarchäologie zuzuordnen, bei zwei weiteren bestehen immerhin starke Bezüge zu dieser zwischen Rechtsgeschichte und Volkskunde anzusiedelnden Disziplin. Ohnehin hat es den Anschein als ob gegenwärtig sich die Rechtsarchäologie eines wachsenden Interesses erfreuen kann. Vor einigen Wochen wurde in San Gimignano/Italien ein Kriminalmuseum eröffnet (Museo di Criminologia medioevale, Via del Castello), über dessen Exponate ein zwar teurer, aber durch die Qualität seiner Abbildungen gleichwohl empfehlenswerter Katalog berichtet. Grabungen nach

rechtsarchäologischen Zeugnissen wurden im Kanton Luzern/Schweiz angestellt, worüber demnächst eine umfangreiche Publikation informieren soll.

Von derartigen Grabungen nach der ehemaligen Richtstätte von Rosstal/Mittelfranken berichtet Robert Leyh (S. 133 - 140); sie ergaben, daß der Rosstaler Richtkreis auch Begräbnisplatz für die Hingerichteten war. Über den Stand der Inventarisierung rechtsarchäologischer Denkmäler in den neuen Bundesländern, vornehmlich in Sachsen, geben Wernfried Fieber und Reinhard Schmitt Rechenschaft, die auf reichlich noch vorhandenes Material verweisen können (S. 67 - 93). Welcher Reichtum an rechtsarchäologischen und rechtsikonographischen Zeugnissen sich beispielsweise im belgischen Brügge findet, schildert Paul de Win in einer umfangreichen Studie (S. 11 - 52). Daß die Rechtsarchäologie aber nicht nur der Erhellung strafrechtsgeschichtlicher Zusammenhänge dient, zeigen die Beiträge des Herausgebers selbst über die Verwendung von Kerbhölzern im Handelsverkehr des 17. Jahrhunderts anhand der Rechnungsbücher des Kaspar Jodok von Stockalper aus Brig/Schweiz (S. 173 - 177) und von Witold Maisel über italienische Steine der Zahlungsunfähigen (S. 123 - 132). Diese Steine dienten dazu, den Ritus der Preisgabe des Vermögens an die Gläubiger des zahlungsunfähigen Schuldners zu bewirken (sog. *cessio bonorum*), wobei dieser bis auf das Hemd ausgezogen und mit wahrscheinlich nacktem Gesäß von Henkersknechten auf den Stein gedrückt wurde. Maisel kann auf Beispiele u.a. aus Modena, Padua, Rom, Bari und Civitavecchia verweisen.

Auf zwei Aufsätze wurde schon an anderer Stelle und etwas ausführlicher hingewiesen. Denn abgedruckt sind zwei der Referate, die anlässlich der 6. Tagung der Internationalen Gesellschaft für Rechtliche Volkskunde in Staufen/Freiburg i.Br. gehalten wurden (ÖZV 95, 1992, 224 - 226), nämlich Albrecht Cordes, Gebäude und Inventar der alemannischen Gemeindestuben (S. 95 - 122), und Peter Putzer, Volkskundliche Aspekte von Hege, Jagd und Nutzung des ostalpinen Steinwildes in Bezug auf die Salzburger Steinbockhorn - Schnitzerei in der Barockzeit (S. 207 - 242). Daß für die Rechtliche Volkskunde mündliche Überlieferungen von großer Bedeutung sind, wurde verschiedentlich betont. So wurde ein Beitrag über das Recht in den Volkssagen des Fricktals von Linus Hüser (S. 282 - 304) und über die Rechtsgrundsätze in rätoromanischen Sprichwörtern von Felici Maissen (S. 247 - 280) zu Recht aufgenommen. Bei letzteren wird man die Frage stellen müssen, woher sie stammen, in wieweit sie bei Gericht Verwendung fanden und ob ihnen Rechtsquellenwert zukommt (vgl. Theodor Bühler, Rechtsquellenotypen, 1980, S. 119).

Von Galgenkriegen in der Schweiz handelt der Beitrag von Hermann Bischofberger (S. 141 - 177). Dabei geht es weniger um die Richtstätte als solcher, sondern um die durch den Galgen verkörperte Hochgerichtsbarkeit, die auf kriegerischem Wege erlangt oder deren Zerstörung symbolisch für

die Niederlage des Gegners steht. So etwa im alten Zürichkrieg, als 1443 die Eidgenossen den Galgen der Stadt Zürich einnahmen, oder 1448 im Krieg zwischen Bern und Freiburg, als Bern und seine Verbündeten den Freiburger Galgen zerstörten. Bischofberger kann insgesamt sechs solche Episoden aus der Schweizer Geschichte nachweisen.

Mehr der Rechtssymbolforschung zugewandt ist der Beitrag von Andreas Gestrich und August Nitschke „Der Herrscher im europäischen und osmanischen Zeremoniell“ (S. 179 – 206). Sie gehen davon aus, daß sich aus dem Zeremoniell und seinen Veränderungen Wechselwirkungen zwischen Herrscher und Untertanen herauslesen lassen. Da schriftliche Quellen weitgehend fehlen, werden Bilder herangezogen, um mit Hilfe der Methode der vergleichenden Verhaltenshistorie konkrete Aussagen machen zu können. Indes wird man bei den Bildquellen die Frage stellen müssen, inwieweit der Künstler nicht einen idealisierenden oder gar verlangten Bildinhalt gestaltet hat, ob er also tatsächliche Vorgänge richtig wiedergibt. Da sind die Insignien des Landes Obwalden, die Angelo Garovi in ihren historischen Kontext einordnet, schon konkreter (S. 53 – 65): Landessiegel, Amtsschwert, Landeshelmi (Schlachthorn) und das von Papst Julius II. nach der Schlacht von Pavia verliehene Juliusbanner, welches bis 1925 mit zur Landsgemeinde getragen wurde.

Im Jahre 1978 erschien der erste Band der Forschungen mit einem Systematisierungsversuch der Rechtsarchäologie durch Witold Maisel. Seither ist es dem Herausgeber Luis Carlen immer wieder gelungen, bedeutende Forscherpersönlichkeiten aus ganz Europa für diese Schriftenreihe zu gewinnen. Wer weiß, wie schwierig es geworden ist, ein solches Unterfangen zu gewährleisten, wird ihm hierfür umso mehr danken müssen. Wir wünschen noch viele Folgebände dieses wahrhaft europäischen Forums für die Rechtsarchäologie und die rechtliche Volkskunde.

Herbert Schempf

Franz KOSCHIER, *Trachtenbeiträge: Gailtal, Rosental, Lavanttal*. Klagenfurt: Kärntner Heimatwerk, 1992, 63 Seiten mit zahlr. Abb.

Franz KOSCHIER, *Beiträge zur Kärntner Volkstracht*. Klagenfurt: Kärntner Heimatwerk, 1992, 75 Seiten, zahlr. Abb.

Seit längerem ist die Kleider- und die Trachtenforschung in mehrfacher Hinsicht in Bewegung gekommen. Das dazu erscheinende Fachschrifttum wird dadurch nicht gerade leicht und vollständig überschaubar, zumal das meiste in Zeitschriften und kleinen Beiträgen erscheint, mag es nun dem Trachtenwesen und seiner Pflege im besonderen gelten oder neuen Perspektiven zur Bekleidung der vielen als deren vordergründigster Indikator die Wege zeigen.

Für Länder wie etwa Kärnten fehlen bis heute abschließende Darstellungen zur historischen und zur erneuerten Tracht, deren Geltung und Existenz gerade im Sinne des Selbstverständnisses dieses Landes auch innerhalb einer allgemeineren Geschichte des Kleiderwesens hier niemand ernsthaft wird bestreiten können. In seinen hübschen Sammelbänden hat nun Franz Koschier, dessen jahrzehntelange Arbeit zur Kärntner Trachtenforschung und -pflege allgemein bekannt ist und heute bereits zu einem entscheidenden Faktum in der regionalen Entwicklung namentlich der erneuerten Trachten gehört, seine vielen Beiträge seit 1957 zu diesem umfassenden Thema zusammengefaßt, wobei er im ersten Band das herkömmliche Trachtengut des Gail-, Rosen- und Lavanttales behandelt und er auch die mundartlichen slowenischen Überlieferungen weitgehend mit einbezieht („Le kaj si mi prinesel?“ = Was hast du mir mitgebracht?). Sowohl sprachlich wie auch mit allen greifbaren historischen Bilddarstellungen seit dem Ende des 18. Jahrhunderts werden damit die Trachten der drei genannten Täler dargestellt und erläutert, und zwar nach Aufsätzen, die erstmals in der Carinthia I und in den Kärntner Museumsschriften veröffentlicht worden sind, wie die beigegebenen Quellennachweise zeigen. Der zweite, großformatige Band enthält dagegen 16 jüngere Beiträge aus der Zeitschrift „Die Kärntner Landsmannschaft“ und aus Veröffentlichungen des Heimatwerkes „Volkskunst heute“. Koschier behandelt hier sowohl Einzelteile der Tracht wie Bodenhaube und Bänderhut wie auch zusammenfassende Übersichten der Frauen- und Landestracht überhaupt. Jeder an der Kleiderforschung Interessierte wird für diese Zusammenbindung einer großen Zahl von Einzelbeiträgen über das bisherige und das erneuerte Trachtenwesen Kärntens dankbar sein, das bisher und allgemein nicht immer leicht erreichbar und zugänglich war. Zugleich aber dokumentiert sich damit für das Bundesland Kärnten nicht nur die Fülle geleisteter Forschungsarbeit, sondern auch deren tatsächliches markantes Profil.

Oskar Moser

Reinhard FARKAS, *Grüne Wurzeln*. Ökologische & spirituelle Reform in der Steiermark. Mit Beiträgen von Charlotte Anderle, Ingrid Habersack, Doris Pesendorfer und Harald Vetter. Fohnsdorf, Verlag Podmenik, 1992, 335 Seiten, Abb.

Als eine „interdisziplinär angelegte Kulturgeschichte der regenerativen, auf Versöhnung von Menschheit und Natur zielenden Strömungen des 19. und 20. Jahrhunderts“ möchte R. Farkas sein Buch einleitend verstanden wissen. Am regionalen Beispiel der Steiermark soll die „alle Lebensbereiche einschließende Abwehr gegen zerstörerische Einwirkungen der Industriali-

sierung und Verstärkung“ historisch dargestellt werden, wobei der zeitliche Schwerpunkt auf dem Zeitraum zwischen den achtziger Jahren des 19. und den dreißiger Jahren des 20. Jahrhunderts liegt. Dabei geht es dem Autor darum, die „verdrängte Perspektive“ jener „idealgebundene(n) Alternativen zum Mammonismus“ zurechtzurücken, die, in „Verweigerung eines gründlichen und vorurteilsfreien Quellenstudiums“, ins „Abseitige verdräng(t)“ zu werden Gefahr liefe (S. 9).

Solches Quellenstudium präbendieren die insgesamt zwölf Beiträge, in denen der Historiker Farkas – mit germanistischer (Anderle, Habersack, Pesendorfer) und volkskundlicher (Vetter) Unterstützung – seinem Vorhaben nachkommt, die „Verzeichnungen der Regenerationsidee“ (S. 8) zu korrigieren. Tatsächlich werden zum Teil akribisch und mit Liebe zum lokalen Detail die verschiedenen Entwicklungslinien und -facetten vorgestellt, die „die Wirksamkeit, geistige Tiefe und ideologische Vielfalt einer umfassenden Reformbewegung enthüllen“ (S. 9). Das reicht von der Verfolgung religiöser Erneuerungsbewegungen abend- und morgenländischer Provenienz (wie Reformchristentum, Theo- und Anthroposophie oder „keltischer Spiritualität“) über die Behandlung „regenerativer Kunst“ in Wort, Bild und Ton (wobei letzterem Bereich ein eigenes Kapitel zum „steiermärkischen Wagnerismus“ gewidmet ist) bis zur Aufarbeitung der vielfältigen lebensreformerischen Programme von naturgemäßer Lebensweise und sozialhygienisch motivierter Körperkultur. Abgerundet wird dieser Überblick mit Artikeln, in denen exemplarisch der Biographie und dem Lebenswerk dreier „herausragende(r) Persönlichkeiten der Regeneration“ – der Schriftsteller Rudolf Hans Bartsch und Peter Rosegger und des Sozialethikers und Theologen Johannes Ude – nachgegangen wird.

Nach der Lektüre der materialreichen und quellenmäßig gut abgestützten Beiträge mögen freilich dem Leser – auch wenn er sich durchaus „der Gefahren einer Ideologie der unbegrenzten Machbarkeit“ bewußt ist, wie sie von Günter Cerwinka im Nachwort beschworen werden (S. 293), – einige Bedenken kommen. Es sind Fragen, die über das Detail hinaus auf Anlage und Grundtenor des Werkes zielen. So die, ob man sich notwendig bereits als Verfechter eines „mechanischen Reduktionismus des nur technischen Denkens“, jener „rationalistischen Gefühlslähmung und Machtkälte“ (S. 16), gegen die in diesem Buch passim und in argumentativer Redundanz angegangen wird, sehen muß, wenn man etwa gegenüber der Behauptung, das Linzer Programm (1882) hätte „den Wiedereintritt des Volkes in die Geschichte“ (S. 25) signalisiert, oder angesichts der glaubenssatzartigen Formulierung, daß „es die Heilungskräfte der Völker selbst (sind), die den Anschluß an die Natur suchen“ (S. 17), Zweifel hegt. Passend wird hier wohl ein Satz Carl Schmitts assoziiert: „Alles Romantische steht im Dienst anderer unromantischer Energien, und die Erhabenheit über Definition und Entscheidung verwandelt sich in ein dienstbares Begleiten fremder Kraft

und fremder Entscheidung“ (zit. nach Hermann Glaser: *Spießer-Ideologie. Von der Zerstörung des deutschen Geistes im 19. und 20. Jahrhundert und dem Aufstieg des Nationalsozialismus*, Frankfurt 1979).

Es sei im Rahmen dieser Buchanzeige nicht näher darauf eingegangen, wieweit die Autoren jener Gefahr entgangen sind, vor der Hermann Bausinger in anderem Zusammenhang vor zehn Jahren bereits gewarnt hat (Zwischen Grün und Braun. *Volkstumsideologie und Heimatpflege nach dem Ersten Weltkrieg*. In: Hubert Cancik: *Religions- und Geistesgeschichte der Weimarer Republik*, Düsseldorf 1982) – der Gefahr, von einer bestimmten Sprache, von bestimmten Denkformen und Klischees in Bann geschlagen und so Opfer einer „Dämonie des Allmählichen, (eines) unmerkliche(n) Hinübergleiten(s) von noch akzeptablen Positionen zu Irrationalismen“ zu werden. Auch ist die hier gebotene affirmative Lokalgeschichtsschreibung einer Frühform von „Entsäkularisierung“, wie sie sich gewöhnlich in privatisierter Religiosität und esoterisch-kultischem Milieu manifestiert (vgl. Hubert Knoblauch: *Das unsichtbare Neue Zeitalter. „New Age“, privatisierte Religion und kultisches Milieu*. In: *Kölner Zeitschrift für Soziologie und Sozialpsychologie*, 41. Jg. 1989, S. 504 – 525), vor allem als Primärmaterial zu deren Rezeption in der Gegenwart (vgl. dafür beispielhaft: I. M. Greverus/G. Welz: *Spirituelle Wege und Orte. Untersuchungen zum New Age im urbanen Raum*, Frankfurt a.M. 1990) von Bedeutung und solcherart zunächst nur von potentielltem Interesse.

Ein fachspezifisches Interesse faßt die Volkskunde jedoch, wenn in einigen Beiträgen ihre Fachgeschichte expressis verbis thematisiert und bestimmten Linien ihrer Institutionalisierung nachgegangen wird. So sprechen etwa R. Farkas in seinem einleitenden „Panorama der Reform“ und Harald Vetter, auf den Spuren seiner Dissertation („*Das Gesetz der Entfaltung in volkskundlicher Sicht bei Hanns Koren*“, Graz 1987) dem „Rettungsgedanke(n) in der steirischen Volkskunde“ nachgehend, ein regionales historisches Kapitel der österreichischen Volkskunde an. Dabei wird ein Bogen von Erzherzog Johann über Riehl, Weinhold und Meringer bis Geramb und Koren geschlagen, der die genannten als Bewahrer einer „aus den Fugen geratene(n) Einheit des Volkes“ (S. 155) zusammenfaßt. Können etwa Veters pietätvolle Reminiszenzen an Hanns Koren als weniggleich wenig aufschlußreicher Schlußakzent seiner fachhistorischen Ausführungen noch akzeptiert werden, so sind in anderen Punkten des Gebotenen allerdings Zwischenrufe angebracht: Ist etwa die 1819 von Erzherzog Johann ins Leben gerufene „Landwirtschaftsgesellschaft“ tatsächlich, wie Farkas meint, im Lichte einer Beförderung von Technizität, „die nicht entwurzeln, sondern in organischer Beziehung zum Volkstum stehen soll“ (S. 23), zu sehen, oder sprechen nicht doch deutliche Indizien für ihre Rolle als schlichten Vorreiter einer regional verzögerten Kapitalisierung des Agrarsektors? Wird man der neueren, das Gerambsche Riehl-Bild relativierenden Diskus-

sion, wie sie u.a. von H. Moser, H. Gerndt, G. Wiegelmann und K. Köstlin geführt wurde (Jahrbuch für Volkskunde 1978, 1979 und 1984), gerecht, wenn man Riehls Apologie des Bauernstandes als einer „unüberwindlichen konservativen Macht der deutschen Nation“ im Sinne einer „Verteidigung der Landwirtschaft (als) allein aus Gründen der Erhaltung ökologischer Regelkreise strategische(n) Kern jeglicher Regenerationsabsicht“ (S. 26) interpretiert? Ist es gut getroffen, wenn man bestimmte ideengeschichtlich virulente Richtungen, die – wie z.B. die Heimatschutzbewegung – die Institutionalisierung der Volkskunde flankiert und das Fach zum Teil bis in unsere Tage herauf ideologisch mitgeprägt haben, ausschließlich unter dem Aspekt ihres ökologischen Programms versteht? Und geht es an, den Verein „Südmark“, der, wie andere in der von Nationalitätenkonflikten gezeichneten Habsburgermonarchie gegründeten deutschen Schutzvereine spätestens ab Mitte der zwanziger Jahre als einer der Wegbereiter des Nationalsozialismus gewertet werden muß, als „nationaldemokratischen“ (S. 36) Abstinentsbund mit volksbildnerischen und denkmalpflegerischen Ambitionen zu verharmlosen?

In summa: Die im vorliegenden Werk behandelten Phänomene sind für unsere Fach zweifellos von großer Bedeutung; dies nicht nur unter historischem Gesichtspunkt. Ihre frühe Wirkung auf die sich konstituierende Wissenschaft „Volkskunde“ gründlich zu untersuchen, ist Aufgabe auch einer programmatischen Selbstbesinnung der Disziplin. Diese nötige Aufarbeitung bleibt allerdings auch nach Erscheinen des hier angezeigten Bandes weiterhin Desiderat.

Herbert Nikitsch

Ulrike KINDL, *Märchen aus den Dolomiten*. (Märchen der Weltliteratur) Eugen Diederichs Verlag. München 1992, 348 Seiten.

Nach den „Rätoromanischen Märchen“ von Leza Uffer, die fast 20 Jahre zurückliegen, waren die ladinischen Märchen ein ausgesprochenes Desiderat. Nun liegt ein opulenter Band vor, der mit seinem Titel vermutlich ein größeres Interesse anstuern wollte, als man sonst mit der Bezeichnung des gesprochenen Idioms jenes Raumes voraussetzen darf. Diese Ausgabe erweist die Autorin als eine beschlagene Kennerin der gesammelten Materialien und ebenso als eine Spezialistin im Bereich der mündlichen Überlieferung und ihrer literarischen Schätze.

Die Einteilung folgt sinnvoll dem gewohnten Schema: Kinder- und Hausmärchen, Ätiologische Märchen und Erzählungen, Erzählungen von Geistern und Wilden Leuten, Erzählungen vom Rosengarten, Erzählungen vom Reich der Fanes. Es ist gut, daß der Begriff „Märchen“ nicht zu eng aufgefaßt wird, zumal der Übergang zu den Sagen (und oft auch zu den in

diesem Band weniger berücksichtigten Legenden) vielfach fließend ist. Alle Texte sind ausgezeichnet übertragen und wahren die Lebendigkeit der Originalfassung.

Manche Geschichten kennen wir aus Versionen anderer Landschaften, doch dürfen einige auch typisch für den Dolomitenbereich gelten, wie etwa die von den blauen Steinen (S. 196). Je sagenhafter die Texte, desto stärker scheint auch die Ortsbezogenheit auszufallen. In bestimmten Bezeichnungen aber liegen latent Beziehungen zu Wesen anderer Regionen vor, wie bei den „Fanes“, die in manchen Zügen an die sardischen Janas, aber auch an rumänische zine erinnern, wobei zu bemerken ist, daß dieser Typus einmal auf dem ganzen Balkan verbreitet gewesen ist.

Die Nähe zu Tiroler und oberitalienischen Geschichten ist erklärlich, doch zeigt sich gerade da auch die Eigenwilligkeit ladinischer Vorstellungen und erzählerischer Darstellungen. Ein verwandter Sinnzusammenhang kann eine andere Deutung finden.

Das Nachwort (18 Seiten) ist inhaltlich wichtig und aufschlußreich. Zwei Sätze verdienen daraus besonders festgehalten zu werden: „Ladinien erzählt keine ‚Märchen‘ ein entsprechendes Wort gibt es im Ladinischen nicht, und ebensowenig kennt man eine dem deutschen Sprachraum vergleichbare Märchentradition.“ (S. 289) „Glückliches Ladinien“ möchte man dazu sagen. „‚Märchen‘ aus den Dolomiten sind also vorwiegend ladinische ‚contie‘, d.h. Geschichten und Erzählungen, die mal von deutsch-, mal von italienisch- und schließlich auch von ladinischsprachigen Sammlern aufgezeichnet wurden, mal mit literarischer Intention, mal aus volkskundlichem Interesse und schließlich auch einfach aus Freude an der schönen Geschichte.“ (S. 295)

Beigegeben sind dem Band zwei Texte in der originalen Mundart, Ausspracheregeln für ladinische Wörter und Namen, eine doppelseitige Karte, Anmerkungen im Umfang von 38 Seiten, sowie ein exaktes Literaturverzeichnis.

Insgesamt bedeutet der Band eine erfreuliche Bereicherung.

Felix Karlinger

Wolfgang ESCHKER, *Serbische Märchen*. (Märchen der Weltliteratur) Eugen Diederichs Verlag. München 1992, 364 Seiten.

Der Band von Joseph Schütz „Volksmärchen aus Jugoslawien“ liegt nun schon 32 Jahre zurück; für den kroatischen Raum war er inzwischen durch Maja Bosković-Stulli „Kroatische Volksmärchen“ ersetzt. Eschker selbst hat für die MdW die „Mazedonischen Volksmärchen“ geliefert und auch ein Buch „Der Zigeuner im Paradies – Balkanschwänke“ vorgelegt. Seine Sachkenntnis ist nicht zu bezweifeln.

Dieser Band nun konzentriert sich auf serbische Texte und wählt die Einteilung: Zauber- und Novellenmärchen, Tiermärchen und Fabeln, Sagen und Legenden, Schwänke und lustige Streiche.

Die gut ausgewählten Texte, die auch sehr realistisch übertragen sind, ergeben ein farbiges Bild serbischer Erzähltradition. Man erkennt die vielseitigen Einflüsse (bis zurück zur griechischen Antike) und ebenso die lokale Ausprägung der Motive. Die Kontamination mit mehr oder weniger bekannten Stoffen ist geradezu verwirrend. Auch die Bilder der Figuren und Requisiten verweisen auf weite Bezüge und eine offene Behandlung von Wandermotiven. Das gilt nicht nur für die Geschichte vom Todesengel, wobei auf die Studie von Leopold Kretzenbacher „Die Legende vom mitleidigen Todesengel“ (in: Beiträge zur Südosteuropa-Forschung, München 1966, S. 197) hinzuweisen wäre, sondern auch für viele andere Motive, die vor allem im orthodoxen Raum beliebt sind.

Eschker hat seinem Band ein gediegenes Nachwort beigegeben, das genau die Geschichte der Sammlung von Volkserzähltexten im serbischen Raum anführt und in die historischen Verhältnisse einführt, und ebenso die Problematik des Aufzeichnens und der Reproduktion solcher Geschichten aufzeigt. Wertvoll ist vor allem auch, daß der Autor Beispiele für das Vergessen und auch das Sich-wieder-Besinnen bestimmter Erzähler wiedergibt.

Ich möchte Eschker auch zu seiner Beobachtung gegenüber von Tonbandaufnahmen zustimmen, daß mancher Erzähler eine „Anlaufzeit“ benötigt und die Geschichten oft am Anfang recht holprig klingen. Überhaupt sind die Passagen über die praktische Seite volkstümlichen Erzählens richtig und wichtig. Die Geräusche oder Geräusch-Nachahmungen (bellen, miauen etc.) spielen gerade hinsichtlich der Faszination bei den Zuhörern eine große Rolle.

Auch dieser Band bietet mit 27 Seiten Anmerkungen über den Lesegenuß hinaus eine fundierte Grundlage für den, der sich mit der Materie genauer beschäftigen will.

Die Bibliographie enthält alles bedeutende Schrifttum, ließe sich aber noch in einzelnen Punkten erweitern.

Felix Karlinger

C. DETLEF, G. MÜLLER, *Märchen aus Äthiopien*. (Märchen der Weltliteratur) Eugen Diederichs Verlag. München 1992, 328 Seiten.

Ein Band mit Märchen oder besser gesagt Volkserzählungen aus Äthiopien war bereits vor 20 Jahren in Vorbereitung, doch ist er durch den Tod des damaligen Herausgebers nicht mehr zustande gekommen. Nun liegt von einem für Ägypten und Äthiopien sehr gut ausgewiesenen Autor ein in Inhalt

wie Umfang ausgereifter Band vor. Er deckt eine lange schmerzlich empfundene Lücke ab.

Wie bei den meisten Bänden der Serie sollte man zuerst das Nachwort lesen, das als Einführung in den Raum und die Eigenheit seiner Menschen unerlässlich ist. „Die von einem gesamtäthiopischen Konzept ausgehende Anordnung des Bandes soll bei allen historischen und ethnischen Bedingtheiten in den Provinzen die Gemeinsamkeiten aufzeigen, die Unterschiede erkennbar machen.“ (S. 300) Diese Aufgabe ist zweifellos heikel, denn der politische Raum Äthiopiens umfaßt eine Vielzahl von Völkern und Sprachen. Allein die Zahl der letzteren hat Hans Leuenberger 1955 mit siebenzig angegeben. („Äthiopien“, Zürich, S. 92) Es versteht sich von selbst, daß im vorliegenden Band nicht alle Idiome mit eigenen Texten vertreten sein konnten, doch ist die Setzung von Schwerpunkten mit Geschichten der größeren Völker des Landes überzeugend gelungen. Von den 162 Erzählungen sind manche nur kurz und die Zahl der breiter ausgesponnenen Märchen ist eher gering, aber dadurch erreicht die Streuung einen beachtlichen Umfang mit formal und inhaltlich sehr unterschiedlichen Texten. Der schwankhafte Zug ist auffallend und gehört ebenso zu den Tiermärchen und Fabeln wie zu den stärker dem Zaubenhaften zugewandten Geschichten. Manche Schwänke sind uns schon aus dem europäischen Mittelalter geläufig, wieweit sie polygenetisch entstanden sind und wieweit es sich um Wandermotive handelt, wird im einzelnen schwer zu bestimmen sein. In ganz Ostafrika bis hinunter nach Tansania ist beispielsweise der Schwank „Ein Sklave überbringt eine schlechte Nachricht“ (bei Müller, S. 147) belegt. Zahlreiche Texte sind der Sage zuzuordnen, wir stoßen auch auf Legenden, doch hier fast mehr auf islamische denn christliche; von Rudolf Kriss wissen wir, welche Lebendigkeit und welche funktionelle Stellung der Legende dieses Raumes noch heute zukommt.

So gibt es beispielsweise auch zur islamischen Legende „Die wunderbare Reise des Au Bahár“ (S. 291 – es handelt sich um eine Entrückung durch die Luft nach Mekka) eine christliche Version, die als Ziel Jerusalem setzt.

Afrikanisches kommt vielleicht in den Tiergeschichten am deutlichsten zum Tragen, der Bilderreichtum und die starke Imagination finden hier einen faszinierenden Ausdruck.

Müller hat nicht nur in Land und Geschichte in seinem Nachwort eingeführt, sondern bemüht sich auch, auf Zusammenhänge im Erzählerischen hinzuweisen und betont vor allem das vitale Wirken einer Oraltradition, die teilweise keine Schriftsprache kennt und deren Idiome vielfach bei nicht der Schrift Kundigen funktionieren.

Leider erfüllt die Karte (S. 301) nicht die Erwartungen, zumal sie keinen Schlüssel dazu enthält.

Die Anmerkungen liest man mit Gewinn, vor allem weil sie viel über Sitten und Bräuche Äthiopiens bringen.

Felix Karlinger

Viktor Herbert PÖTTLER, *Der „Hanslerhof“ aus Alpbach im Österreichischen Freilichtmuseum in Stübing* – Sebastian HÖLZL, *Die Hofgeschichte* (Schriften und Führer des Österreichischen Freilichtmuseums Stübing bei Graz, Nr. 15). Stübing: Hg. im Selbstverlag des Österreichischen Freilichtmuseums 1992, 60 Seiten, 8 Abb., 10 Planzeichnungen.

Mit der vorliegenden Schrift legt der Gründer, Erbauer und langjährige Direktor des Österreichischen Freilichtmuseums eine weitere Folge seiner bewährten Untersuchungen zur Dokumentation seiner Museumsbauten vor, zu der er dankenswerterweise auch den Innsbrucker Archivar Sebastian Hölzl für die „Hof- und Familiengeschichte der Hansler (Hausler)“ in Alpbach gewinnen konnte. Der „Hanslerhof“ samt seinen Zugebauten stellt ja für den Besucher des Museums nach seiner Anlage wie nach seiner baulichen Gesamterscheinung zweifellos einen der Erlebnishöhepunkte dar. Umso erfreulicher also, daß damit nunmehr dessen volkskundliche und baugeschichtliche Würdigung und Beschreibung sowie dessen vielhundertjährige Besitzgeschichte in einer ungewein sorgfältigen und eingehenden Darstellung zur Verfügung stehen.

Wie schon in seinen bisherigen Dokumentationsschriften zu einzelnen Objekten des Museums wird auch hier die unmittelbare und enge persönliche Verbindung Pöttlerts mit seinen Museumsbauten spürbar. Ihr kommt im besonderen zustatten, daß V. H. Pöttler bereits während seiner „Wanderjahre“ als Hausforscher in Tirol das Alpbachtal im Jahre 1951 hausbaukundlich und sozusagen flächendeckend erarbeiten hatte können, so daß er nunmehr an der Hand seines Museumsobjektes als Beispiel zugleich eine sehr eingehende volkskundliche Darstellung dieser besonderen Hauslandschaft des Tiroler Unterlandes zu geben vermag. Er schildert dabei in einer gründlichen Bauanalyse nicht nur Aufbau, Konstruktion und Gefüge des Gebäudes und dessen einzelne Räume nach ihrer Anlage, Funktion und Einrichtung, sondern zeigt zugleich die vielfältigen Seiten des damit zusammenhängenden Haus- und Wirtschaftslebens mit vielerlei Besonderheiten und örtlich-regionalen Eigentümlichkeiten dieser Hauslandschaft Tirols.

Es geht also hier nicht nur um die Entdeckung und die besonderen Umstände der Erwerbung dieses Museumsobjektes, um seine ursprüngliche Situation und Stellung innerhalb hunderter untersuchter Bauernhäuser und deren Altersstruktur, sondern um die Besonderheiten der Alpbacher Häuser überhaupt. So werden deren Figurenschrot, das eigenartige „Hauswaschen“ geschildert; deren zweierlei Anlagen als „Mittel(längs)flurhaus“ und „Berghaus“, die Besonderheit des sogenannten „Vorhofs“, der „Stube“ der und altertümlichen „Rauchküche“ mit Feuerherd und von außen zugänglichen „Hennensteige“, die Rauchentsorgung und die besondere Fensteranordnung, mit der sich Pöttler besonders eingehend befaßt. Ebenso bespricht er näher die Technik des Legschindeldaches und werden die Wirtschaftsräume des Hauses behandelt.

Der Historiker S. Hölzl vermag dazu in seiner Hofgeschichte nachzuweisen, daß der „Hanslerhof“ auf einen Urhof „in dem dorffe“ zu Alpbach um 1280 zurückgeht, der nach mehrfachen Hofteilungen um die Mitte des 17. Jahrhunderts mit „eigenem Haus“ versehen wurde und zusammen mit einer Säge am Mühlbach 1666 in den Besitz der Familie Pletzacher gelangte, die sich als Landwirte und Tischler betätigte und Schöpfer der berühmten Alpbacher Bauernmöbel wurde. So verbindet dieses Haus zugleich durch Generationen die Beziehung zu einer Tiroler Künstlerfamilie, die namentlich im 18. Jahrhundert durch ihren eigenen „Alpbacher Malstil“ in der Möbelmalerei hervorgetreten ist.

Mit ihren außergewöhnlich schönen Abbildungen bringt damit diese Monographie über den „Hanslerhof“ aus Alpbach nicht nur ein typisches „Berghaus“ des Tiroler Unterlandes dem Besucher näher, sondern läßt uns dessen ganze historische Bedeutung als ein besonderes kulturelles Vermächtnis nacherleben. Zu den nicht sehr vielen einläßlicheren Darstellungen über den Hausbau im Tiroler Unterland stellt sich Pöttlers wertvolle Dokumentation in vergleichender Umschau als ein willkommener Beitrag auch für die Hausforschung in Österreich.

Oskar Moser

Walter HARTINGER, *Religion und Brauch*. Darmstadt, Wissenschaftliche Buchgesellschaft, 1992, 314 Seiten.

„Religion und Brauch“: ein ebenso oft gebrauchtes wie mißbrauchtes Begriffspaar. Walter Hartinger, Ordinarius für Volkskunde an der Universität Passau und Vertreter der „Münchner Schule“, wählte es trotzdem als Buchtitel. Der komplexe Themenbereich stellte ihn zunächst vor ein „Gliederungs-Problem“: Dem gängigen Muster von „Brauchtum im Jahreslauf“ wollte der Autor nicht folgen. So entschied er sich, „den wichtigsten Einfallsschneisen nachzugehen, auf denen religiöse Elemente im alltäglichen und festtäglichen Leben der Laien wirksam geworden sind“. Hartinger entfaltet das Thema in fünf Hauptkapiteln: „Die Bezugsgrößen: Religion und Brauchtum“, „Liturgienahes Brauchtum“, „Sakramente und Brauchtum“, „Geistliches Schauspiel – weltliche Spielbräuche“ und schließlich als „beispielhafte Einzelelemente in Kult und Brauch“ „Brot“ und „Wasser“. In diesen Raster fügen sich religiöse Jahres- und Lebensbräuche ein, dazu Aspekte wie die religiöse Bilderwelt oder der Rosenkranz. Schade, daß der Autor der Versuchung widerstanden hat, weitere beispielhafte Elemente vorzustellen.

Erfreulich, daß er ebenso für seine FachkollegInnen schreibt wie für allgemein interessierte LeserInnen. Das Werk bleibt seriös und verständlich

und räumt auch noch mit der „Mythologen-Schule“ auf (S. 27). Immer wieder widerlegt es weitverbreitete Mißverständnisse, die durch den Rücklauf des akademischen Schriftgutes der letzten 200 Jahre entstanden sind: „Die Brauchtumsträger haben nicht selten die Fiktion, in einer seit der germanischen Völkerwanderung existierenden Traditionskette zu stehen, internalisiert zu neuem Selbstverständnis. Dieses kann zusammenfließen mit sektenhaftem Naturglauben unserer Tage ...“ (S. 239)

In allem bleibt das Buch plausibel, verknüpft Wurzeln und heutige Erscheinungsformen in wohlthuend sachlicher Weise. Der Autor enthält sich der Spekulation, seine Kritik ist nie polemisch. „Brauch-Biographien“ werden nicht gewertet. Statt „Brauch-Verfall“ zu beklagen, spricht Walter Hartinger lieber von neuer Sinnstiftung, „denn ‚sinnleeren‘ Brauch gibt es wohl nicht“ (S. 241). Es ist ihm wichtig, „auf die Bedeutung von außerreligiösen Sinngebungen im mitteleuropäischen Brauchtum“ ausdrücklich hinzuweisen. Er vertritt die Position eines beständigen Wandels der kulturellen Formen und Inhalte, die von den geistigen, wirtschaftlichen und politischen Bedingungen der betreffenden Zeit abhängig sind. „Fast keine Erscheinung ist über eine größere Strecke hinweg mit sich selbst identisch, kongruent. Daraus folgt, daß mit der gleichzeitigen Existenz unterschiedlicher Sinn-schichten gerechnet werden muß ...“ (S. 42) Je stärker sich ein Brauch ändert, umso lebendiger ist er. Bräuche sind nichts Monolithisches, sondern bestehen aus Einzelelementen ...

Solches kann man nicht oft genug schreiben und lesen, obwohl es eigentlich auf der Hand liegt und längst allgemein bekannt sein sollte. Freilich steht die Terminologie im Weg. Solange man Vokabel wie „Sitte“ und „Brauchtum“ verwendet, schwingt eine Reihe (belastender) Assoziationen mit: germanische, konservativ-katholische, ewig-gestrige etc. Solange aber keine brauchbareren Begriffe gefunden werden, muß die Volkskunde geduldig Aufklärungsarbeit leisten. Das vorliegende Werk zählt zu den besten aktuellen Beiträgen in diesem Bestreben.

Helga Maria Wolf

Ingo NEBEHAY, Robert WAGNER, *Bibliographie Altösterreichischer Ansichtenwerke Aus Fünf Jahrhunderten*. Die Monarchie in der topographischen Druckgraphik von der Schedel'schen Weltchronik bis zum Aufkommen der Photographie. 2. Nachtrag A-Z mit weiteren Ergänzungen und Korrekturen. Graz, Akademische Druck- und Verlagsanstalt 1991, 247 Seiten.

Alte topographische Ansichten besitzen heute wie ehemals einen hohen Liebhaberwert bei feinsinnigen Sammlern und darüberhinaus einen bedeutenden Informationsgehalt für den Forscher: während sich die einen an den

äußeren Erscheinungsformen und dem künstlerischen Aspekt erfreuen, vermag der historisch ausgerichtete Wissenschaftler darin erstrangiges Quellenmaterial etwa für siedlungsgeographische, realienkundliche oder kunstgeschichtliche Studien zu sehen. Doch Autor, Herkunft, genaue Entstehungszeit etc. waren nur recht schwierig, oft überhaupt nicht zu klären.

Obwohl immer wieder dringend gefordert, waren bibliographische Nachweise über österreichische Ansichten bisher spärlich und unbefriedigend, hauptsächlich der ungemessenen Fülle an vorhandenem Material wegen. Diese Lücke geschlossen zu haben, ist das Verdienst des vorliegenden Werkes in 6 Bänden: Band I A - H, Band II I - Qu, Band III R - Z; 1. Nachtragsband; Registerband mit detailliertem Verzeichnis von Künstlern, Verlegern und Druckern, womit sich einerseits das Oeuvre eines einzelnen Graphikers erfassen und andererseits die Editionstätigkeit bestimmter Hersteller dokumentieren läßt, und Ortsverzeichnis mit Transkription in die heute gebräuchlichen Bezeichnungen für die topographische Forschung. Insgesamt werden etwa 900 Ansichtenwerke mit rund 30.000 Einzeldarstellungen ausgewertet.

Als 6. Folge ist nun dazu der zweite Nachtragsband erschienen, in dem neuerdings ca. 200 Werke mit über 3.000 Ansichten der ehemaligen österreichisch-ungarischen Monarchie aus einem halben Jahrtausend topographischer Druckgraphik von deren Anfängen bis zum Aufkommen der Lichtbildnerie aufgearbeitet werden. Zum zugehörigen Ortsregister, Verzeichnis der Zeichner, Maler, Stecher und Lithographen, Register der Verleger und Drucker kommt nun für alle erschienenen Bände ein recht hilfreiches Novum: der Wiener Antiquar Hans Dieter Paulusch verfaßte eine Aufschlüsselung der Gebäude, Straßen und Plätze des Ersten Wiener Gemeindebezirks.

Die Bibliographie beschreibt detailliert alle altösterreichischen Ansichtenwerke und Alben, angefangen bei reinen Illustrationsreihen bis hin zu druckgraphischen Folgen, die mehr als vier Bildtafeln beinhalten. Zeitlich beginnend mit der Schedel'schen Weltchronik, beinhaltet die umfassende Zusammenstellung so berühmte Ansichten wie die Braun-Hogenberg-Tafeln, die vollständigen Folgen aus den bekannten Topographien von Vischer und Merian, die Wiener Veduten-Serien von Schütz, Ziegler und Janscha, sämtliche Ansichten von Kunike-Alt und Reim, alle topographischen Darstellungen aus dem sogenannten Kronprinzenwerk mit 24 Bänden, die bedeutenden Werke von Kleiner und Pfeffel sowie von F. J. Kaiser in Graz und A. Paterno in Wien, um nur die bedeutendsten herauszugreifen. Vor allem die heute stark aus unserem Bewußtsein gerückten Grenzgebiete Galiziens, Siebenbürgens, der Bukowina und Bosniens sowie Böhmen und Mähren verdienen vielleicht vom historischen Standpunkt aus gesehen eine noch größere Beachtung als die doch immer wieder als Illustrationen in neueren Werken auftauchenden Ansichten aus dem deutschsprachigen Gebiet der alten Monarchie - den Südtiroler Raum miteingeschlossen.

Dieses mit ungemeiner Akribie erstellte Verzeichnis vermochte nur ein Team zu realisieren, das sich jahrzehntelang mit dieser Materie beschäftigte und Zutritt zu den verschiedensten Sammlungen erreichen konnte: Der bekannte Wiener Antiquar Ingo Nebehay sowie der Historiker Robert Wagner, der ehemals als Topograph an der Österreichische Nationalbibliothek Mitarbeiter der Kartensammlung und Referent für die topographischen Ansichten (Vues-Sammlung) war und nunmehr Direktor der Bibliothek und des Kupferstichkabinetts der Akademie der bildenden Künste in Wien ist, scheinen berufsmäßig dazu prädestiniert gewesen zu sein. Doch bleibt es kaum vorstellbar, welche ungeheure Arbeitsleistung die beiden Autoren erbringen mußten, um eine derart ungläubliche Fülle von Material zu sichten und die unüberschaubare, schwer erfassbare und noch dazu oft und oft anonym erschienene Materie aufzuarbeiten. Obwohl zur Klärung offener Fragen und zur Aufspürung von Lücken sowie verloren geglaubter Werke auf einem so immens umfangreichen und heterogenen Sektor neben einer weitverzweigten Korrespondenz vielfach auch Reisen unternommen worden waren, lassen sich Arbeitsaufwand und Schwierigkeit dieser Pioniertat erst abschätzen, wenn trotzdem nun zur Vervollständigung und Berichtigung ein zweiter Ergänzungsband zu diesem grundlegenden und unentbehrlichen Nachschlagewerk notwendig geworden ist.

Jedes einzelne Ansichtenwerk ist mit seinen verschiedensten ortskundlichen Darstellungen, besonders auch als illustrierte Reisebeschreibung verschiedenster Provenienz, in der vorliegenden Bibliographie titelmäßig nach dem Namen des Herausgebers alphabetisch eingeordnet. Dabei werden Mappe sowie Inhalt exakt beschrieben, jedes Blatt ikonographisch analysiert und neben bibliographischen Ergänzungen auch Verleger, beteiligte Künstler und Drucker, Erscheinungsjahr, Format und Herstellungstechnik angegeben.

Mit diesem Werk können zum ersten Mal Einzelblätter auf Grund auch nur einer einzigen Angabe von Zeichner oder Stecher, der Ortsbezeichnung, des Druckers- oder Verlegervermerkes einer bestimmten Ansichtenfolge zugeordnet, datiert und bibliographisch eingereiht werden.

Michael Martitschnig

Leopold KRETZENBACHER, *Wortlose Bilder- und Zeichen-Litaneien im Volksbarock*. München, Verlag der Bayerischen Akademie der Wissenschaften 1991 (= Bayerische Akademie der Wissenschaften, philosophisch-historische Klasse, Sitzungsberichte Jg. 1991, Nr. 5). 80 Seiten, 14 Abb. auf Taf.

Der nunmehr 80jährige Hauptvertreter einer „Ethnologia Europaea“ arbeitet in seinem steirischen Refugium in aller Stille alte Themen in lieb

gewordenen Bereichen auf. Diesmal ist es die auch für Semiotiker faszinierende Zeichen- und Bildersprache von wortlosen Litaneien, die der Nestor der europaweit Vergleichenden Volkskunde zu entziffern unternimmt. Es geht um ein Druckobjekt, das ihm der steirische Dichter Julius Franz Schütz (1889 - 1961), langjähriger Direktor der Steiermärkischen Landesbibliothek am Joanneum in Graz, 1956 anvertraut hatte, ein Heftchen von sechs Druckseiten mit zeilenweise in Reihen geordneten Sinnbildchen, Ideogrammen und Holzschnitt-Halbbüsten von Heiligen, wie sie ähnlich in den heute noch geläufigen steirischen „Mandlkalendern“ zu finden sind. Fälschlich werden solche im Volksbarock weit verbreitete Litanei-Drucke, Bauernkalender und Bilderbibeln auch als „Analphabeten-Litaneien“ genannt, doch geht es weniger um das Nicht-Lesen-Können (biblia pauperum) als um die Übung im Bildlesen, die sich auf das oftmalige Hören des Litanei-Textes und das Auswendig-Können dieser Sprechformeln stützt. Die Entzifferung von Ideogrammen, Symbolen und allegorischen Zeichen verursacht bekanntlich uns Heutigen weit größere Schwierigkeiten als dem „ungebildeten“ Volk des Mittelalters und Nachmittelalters, dessen religiöse Welt in optisch faßbaren Bildtypen gegliedert und geformt ist.

Die Ideogramm-Folgen dieser Nur-Bilder-Litanei sind durchwegs abgebildet, der Prozeß der „Text“-Rekonstruktion ist für den Leser nachvollziehbar und stützt sich auf die bekannte stupende Belesenheit des Verfassers im kirchlichen Schrifttum. So bleiben denn auch nur einige wenige Bild-Kürzel in ihrem Sinngehalt zweifelhaft bzw. unentziffert, weil sich die dazugehörigen Textvorlagen nicht ausfindig machen ließen.

Dazu im Einzelnen: die erste Doppelseite bringt eine Klein-Bild-Folge zu Ehren des Jesuiten-Heiligen Franz Xaver (1506 - 1552), die zweite Doppelseite reproduziert mit optischen Symbolen und signa die Lauretani-sche Litanei für Maria, die dritte eine Allerheiligen-Litanei, die vierte mit den leicht identifizierbaren Passionsthemen eine „Todesangst-Christi-Litanei“, die fünfte, zum Teil schwierig zu entziffernde, eine Litanei zu Ehren des Hl. Benno von Meißen (um 1010 - 1105/7), des Schutzpatrons der Stadt München und Alt-Bayerns (hier bleibt die Textgrundlage der optischen Umsetzung ein Forschungsdesiderat), und die sechste und letzte Doppelseite füllt eine Bilder- und Zeichen-Litanei zum Thema der „Schmerzhaften Mutter Gottes“ (mit schwertdurchbohrter Brust). Es braucht wohl kaum darauf verwiesen werden, daß der Verfasser, vielfach ausgewiesen im Forschungsfeld der Wort- und Bildbeziehungen im Bereich der religiösen Volkslegenden, wie kein anderer dazu berufen ist, diese Druckrarität einer wissenschaftlichen Interpretation zu unterziehen.

Doch welchen Zweck hat diese künstlerisch anspruchslose Bildchenfolge erfüllt? Das Druckheftchen dürfte ins mittlere 18. Jahrhundert zu datieren sein und kann seine Existenzberechtigung in der verlegerischen Kalkulation wohl nur durch Massenaufgaben erhalten. Von dieser volksfrommen Mas-

senproduktion haben sich nur wenige Zeugnisse erhalten, die auch keineswegs zur Forschungs-„Mode“ wie die „Lesestoffe“ und „Volksbücher“ zählen. Zielpublikum war wohl die Bevölkerung der historischen Steiermark, Kärntens, Friaul und Görz, wo man wegen der Vielsprachigkeit zu dieser Lösung gegriffen hat. Doch geht es um ein Zeugnis einer ganzen „optisch orientierten“ Volkskultur, wie die Bauernkalender, die gekerbten Holzkalender, die Bilderbibeln usw. bezeugen. Fragmente derselben Bild-Litanei, allerdings von anderen Auflagen (Unterschiede in manchen Zeichnungen) haben sich in Graz und Slowenien erhalten und erleichtern fallweise sogar die Bildinterpretation.

An den strengen, von den Kirchenbehörden erlassenen Restriktionen für die im Volk so beliebten Litaneien gemessen, gehört die vorliegende Bild-Litanei eigentlich in den außerliturgischen Bereich. Diese Volkslitaneien wurden gleichwohl von den Orden, vor allem den Jesuiten, aber auch den Franziskanern und Kapuzinern gefördert und verbreitet. Sie weisen auch im Volksbarock eine bereits bedeutende Vorgeschichte auf: in der gesamten Buchmalerei des Mittelalters, in den Bildtypen der *passio Domini*, der eigentlichen *biblia pauperum* usw. Symbolische Bildkürzel (Zeichen, *signa*) sind fast überall in Buch- und Wandmalerei anzutreffen, das allegorische Zeichen-Lesen wird auch in den säkularen Emblem-Büchern des Humanismus, der Renaissance und der höfischen Barockkultur gepflegt. Für die Volkskulturen von besonderer Bedeutung sind jedoch die Holz-Kalender im Spätmittelalter mit ihren zum Teil extrem verkürzten Bild-Formeln geworden, die praktisch von Skandinavien bis auf den Balkan verbreitet gewesen sind. Hier sind Heiligenfeste, Wetterregeln, Zinstermine usw. verzeichnet („Bauernpraktiken“). Diese „Kultur“ der zeichenhaften Bauernkalender, von denen der heute noch gedruckte steirische „Mandl-Kalender“ ein letzter Ausläufer ist, stellt zweifellos die kulturhistorische Voraussetzung für die hier untersuchte wortlose Bild-Litanei dar, in denen das Reihungsprinzip und die symbolische Bildverkürzung vorgegeben ist und ihre Entzifferung einem „ungebildeten“ Publikum ohne weiteres zugemutet wird.

Somit stellt das hier untersuchte Druckheftchen ein Zeugnis aus einer semiotisch anders strukturierten Kultur dar, der Volkskultur des nachmittelalterlichen Europa, wo man sich eines zwischengeschalteten Mediums zwischen Mündlichkeit und Schriftlichkeit zur Propagierung der Heilswahrheiten bediente, der Bild-Schrift, die auch „gelesen“ werden muß, wo aber die Beziehung zwischen Signifikat und Signifikant eine „ikonische“ und keine konventionelle (wie bei der Buchstabenschrift) ist (nach der nicht ganz glücklichen Unterscheidung von Morris), und trotzdem dem Nicht-Eingeweihten „hieroglyphisch“ bleibt, weil er das zu Bezeichnende nicht kennt (heutiger gebildeter Durchschnittsleser). Diese Bilderschrift stellt zweifellos ein schönes Exerzierfeld für die Zeichentheorie dar. Die Bildumsetzung folgt im wesentlichen den ästhetischen Regeln der Buchmalerei (Sinn-Bil-

der, Meditations-Bilder), nur daß hier der Schrifttext weggelassen, d.h. seine Kenntnis vorausgesetzt wird.

Die mustergültige minuziöse Behandlung des Themas wird durch einige leicht vermeidbare Druckfehler (z.B. wird das slawische s und z durchwegs mit den rumänischen Zeichen als s und z wiedergegeben) nicht beeinträchtigt. Dem unermüdlichen Verfasser bleibt nur weiterhin gesegnete Arbeitskraft zu wünschen.

Walter Puchner

Vangelis G. AVDIKOS, *Πρέβεζα*. Preveza 1945 - 1990. „Οψδης της µεταβασης μιας επαρχιακής πόλης. Λαογραφική δξέταση [Preveza 1945 - 1990. Aspekte der Wandlung einer Provinzstadt. Volkskundliche Untersuchung]. Preveza, Ausgabe der Stadt Preveza, 1991. 458 Seiten, 62 Abb. auf Taf.

Bei den griechischen Dorf-, Kleinstadt- und Mikroregionalmonographien hat sich ein neuer Untersuchungstyp durchgesetzt, der die Monographie alten Typs (seit der Mitte des 19. Jahrhunderts) „Die Region sowieso von ältester Zeit bis heute“, die historisch, landeskundlich und volkskundlich orientiert war, abgelöst hat: es geht um kultur- und sozialanthropologisch geschulte Darstellungsweisen, die eine hohe Intimkenntnis des Verfassers voraussetzen (Feldforschung oder Herkunft), die statt dem ethnozentrischen Historitätskontinuum Einsichten in wirtschaftsgeographische, demographische, regionalkulturelle, brauchtümliche u.a. Prozesse bieten und eine Mikrosozietät im Wandel der Geschichte auch wirklich zu analysieren imstande sind. Gehäuft sind solche Studien an der Universität Ioannina als Dissertationen erarbeitet worden und von Michalis G. Meraklis, heute Inhaber des Lehrstuhls für „Gesellschaftliche Volkskunde“ an der Pädagogischen Hochschule der Universität Athen, betreut worden.

Ein solcher Fall ist auch der vorliegende. Der Verfasser ist selbst in Preveza am Ambrakischen Golf, nordöstlich von Leucas (Lefkada) in der Südepirus, aufgewachsen und verbindet lokale und historische Intimkenntnis mit sozialanthropologischer Schulung. Die theoretische Neuorientierung und analytische Vertiefung der Griechischen Volkskunde wird in der thesehaft skizzierten Einleitung deutlich (S. 2 - 28), wo auch die Zielsetzungen und Methoden der rezenten bürgerlichen Volkskunde und Stadtvolkskunde, wie sie Dim. Lukatos und vor allem Michalis Meraklis betrieben haben, behandelt wird. Des Verfassers Vorgehensweise, das rezente Schicksal einer ehemals bedeutenden Hafenstadt in ihrem Verbäuerlichungsprozeß und ihrer „Verprovinzialisierung“ darzustellen, umfaßt mehrere Ebenen: historische und rezente Dokumente von offiziellen Behörden (Kirche, Hafenamt,

Handelsamt, Bürgermeister-Archiv, Kreis-Archiv, Vereinsarchive, Lokalpresse und dergleichen mehr – dazu gehören auch besonders wertvolle alte Photographien und Ansichtskarten, die aus Privatarchiven stammen) und eigene Abfragungen von über 200 Gewährspersonen, deren Aussagen die Thesen fundieren, erhärten und illustrieren, und, oft in Form von Kurzautobiographien, ein volkskundlich besonders wertvolles Material darstellen. In dieser Form wird praktisch das Lebenstotum der Kleinstadt, das Schicksal und die Lebensverhältnisse ihrer Menschen dargestellt (also auch Familie, Heirat, Brauchwesen, Feste usw., aber nicht isoliert, sondern in ihrem Funktionieren für die Lebensganzheit). Dies ist sehr interessant dargestellt und durchwegs spannend zu lesen.

Die Gliederung des Stoffes folgt den besonderen historischen und demographischen Gegebenheiten der Stadt: im ersten Teil ist das bürgerliche und (sub)proletarische Leben des Hafens beschrieben (Raum und Geschichte S. 35 – 100, Raum und Wirtschaft S. 103 – 185, Raum und Ideologie S. 190 – 221), im zweiten Teil die neuhinzugezogenen Bevölkerungsschichten, die das Stadtbild verändert haben (die Bauern der nahen Insel Leucas S. 229 – 273 und die vlachischen Seminomaden aus dem Bergdorf Syrrako bei Ioannina S. 277 – 395, von welcher Bevölkerungsgruppe der Autor selbst stammt). Es folgt eine Zusammenfassung (S. 397 – 403, auf Englisch S. 405 – 409), eine allgemeine Bibliographie (S. 411 – 435), zwei Indexe (S. 437 – 456, 456 – 457) und eine Auflistung der Informanten (S. 458).

Die wesentliche Umwandlung des Stadtprofils fällt in die 50er Jahre: durch die Verbesserung des Straßennetzes und den Bau der Nationalstraße von Patras nach Ioannina (sowie den Ausbau des Hafens von Igumenitsa) verliert die Hafenstadt ihre einstige Bedeutung als Güterumschlagplatz von Westgriechenland, den sie (als „Tor nach Europa“) schon seit venezianischer Zeit und vor allem dann während der Türkenherrschaft (nach Maßgabe der Unsicherheit der Landwege) besessen hat. Die Funktion der Stadt lag allein beim Warenverkehr: deshalb erstreckt sich der historische Stadtkern auch entlang der Hafenanlagen (Strandpromenade, Kaffeehäuser, Karawansereien, Lagerhallen, Handwerkerbuden usw.) und die Stadtgesellschaft war geteilt in eine kleine bürgerliche Schicht (Händler und Kaufleute mit „französischer“ Bildung und „europäischen“ Umgangsformen) und unterbeschäftigten Hafentarbeitern und Handlangern, die zusammen mit den Zigeunern außerhalb der historischen Stadtmauern wohnten. Mit dem Rückgang der Bedeutung der Stadt als Hafen bleibt auch die Bevölkerungszahl ab 1951 stationär, bis die Lefkaditer und Syrrakoten das demographische Defizit ausgleichen. Das Einzugsgebiet dieses bürgerlichen Zentrums erstreckte sich bis tief ins Hinterland, für die seminomadischen Vlachen ab dem 19. Jahrhundert bis tief in die gebirgige Zentralepirus. Ab 1961 etwa stellt sich die Beschäftigungsform um: statt der Dienstleistungswirtschaft im Hafenbetrieb treten agrare Anbauformen, besonders die Tomate (und heute Früh-

Tomate im Glas- bzw. Nylon-Haus) und Obst, auf den Plan. Viele der ehemaligen Hafentarbeiter wandern nach Athen oder Deutschland ab. Dieses Vakuum füllen zuerst die Bauern aus Leucas, die Gründe pachten (später kaufen) und Obst und Gemüse anbauen. Preveza wird von der bürgerlichen Hafenstadt zum bäuerlichen Agrarzentrum. Die Integration der bäuerlichen Bevölkerungsschichten geht langsam vor sich, rascher schon in der zweiten Generation, da bezüglich der Heirat keine Endogamie-Strategien bestehen; das bäuerliche Bewußtsein bleibt weiterhin bestehen (also kaum Interessenskonflikte mit den Einheimischen, die immer noch der alten Hafen-Ideologie nachtrauern und von einer ständigen Stelle im Hafentarbeiter-Verein träumen), Tracht und Bräuche beschränken sich allerdings auf den Hausbereich, ein eigener Gruppenzusammenhalt in Vereinen, besonderen Festen usw. wird nicht entwickelt.

Nicht so einfach war die Integration der vlachischen transhumanten Hirten aus Syrrako in Zentralepirus: es gab sie zwar schon immer im Hinterland von Preveza (zur Winterweide der Schafe), doch die Erschwerung der Grenzübertritte nach den Balkankriegen und die Ansiedlung von über einer Million griechischen Kleinasienflüchtlingen auf den ausgedehnten Winterweiden (die zu Feldern wurden) hat der transhumanten Lebensweise allgemein den Boden entzogen. Trotzdem ziehen sich die Umstellungsprozesse noch über Jahrzehnte hin: die Großhürdenbesitzer verlieren sukzessive ihre absolute Machtstellung, die Großfamilien und verwandtschaftlichen Kooperationsformen brechen nach dem Seßhaft-Werden (und vor allem dem eigenen Hausbau) auseinander, die allsommerliche Rückkehr ins gebirgige Heimatdorf als ideologischer Orientierungspunkt der einstigen Transhumanz verblaßt, aufgrund ihrer patriarchalischen Familienstruktur mit der Aussteuerpflichtung sehen sich die „Vlachen“ (die zweite Generation der Seßhaft-Gewordenen bevorzugt auch bereits im Familienbereich das Griechische) gezwungen, die von ihnen verachtete „Gartenarbeit“ der Tomatenanpflanzung aufzunehmen, um zu Bargeld für die Töchterverheiratung zu kommen usw. Sie siedeln anfangs in ihren mobilen Zelten im historischen (von den Venezianern gepflanzten, heute vielfach in Tomatenfelder verwandelten) Olivenhain der Stadt, wo sich die Frauen früher als Olivensammlerinnen verdingten, die Männer als Käsemacher und Hirten Gelegenheitsarbeiten nachgingen. Die Kinder erlernten alle ein Handwerk oder eröffneten Läden (es besteht also kein ausgebildetes Agrarbewußtsein), die Töchter versucht man mit der unter Opfern ersparten Ausstattung (oft wird die durch die Verheiratung des Sohnes eingebrachte Mitgift für die Ausstattung der Tochter verwendet, die Mitgiftverhandlungen zwischen den Familien sind überaus hartnäckig, der Ehrenkodex für die Mädchen absolut wie auch die Familienhierarchie) mit Bräutigamen (anfänglich ausschließlich aus dem eigenen Dorf, später zunehmend auch mit anderen „Vlachen“, erst im letzten Jahrzehnt auch mit gutgestellten Griechen, – „Hypergamie“)

in bürgerlichem Beruf möglichst in Ioannina (der Kreishauptstadt) zu verheiraten. Im Gegensatz zu den Lefkaditen haben sie einen Verein gegründet (institutionalisierter Gruppenzusammenhalt) und halten eigene Feste ab (Brautschau-Funktion, symbolische Überhöhung der Gruppe, Feld der Heiratsspekulation), bevorzugen beim Einkauf und bei Lokalwahlen Vertreter der eigenen Gruppe usw.

Mit all diesen nur umrißhaft aufgezeigten sozialen, wirtschaftlichen und kulturellen Dynamiken wird die Provinzstadt Preveza zu einem Paradigma der Wandlung, wobei ökonomische Regionalveränderung, demographische Umschichtung, Mechanisierung der Landwirtschaft (lukrative Anpflanzung der Früchtomate nach dem Eintritt Griechenlands in die EG), überkommene Familienstrukturen und Mentalitäten (Hafen-Ideologie, Boden-Ideologie der Lefkaditen, Viehzucht-Ideologie der Syrrakoten), neue Berufsmöglichkeiten und Bildungswege (Rückgang der Muttersprache bei den Syrrakoten, aber nicht des Gruppenzusammenhalts), zunehmende Interaktions- und Integrationsprozesse zwischen den Bevölkerungsgruppen, politische Orientierung (die Syrrakoten gelten als linksorientiert), Verbrauchs- und Lebensmuster (das Tavernenleben der unterbeschäftigten Hafendarbeiter mit ihrer Trink-Ideologie, die Tüchtigkeit und Zuverlässigkeit der „Vlachen“) und vieles andere zusammenwirken, um der Stadt nach mehreren Jahrzehnten ein völlig anderes Profil zu geben – und die Monographie selbst wird zu einem Paradigma für die vorbildliche Mehrschichtenanalyse von Mikroregionen, wo die Einzelercheinung in die historischen, wirtschaftlichen, sozialen und ideologischen Koordinatensysteme eingebettet erscheinen und durch ihre Interdependenz zu den verschiedenen Untersuchungsebenen in ihren funktionalen und strukturalen Zusammenhängen plastisch dargestellt sind. Ohne großspurigen theoretischen Aufwand legt hier der Verfasser eine voluminöse Monographie vor, die den Ansprüchen der funktionalstrukturellen Schule genügt, erweitert um die wirtschaftlich-historische Dimension und vor allem die intime Lokal- und Mentalitätskenntnis, die bei solchen Arbeiten unersetzlich ist und in den ausländischen Arbeiten mit mehrmonatigem Stipendienaufenthalt für Feldforschung vor Ort nicht immer erreicht wird. Dazu führt auch das gezielt eingesetzte Tiefeninterview mit Gewährspersonen, das den offiziellen (manchmal auch selbst erarbeiteten) statistischen Daten erst den konkreten Interpretationsrahmen verleiht. Mit solchen Arbeiten ist auch die methodische Brücke geschlagen zwischen den sozialanthropologischen Arbeiten der 60er und 70er Jahre und der traditionellen Methodik der Griechischen Volkskunde, die ab etwa Anfang der 70er Jahre in Frage gestellt wird; die Ergebnisse sind dadurch zuverlässiger und weniger modelltheoretisch geworden. Die traditionelle Dorfmonographie ist damit in ein neues Stadium getreten.

Walter Puchner

Eingelangte Literatur: Herbst 1992

Verzeichnet finden sich hier volkskundliche Veröffentlichungen, die als Rezensionsexemplare, im Wege des Schriftentausches und durch Ankauf bei der Redaktion der Österreichischen Zeitschrift für Volkskunde eingelangt und in die Bibliothek des Österreichischen Museums für Volkskunde aufgenommen worden sind. Die Schriftleitung behält sich vor, in den kommenden Heften die zur Rezension eingesandten Veröffentlichungen zu besprechen.

Hermine Aigner, Die Hinterglasmalerei in Sandl/Buchers. Ein Beitrag zur Sozial- und Wirtschaftsgeschichte des südböhmisch-österreichischen Raumes. Forschungs- und Dokumentationsprojekt. Sandl, Verein zur Förderung der Region Sandl/Unteres Mühlviertel, o.J., 301 Seiten, Abb., Tab.

Ralph Andraschek-Holzer, Historischer Führer durch die Stadt Horn. Horn, Eigenverlag der Stadtgemeinde Horn, 1992, 64 Seiten, Abb., Graph. (R)

Wolfgang Andraschek, Friedl Hradecky, Erich Rabl (Hg.), Bilderbuch der Musik. 400 Jahre Horner Musikleben. Katalog zur Ausstellung der Stadt Horn im Höbarthmuseum vom 3.7. – 2.11.1992. Horn, Eigenverlag des Höbarthmuseums, 1992, 128 Seiten, Abb., Graph., Tbn.

Michael Andritzky, Oikos. Von der Feuerstelle zur Mikrowelle. Haushalt und Wohnen im Wandel. Katalog zur gleichnamigen Ausstellung in Stuttgart vom 27.5. – 9.8.1992 und in Zürich vom 8.9. – 1.11.1992. Gießen, Anabas-Verlag, 1992, 492 Seiten, Abb., Graph.

Hiltraud Ast, Die Ortanner – ein Industrievolk auf dem Lande. Herausgegeben von der Gesellschaft der Freunde Gutensteins. Gutenstein, Perlach Verlag Augsburg, 1992, 412 Seiten, Abb., Ktn., Graph., Tab.

Clarissa W. Atkinson, The Oldest Vocation. Christian Motherhood in the Middle Ages. Ithaca-London, Cornell University Press, 1991, 274 Seiten.

Peter Bahn, Deutschkatholiken und Freireligiöse. Geschichte und Kultur einer religiös-weltanschaulichen Dissidentengruppe, dargestellt am Beispiel der Pfalz. (= Studien zur Volkskultur in Rheinland-Pfalz 10), Mainz, Gesellschaft für Volkskunde in Rheinland-Pfalz, 1991, 373 Seiten, 7 Abb., Tbn. (R)

Smail Balić, Das unbekannte Bosnien. Europas Brücke zur islamischen Welt. (= Kölner Veröffentlichungen zur Religionsgeschichte 23), Köln/Weimar/Wien, Böhlau Verlag, 1992, 526 Seiten, Tab., Ktn.

Albert Bärtsch, Sarganserländer Holzmasken. Fasnachtsbrauchtum. Mels, Sarganserländer Verlag, o.J., 320 Seiten, zahlr. Abb., Graph.

Ute Bechdolf, Wunsch-Bilder? Frauen im nationalsozialistischen Unterhaltungsfilm. (= Studien & Materialien des Ludwig-Uhland-Instituts der Universität Tübingen im Auftrag der Tübinger Vereinigung für Volkskunde 8), Tübingen, Tübinger Vereinigung für Volkskunde, 1992, 143 Seiten, Abb. (R)

Wolfgang Beck, Protestantische Beispielerzählungen und Illustrationsmaterialien. Ein Katalog aufgrund der Erbauungsbücher von Johann Jacob Otho. (= Veröffentlichungen zur Volkskunde und Kulturgeschichte 39), Würzburg, Bayerische Blätter für Volkskunde, 1992, 179 Seiten.

Gottfried Biedermann, Helmut Eberhart, Helfried Valentinitich, Lust und Leid. Barocke Kunst, barocker Alltag. Katalog zur Steirischen Landesausstellung 1992 auf Schloß Trautenfels. Graz, Verlag für Sammler, 1992, 488 Seiten, zahlr. Abb.

Andreas C. Bimmer, Unerwartete Phasen im Lebenszyklus. Beispiel: Arbeitslosigkeit. Sonderdruck aus: *Ethnographica et Folkloristica Carpathica* 7 - 8, Debrecen 1992, S. 673 - 681.

Claudia Blank (Hg.), Language and Civilization. A Concerted Profusion of Essays and Studies in Honour of Otto Hietsch. Frankfurt am Main-Bern-New York-Paris, Peter Lang Verlag, 1992, 2 Bände, Band 1: 786 Seiten, Abb., Graph., Tbn., Band 2: 831 Seiten, Abb., Graph., Tbn.

Sylvie Bolle-Zemp, Le réenchantement de la montagne. Aspects du folklore musical en Haute-Gruyère. (= Mémoires de la Société suisse des traditions populaires 74), Genève, Éditions de la Société suisse des traditions populaires, 1992, 203 Seiten, Abb. (R)

Waltraud Boltz, Katalog zur Auktion 320 am 17.10.1992: Spielzeug. Bayreuth, Kunstauktionshaus Waltraud Boltz, 1992, 28 Seiten, Abb.

Waltraud Boltz, Katalog zur Auktion 321 am 17.10.1992: Altes Spielzeug, schöne Puppen. Bayreuth, Kunstauktionshaus Waltraud Boltz, 1992, 126 Seiten, Abb.

Waltraud Boltz, Katalog zur Auktion 322 am 24.10.1992: Bücher. Bayreuth, Kunstauktionshaus Waltraud Boltz, 1992, 28 Seiten.

Waltraud Boltz, Katalog zur Auktion 323 am 24.10.1992: Rahmen, Gemälde, Graphik. Bayreuth, Kunstauktionshaus Waltraud Boltz, 1992, 44 Seiten, Abb.

Waltraud Boltz, Katalog zur Auktion 324 am 31.10.1992: Varia. Bayreuth, Kunstauktionshaus Waltraud Boltz, 1992, 36 Seiten, Abb.

Waltraud Boltz, Katalog zur Auktion 325 am 31.10.1992: Alter Christbaumschmuck, Hohlglastiere, Krippenfiguren, Religiöses. Bayreuth, Kunstauktionshaus Waltraud Boltz, 1992, 52 Seiten, Abb.

Waltraud Boltz, Katalog zur Auktion 326 am 31.10.1992: Stickmuster-tücher, Textilien. Bayreuth, Kunstauktionshaus Waltraud Boltz, 1992, unpag., Abb.

Bettina C. Bommer, Waltraud Kokot (Hg.), Ethnologische Stadtforschung. Eine Einführung. (= Ethnologische Paperbacks), Berlin, Dietrich Reimer Verlag, 1991, 202 Seiten. (R)

Lionel Bonnemère, Musée national des arts et traditions populaires: Amulettes et talismans. La collection Lionel Bonnemère. (= Notes et documents des Musées de France 23), Paris, Réunion des musées nationaux, 1991, 224 S., 185 Abb. im Anhang.

Gerhard Bott (Hg.), Meister der Zeichnung. Zeichnungen und Aquarelle aus der Graphischen Sammlung des Germanischen Nationalmuseums. Katalog zur Ausstellung des Germanischen Nationalmuseums Nürnberg vom 6.6. - 27.9.1992. Nürnberg, Eigenverlag des Germanischen Nationalmuseums, 1992, 320 Seiten, Abb., Graph.

Nils-Arvid Bringéus, Via Dolorosa i svenska bondstugor. Särtryck ur: Halland, Utgivare Stiftlesen Hallands läns museer, Halmstad och Varberg, 1991, 30 Seiten, 12 Abb., engl.sum.

Wolfgang Brückner, Nikolaus Grass (Hg.), Jahrbuch für Volkskunde. Herausgegeben im Auftrag der Görres-Gesellschaft. Neue Folge 15. Würzburg/Innsbruck/Fribourg, Echter Verlag/Tyrolia/Universitätsverlag Freiburg, 1992, 240 Seiten, Abb., Graph.

(Inhalt: *Volkskunst*: **Bernward Deneke**, Volkskunst. Leistungen und Defizite eines Begriffs. 7 - 22; - **Gottfried Korff**, Volkskunst als ideologisches Konstrukt? Fragen und Beobachtungen zum politischen Einsatz der „Volkskunst“ im 20. Jahrhundert. 23 - 50; - **Rudolf Weinhold**, Vierzig Jahre Volkskunstforschung im Spannungsfeld von Wissenschaft und Folklorepraxis. 51 - 66; - **Tamás Hofer**, Die ungarische Volkskunst im Kraftfeld wechselnder Interpretationen. 67 - 80; - **Franz Grieshofer**, Erforschung und Bewertung von Volkskunst in Österreich. 81 - 104; - **Richard Jeřábek**, Eine Dichotomie: Volkskunst und volkstümliche Kunst. 105 - 115; - **Theo Gantner**, Regional-Stereotypik und Emblemcharakter bei Sachgütern. 116 - 124; - **Werner Bellwald**, Über das Entdecken, Sammeln und Interpretieren eines Gegenstandes der „Volkskunst“. Die erfundene Tradition der Lötschentaler Masken. 125 - 142; - **Klaus Beitzl**, Vorstellung des Ausstellungsprojektes „Europäische Volkskunst“ in Wien/Kittsee und Budapest 1994/94. 143 - 149; - **Christa Pieske**, Die Vermittlerrolle der Graphik. Ein Systematisierungsversuch für die „Volks-

kunst“-Forschung. 150 – 160; – **Dominique Lerch**, Die Götterbriefe im Elsaß. Quelle der Mentalitätsgeschichte. 161 – 176; – **Volkstracht: – Peter Albrecht**, Die schwedische Nationaltracht Gustav des III. in der deutschsprachigen Publizistik. 177 – 206; – **Kleine Beiträge zur Bilderkunde: Constanze Hofmann-Rendtel**, Der Aragonesische Kannenorden und sein Emblem. Eine „Maikrug“-Nachlese. 207 – 210; – **Johannes Willers**, Fastnacht und Hölle. Zur Herkunft von Begriff und Sache im Nürnberger Schembartlauf. 211 – 220; – **Margaretha Palzkill**, Faust- und Teufelskruzifixe. 221 – 228; – **Wolfgang Brückner, Hans Dünninger** (†), Labarum. Zu barocken Kongregationsinsignien und Prozessionsrequisiten. 229 – 240.)

Rudolf Buchner, Alice Kichler, Alexandra Malik, Verena Spuller, Dieter Weiss, Flascherzug – 100 Jahre Stainzer Bahn. (= Schriftenreihe des Steiermärkischen Landesmuseums Joanneum, Abteilung Schloß Stainz und des Museumsvereines Stainz 4). Stainz, Eigenverlag des Steiermärkischen Landesmuseums Joanneum, 1992, 73 Seiten, Abb., Graph.

Louis Carlen, Rechtsarchäologie in Europa. Zur Geschichte und zum Forschungsstand. Sonderdruck aus: Rechtsarchäologie und Rechtsikonographie. Eine Annäherung. Akten des Brüsseler Kolloquiums vom 27. April 1990. Brüssel 1992, S. 23 – 46.

Louis Carlen, Rechtsaltertümer im Vorarlberger Landesmuseum. Sonderdruck aus: Jahrbuch des Vorarlberger Landesmuseumsvereines – Freunde der Landeskunde 1991. Bregenz 1991, S. 207 – 216, 15 Abb.

Louis Carlen, Krönungskirchen. Sonderdruck aus: Studia in honorem Eminentissimi Cardinalis Alphonsi M. Stickler. (= Studia et textus historiae iuris canonici 7), Rom, S. 51 – 78.

Eva Chibici, Verena Spuller, Vielfachfrau. (= Schriftenreihe des Steiermärkischen Landesmuseums Joanneum, Abteilung Schloß Stainz und des Museumsvereines Stainz 3). Stainz, Eigenverlag des Steiermärkischen Landesmuseums Joanneum, 1991, 64 Seiten, Abb., Tab., Graph.

Hans Chmelar (Red.), ... nach Amerika. Katalog zur Burgenländischen Landesausstellung 1992 Burg Güssing vom 25.4. – 26.10.1992. (= Burgenländische Forschungen Sonderband IX), Eisenstadt, Burgenländische Landesregierung, 1992, 337 Seiten, Abb.

Herbert Dachs (Hg.), Das gefährdete Dorf. Grundsätzliches zur Dorferneuerung am Beispiel Salzburg. (= Schriftenreihe des Landespressebüros Salzburg Serie Sonderpublikationen 99). Salzburg/Wien, Residenz Verlag, 1992, 211 Seiten, Abb., Graph., Tab., Ktn.

Pierre David, Les Moulins de l'Hérault. Utilisations des eaux de la rivière de Vis par les habitants des communautés de Ganges et Cazilhac aux

dix-huitième, dix-neuvième et vingtième siècles. (= Cahiers n. 4, Arts et Traditions Rurales. Hérault, Gard, Aveyron). Montpellier 1991, 474 Seiten, Abb., Graph., Tab.

Vera Deissner, Menschen im biologischen Landbau. Erhebungen auf Bio-Höfen in der Pfalz. (= Mainzer kleine Schriften zur Volkskultur 2), Mainz, Gesellschaft für Volkskunde in Rheinland-Pfalz, 1991, 131 Seiten.(R)

Harald Dengg, Hans Pokorny (Bearb.), Ausserfeldner Tanzmusi. 1.Teil: 17 Tanzl aus alten Pongauer Notenbücheln. (= Volkslied und Volksmusik im Lande Salzburg 34), herausgegeben von der Salzburger Heimatpflege und dem Salzburger Volksliedwerk. Salzburg 1992, 44 Seiten.

Harald Dengg, Hans Pokorny (Bearb.), Ausserfeldner Tanzmusi. 2.Teil: 14 Tanzl aus alten Pongauer Notenbücheln. (= Volkslied und Volksmusik im Lande Salzburg 35), herausgegeben von der Salzburger Heimatpflege und dem Salzburger Volksliedwerk. Salzburg 1992, 27 Seiten.

Wilhelm Deuer, Barbara Felsner, Alfred Ogris, Wilhelm Wadl, Evelyn Webernig, Der 10. Oktober 1920, Kärntens Tag der Selbstbestimmung. Vorgeschichte - Ereignisse - Analysen. Zweite, verbesserte Auflage herausgegeben vom Kärntner Landesarchiv. Klagenfurt, Verlag des Kärntner Landesarchivs, 1990, 265 Seiten, Abb., Graph., Tab., Ktn.

Andrea van Dülmen, Frauenleben im 18. Jahrhundert. München, C. H. Beck - Leipzig/Weimar, Gustav Kiepenheuer Verlag, 1992, 436 Seiten, Abb.

Richard van Dülmen, Kultur und Alltag in der Frühen Neuzeit. Zweiter Band: Dorf und Stadt. 16. - 18. Jahrhundert. München, Verlag C.H.Beck, 1992, 373 Seiten, 68 Abb.

Adrienne Durand-Tullou, La Vis (Gard): Rôle économique passé et actuel d'une étrange rivière: pêche, arrosage, moulins. (= Cahiers n.3, Arts et Traditions Rurales. Hérault, Gard, Aveyron). Montpellier 1984, 1990, 401 Seiten, Abb., Graph., Tab.

Günter Dürriegl, Susanne Winkler (Red.), Freimaurer - Solange die Welt besteht. Katalog zur 165. Sonderausstellung des Historischen Museums der Stadt Wien vom 18.9.1992 bis 10.1.1993. Wien, Eigenverlag der Museen der Stadt Wien, 1992, 471 Seiten, Abb., Graph.

Magnús Einarsson, Icelandic-Canadian oral narratives. (= Canadian Centre for Folk Culture Studies Mercury Series Paper 63), Hull, Canadian Museum of Civilization, 1991, 456 Seiten.

André E. Elbaz, Séphardim d'hier et de demain. Trois autobiographies d'immigrants juifs marocains au Canada. Hull, Musées nationaux du Canada, 1988, 206 Seiten, 12 Abb.

Ursula Elixhauser, Helmut Krajicek, Kochen und Konservieren. Begleitheft zur Ausstellung im Freilichtmuseum des Bezirks Oberbayern an der Glentleiten vom 4.4. – 31.10.1992 und 3.4. – 31.10.1993. (= Schriften des Freilichtmuseums des Bezirks Oberbayern 19), Großweil, Eigenverlag des Freilichtmuseums des Bezirks Oberbayern, 1992, 68 Seiten, Abb.

Ursula Elixhauser, Helmut Krajicek, Die Uhr im Bauernhaus. Begleitheft zur Sonderausstellung im Bauernhausmuseum Amerang (= Schriften des Bauernhausmuseums Amerang des Bezirks Oberbayern 3), Amerang, Eigenverlag des Bauernhausmuseums Amerang, 1992, 77 Seiten, 44 Abb.

Werner Endres (Bearb.), Bauernsilber – Silberglas. Böhmisches Moderglas des 19. Jahrhunderts. Katalog zur Ausstellung des Oberpfälzer Volkskundemuseums Burglengenfeld vom 12.6. – 26.7.1992. Burglengenfeld 1992, 64 Seiten, Abb., Graph.,

Hubert Chr. Ehalt, Margarete Erber-Groß, Severin Heinisch, Helmut Konrad, Kult und Kultur des Ausstellens. Beiträge zur Praxis, Theorie und Didaktik des Museums. Wien, WUV-Universitätsverlag, 1992, 280 Seiten.

(Inhalt: **Einleitung der Herausgeber, Kult und Kultur des Ausstellens.** 11 – 15; – *I. Zu Theorie und Geschichte des Ausstellens:* **Hermann Glaser, Museum wozu?** 19 – 25; – **Wolfgang Pircher, Ein Raum in der Zeit.** 26 – 34; – **Dieter Kramer, Die Dialektik der Aufklärung im Museum.** 35 – 38; – **Severin Heinisch, Exponierte Geschichte.** 39 – 45; – **Wolfgang Ernst, Das imaginäre Dispositiv von Museum & Historie.** 46 – 54; – **Wolfgang Kos, Triumph der Simulation (oder: ein Pyrrhussieg).** 55 – 67; – **Alain Gauthier, Henri-Pierre Jeudy, Gedächtnislücke und virales Bild.** 68 – 80; – **Sergio Polano, Über das Ausstellen.** 81 – 89; – **Ulrike Weber-Felber, Die Weltausstellung des 19. Jahrhunderts – Medium der bürgerlichen Weltansicht.** 90 – 102; – **Oswald Oberhuber, Das Museum – ein Begriff der Vergangenheit und seine Zukunft.** 103 – 112; *II. Museumspädagogik – Bildungsauftrag und Vermittlungsarbeit:* **Dieter Schrage, Zum Dilemma der Museumspädagogik.** 115 – 122; – **Hadwig Krätler, Museums-Service.** 123 – 129; – **Dieter Bogner, Schule und Museum: Kunstgeschichte im Unterricht.** 130 – 137; – **Dieter Schrage, Ein Museum – nicht unbedingt museal.** 138 – 147; – **Heiderose Hildebrand, „Gegensätze“ im Museum Moderner Kunst, Wien.** 148 – 155; – **Wolfgang Richter, Museumspädagogische Projekte an der Abteilung Kunsterziehung der Hochschule Mozarteum in Salzburg.** 156 – 166; – **Barbara Eppensteiner, Die Initiative für Kulturpädagogik.** 167 – 177; – **Heinrich Theodor Grütter, Geschichte sehen lernen.** 178 – 188; – **Christian Eder, Museum Arbeitswelt – Pädagogik im „anderen Museum“.** 189 – 194; – **Margarete Maurer, Abbau von Vorurteilen durch Ausstellungen?** 195 – 231; – **Franz Kadrnoska, Gestern. Heute! Morgen?** 232 –

245; – **Elisabeth Klamper**, Probleme einer zeitgeschichtlichen Ausstellung am Beispiel „Der österreichische Freiheitskampf 1934 – 1945“ im Dokumentationsarchiv des österreichischen Widerstandes. 246 – 254; – **Viktor Herbert Pöttler**, Geschichte im Maßstab 1:1. 255 – 274).

Gerd Eversberg, Storm-Haus Husum. Storm-Museum, Storm-Archiv. (= Museum) Braunschweig, Westermann-Verlag, 1992, 126 Seiten, zahlr. Abb.

Peter Feldbauer, Hans-Jürgen Puhle (Hg.), Bauern im Widerstand. (= Beiträge zur historischen Sozialkunde, Beiheft 1/1992), Wien/Köln/Weimar, Böhlau, 1992, 330 Seiten.

James Fentress, Chris Wickham, Social Memory. New perspectives on the past. Oxford 1992, 229 Seiten.

Helmut Fischer, Kinderreime im Ruhrgebiet. Reime, Lieder, Spiellieder, Rätsel, Scherzfragen und Witze. (= Werken und Wohnen. Volkskundliche Untersuchungen im Rheinland 18), Köln, Rheinland-Verlag, 1991, 278 Seiten.

Jens Fischer, Roger Reckewell, Thomas Will, Wo dienten die „alten“ Peiner? Uniformen der Kaiserzeit (1871 – 1914). Katalog zur Ausstellung des Kreismuseums Peine. (= Schriftenreihe des Kreismuseums 6), Peine, Kreismuseum Peine, 1992, 71 Seiten, 19 Abb.

Jean Fraikin (Bearb.), Au pays des Cougnous, Cougnoles et Coquilles. La Pâtisserie traditionnelle de Noël et les ronds de Cougnoles. (= Catalogue de la collection Tradition wallonne 1), Bruxelles, Traditions et Parlers populaires Wallonie, 1990, 63 Seiten, Abb.

Jean Fraikin (Bearb.), Binche et la Dentelle. (= Catalogue de la collection Tradition wallonne 2), Bruxelles, Traditions et Parlers populaires Wallonie, 1991, 36 Seiten, Abb.

Jean Fraikin (Bearb.), Artisanat et Folklore au Pays de Châtelet. (= Catalogue de la collection Tradition wallonne 3), Bruxelles, Traditions et Parlers populaires Wallonie, 1992, 167 Seiten, Abb., Graph.

Alžbeta Gazdiková, Ženské čepce v l'udovom odevu. Klasifikácia na základe zbierok múzeí na Slovensku. (= Edícia Fontes: Slovenské národné múzeum-Etnografické múzeum v Martine), Martine, Eigenverlag des Slovenské národné múzeum-Etnografické múzeum, 1991, 119 Seiten, 64 Abb., Graph.

Walter Gehrman, Münzfunde in der Region Peine. Eine Zusammenfassung der bisher entdeckten Schätze. (= Schriftenreihe des Kreismuseums Peine 4), Peine, Kreismuseum Peine, 1991, 49 Seiten, 27 Abb.

Barbara Geiling-Maul, Hildegard Macha, Heidi Schrutka-Rechtenstamm, Anne Vechtel (Hg.), Frauenalltag. Weibliche Lebenskultur in beiden Teilen Deutschlands. Köln, Bund-Verlag, 1992, 256 Seiten, Abb., Graph., Tbn.

Roland Girtler, Schmuggler – von den Grenzen und ihren Überwindern. Linz, Veritas, 1992, 438 Seiten.

Wolfgang Gleich, Schwert und Pflugschar. Deutsche Kolonisatoren in Venezuela. (= Eckart-Schriften 122), Wien, Österreichische Landsmannschaft, 1992, 68 Seiten, Abb.

Wolf D. Gruner, Deutschland mitten in Europa. Aspekte und Perspektiven der deutschen Frage in Geschichte und Gegenwart. (= Beiträge zur deutschen und europäischen Geschichte 5) Hamburg, Verlag Dr.R.Krämer, 1992, 473 Seiten.

Wolf D. Gruner, Günter Trautmann (Hg.), Italien in Geschichte und Gegenwart. (= Beiträge zur deutschen und europäischen Geschichte 6) Hamburg, Verlag Dr.R.Krämer, 1992, 332 Seiten.

Béla Gunda, A kulturális áramlat, a társadalom és az etnikum szerepe az Északkeleti-Kárpátok építkezésében. Sonderdruck: Különlönyomat, Miskolc-Szentendre 1989, S. 109 – 134, 27 Abb.

Ueli Gyr, Das Welschlandjahr. Milieuwechsel und Alltagserfahrung von Volontärinnen. (= Kulturelle Vielfalt und nationale Identität-Nationales Forschungsprogramm 21), Basel/Frankfurt am Main, Helbing & Lichtenhahn, 1992, 204 Seiten, Tab. (R)

Ricarda Haase, „Das bißchen Haushalt ...“? Zur Geschichte der Technisierung und Rationalisierung der Hausarbeit. (= Veröffentlichungen des Museums für Volkskultur in Württemberg, Waldenbuch, Außenstelle des Württembergischen Landesmuseums Stuttgart 1), Stuttgart, Eigenverlag des Württembergischen Landesmuseums, 1992, 94 Seiten, Abb.

Murray G. Hall, Gerhard Renner, Handbuch der Nachlässe und Sammlungen österreichischer Autoren. (= Literatur in der Geschichte – Geschichte in der Literatur 23), Wien/Köln/Weimar, Böhlau, 1992, 344 Seiten.

Franz Hampl, Menschen und Dämonen. Bozen, Edition Raetia, 1992, 136 Seiten, zahlr. Abb. (R)

Peter Hanák, Der Garten und die Werkstatt. Ein kulturgeschichtlicher Vergleich Wien und Budapest um 1900. (= Kulturstudien Sonderband 13), Wien-Köln-Weimar, Böhlau Verlag, 1992, 246 Seiten, Abb.

Karl-Johan Hansson, Palmcron's sångpsaltare. En svensk 1600-talshandskrift, dess ursprung, innehåll och plats i spänningsfältet mellan refor-

mert och luthersk tradition. Åbo, Åbo akademis förlag, 1992, 254 Seiten, Abb., Graph.

Clodagh Brennan Harvey, Contemporary Irish Traditional Narrative. The English Language Tradition. (= Folklore and Mythology Studies 35), Berkeley/Los Angeles/Oxford, University of California Press, 1992, 130 Seiten. (R)

Karin Hausen, Heide Wunder (Hg.), Frauengeschichte - Geschlechtergeschichte. (= Reihe „Geschichte und Geschlechter“ 1), Frankfurt/New York, Campus Verlag, 1992, 183 Seiten, Abb.

Verena von der Heyden-Ryensch, Europäische Salons. Höhepunkte einer versunkenen weiblichen Kultur. München, Artemis & Winkler Verlag, 1992, 244 Seiten, Abb.

Hubertus Hiller, Untertanen und obrigkeitliche Jagd. Zu einem konfliktträchtigen Verhältnis in Schleswig-Holstein zwischen 1600 und 1848. (= Studien zur Volkskunde und Kulturgeschichte Schleswig-Holsteins 27), Neumünster, Karl Wachholtz Verlag, 1992, 122 Seiten. (R)

Harald Hitz (Hg.), Johann Georg Grasel - Räuber ohne Grenzen. (= Schriftenreihe des Waldviertler Heimatbundes 34), Horn-Waidhofen/Thaya, Waldviertler Heimatbund, 1992, 136 Seiten, Abb.

(Inhalt: **Wolfgang Müller-Funk**, Vorwort. 7; - **Harald Hitz**, Einleitung des Herausgebers. 8 - 9; - **Harald Hitz**, Johann Georg Grasel - die Karriere eines Räubers. 11 - 50; - **Michael Pammer**, Randgruppenkriminalität um 1800 im Waldviertel. 51 - 64; - **Wolfgang Brandstetter**, Der „Fall Grasel“ - strafrechtliche Aspekte aus heutiger Sicht. 65 - 74; - **Bohuslav Beneš**, Der Grasel. Das Leben eines Räubers aus mährischer Perspektive. 75 - 84; - **Marta Šrámková**, Die Gestalt von Grasel in den mährischen Räuber geschichten. 85 - 92; - **Margot Schindler**, „Er spricht geschwinde deutsch, auch böhmisch...“ Johann Georg Grasel und die Volksüberlieferung über die Räuber. 93 - 105; - **Richard Bletschacher**, Die Ballade vom Räuber Grasel. 106 - 198; - **Erich Rabl**, Die Grasel-Sammlung im Horner Höbarthmuseum und das Fortleben der Erinnerung an Grasel. 109 - 133).

Joachim S. Hohmann, Neue deutsche Zigeunerbibliographie. Unter Berücksichtigung aller Jahrgänge des „Journals of the Gypsy Lore Society“ (= Studien zur Tsiganologie und Folkloristik 8), Frankfurt am Main/Berlin/Bern/New York/Paris/Wien, Peter Lang, 1992, 259 Seiten, Abb.

Eileen Hooper-Greenhill, Museums and the Shaping of Knowledge. London-New York, Routledge, 1992, 232 Seiten, 32 Abb.

Frank Höpfel, Werner Platzer, Konrad Spindler (Hg.), Der Mann im Eis. Band 1. Berichte über das Internationale Symposium 1992 in Innsbruck.

(= Veröffentlichungen der Universität Innsbruck 187). Innsbruck, Eigenverlag der Universität, 1992, 464 Seiten, Abb., Graph., Tab., Ktn.

Barbara Hörmann (Bearb.), Hutanger in der Hersbrucker Alb. Katalog zur Sonderausstellung im Deutschen Hirtenmuseum Hersbruck vom 7.7. - 11.10.1992 (= Schriftenreihe Sonderausstellungen des Deutschen Hirtenmuseums Hersbruck 4), Hersbruck 1991, 78 Seiten, Abb.

Wolfgang Horvath, Gerhard Vitorelli, Opas Weg. Geschichten in Geschichten. Eine Annäherung an 70 Jahre Burgenland. Herausgegeben von der Forschungswerkstatt zur burgenländischen Zeitgeschichte Studienzentrum für Friedensforschung Offenes Haus Oberwart. Oberwart o.J., unpag., Abb.

Theobald Herbert Innerhofer (Red.); 850 Jahre Chorherrenstift Neustift. Katalog zur 1. Südtiroler Landesausstellung im Stift Neustift vom 30.5. bis 31.10.1992. Neustift, Eigenverlag des Stiftes Neustift, 1992, 281 Seiten, Abb.

Heinz Janisch, Salbei & Brot. Gerüche der Kindheit. Wien, Verlag Austria Press, 1992, 207 Seiten.

Dietrich Jecklin, Volkstümliches aus Graubünden. 3 Teile in einem Band. Mit einem Anhang im Teil I. Zürich, Edition Olms, 1980, Teil 1: 135 Seiten, Teil 2: 192 Seiten, Teil 3: 222 Seiten.

Reinhard Johler, Ludwig Paulmichl, Barbara Plankensteiner (Hg.), Südtirol im Auge der Ethnographen. Wien-Lana, Der Prokurist, 1991, 213 Seiten, Abb., Graph.

(Inhalt: **Reinhard Johler**, Einleitung. 7 - 15; - **Peter Alter**, Nation und Nationalbewußtsein in der deutschen Geschichte. 16 - 29; - **John W. Cole**, Ethnische Prozesse und kapitalistische Entwicklung. 30 - 47; - **Emanuela Renzetti**, Der Name des Volkes. Eine anthropologische Begriffsbestimmung. 48 - 55; - **Brunamaria Dal Lago Veneri**, Mündliche Überlieferungen. Legenden und Erzählungen in einer mehrsprachigen Region. 56 - 67; - **Umberto Raffaelli**, Materielle Kultur. Ländliche Lebensweise im Trentino und in Südtirol. 68 - 75; - **Anka Oesterle**, Die volkskundlichen Forschungen des „SS-Ahnenerbes“ mit Berücksichtigung der „Kulturkommission Südtirol“. 76 - 90; - **Peter Schwinn**, „SS-Ahnenerbe“ und „Volkstumsarbeit“ in Südtirol 1940 - 1943. 91 - 104; - **Olaf Bockhorn**, Volkskundliche Filme des „SS-Ahnenerbes“ in Südtirol. 105 - 136; - **Gunther Waibl**, Photographie in Südtirol während des Faschismus. 137 - 153; - **Martina Steiner**, „Als unsere tapferen Truppen nach Bozen und Meran kamen.“ Zur Entwicklung des ethnischen Bewußtseins in Südtirol. 154 - 169; - **Stefano Cavazza**, Die italienische Volkskunde und Südtirol während des Faschismus. 170 - 193; - **Christoph Gasser**, *Das Comitato Nazionale Italiano per le Arti Popolari* und der III. Volkskunst-

und Volkskundekongreß in Trient von 1934. Volkskunde und Faschismus in Südtirol. 194 - 211).

Rainer Kahsnitz, Die Gründer von Laach und Sayn - Fürstenbildnisse des 13. Jahrhunderts. Katalog zur Ausstellung des Germanischen Nationalmuseums Nürnberg vom 4.6. - 4.10.1992. Nürnberg, Eigenverlag des Germanischen Nationalmuseums, 1992, 219 Seiten, Abb., Graph.

Annikki Kaivola-Bregenhoj, From Dream to Interpretation. (= Sonderdruck aus: International Folklore Review 7) 1990, S. 87 - 96.

Grazyna Ewa Karpińska, Bronisława Kopczyńska-Jaworska, Anna Woźniak, Pracować zeby żyć żyć zeby pracować. (= Łódzkie Studia Etnograficzne Tom XXXI), Warszawa-Lódź, Wydawnictwo Naukowe PWN, 1992, 116 Seiten, 26 Abb.

Reinhard Karrenbrock, Zwei Generationen westfälischer Bildhauer: Heinrich Meiering - Bernd Meiering: Bildwerke des 17. Jahrhunderts aus dem Oldenburger Münsterland, Emsland, Osnabrücker Land. Ausstellungskatalog herausgegeben im Auftrag der Stiftung Museumsdorf Cloppenburg, Niedersächsisches Freilichtmuseum von Helmut Ottenjann. Cloppenburg, Museumsdorf, 1992, 210 Seiten, Abb., Ktn.

Helmut Keim, Ute Rautenberg, Die Säge aus Potzmühle. (= Dokumentation V zugleich Schriften des Freilichtmuseums des Bezirks Oberbayern 18), Großweil, Eigenverlag des Freilichtmuseums des Bezirks Oberbayern, 1991, 60 Seiten, 51 Abb.

Jaap Kerkhoven, Paul Post, Volkskunde en museum: een literatuurwijzer. (= Publikaties van het P. J. Meertens-Instituut 19), Amsterdam-Arnhem, Eigenverlag des Instituts, 1992, 140 Seiten.

Ulrich Keuler, Häberle und Pfeleiderer. Zur Geschichte, Machart und Funktion einer populären Unterhaltungsreihe. (= Untersuchungen des Ludwig-Uhland-Instituts der Universität Tübingen im Auftrag der Tübinger Vereinigung für Volkskunde 78), Tübingen, Tübinger Vereinigung für Volkskunde, 1992, 202 Seiten.

Brigitte Kirschner, Michael Löhrmann, Frank Preuß, Christoph Schreckenber (Red.), Zur Geschichte der Alltagskultur. Katalog des Kreismuseums Peine. Peine, Kreismuseum Peine, 1988, 67 Seiten, Abb.

Karl Michael Kisler, Oberösterreichischer Bilderbogen von Künstlern, Kupferschmieden und Spielzeugmachern. Wien, W. Toman Verlag, 1992, 96 Seiten, Abb.

Aiga Klotz, Kinder- und Jugendliteratur in Deutschland 1840 - 1950. Gesamtverzeichnis der Veröffentlichungen in deutscher Sprache. Band I:

A - F, (= Repertorien zur Deutschen Literaturgeschichte 11, herausg. von Paul Raabe), Stuttgart, J. B. Metzlersche Verlagsbuchhandlung, 1990, 522 Seiten.

Aiga Klotz, Kinder- und Jugendliteratur in Deutschland 1840 - 1950. Gesamtverzeichnis der Veröffentlichungen in deutscher Sprache. Band II: G - K, (= Repertorien zur Deutschen Literaturgeschichte 12, herausg. von Paul Raabe), Stuttgart, J.B. Metzlersche Verlagsbuchhandlung, 1992, 548 Seiten.

Günther Knesch, Der Bundwerkstadel. Architektur und Volkskunst im östlichen Oberbayern. Passau, Wissenschaftsverlag Richard Rothe, 1989, 137 Seiten, Abb., Graph., Tab., Ktn.

Michael Koch (Red.), Bayerisches Nationalmuseum München: Jahresbericht 1991. München, Kastner & Callwey, 1991, 77 Seiten, Abb.

Gernot Kocher, Zeichen und Symbole des Rechts. Eine historische Ikonographie. München, Verlag C.H. Beck, 1992, 200 Seiten, Abb.

Christoph Köck, Dorle Weyers, Die Eroberung der Welt. Sammelbilder vermitteln Zeitbilder. Mit einem Beitrag von Kurt Dröge. (= Schriften des Westfälischen Freilichtmuseums Detmold, Landesmuseum für Volkskunde 9), Detmold, Eigenverlag des Westfälischen Freilichtmuseums, 1992, 176 Seiten, zahlr. Abb.

Manfred Koller, Rainer Prandtstetten (Red.), Textile Objekte. (= Restauratorenblätter 12), Wien, Mayer & Comp., 1991, 120 Seiten, Abb., Graph., Tbn.

Leopold Kretzenbacher, Säkularisierte Ikonotropie zu religiösen Bildthemen Südost-Europas. (Sonderdruck aus: Südostforschungen Band L), München, R. Oldenbourg, 1991, S. 215 - 234, 7 Abb.

Leopold Kretzenbacher, Wortlose Bilder- und Zeichen-Litaneien im Volksbarock. (= Bayerische Akademie der Wissenschaften, philosophisch historische Klasse, Sitzungsberichte Heft 5). München, Verlag der Bayerischen Akademie der Wissenschaften, 1991, 80 Seiten, 14 Abb.

Leopold Kretzenbacher, Der griechische Reiterheilige Demetrios und sein schon überwundener Gegner. Zur Mehrfachdeutung eines überlieferten Bildmotives in Südosteuropa. (Sonderdruck aus: Münchner Zeitschrift für Balkankunde, Band 7 - 8,) München 1991, S. 131 - 140, 2 Abb.

Suzanne Alice Kristen, Verfemt und vergessen. Leben und Werk jüdischer Wissenschaftler im 19. und beginnenden 20. Jahrhundert. Hausarbeit im Fachbereich Historisch-Philologische Wissenschaft der Universität Göttingen. Göttingen 1991, 190 Seiten, Abb.

Rudolf Kropf (Red.), Arkadenhäuser. Bauformen, Wohnen und Dorferneuerung am Beispiel bäuerlicher Arkadenhäuser. Symposium im Rahmen der „Schlaininger Gespräche“ vom 21. - 24. September 1988 auf Burg Schlaining. (= Wissenschaftliche Arbeiten aus dem Burgenland 85). Eisenstadt, Eigenverlag des Burgenländischen Landesmuseums, 1990, 466 Seiten, Abb., Graph., Tab.

(Inhalt: **Rudolf Kropf**, Hausbau und sozioökonomischer Wandel im Grenzraum im 18. und 19. Jahrhundert am Beispiel der Arkadenhäuser im südlichen Burgenland. 13 - 27; - **Franz Otto Roth**, Biedermeier und Vormärz, provinzielle Romantik. Wohnen auf dem Lande und in der Kleinstadt. Freundschaft und Liebe - Autorität und Auflehnung. 29 - 41; - **Michael John**, Zu Wohnungsproduktion und -versorgung 1838 - 1914 in den ländlichen Regionen Österreichs. Ein Überblick. 43 - 68; - **Josef Borus**, Die Arkade in etymologischer und geschichtlicher Betrachtung. 73 - 82; - **Olaf Bockhorn**, Anmerkungen zu Hausforschung und „Arkadenhäusern“ im Burgenland. 85 - 108; - **Imre Gráfik**, Die Gebietsvarianten eines Bauelementes. Säulenvorgang-Gartenlaube-sogenannter Bettlerstand. 111 - 139; - **László Lukács**, Arkadenhäuser des Plattensee-Oberlandes in Ungarn. 141 - 160; - **Györgyi H. Csukás**, Arkadenhäuser der Ungarndeutschen im Bakonyerwald und im Plattensee-Oberland. 161 - 188; - **István György Tóth**, Hauskaskriptionen in Südtransdanubien im 17. Jahrhundert. 191 - 205; - **Friderika Biró**, Die Veränderungen der Haus- und Wohnkultur am Ende des 19. Jahrhunderts in der Unteren Wart. 207 - 219; - **János J. Varga**, Ein Herrenhaus und ein Meierhof eines mittleren Adligen in Westungarn im 17. Jahrhundert. 223 - 229; - **Vera Zimányi**, Die Einrichtung von Ruster Häusern aufgrund von Inventaren der Oberschicht im 17. Jahrhundert. 233 - 242; - **István Bariska**, Lebensart und Lebensform in einem Bürgerhaus des ausgehenden 17. Jahrhunderts (Mit besonderer Berücksichtigung von Köszeg). 245 - 257; - **Claudia Mayerhofer**, Siedeln und Wohnen bei den Zigeunern im Burgenland. 261 - 287; - **Vera Mayer**, Bericht über das Projekt „Strukturwandel der Bau- und Wohnkultur im Burgenland“ (Zur Baugesinnung im ländlichen Raum). 289 - 315; - **Wolfgang Komzak**, Die Arkade und ihre Bedeutung in der gegenwärtigen Bau- und Ortsbildgestaltung des Burgenlandes. 317 - 337; - **Wolfgang Meyer**, Das Arkadenhaus im Bezirk Oberwart. Seine bauliche Bestandsaufnahme und seine Stellung innerhalb der Bautätigkeit des Umfeldes. 341 - 396; - **Helmut Widder**, Renovierung und Revitalisierung als Problem des Rechts. 399 - 416; - **Roland Widder**, Bewahren als Politik? 419 - 428; - **Franz Artner**, Dorferneuerung im Burgenland. Praktische Ansätze. 431- 448; - **Peter Obleser**, Projekt Ortsbildpflege und Gestaltung in Niederösterreich. 449 - 453).

Georg Kuhr, Gerhard Bauer (Bearb.), Verzeichnis der Neubekehrten im Waldviertel 1652 - 1654. Codex Vindobonensis 7757 der Nationalbiblio-

thek Wien. (= Quellen und Forschungen zur fränkischen Familiengeschichte 3), Nürnberg, Selbstverlag der Gesellschaft für Familienforschung in Franken, 1992, 651 Seiten, Abb., Tbn., Karte.

Natali Kurth, Kulturprofil Ingelheim. (= Mainzer kleine Schriften zur Volkskultur 3), Mainz, Gesellschaft für Volkskunde in Rheinland-Pfalz, 1991, 147 Seiten, Abb., Tbn., Graph. (R)

Reimund Kvideland (Hg.), Tradition and Modernisation. Plenary Papers read at the 4th International Congress of the Société Internationale d'Ethnologie et de Folklore. Turku, Nordic Institute of Folklore, 1992, 121 Seiten.

Thomas M. Lucas (Hg.), Saint, site and sacred strategy. Ignatius, Rome and Jesuit urbanism. Katalog zur Ausstellung der Biblioteca apostolica vaticana. Vaticano, Biblioteca apostolica vaticana, 1990, 232 Seiten, Abb., Graph.

Svante Lundgren, Moses Hess on Religion, Judaism and the Bible. Åbo, Åbo akademis förlag, 1992, 206 Seiten.

Josef Mangold, Leben im Monschauer Land. Wohnen und Wirtschaften im Spiegel von Inventarverzeichnissen des 19. Jahrhunderts. (= Werken und Wohnen. Volkskundliche Untersuchungen im Rheinland 20), Köln, Rheinland-Verlag, 1992, 344 Seiten, 124 Abb., Tbn., Graph., Ktn.

Erika Markmiller, Fritz Markmiller (Bearb.), In und auf der niederbayerischen Landhochzeit. Katalog zur Sonderausstellung im Museum Dingolfing vom 16. Mai bis 20. Dezember 1992 (= Dingolfinger Museumsschriften, Beiheft 1/1992), Dingolfing 1992, 16 Seiten, Abb.

Gunther Martin, Damals in Währing ... Wien, J & V - Dachs Verlag Ges.m.b.H., 1992, 108 Seiten, Abb.

Beate-Cornelia Matter, Der „Deutsche Muttertag“. Versuch einer Auswertung des ADV-Materials. (Sonderdruck aus: Wandel der Volkskultur in Europa. Festschrift für Günter Wiegelmann zum 60. Geburtstag.) (= Beiträge zur Volkskultur in Nordwestdeutschland 60). Münster 1988, S 151 - 163, Tabn.

John McGuire, Basketry: The Nantucket Tradition. History, Techniques, Projects. Asheville, Lark Books, 1990, 125 Seiten, Abb.

Herlinde Menardi, Schätze des Tiroler Volkskunstmuseums. Mit einer Einführung von Hans Gschnitzer. Band 1: Volkskunst und Kunsthandwerk in Tirol, im Trentino und in den ladinischen Tälern. 99 Seiten, 73 Farbtafeln, Band 2: Volksfrömmigkeit und Feste in Tirol, im Trentino und in den ladinischen Tälern. 75 Seiten, 55 Farbtafeln. Innsbruck, Haymon-Verlag, 1992.

Michael G. Meraklis, Studien zum griechischen Märchen. Eingeleitet, übersetzt und bearbeitet von Walter Puchner. (= Raabser Märchen-Reihe 9), Wien, Österreichisches Museum für Volkskunde, 1992, 244 Seiten.

Alfred Messerli, Elemente einer Pragmatik des Kinderliedes und des Kinderreimes. (= Reihe Sprachlandschaft 9), Aarau-Frankfurt am Main-Salzburg, Verlag Sauerländer, 1991, 335 Seiten. (R)

Wolfram Metzger (Red.), Spielzeug und Handwerkskunst aus Thüringen und dem Erzgebirge. Geschnitzt - gedrechselt - gedrückt. Katalog zur Ausstellung des Badischen Landesmuseum Karlsruhe. Bruchsal, Eigenverlag des Badischen Landesmuseums, 1991, 286 Seiten, zahlr. Abb.

Sidney W. Mintz, Die süße Macht. Kulturgeschichte des Zuckers. Aus dem Englischen von Hanne Herkommer. (= Reihe Campus Band 1055), Frankfurt/New York, Campus Verlag, 1992, 299 Seiten.

Ludmilla Misotič, Die Grenzgängerin. Ein Leben zwischen Österreich und Slowenien. (= Damit es nicht verlorengelht ... 23), Herausgegeben, bearbeitet und mit einer Einleitung versehen von Marija Edelmayer-Wakounig. Köln/Weimar/Wien, Böhlau Verlag, 1992, 107 Seiten.

Willi Münch, Niederbergische Steingaden und Wehrspeicher. (= Werken und Wohnen. Volkskundliche Untersuchungen im Rheinland 6), Düsseldorf, Rheinland-Verlag, 1967, 116 Seiten, 67 SW-Abb. und Skizzen.

Timothy Nelson, „O du armer Luther ...“. Sprichwörtliches in der anti-lutherischen Polemik des Johannes Nas (1534 - 1590). (= Sprichwörterforschung 15) Bern/Berlin/Frankfurt am Main/New York/Paris/Wien, Verlag Peter Lang, 1992, 334 Seiten, 6 Abb.

Rudolf Palme, Wolfgang Ingenhaeff-Berenkamp, Stollen, Schächte, fahle Erze. Zur Geschichte des Schwazer Bergbaus. Schwaz, Berenhamp Verlag, 1990, 111 Seiten, 96 Abb.

Brigitte Pellar, Geschichte - nicht ohne uns. Die ersten 100 Jahre Gewerkschaft Agrar, Nahrung, Genuß. Wien, Mohl Verlag, 1992, 208 Seiten, Abb.

Leander Petzoldt, Dämonenfurcht und Gottvertrauen. Zur Geschichte und Erforschung unserer Volkssagen. Darmstadt, Wissenschaftliche Buchgesellschaft, 1989, 208 Seiten.

Reinhard Pohanka, Damals in der Leopoldstadt ... Wien, J & V - Dachs Verlag Ges.m.b.H., 1992, 108 Seiten, Abb.

Rudolf Post (Bearb.), Pfälzisches Wörterbuch. Band V, 38. Lieferung: Saaas - Schiefertafel. Stuttgart, Franz Steiner Verlag, 1992, S 769 - 960, Abb., Ktn.

Rudolf Post (Bearb.), Pfälzisches Wörterbuch. Band V, 39. Lieferung: Schieferwasser – schmecken. Stuttgart, Franz Steiner Verlag, 1991, S 961 – 1152, Abb., Ktn.

Rudolf Post (Bearb.), Pfälzisches Wörterbuch. Band V, 40. Lieferung: Schmecker-Schnittlauch. Stuttgart, Franz Steiner Verlag, 1992, S 1153 – 1343, Abb., Ktn.

Christian Probst, Fahrende Heiler und Heilmittelhändler. Medizin von Marktplatz und Landstraße. Rosenheim, Verlagshaus, 1992, 270 Seiten, Abb.

Martin Reiter, Aufgischtieg'n, obagfäll'n, hingwös'n. Hinaufgestiegen, heruntergefallen, tot gewesen. Martersprüche und Grabinschriften aus den Alpen. Schwaz, Berenkamp Verlag, 1992, 127 Seiten, 57 Abb.

Jean Claude Richard, Bilan 1974 – 1982. (= Cahiers n. 1, Arts et Traditions Rurales. Hérault, Gard, Aveyron). Montpellier 1982, 25 Seiten, Abb.

Jean Claude Richard, Larzac méridional et Lodévois préhistoriques. (= Cahiers n.2, Arts et Traditions Rurales. Hérault, Gard, Aveyron). Montpellier 1983, 55 Seiten.

Herbert Rieser, Bonzen – Pfaffen – Halsabschneider. Der Mensch und seine Sekten. Eine Anthropologie. Mit einem Vorwort von Karlheinz Deschner. Krems, Österreichisches Literaturforum, 1992, 231 Seiten.

Jean Rieucou, Gérard Cholvy, Le Languedoc, le Roussillon et la mer. (Des origines à la fin du XXe siècle). Volume 1, Paris, Éditions L'Harmattan, 1992, 310 Seiten, Abb.

Lutz Röhrich, Das große Lexikon der sprichwörtlichen Redensarten. Band 3: Sal bis Z. Freiburg-Basel-Wien, Herder, 1992, S. 1275 – 1910, 308 Abb.

Anna Birgitta Rooth, Exploring the Garden of Delights. Essays in Bosch's Paintings and the Medieval Mental Culture. (= FF Communications 251) Helsinki, Academia Scientiarum Fennica, 1992, 240 Seiten, 111 Abb.

Rainer Rückert (Bearb.), Glas des 16. bis 19. Jahrhunderts. Hohlgläser aus dem Besitz des Bayerischen Nationalmuseums. Begleitheft zur gleichnamigen Ausstellung des Bayerischen Nationalmuseums vom 24.6.1992 – 10.1.1993. München, Eigenverlag des Bayerischen Nationalmuseums, 1992, Text: 32 Seiten, 48 Abb. im Anhang.

Herbert Rupp (Hg.), Die lasterhafte Panazee. 500 Jahre Tabakkultur in Europa. Katalog zur Ausstellung im Österreichischen Tabakmuseum vom 11. Juni bis 4. Oktober 1992, (= Schriftenreihe des Österreichischen Tabakmuseums 5), Wien, Austria Tabakwerke AG, 1992, 166 Seiten, Abb.

Georg Ruppelt (Hg.), Mit eigener Hand. 14 Autographen aus der Handschriftensammlung der Herzog August Bibliothek. (= Herzog August Bibliothek Wolfenbüttel: Kleine Ausstellungen 1), Wolfenbüttel, Herzog August Bibliothek, 1991, unpag., Abb.

Georg Ruppelt (Hg.), Vom Land- und Feld-Leben. Alte Drucke und Handschriften zum Landbau. (= Herzog August Bibliothek Wolfenbüttel: Kleine Ausstellungen 2), Wolfenbüttel, Herzog August Bibliothek, 1992, 27 Seiten, Abb.

Georg Ruppelt (Hg.), Das Rad. Symbol und Mechanik. (= Herzog August Bibliothek Wolfenbüttel: Kleine Ausstellungen 3), Wolfenbüttel, Herzog August Bibliothek, 1992, 27 Seiten, Abb.

Manfred Sack, Alltagssachen. Eine Sammlung von allerlei notwendigen Gebrauchsgegenständen. Wien, Verlag Christian Brandstätter, 1992, 116 Seiten, Abb., Graph.

Hans Schaumberger (Hg.), Waldviertel - Natur- und Kulturlandschaft. Wien, Verlag Christian Brandstätter, 1992, 199 Seiten, zahlr. Abb., Kte.

Birgit Schlegel, Konfirmation im 20. Jahrhundert am Beispiel der südniedersächsischen Kirchengemeinde Kaltenburg. Mannheim, VWM Verlag Dr. Peter Wagener, 1992, 312 Seiten, 85 Abb.

Hans-Georg Schmeling, Wohnen und Arbeiten im ländlichen Wohnhaus des mittleren Rheinlandes. Untersuchungen zur Ausstattung und werktäglichen Nutzung der Hauptwohnräume um die Wende vom 19. zum 20. Jahrhundert. (= Werken und Wohnen. Volkskundliche Untersuchungen im Rheinland 8), Bonn, Rheinland-Verlag, 1973, 155 Seiten, 24 Abb., Graph.

Christiane Schmerl (Hg.), Frauenzoo der Werbung. Aufklärung über Fabeltiere. München, Verlag Frauenoffensive, 1992, 319 Seiten, Abb.

Ingo Schneider (Red.), Folk Narrative and Worldview. Zusammenfassungen: 10. Kongreß der Internationalen Gesellschaft für Volkserzählforschung (ISFNR) in Innsbruck vom 4.7. - 11.7.1992. Innsbruck, Institut für Europäische Ethnologie, 1992, unpag., brosch.

Peter Schuster, Das Frauenhaus. Städtische Bordelle in Deutschland (1350 - 1600). Paderborn/München/Wien/Zürich, Ferdinand Schöningh, 1992, 238 Seiten, 14 Abb., Tab.

Werner Michael Schwarz, Kino und Kinos in Wien. Eine Entwicklungsgeschichte bis 1934. Wien, Turia und Kant, 1992, 305 Seiten, Abb., Graph., Tabn., Ktn.

René Sedillot, Muscheln, Münzen und Papier. Die Geschichte des Geldes. Mit einem Nachwort von Wilhelm Hankel. Frankfurt/New York, Campus Verlag, 1992, 420 Seiten, Abb.

Rudolf Simek, Erde und Kosmos im Mittelalter. Das Weltbild vor Kolumbus. München, Verlag C.H. Beck, 1992. 219 Seiten, 35 Abb.

Steve Siporin, American folk masters: The National Heritage Fellows. New York, Harry N. Abrams, 1992, 255 Seiten, Abb.

Susanne Sommer, Mühlen am Niederrhein. Die Wind- und Wassermühlen des linken Niederrheins im Zeitalter der Industrialisierung (1814 - 1914). (= Werken und Wohnen. Volkskundliche Untersuchungen im Rheinland 19), Köln, Rheinland-Verlag, 1991, 414 Seiten, 317 Abb., Kte.

Kristian Sotriffer, Einkehren. Gesammeltes zu Kunst und Kultur. Innsbruck, Haymon, 1992, 464 Seiten, Abb.

Ceija Stojka, Reisende auf dieser Welt. Aus dem Leben einer Rom-Zigeunerin. Herausgegeben von Karin Berger. Wien, Picus Verlag, 1992, 175 Seiten, Abb.

Lawrence Stone, Uncertain Unions. Marriage in England 1660 - 1753. New York, Oxford University Press, 1992, 281 Seiten, 8 Abb.

Peter Strasser, Das Montafoner Heimatmuseum in Schruns. Museumsführer des Montafoner Heimatmuseums. Schruns 1991, unpag., Abb.

Karol J. Strelec, Historické Fl'ášové Sklo. (= Edícia Fontes: Slovenské národné múzeum-Etnografické múzeum v Martine 15), Martin, Eigenverlag des Slovenské národné múzeum-Etnografické múzeum, 1992, 164 Seiten, 104 Abb., Graph.

Helmut Swozilek, Max Haller. Katalog zur gleichnamigen Ausstellung im Vorarlberger Landesmuseum in Bregenz vom 23.7. - 20.9.1992, Bregenz, Vorarlberger Landesmuseum, 1992, 157 Seiten, 38 Abb.,

Helmut Swozilek, Kunstankäufe des Landes Vorarlberg auf Empfehlung der Kunstkommission IV/ 1984 - 1990. Katalog zur gleichnamigen Ausstellung im Vorarlberger Landhaus in Bregenz vom Februar, März, April 1992, Bregenz, Vorarlberger Landesmuseum, 1992, 64 Seiten, Abb.,

Jenő Szücs, Die drei historischen Regionen Europas. Aus dem Ungar. von Béla Rásky. Frankfurt/Main, Verl. Neue Kritik, 1990, 107 Seiten.

Sigrid Theisen, Der Eifeler Eisenkunstguß im 15. und 16. Jahrhundert. (= Werken und Wohnen. Volkskundliche Untersuchungen im Rheinland 4), Köln, Rheinland-Verlag, 1978, 103 Seiten und Katalog, zahlr. Abb.

Bernhard Vernier, La genèse sociale des sentiments. Aînés et cadets dans l'île grecque de Karpathos. (= Recherches d'histoire et de sciences sociales / Studies in History and the Social Sciences 50), Paris, École des Hautes Études en Sciences Sociales, 1991, 312 Seiten, Abb., Graph.

Nadine Vivier, Le Briançonnais Rural. Aux XVIIIe et XIXe Siècles. Paris, Éditions L'Harmattan, 1992, 296 Seiten, Graph., Tab.

Barbara Vogel, Ulrike Weckel (Hg.), Frauen in der Ständegesellschaft. Leben und Arbeiten in der Stadt vom späten Mittelalter bis zur Neuzeit. (= Beiträge zur deutschen und europäischen Geschichte 4) Hamburg, Verlag Dr.R.Krämer, 1991, 309 Seiten, Abb.

Wilhelm Wadl, Geschichte der Juden in Kärnten im Mittelalter. Mit einem Ausblick bis zum Jahre 1867. (= Das Kärntner Landesarchiv 9). Zweite, erweiterte Auflage, Klagenfurt, Verlag des Kärntner Landesarchivs, 1992, 254 Seiten,

Stefan Wulf, Arbeit und Nichtarbeit in norddeutschen Städten des 14. bis 16. Jahrhunderts. Studien zur Geschichte sozialer Zeitordnung. (= Beiträge zur deutschen und europäischen Geschichte 7) Hamburg, Verlag Dr.R.Krämer, 1992, 279 Seiten.

Heide Wunder, „Er ist die Sonn', sie ist der Mond“. Frauen in der Frühen Neuzeit. München, Verlag C.H.Beck, 1992, 367 Seiten, Abb.

Anton Zakarija, Praputniak – village croate. Maison et famille comme source et image de l'histoire en Occident. Paris 1989, 376 Seiten, Abb., Graph., Karten im Anhang.

Ernst Ziegler, Die Milizen der Stadt St.Gallen. St.Gallen, Kantonale St.Gallische Winkelriedstiftung, 1992, 389 Seiten, Abb., Tbn.

Burgenländische Ungarn. (= Österreichische Volksgruppenhandbücher 4), herausgegeben vom Österreichischen Volksgruppenzentrum, Wien 1992, 53 Seiten, Abb.

Canadian Museum of Civilization. Annual Report 1990 – 1991. Hull, Canadian Museum of Civilization, 1991, unpag.

Enfance abandonnée et société en Europe: 14. – 20. siècle. Actes du colloque international ... Rome, 30 et 31 janvier 1987. (= Collection de l'école française de Rome 140), Rome, École française de Rome, 1991, 1197 Seiten, Abb., Graph., Tbn., Diagramme, Anhang.

Ethnographisches Schreiben. (= Tübinger Korrespondenzblatt 41). Herausgegeben im Auftrag der Tübinger Vereinigung für Volkskunde e.V., Tübingen 1992, 40 Seiten.

Hochschulbibliothek der Hochschule für angewandte Kunst. Neuerscheinungen (Auswahl) 1991/1992, 167 Seiten.

Jahrbuch der österreichischen Wirtschaft 1991. Tätigkeitsbericht der Bundeswirtschaftskammer. Wien, Eigenverlag der Bundeskammer der gewerblichen Wirtschaft, 1992, 390 Seiten, Abb., Graph., Tab.

Kulturtasche '92. Salzburgs Kultur im Griff. Herausgegeben vom Kulturamt der Stadt Salzburg. Salzburg, Eigenverlag der Stadtgemeinde, 1991, unpag., Abb.

Stenographisches Protokoll über den Kongress der Arbeiter in den Lebensmittelbranchen Österreichs am 5. - 6. April (Ostern) 1896 in Wien. Nebst Anhang der Eingaben der Meister an das hohe k.k. Handelsministerium um Abschaffung des Ersatzruhetages und Gegeneingaben der Gehilfen der Bäcker und Zuckerbäcker und Situationsberichte. Wien, Verlag der Administration des „Zeitgeist“, 1896, 112 Seiten. Faksimile-Nachdruck für das Jubiläumsveranstaltung der Gewerkschaft Agrar-Nahrung-Genuß, Wien 1992, limit. Aufl.

Magdalena Schwenter

Verzeichnis der Mitarbeiter

HR Hon.-Prof. Dr. Klaus Beitzl
Österreichisches Museum für Volkskunde
Laudongasse 15 - 19
A-1080 Wien

Dr. Werner Endres
Josef Adlerstraße 17
D-8400 Regensburg

Univ.-Prof. Dr. Helge Gerndt
Institut für deutsche und vergleichende Volkskunde
Universität München
Ludwigstraße 25
D-8000 München 22

Univ.-Prof. Dr. Elfriede Grabner
Landesmuseum Joanneum
Abteilung für Volkskunde
Paulustorgasse 11 - 13a
A-8010 Graz

Dr. Franz Grieshofer
Österreichisches Museum für Volkskunde
Laudongasse 15 - 19
A-1080 Wien

Univ.-Ass. Mag. Reinhard Johler
Institut für Volkskunde
Universität Wien
Hanschgasse 3/4
A-1010 Wien

Univ.-Prof. Dr. Felix Karlinger
Hauptstraße 20
A-3420 Kritzensdorf

Mag. Gottfried Kompatscher
Kühnbachweg 17
I-39050 Völs

Univ.-Prof. Dr. Leopold Kretzenbacher
Stangersdorf 20
A-8403 Lebring

Sektionschef i. R. Dr. Hermann Lein
Laudongasse 44
A-1080 Wien

Dipl.-Ing. Michael Martischnig
Institut für Gegenwartsvolkskunde
Schubertstraße 53
A-7210 Mattersburg

Univ.-Prof. Dr. Oskar Moser
Wilhelm Raabe Gasse 19
A-8010 Graz

Dr. Siegfried Neumann
Institut für Volkskunde in Mecklenburg-Vorpommern
Thomas-Mann-Straße 6
D-2500 Rostock

Mag. Herbert Nikitsch
Institut für Gegenwartsvolkskunde
Laudongasse 15-19
A-1080 Wien

Univ.-Prof. Dr. Walter Puchner
Soultani 19
GR-10682 Athen

Dr. Herbert Schempf
Hauffstraße 12
D-7015 Korntal

Dr. Margot Schindler
Österreichisches Museum für Volkskunde
Laudongasse 15 - 19
A-1080 Wien

Dr. Magdalena Schwenter
Österreichisches Museum für Volkskunde
Laudongasse 15 - 19
A-1080 Wien

Christian Stadelmann
Sonnwendgasse 30/12
A-1100 Wien

Mag. Bernhard Tschofen
Österreichisches Museum für Volkskunde
Laudongasse 15 - 19
A-1080 Wien

Dr. Josef Vařeka, DrSc.
Ustav pro etnografii a folkloristiku ČSAV
Máchova 7
ČS-12000 Praha 2

Dr. Helga Maria Wolf
Hardtgasse 7
A-1190 Wien

Neuerscheinung:
RAABSER MÄRCHEN-REIHE
Gegründet von Leopold Schmidt
Geleitet von Klaus Beitzl

Band 9

Studien zum griechischen Märchen

Von Michael G. Meraklis

Eingeleitet, übersetzt und bearbeitet von Walter Puchner

Bisher erschienen:

Band 1

Wunder über Wunder

Gesammelte Studien zur Volkserzählung
Herausgegeben von Leopold Schmidt

Band 2

Judastraditionen

Von Peter Dinzelbacher

Band 3

Die Darstellung von Kinderspielzeug und Kinderspiel in der griechischen Kunst

Von Regine Schmidt

Band 4

Europäische Volksliteratur

Festschrift für Felix Karlinger
Herausgegeben von Dieter Messner

Band 5

Kinder- und Jugendspiele aus Niederösterreich

Von Karl Haiding und Sophie Gaß

Band 6

Die Kuenringer in Sage und Legende

Von Margot Schindler

Band 7

Zauberschlaf und Entrückung

Zur Problematik des Motivs der Jenseitszeit in der Volkserzählung
Von Felix Karlinger

Band 8

Heilige Ereignisse – Heilige Zeiten

Weihnachtserzählungen aus der mündlichen Überlieferung
Von Felix Karlinger

Wien 1992

Selbstverlag des Österreichischen Museums für Volkskunde